

576

LASTESÕIMED
JA
LASTEAIAD
KOLHOOSIDES
JA
SOVHOOSIDES

A-18576

LASTESÕIMED
JA
LASTEAIAD
KOLHOOSIDES
JA
SOVHOOSIDES



EESTI RIIKLIK KIRJASTUS
TALLINN, 1950

EESSÕNA.

Käesoleva käsiraamatu eesmärgiks on pakkuda kaasabi kolhooside ja sovhooside juhtkondadele ja naiskomisjonidele lastesõimede, lasteaedade ja hooajaliste lastemängumurude organiseerimiseks ja nende normaalse tegevuse reguleerimiseks.

EK(b)Partei ja Nõukogude valitsus näitasid töötavale talurahvale ainuõige tee jõukale ja kultuursele elule, sotsialistlikule tootmisviisile põllumajanduses, kus on rakendatud eesrindlik nõukogude agrotehnika ja viidud läbi laialdane põllumajanduse mehhaniseerimine koos elektrifitseerimisega.

Kevadel ja suvel põllutööde hooajal, samuti sügisel viljakoristamise ajal ja ka talviste tööde puhul on kolhoosis iga töötaja tööjõud hädatarvilik ja vajalik. Oleks hoolimatus jätta naiskolhoosnikud tööle rakendamata sel põhjusel, et emad peavad kodus laste eest hoolitsema ega saa tööle ilmuda.

Iga teadliku kolhoosiliikme peamiseks huviks on maksimaalselt osa võtta kollektiivse põllumajanduse töödelt ja saavutada suuremat normipäevade arvu kolhoosis. Selle võimaluse peab looma iga kolhoos igale naiskolhoosnikule, organiseerides selleks kolhoosis lastesõime-lasteaia-mängumuru, kuhu emad võivad tööle minnes paigutada oma väikesemad lapsed.

Nõukogude valitsus ja bolševike partei on loonud lastele avarad mitmekülgsed kasvamistingimused ja õppimisvõimalused mitte üksnes linnades ja töölisasulais, vaid need on loodud nüüd ka meie maal kolhoosides ja sovhoosides.

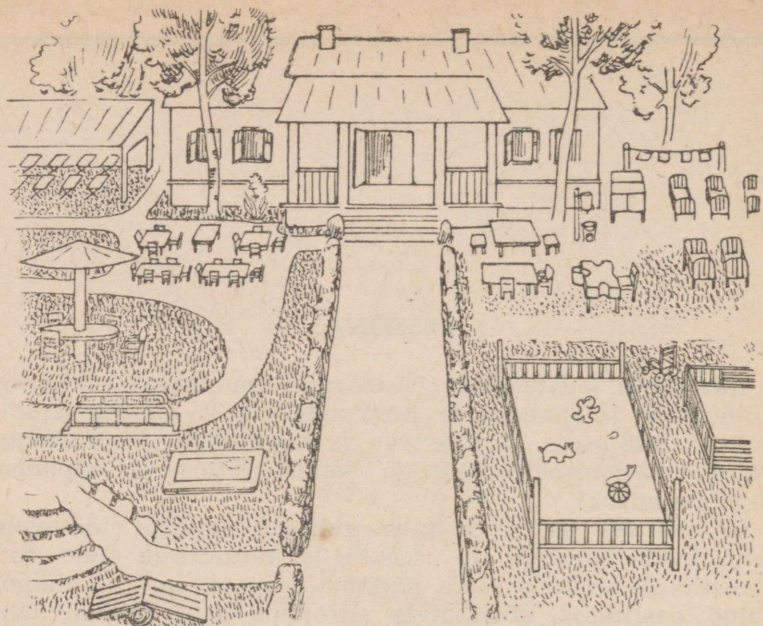

Joonis 1. Vaade kolhoosi lastesõimele-lasteaiale

Põllumajandusliku artelli tüüpõhikirja kohaselt on kolhoosi juhatus kolhoosi üldkoosoleku otsusel kohustatud organiseerima lastesõimi ja lasteaedu-mängumurusid, et vabastada emad tööl olles kodusest murest laste kasvatamisel.

Ptk. IV p. 6. Juhatus ja kõik artelli liikmed kohustuvad:

- k) kaasa tõmbama naise kolhoositöösse ja artelli ühiskondlikku ellu, edutades andekaid ja vilunud naiskolhoosnikuid juhtivale tööle, vabastades neid võimalust mööda kodustest tööd lastesõimede, lastemängumurude jne. asutamisega.

Ptk. VI p. 11-c. Artelli poolt saadavast lõikusest ja loomakasvatuse saadustest artell:

.....
asutab üldkoosoleku otsusel vastavad fondid

.....
lastesõimede ja vaeslaste ülalpidamiseks — kokku
mitte üle 2% ulatuses üldtoodangust.

Meie kõigi ülesandeks on —

„...kasvatada uus põlv terveid ja elurõõmsaid töölisi, kes on võimelised tõstma Nõukogude maa võimsust vajalikule kõrgusele ja kaitsema teda rinnaga vaenlaste kallaletungide vastu.“ J. Stalin.



I. ULDISED EESKIRJAD.

1. LASTEASUTISTE ORGANISEERIMINE KOLHOOSIS.

Lastesõimed ja lasteaiad kolhoosides organiseeritakse selleks, et emad võiksid rahulikult töötada, teades, et nende tööloleku ajal lapsed on hästi hooldatud ja et lastele on kindlustatud õige arenemine ning kasvatus.

Lasteasutistes kasvatatakse lapsed terveteks, elurõõmsateks, tublideks noorteks, armastuse ja truuduse vaimus Nõukogude sotsialistlikule kodumaale ja ta juhtidele.

Lastesõimed teenindavad kuni 3 aasta vanuseid ja lasteaiad 3—7 aasta vanuseid lapsi. Lastesõimedes komplekteeritakse 20 last rühma ja lasteaedades — 25 last rühma.

Soovitav on asutada lastesõimed ja lasteaiad eri asutistena. Kui kolhoosis on vähe lapsi, siis võib avada segaasutise, kuid tingimusel, et lastesõime- ja lasteaia-ealised lapsed asuksid eraldi ruumides ja igal rühmal oleksid eraldi töötajad.

Tööpäeva pikkus lasteasutises oleneb lastevanemate tööajast kolhoosis. Suvise töö perioodil, kui töö on pingerikas, tuleb võimaldada vanematele jätta lapsed ööseks lasteasutisse.

Lasteasutise organiseerimiseks on vaja välja selgitada laste arv ja vanus, kes vajavad lastesõime või lasteaeda paigutamist.

Lasteasutise avamise küsimus tuleb läbi arutada kolhoosi üldkoosolekul. Seal määratakse kindlaks lasteasutise iseloom — lastesõim, lasteaed või segaasutis, alaline või hooajaline: lasteasutise ruumide küsimus, asutises vajalik töö-

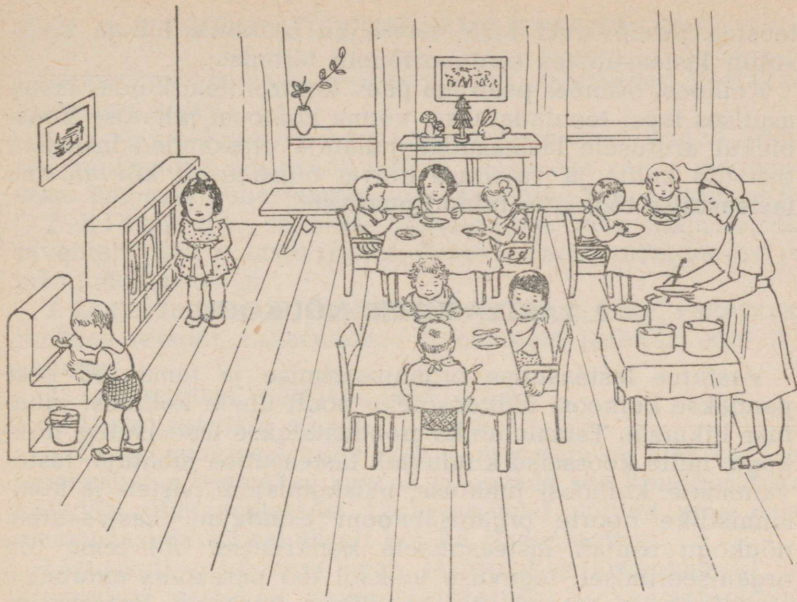

Joonis 2. Mängu-söögituba

tajate arv, tarvisminev toiduainete hulk, rahaline kulu (vt. põllumajandusliku artelli tüüppõhikiri, ptk. VI p. 11 ja 12). Otsus lasteasutise asutamise kohta võetakse kolhoosi üldtööplaani.

Laste kasvatamine on suur ja vastutusrikas ülesanne. Selleks tööks tuleb kolhoosis eraldada tublisid ja lapsi armastavaid ning kasvatustööks eeldusi omavaid naisi.

Lasteasutise juhataja määratakse kolhoosi juhatuse poolt, kooskõlastatult maakonna täitevkomitee tervishoiu- ja haridusosakonnaga.

Kolhoosis avatav lasteasutis tuleb registreerida maakonna täitevkomitee tervishoiu- ja haridusosakonnas. Mõlemad täitevkomitee osakonnad annavad juhendeid ja nõu ning kontrollivad lasteasutise kasvatustööd. Tervishoiuosakond määrab lastesõimele ja lasteaiale meditsiinilised töötajad,

teostab järelevalvet laste tervisliku olukorra üle ja kontrollib lasteasutistes sanitaarõuete täitmist.

Kolhoosi esimees peab iga päev kontrollima, kuidas lasteasutises lapsi teenindatakse, võtma kolhoosi juhatuse koosolekul arutusele lasteasutise juhataja ettekanded lasteasutise töö kohta ja vajaduse korral õigeaegselt kõrvaldama lasteasutise töös ette tulnud puudused.

2. LASTEASUTISE NÕUKOGU.

Vastutus lasteasutise organiseerimise ja tema töö eest pannakse kolhoosi üldkoosoleku poolt ühele kolhoosi juhatuse liikmele. Temale abiks moodustatakse lasteasutise nõukogu, mille koosseisu kuuluvad: lasteasutise juhataja, lastevanemate, kolhoosi juhatuse, naiskomisjoni, partei- ja kommunistlike noorte organisatsiooni esindajad. Lasteasutise nõukogu osutab lasteasutisele konkreetset abi tema töö organiseerimisel, tegevuse jooksul töö paremaks muutmise eesmärgil, ja teostab ühiskondlikku kontrolli lasteasutise töö üle.

Lasteasutise nõukogu kohustuseks on aidata kaasa lasteasutise ruumide remontimisel, muretseda lasteasutisele vajalik sisustus, õppevahendeid ja mänguasju, korrastada maja ümbrus, ehitada tara, istutada aed; hoolitseda, et lasteasutisele antaks õigeaegselt vajalikus koguses toiduaineid jm. Ta peab organiseerima aktiivi, kes abistab lasteasutist juurviljaaias, marjade, seente ja pähklite korjamisel, kütte varumisel jne.

Lasteasutise nõukogu annab oma tööst aru kolhoosi juhatusele.

Lasteasutise organiseerimisel tuleb kaasa tõmmata ka kolhoosi läheduses olevate koolide õpetajaid, lasteasutiste töötajaid, agronoome, meditsiinala töötajaid ja teisi küla haritlasi. Õpetajad võivad organiseerida õpilasi mänguasjade valmistamiseks lasteasutistele, lasteasutise ümbruse puhastamiseks ja kaunistamiseks jne. Eriti tuleb lasteasutiste abistamisele kaasa tõmmata kooli pioneeri- ja kommunistlike noorte organisatsiooni.

3. LASTEASUTISE EELARVE KOOSTAMINE.

Lastesõime ja lasteaia-mängumuru eelarvesse võetakse järgmised kulud:

1. Hoone kohandamise ja remondi kulud, rõdu või katusealuse ehitamine lastele päevaseks väljas magamiseks, ümbruse puhastamine, aia istutamine, tara ehitamine jt.

2. Sisustus: mööbel, toidunõud ja muu majanduslik inventar; pesu ja laste riietus, õppevahendid, mänguasjad ja mänguõue sisustus.

3. Lasteasutise majapidamise kulud: küte, valgustus, jooksev remont, rahasummad toiduainete (suhkur, sool jt.) ostuks.

4. Lasteasutise töötajate töötasu.

5. Lastevanemate osamaksud.

Kolhoosi juhatusel tuleb eelarve koostamisel määrata iga lapsevanema osamaksu suurus ja esitada see kinnitamiseks kolhoosi üldkoosolekule. Lastevanemad võivad oma osamaksu tasuda nii rahaliselt kui ka toiduainetega.

Lasteasutise juhataja peab lasteasutise arvepidamist ja aruandlust vastavalt kolhoosi juhatuse ja raamatupidaja juhtnõuridele.

4. KOOSSEISUD JA TÖÖTASUD.

Lastesõime näidis-koosseis:

| | 25 koha puhul | 40 koha puhul |
|-------------------------------|---------------|---------------|
| Lastesõime juhataja | 1 | 1 |
| Õde-kasvataja | 1 | 2 |
| Lapsehoidja | 1 | 2 |
| Kokk | 1 | 1 |
| Pesunaine | 1 | 1 |
| Kokku | | 5 |
| | | 7 |

Lasteaia-mängumuru koosseis

9—10-tunnilise tegevusega päevas:

Lasteaed laste arvuga kuni 20 last:

- 1) juhataja (ühtlasi ka kasvataja);
- 2) keetja (ühtlasi ka teenija).

Lasteaed 20—30 lapsega:

- 1) juhataja, töötab lastega 3—4 tundi päevas;
- 2) kasvataja;
- 3) keetja (ühtlasi ka hoidja-koristaja).

Lasteaed 30—60 lapsega:

- 1) juhataja, töötab lastega 3—4 tundi päevas;
- 2) 2 kasvatajat;
- 3) keetja;
- 4) hoidja-koristaja.

Märkus: 1) Kui lasteaed töötab kogu öö-päeva (24 tundi), siis suurendatakse koosseisu ühe kasvataja kohaga, lastesõimes — ühe õe-kasvataja kohaga;

2) meditsiinilise töötaja kohta vaata lk. 11.

NSV Liidu Põllumajanduse Ministeerium soovitab lasteasutiste töötajate, kui nad on kolhoosi liikmed, töötasu määramisel juhinduda järgmiselt:

| Laste arv lasteasutises | Normipäevade arv | |
|---|------------------------|----------------------|
| | Staažiga kuni 2 aastat | Staažiga üle 2 aasta |
| 1. Lasteasutise juhatajale | | |
| kuni 20 lapsega | 1 | 1,15 |
| 20—30 lapsega (kaasa arvatud) | 1,15 | 1,30 |
| üle 30 lapsega | 1,30 | 1,50 |
| 2. Kasvatajatele | | |
| kuni 20 lapsega | 1 | 1,10 |
| 20—30 lapsega (kaasa arvatud) | 1,10 | 1,20 |
| üle 30 lapsega | 1,20 | 1,40 |

Tehnilisele personalile (keetja, hoidja, koristaja ja teised) arvestada normipäevad olenevalt lasteasutise üldtähendatud liikidest 0,75 kuni 1 normipäevani.

Sel juhul kui lasteasutise töötaja ei ole kolhoosi liige, arvestatakse tema töötasu NSV Liidu Ministrite Nõukogu 3. juuni 1945. a. määruse nr. 1270 „Lasteaedade töötajate töötasude tõstmise kohta“ alusel¹ järgmiselt:

maal, kasvatajale, kes omab üldise keskhariduse: kindlaksmääratud staaž:

| | |
|-------------------------|-------------|
| kuni 5 aastat | rubl. 250.— |
| 5—10 aastat | „ 275.— |
| üle 10 aasta | „ 300.— |

¹ Märkus: Palgad ilma elukalliduslisata.

Kasvatajaile, kes ei oma täielikku keskharidust, määrata 10% võrra madalamad töötasud, kui on ette nähtud keskharidust omavaile kasvatajaile.

Juhataja kuupalk laste arvuga kuni 3 rühma:

| | |
|-----------------------------------|------------|
| 5-aastane tööstaaž | rbl. 375.— |
| 5—10-aastane tööstaaž | " 400.— |
| üle 10-aastane tööstaaž | " 425.— |

Kolhoosi juhatus peab lasteasutistes ettenähtud töötajad õigeaegselt saatma vastavatele kursustele ja praktikale teistesse lasteasutistesse summade arvel, mis on ette nähtud kolhooside kaadrite ettevalmistamiseks põllumajandusliku artelli tüüpõhikirjas, ptk. VI, p. 12-d.

5. MEDITSIINILINE TEENINDAMINE LASTEASUTISTES.

a) Laste vastuvõtmise kord lasteasutisse.

Lasteasutisele vastava tervishoiuosakonna poolt kinnistatud arstijaoskond vastutab lasteasutise meditsiinilise teenindamise eest. Arstijaoskonna juhataja eraldab meditsiinilise töötaja (arsti, velskri, meditsiinilise õe või ämmaemanda) lasteasutise süstemaatiliseks meditsiiniliseks teenindamiseks.

Kinnistatud meditsiiniline töötaja osutab kolhoosi juhatausele aktiivset abi lasteasutise avamise ettevalmistuse alal, annab juhendeid ruumide kohandamise, varustuse valmistamise kohta jne. Lasteasutise avamine toimub pärast aktiga vormistatud loa saamist sanitaarjärelevalve-organilt.

10—15 päeva enne lasteasutise avamist peab lasteasutise juhataja korraldama kõigi asutisse vastuvõetavate laste läbivaatuse. Meditsiiniline töötaja peab kontrollima, kas kõigile lastele on rõuged pandud, ja paneb rõuged neile lastele, kellele need panemata. 1—2 päeva enne laste vastuvõtmist lasteasutisse peab asutise juhataja jälgima, et meditsiiniline töötaja veel kord kontrolliks kõigi laste tervist, et vältida haigete laste toomist lasteasutisse. Ühtlasi meditsiiniline töötaja või lasteasutise juhataja külastab perekonda ja selgitab, kas lapse perekonnas või selles majas, kus laps elab, pole esinenud viimase kolme nädala jooksul nakkushaigusi ning tutvub lapse koduste oludega.

Vaimsete defektidega ja kroonilisi nakkushaigusi (süü-

filis, tuberkuloos, juuste seentehaigused, sügelised jt.) põdevaid lapsi lasteasutisse ei võeta.

Lasteasutisse tööle võetav personal kuulub kohustuslikule meditsiinilisele läbivaatusele, et vältida nakkushaigusi põdevate isikute töötamist lasteasutises. Lasteasutise personal peab iga kuu käima meditsiinilisel läbivaatusel. Personal peab riietuma puhtalt ja võimalikult kandma kitleid.

Lastevanemad peavad tooma lapsed lasteasutisse pestuina, kammituina ja puhtalt riietatuna. Igal lapsel peab olema taskurätt. Igal hommikul lapse lasteasutisse vastuvõtmisel kontrollib kasvataja laste puhtust. Ta peab hoolega vaatama lapse nahka, suud, kurku ja mõõtma lapse ihusoojust ning küsitlema lapse toojalt, kas perekonnas või läheduses pole esinenud nakkushaigusi.

Kui lapse juures esinevad haiguse tunnused (palavik, lööve, kurgupunetus) või selgub, et perekonnas esines nakkushaigus, siis last lasteasutisse ei võeta ja ta saadetakse viivitamatult koju. Lasteasutises haigestunud laps viiakse eraldi tuppa (isolaatorisse või boksi) või saadetakse võimaluse korral koju. Mõlemal juhul lasteasutise juhataja saadab kohe meditsiinilise töötaja lapse kodusse haiguse väljaselgitamiseks ja vajaliku ravi korraldamiseks.

Lastevanematele peab teatama, et haigeid lapsi ei tohi tuua lasteasutisse ja et lapse haigestumisel tuleb neil pöörduda lähima raviasutise (meditsiinilise töötaja) poole.

Lastevanemate või võõraste sisseminek lasterühma ruumidesse on keelatud. See võib toimuda ainult asutise juhataja erilisel loal.

Lapse puudumise korral teadmata põhjusel peab lasteasutise juhataja esimese öö-päeva jooksul selgitama lapse puudumise põhjuse.

Igast laste haigestumise juhtumist ägedasse nakkushaigusesse või kahtluse puhul sellesse (leetrid, sarlakid, difteeria, düsenteeria, seedehäired, läkaköha ja muud haigused) on meditsiiniline töötaja kohustatud viivitamatult teatama arstile ja vajaduse korral korraldama lapse paigutamist haiglasse.

Lasteasutises tuleb tarvitusele võtta kõik abinõud võitluseks nakkushaigustega, vastavalt NSV Liidu Tervishoiu Ministeriumi juhenditele.

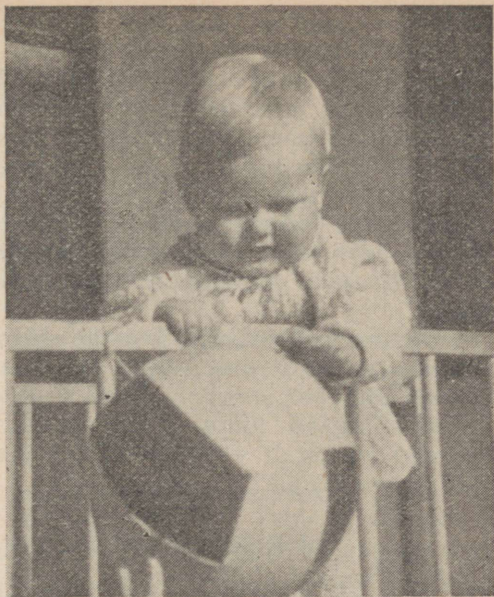

Joonis 3. Erk laps
areneb hästi

Meditsiiniline töötaja külastab lasteasutist vähemalt üks kord nädalas. Ta vaatab lapsed süstemaatiliselt läbi, jälgib nende arenemist, taotleb normaalset juurdevõttu kaalus, viib läbi kõik profülaktilised ja tervistusüritused, teeb kaitsepookeid, ravib arsti järelevalvel haigeid kodus, juhatab kasvatustööd lastesõimes.

Lasteasutise hea meditsiinilise töö tunnuseks on terved lapsed, harva esinevad haigestumised ning laste lõbus ja erk meeleolu. Väga tähtsaks tunnuseks on laste kaalus juurdevõtmine. Kuni 6 kuu vanused lapsed peavad kuus kaalus juurde võtma keskmiselt 600 g, 6—9 kuu vanused — 450—550 g, 10—12 kuu vanused — 300—400 grammi. 1 a.—2 a. vanused lapsed võtavad kvartalis juurde 700—800 g ja 3 a.—4 a. vanused — 300—400 grammi.

Väga tähtis on laste süstemaatiline kaalumine mitte harvem kui 1—2 korda kuus. Eriti piinlikult on vaja jälgida kuni 1¹/₂-aastaste laste kaalu. Kaal tuleb ära märkida erili-

ses vihikus, näidates iga kord lapse kaalu suurenemist või vähenemist. Kui lasteasutises puudub kaal, siis tuleb kasutada kolhoosi, kooperatiivi või baasi kaalusid.

Lasteasutise juhataja peab meditsiiniliselt töötajalt pidevalt järele pärima laste tervisliku seisukorra üle. On lapsi, kes sageli haigestuvad ja jäävad maha kaalus ning kasvus. Neile lastele tuleb osutada erilist tähelepanu. Kui lastesõime meditsiiniline töötaja ei ole võimeline saavutama laste korrapärasest arenemist, tuleb arstijaoskonnast kutsuda arst või sellest teatada maakonna pediaatrile (maakonna lastearstile).

Meditsiiniline töötaja teostab järelevalvet lasteasutise ruumide ja asutist ümbritseva maa-ala sanitaar-hügieenilise seisundi üle.

Meditsiinilised töötajad kirjutavad lasteasutisele välja ravimeid vastavalt vajadusele. Ravimeid tuleb hoida lukustatud apteegikapis.

b) Kolhoosi lasteasutise apteek.

1. Termomeetrid ihusoojuse mõõtmiseks — 10—15 tk.
2. Klistiiriballoonid — 2 tk.
3. Käärid — 1 tk.
4. Pintsetid — 2 tk.
5. Haaknõelad.
6. Soojenduskott — 1 tk.
7. Pipetid — 5 tk.
8. Käeharjad — 2 tk.
9. Hügrokoopiline vatt.
10. Marlisidemed.
11. Vahariie.
12. Boorvaseliin.
13. Joodtinktuur.
14. Nuuskpiiritus.
15. Kastoorõli.
16. Tsinksalv.
17. Kaaliumpermanganaat.
18. Söögisooda.
19. Palderjani tilgad.
20. Boorhape.

21. Denaturaat.
22. Vesinikülihapend.
23. Spaatlid — 25 tk.
24. Lutid — 10 tk.
25. Klaasid — 2 tk.
26. Labidakesed salvi jaoks.
27. Purk vati jaoks.
28. Sentimeetermõõdurihm.
29. Nõu arstiriistade keetmiseks.

c) Kuidas anda haigestunud lapsele esmaabi.

Iga lasteasutise töötaja-kasvataja peab teadma, kuidas anda lapsele esmaabi.

Esmaabi vigastuse puhul.

Vigastuse puhul tuleb ette võtta järgmist: kui vigastatud kohal on nahk terve, siis asetatakse sellele kohale pooleks tunniks külm kompress; kui nahk on marraskil, siis panna vigastatud kohale soojendav kompress — puhas lapp või marli, mis on niisutatud 3%-lises boorhappes, katta pealt vahariide või vahapaberiga, asetada sellele tükk vatti ja kinni siduda. Kompress vahetada iga 6 tunni järel.

Esmaabi haavade puhul.

Kui haavast tuleb veidi verd, siis määrida haava ääri joodiga ja siduda sidemega kinni; kunagi ei tohi haava pesta ega seda kätega puutada.

Kui haavast tuleb rohkesti verd ja veri on tumepunane, tuleb laps panna lamama, haavatud koht vabastada riietest ja asetada kõrgemale. Haavale panna marli või puhas lapp ja haav kinni siduda.

Kui veri on heledama värvusega ja tuleb haavast purskeliselt ja kui haav esineb jala või käe piirkonnas, siis tuleb ülaltpoolt haava 25—30 minutiks peene kummivoolikuga, paela või nõoriga kõvasti kinni siduda. Kui haav esineb pea

piirkonnas, siis tuleb umbes 25—30 minutit suruda kaela tuiksoonele — allpool haava. Mõlemal juhul haav sidemega kinni siduda.

Kuidas pidurdada verejooksu ninast.

Panna laps istuma, vabastada suurematest riietest, pea tagasi lükata, asetada ninale külma vette kastetud lapp. Verd-jooksvasse ninasõõrmesse panna kõvaks keeratud vatitükk.

Kuidas kõrvaldada pind.

Kui pind on sattunud sügavale naha alla, siis kõrvaldada see tules põletatud nõela otsaga ja koht määrada joodiga ning kinni siduda.

Esmaabi nikastuste puhul.

Ise ei tohi nikastust paigaldada. Nikastatud käsi siduda keha külge ja nikastatud jalg siduda ettevaatlikult teise jala külge. Laps viia kohe arsti juurde.

Esmaabi luumurde puhul.

Luumurde puhul paistetab vigastatud koht kiiresti, valutab ja selle kuju muutub. On keelatud murdekohta muljuda. Siduda murdunud jäse kõva, paindumatu eseme (lahase) külge (lauatükk, kõva kartong). Last tuleb kanda kätel või kandraamil (kandraamina võib kasutada laia lauda) ja viia laps kohe arsti juurde.

Esmaabi minestuse puhul.

Enne kõike avada aken, vabastada riided ja asetada lapse pea jalgadest madalamale. Nägu ja rinda piserdada külma veega, anda nuusutada nuuskpiiritusse kastetud vatikest või lapikest. (Ettevaatust! Mitte ninna tilgutada!).

Esmaabi vingumürgituse puhul.

Avada aken. Viia laps kiiresti värske õhu kätte. Avada kaelus, hõõruda keha viinaga, asetada lapse keha juurde kuumad pudelid, anda nuusutada vatitükikest niisutatult nuuskpiiritusega; hingamise puudumisel teha kunstliku hingamise harjutusi.

Kunstliku hingamise harjutused sooritatakse järgmiselt.

Laps asetada selili, abaluude alla panna kokkurullitud pehmed riided, padi või muud. Esmaabiandja laskub lapse pea kohale põlvili, võtab kinni lapse mõlemast käsivarrest küünarnuki juurest, viib käed aeglaselt üle pea, hoiab nad sellises asendis paar sekundit ja toob tagasi ning surub lapse peopesad lapse rinnakorvi alumisele osale.

Esmaabi hingamise lakkamisel.

Uppumise puhul tuleb lapsele pärast veest väljatõmbamist ja vee väljapumpamist maost ning kopsudest teha kunstlikku hingamist.

Täiskasvanu asetab lapse kõhuli maa peale ja laskub põlvili, — näoga lapse selja poole, nõnda, et lapse jalad oleksid kokku surutud täiskasvanu põlvede vahele. Kumardudes vajutab abiandja kätega lapse rinnakorvi alumisele osale. Pärast maost ja kopsudest sinna kogunenud vee väljasurumist pööratakse laps selili ja alustatakse kunstliku hingamise sooritamist (vt. eespool).

Esmaabi loomade hammustamise puhul.

Haav määrida joodiga, siduda kinni ja saata laps kohe lähimasse pastöörijaama või haiglasse vastavate poogete tegemiseks.

Esmaabi mesilase nõelamise puhul.

Nõelatud koht määratakse nuuskpiiritusega ja sellele kohale asetatakse külm kompress.

Esmaabi põletushaavade puhul.

Kui lapse seljas läksid riided põlema, siis panna lapsele mantel, tekk jne. ümber, veeretada teda maas, kuni tuli kustub. Pärast seda eemaldada riided ja määrada põletushaavad mageda võiga, peale riputada soodat. Haavale asetada vatt, niisutatult 10%-lises kaaliumpermanganaadis.

Leelisega põletuse puhul valada põletushaavale külma vett segatult äädikaga või kaljaga.

Happega põletuste puhul valada haavale seebivett, raputada haavale soodat.

Kustutamata lubjaga põletuste puhul valada haav üle suure veega.

Silmade põletuse puhul määrada silmalaud mageda võiga ja silmad marliga kinni siduda.

Päikesepiste puhul asetada laps varjulisse kohta kõrgemale tõstetud peaga, lahti riietada ja valada üle külma veega, keha hõõruda märja rätiga. Kui laps ei hinga, siis teha kunstlikku hingamist.

Esmaabi mürgituste puhul.

Mürgituse puhul anda lahtistavaid ja oksendama panevaid vahendeid. Hea vahend on vees lahustatud munavalge (kaks munavalget ühele klaasile veele), või anda rohkesti juua piima või sooja vett. Korduvalt välja kutsuda oksendamist. Äädika või seebikivi joomise puhul anda veidi vett juua, mitte lasta oksendada. Kohe kutsuda arst.

Esmaabi krampide puhul.

Krampide puhul (langetõbi) panna laps lamama, asetades pea kõrgemale. Asetada vatisse mähitud pulgake või puhas riidenuust hammaste vahele. Riided lahti nõõpida. Pärast krampe last mitte äratada.

Esmaabi lämbumise puhul (toiduga, kondiga).

Asetage laps oma põlvedele istuma ja hoidke ta pead vasaku käega, avage lapse suu oma parema käega, suruge

teise ja keskmise sõrmega keelepära alla. Kui kurku sattunud ese on näha, eemaldada see sõrmega. Kui ese ei paista, siis asetada laps oma painutatud vasakule jalale nõnda, et lapse pea ja rind ripuvad alla, lüüa parema peopesaga lühidalt järskude löökidega abaluude vahele. Kui kurku sattunud ese ei eemaldu, saata laps kohe arsti juurde.

Esmaabi võõrkehade sattumise puhul silma, kõrva ja ninasse.

Kui silma sattus tolm või prügi — asetage laps oma põlvele, lükake pea tagasi ja tõmmake oma vasaku käe põid-
laga alumine silmalaug alla ning teise sõrmega lükake ülemine silmalaug üles. Käskige lapsel vaadata üles, alla, paremale, vasakule. Märgatav võõrkeha õrnalt eemaldada keedetud vette kastetud puhta rätiku otsaga.

Kui silma satub klaasi- või metallikild, siduge silm kinni puhta sidemega ja viige laps arsti juurde. Ärge laske last silma hõõruda.

Putuka või vastsete (tõukude) lapse kõrva sattumisel tilgutada kõrva kamprit ja kõrva sattunu ettevaatlikult eemaldada keerutatud puhta vatitükikesega. Mingi eseme sügavale kõrva või ninna sattumisel saata laps kohe arsti juurde.

d) Nakkushaiguste vastu võitlemine lasteasutistes.

Lastesõime või lasteaia juhataja peab osutama suurt tähelepanu nakkushaiguste vastu võitlemisele. Nakkavateks nimetatakse haigusi, mis antakse edasi ühelt inimeselt teisele. Selliste haiguste hulka kuuluvad: gripp, leetrid, punetised, difteeria, sarlak, läkakõha, tuulerõuged, düsenteeria, tüüfused, sügelisõed, konjunktiviit (silmahaigus) ja mõned teised haigused. Nakkushaigused ohustavad laste tervist ja sageli ka nende elu.

Kuidas hoida ära nakkushaiguste kandumist lasteasutistesse.

Edukaks võitluseks nakkushaiguste vastu peavad lasteasutiste juhatajad ja õed-kasvatajad olema teadlikud nakkushaiguste esimestest tunnustest.

Laste vastuvõtmisel ja väljaandmisel lasteasutisest peab lastevanematele pidevalt selgitama, kui tähtis on õigeaegselt lasteasutisele teatada igast perekonnas või majas esinenud haigusjuhust. Lasteasutise juhataja peab looma tiheda sideme sanitaarvolinikega ja emade aktiiviga ning saama neilt teateid iga nakkushaiguse juhu kohta mitte üksi lapse perekonnas või lapse ümbruses, vaid ka igast nakkushaiguse juhust kolhoosis või sovhoosis. Lasteasutise juhataja peab neist juhtudest teatama arstijaoskonnale (meditsiinilisele punktile), et kiiremini saata haige haiglasse või isoleerida ta kodus haiguse edaspidise leviku tõkestamiseks.

Pärast haigust lasteasutisse tagasitulev laps peab omama meditsiinilise töötaja õiendi, et ta võib jälle lasteasutises käia. Kui laps oli ravil haiglas, peab vastava õiendi andma haigla arst. Pärast haigust sellise õiendita last asutisse tagasi ei võeta.

Nakkushaiguste leviku vältimine lasteasutistes.

Peamiseks nakatamise allikaks on haige ja mõnesuguste haiguste puhul ka haige poolt tarvitavad esemed: riided, nõud, mänguasjad.

Et vältida lasteasutisse pääsenud nakkushaiguste edasist levikut, on vaja:

1) iga haigestunud laps saata kohe koju ja lähetada kohe tema juurde meditsiiniline töötaja;

2) pärast haige lapse ärasaatmist asutisest pesta põrandad, seinad ja mööbel desinfektsioonivahenditega ning ruumid hästi tuulutada;

3) kui laps on haigestunud leetritesse, siis tuleb kõik leetreid mittepõdenud lapsed hiljemalt 1.—2. päeval pärast haigega kokkupuutumist viivitamatult süstida leetrivastase seerumiga. Lasteasutise juhataja on kohustatud jälgima, et meditsiiniline töötaja viiks süstimise õigel ajal läbi. Lapsed, kes on õigeaegselt süstitud, ei haigestu üldse leetritesse või põevad neid kergelt;

4) kui laps haigestub sarlakisse või difteeriasse, siis on vaja täpselt täita kõiki meditsiinilise töötaja poolt nõutavaid ettekirjutusi (viia läbi desinfektsioon, seada sisse karanteen jne.).

Kuna nakkushaigused võivad levida haige asjade ja nõude kaudu, siis on vaja iga last toita eri taldrikust, eri lusikaga ja pärast sööki nõud läbi keeta. Igal lapsel peavad olema oma voodi, oma pühkerätid, pesemislapp ja muud isiklikud asjad.

Sellised haigused, nagu difteeria ja sarlak, kanduvad edasi ka inimeste kaudu, kes haige lapsega kokku puutuvad. Seepärast on lasteasutises laste teenindamine isikuil, kellel on kodus sarlaki- või difteeriahaiged, enne karanteeni lõppemist keelatud (karanteen lõpetatakse ainult meditsiinilise töötaja või sanitaarinspektori poolt).

Esimesed nakkushaiguste tunnused.

Leetrid. Leetrid on väga nakkav haigus. Piisab lühiajalisest leetrihaigega kokkupuutumisest leetreid mittepõdenud laste nakatamiseks. Kui leetrid on pääsenud lasteasutisse ja vastavaid abinõusid nende ärahoidmiseks pole õigeaegselt tarvitusele võetud, haigestuvad kõik leetreid mittepõdenud lapsed. Leetrihaigus annab raskeid tüsistusi (kompliksioone): kopsupõletiku, kõrvapõletiku ja palju muid, mis võivad ohustada lapse elu.

Leetrihaigus algab nohu, kõha ja palavikuga. Lapse silmad hakkavad punetama, hääl muutub teravalt kähisevaks; kolmandal haiguspäeval ilmuvad suhu punased laigud ja põskede limanahkadele väikesed nõöpnõelapea suurused valkjad laigukesed; pilt sarnaneb laialipuistatud suhkrutera-dega. Neljandal või viiendal haiguspäeval ilmub lööve punaste laikudena ja on nahapinnast veidi kõrgemale tõusev. Lööve ilmub algul kõrvade taha, peanahale, näole ja kaelale; teisel päeval — kehale ja kolmandal päeval — kätele ning jalgadele.

Leetrid on nakkav haigus esimeste tundemärkide ilmudes ja nad on nakkavad 5 päeva vältel alates lööbe ilmunemisest. Seega leetrid on nakkavad 10 päeva jooksul, alates haiguse algusest.

S a r l a k. Esimesed sarlaki tunnused on palavik, oksendamine ja kurgu punetamine. Väikelastel võib esineda mitte kõrge palavik, oksendamiseta. Juba esimese päeva lõpul või järgmisel päeval ilmub nahale väga peen lööve. Nahk

muutub punaseks ja tundub katsudes tulisena. Väikestel lastel võib kehal esineda harv lööve, kuid ta on hästi märgatav käega komplemisel.

Sarlak on nakkav esimeste haigustunnuste ilmumisel 40 päeva kestel. Laps tuleb tingimata paigutada haiglasse. Pärast haiglast koju tulekut peab laps jääma koju 12 päevaks; alles selle aja möödudes võib teda lasteasutisse vastu võtta.

Difteeria. Difteeriasse haigestunud lapsel ilmub kurgumandlitele algul väikeste saarekestena, kuid kiiresti laienev valkjashallikas kate. Vahel algab haigus sellega, et lapse hääl muutub kähisevaks ja päeva-paari pärast kaob üldse ära.

Seda põhjustab hingamiskurgus tekkiv kate. See on väga ohtlik. Kui haigust ei tunta õigeaegselt ära, võib kate sulgeda hingekurgu ja laps võib surra-lämbumise tagajärjel.

Vähemagi difteeria kahtluse puhul tuleb kiires korras teostada kaitsesüstimine difteeriavastase seerumiga.

Difteeria on nakkav esimeste haigustunnuste ilmumisel ja kestab kogu haiguse ajal. Haige tuleb paigutada haiglasse, kus ta saab vajaliku ravi ja hoolitsuse. Lasteasutisse võetakse laps vastu pärast haiguse täielikku väljaravimist, ainult arsti loal.

L ä k a k ö h a on pikaldane last kurnav haigus. Läkaköha annab raskeid tüsistusi, millest kõige ohtlikum on kopsupõletik. Läkaköha algab tavalise köhaga. Köha aeg-ajalt tugevneb ja sageneb.

Haiguse kõrgpunkt, s. o. 3.—4.—5. haigusnädalal, ilmneb köha hooti, mille jooksul esinevad köha tõuked, nende vahel esineb pikem kõõksuv ja kiunuv sissehingamine. Köhahoogude ajal muutub laps näost punaseks, sageli ka siniseks ja näoilme muutub hirmunuks. Köhahood lõpevad oksendamisega. Öösel on köhahood sagedasemad kui päeval, ruumis sagedasemad kui värskes õhus.

Läkaköha on nakkav 6 nädala jooksul haiguse algusest. Pärast 6. nädalat, kuigi laps veel köhib, ei ole haigus enam nakkav.

T u u l e r õ u g e d. Tuulerõugete puhul tekivad lapse peas ja kehal nahapinnast veidi kõrgemale tõusvad punetavad ümmargused laigukesed, mis muutuvad läbipaistva vede-

likuga täidetud villikesteks. Need villid kuivavad ja neile tekivad koorikud, mis mõne aja pärast ära langevad.

Tuulerõuged on nakkav haigus selle algusest kuni koorikukeste äralangemiseni.

Gripp on lastele väga nakkav ja ohtlik haigus. Talle kaasub sageli kopsupõletik, mis võib põhjustada lapse surma. Seepärast peab kõigi abinõudega võitlema gripi satumise vastu lasteasutisse ja sellele osutama suurt tähtsust.

Grippi nakatumine toimub mitte üksi vahetult gripihaigega kokkupuutumisel, vaid nii lapse üheaegselt gripihaigega ühes ruumis viibimise tagajärjel kui ka haige nõude, pühkeräti jne. tarvitamise tõttu.

Gripp algab temperatuuri tõusuga, aevastamise, nohu ja köhaga. Lasteasutisse ei tohi vastu võtta lapsi ägedas gripihaiguse järgus, kõrgendatud temperatuuriga.

Kergelt gripivormi (köha, nohu) põdev personal peab laste teenindamisel töötama marlisidemega, mis katab nina ja suu.

Gripist hoidumise profülaktika seisab karastamises, s. o. lasta lapsi olla võimalikult palju värskes õhus: magamine väljas ja kogu aasta vältel iga päev laste väljasviibimine tõstab laste vastupanu haigustele. Kui lasteasutises on viibinud gripihaige laps, siis tuleb eriti hoolega tuulutada asutise ruumid ja pesta märja lapiga ruumid ning mööbel. Gripi levimise tõkestamiseks tuleb rangelt silmas pidada individuaalsete pühkerätikute kasutamist. Laste nina puhastada ligniini-, pehme paberi või vatitükikestega, mis tuleb kohe ära põletada.

Laste kõhulahtisus ja selle vastu võitlemine.

Suureks ohuks laste tervisele ja elule osutub kõhulahtisus. Lastel võib põhjustada kõhulahtisust halva kvaliteediga toit, ebaõige ja laste vanusele mittevastav toitlustamine. Seepärast laste toitlustamine lasteasutistes, eriti lastesõimes, kus viibivad imikud, omab suurt tähtsust. Kuid kõhulahtisuse kutsuvad esile ka erilised pisikud, mida leidub mustuses, tolmus, toidujäätmeis ja mis, sattudes lapse organismi, tekitavad haigestumise. Seepärast peab lasteasutises

eriti hoolitsema puhtuse eest. Personal peab jälgima oma käte puhtust ja pesema käsi iga kord pärast määratud asja puudutamist. Väikestel lastel pesta käsi ja suuremaid lapsi õpetada käsi pesema enne sööki ja pärast käimla kasutamist. Nõusid ja mänguasju tuleb hoolega pesta. Puuvilja ja aedvilja, mida antakse lastele toorelt süüa, tuleb hoolega enne pesta ja siis keeva veega üle valada.

Kõhulahtisust põhjustab ka laste ülesoojendamine. Lasteasutise juhataja peab jälgima, et lapsed oleksid kuuma ajal riidetatud kergelt ja oleksid väljas varjus. Pole vaja lapsi soojalt riidesse mässida ja neid katta soojade tekkidega. Päeva ajal pandagu lapsed magama värske õhu kätte õue katusealusesse või puude varju, igal juhul nii, et nad ei higistaks. Söögi vaheaegadel on vaja lapsi joota jahutatud keedetud veega. Kuumadel päevaaegadel suuremaid lapsi üle valada sooja (leige) veega.

Väga tähtsaks abinõuks võitluses laste kõhulahtisusega on laste fageerimine düsenteeria bakteriofaagiga, s. t. suu kaudu sisse antava ravimiga, mis hävitab düsenteeria pisi-kud sooles. Kõhulahtisuse ärahoidmiseks antakse lastele süstemaatiliselt iga 5—10 päeva järel bakteriofaagi kogu suve ja sügise jooksul. Maa-arstijaoskond on kohustatud varustama lasteasutist vajaliku hulga bakteriofaagiga ja lasteasutise juhataja on kohustatud jälgima, et lapsed seda õieti saaksid.

Laste kõhulahtisusse haigestumise vältimiseks on väga tähtis võitlus kärbest vastu, kuna kärbsed kannavad edasi igasugust nakkust, sealhulgas ka nakkust, mis põhjustab kõhulahtisuse. Parim abinõu võitluses kärbestega on range puhtuse pidamine õues: prügikast ja solgiauk peavad asetsema kaugel lastehoonest ja mängumurust ning peavad olema kindlalt suletavad.

Prügikasti ja käimlat tuleb sageli tühjendada ja iga kahe päeva järel üle valada 20%-lise lubjalahusega. Hoovi tuleb kaks korda päevas pühkida, eelnevalt seda veega niisutades.

Pärast sööki tuleb toidupuru ja mustad nõud kohe laualt ära koristada. Lastel tuleb pärast sööki pesta nägu ja käed, et eemaldada toidujätmed, mis võiksid kärbseid juurde meelitada.

Kärbeste hävitamiseks tuleb kasutada liimpaberit ja DDT pulbrit, akende ette muretseda peenest metalltraadist võrgud.

Piinlikku puhtust tuleb pidada köögis; prügiämbrid tuleb varustada kaantega, ämbrid sageli tühjendada ja neid iga päev pesta suure hoolega harja ja leelisega. Toiduained hoida kaetult.

Kõhulahtisusega laps tuleb kohe eraldada tervetest lastest isolaatorisse (eraldusruumi) ja kohe kutsuda välja meditsiiniline töötaja. Kuni viimase tulekuni tuleb imiku toitmine lõpetada, isegi rinnapiima mitte anda, vaid anda juua jahutunud keedetud vett. Haige lapse mähkmed tuleb panna kaanega suletavasse ämbrisse ja üle valada 1% lise kloorilahusega või leelisega. Öde-kasvataja ja hoidja, kes haige lapse eest hoolitsevad, vahetavad tema juurde minnes kitli. Pärast lapse, tema voodi ja mähkmete puudutamist tuleb hoolega pesta käsi seebiga ja siis need loputada desinfitseeriva lahusega.

Kui laps põeb mao-soolte nakkushaigust, siis teda lasteasutisse vastu ei võeta.

Läkaköhasse haigestunud laste eri rühma organiseerimine.

Kui üks laps on haigestunud läkaköhasse, siis teda lasteasutisse vastu ei võeta. Mitme läkaköha põdeva lapse olemasolu korral organiseeritakse maa-arstijaoskonna (meditsiinipunkti) nõusolekul nendest lastest eri rühm. See võimaldab emadel edasitöötamise. Sellele rühmale tuleb eraldada tuba ühes kolhoosi majas, eri töötaja, eri nõud ja pesu. Sööki võib tuua lasteasutise köögist.

Läkaköha möödub kergemini ja paremini välisõhus. See pärast tuleb leida võimalus jätta neid lapsi pidevalt õue, suvel kogu päeva vältel, talvel 4—6 tunniks (kuni —10° ilmaga).

Sellesse rühma võib vastu võtta lapsi, kes on läkaköha läbi põdenud. Teisi lapsi läkaköha põdevate laste juurde ei lubata. Lasteasutise meditsiiniline töötaja peab läkaköha rühma lapsi külastama mitte harvemini kui kaks korda nädalas. Tema ettekirjutusi peavad rühma töötajad täpselt täitma.

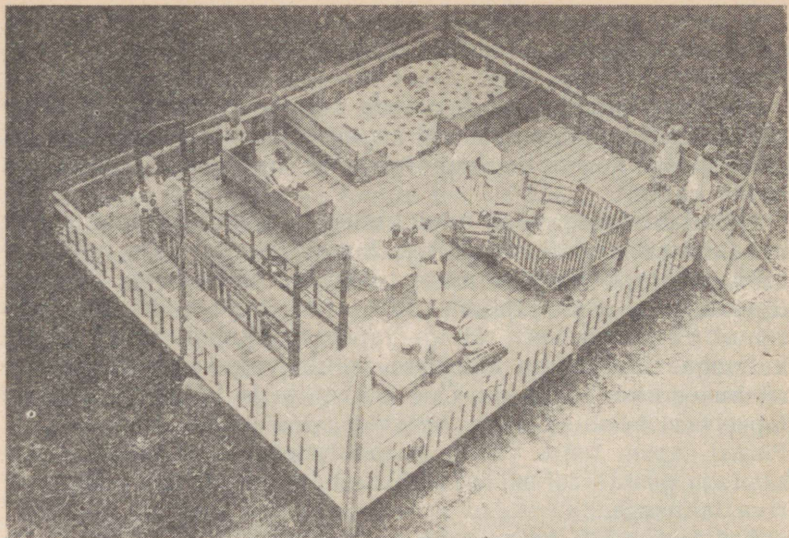

Joonis 4. Põrand mängumurule asetamiseks roomavatele ja käima hakkavatele lastele

Samasuguse isoleeritud rühma võib organiseerida lastele, kes põevad tuulerõugeid, mumpsi, nahahaigusi, konjunktiviiti (silmahaigus) jt.

e) Töö lastevanematega lasteasutises.

Meditsiinilised töötajad koos lasteasutise töötajatega teostavad lastevanemate hulgas sanitaarharidustööd laste õige kasvatamise ning haigestumisest hoidumise (profülaktika) küsimuste üle ja juurutavad perekonnas sanitaarhügieenilisi harjumusi.

Selle töö läbiviimiseks peavad lasteasutise juhataja ja kasvatajad eelkõige ära kasutama igapäevased kohtamised emaga, isaga ja teiste perekonnaliikmetega lasteasutises lapse toomisel ja viimisel. Sel puhul selgitatakse neile pea-

misi nõudeid lapse eest hoolitsemisel, toitmisel, võitlusel nakkushaigustega ja antakse juhendeid lapse kasvatamiseks.

Aeg-ajalt peavad lasteasutise töötajad külastama laste perekondi, tutvuma nende elu-oluga ja andma neile vajaduse korral juhendeid.

Soovitav on korraldada ka vastavasisulisi lastevanemate koosolekuid, kus ettekannetega esineksid meditsiinilised töötajad ja kasvatajad.

II. LASTESÕIMED.

1. LASTESÕIME RUUMID JA MÄNGUÕU.

Lastesõim tuleb avada selleks kohandatud või eriti ehitatud hoones, mis asetseb kaugemal sõiduteest ja karjaaedast ning loomalautadest.

Lastesõime ruum peab olema valge, puhas, hästi õhutatav, puupõrandaga ja koosnema 3—4 toast (vastuvõtutuba, lastetuba, potitamistuba ja isolaator või boks haigestunud lapse isoleerimiseks) ning majapidamisruumidest.

Lastesõime mänguõu peab olema ümbritsetud tiheda põõsasaiaga. Samuti on vaja, et mänguõues kasvaksid põõsad ja puud, mis annaksid vajalikku varju ja kaitseksid tuule ning tolmu eest. Mänguõu peab olema kaetud muruga, tee-

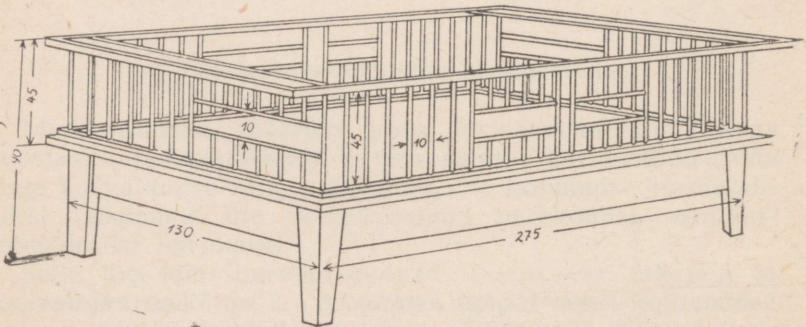

Joonis 5. Mängutara



Joonis 6. Mullast mägi ronimisharjutusteks

rajad tuleb katta peene liivaga, et lapsed saaksid vabalt liikuda. Süvel on soovitatav lasta lapsed olla palja jalu. Igal rühmal peab olema oma maa-ala, võimaluse korral see ümbritseda põõsasiiaga.

Laste mänguõu peab olema varustatud kõige vajalikuga, et lapsed ilusa ilmaga võiksid veeta kogu päeva värskes õhus (laste vastuvõtmine, pesemine, toitmine, uinak, mängud jne.). Koht laste potitamiseks tuleb korraldada mänguõue läheduses.



Joonis 7. Palk ronimiseks — 4 m pikk ja 35—50 sm läbimõõduga

Ühe-aastaste laste väljasviibimiseks ehitada katusealune (kolmest küljest sein, neljas külg lahtine), lehtlad jt., mis annaksid varju päikese ja tuule eest ning kaitseksid vihma puhul.

Noorte imikute (kuni 6 kuud) mängulise tegevuse läbi viimiseks mänguõues on vaja välja viia vastavas suuruses mängutara (vt. joon.nr. 5). Roomama ja käima hakkavatele lastele on vaja ehitada 30—40-ruutmeetriline platvormpõrand (vt. joon. nr. 4), maast 25—30 sm kõrgusel, barjääri kõrgus 40—41 sm. Igas nurgas on barjääri külge kinnitatud puust latt (põrandast 2,5 m kõrgusel), mille külge võib vajaduse korral kinnitada puldani, mis kaitseks päikese ja liigse tuule puhul.

Keskmiste ja vanemate laste rühmade (1 a.—3 a.) mängualale on vaja muretseda liivakast, seadeldis veega mängimiseks (puust küna, plekist vann), seadeldised liigutuste harjutusteks ja nurgad laste rahulikeks mängudeks ning tegelusteks.

Lastel peab olema vastavalt nende eale ja arenemisele küllaldaselt mänguasju ja -vahendeid. Peale eriliste seadel-

diste vanemate laste rühmale (2—3 a.) võib kasutamisele kohandada mullast mäge (astmeline ja libaja pinnaga) (vt. joon. nr. 6), kaevata väikesed kraavid üleastumise harjutamiseks, asetada palk üleronimiseks (vt. joon. nr. 7), laudad ja pingid. Kasutada mängulisteks tegelusteks oksti, kive, käbisid, tõrusid, savi ja muud looduslikku materjali.

Mänguõu tuleb iga päev hästi puhastada ja kasta.

Lastesõim peab olema varustatud heakvaliteedilise majapidamisveega ja keedetud joogiveega.

Lasteruumides pesu pesemine ja kuivatamine on keelatud.

Kui majas puudub kanalisatsioon, siis peavad käimla täisealistele ja ka solgiauk ning prügikast asetsema lastesõime ja mängumuru hoonetest vähemalt 50 m kaugusel ja olema tarastatud.

Tuletõrje eesmärgil peab lastesõime maa-ala olema varustatud tihedalt suletavate kaantega veega täidetud tün-nidega; ahjude kütteavad peavad asetsema väljaspool lastetubasid või nendele juurdepääs peab olema lastele tõkestatud; puid ei tule hoida ahjude lähedal.

2. VARUSTUS.

Lastesõim peab olema varustatud mööbli, pesu, riiete, lauanõude ja ravimitega. Igal lapsel peab olema eraldi voodi või magamisraam madratsi ja õhukese padjaga (imikud magavad padjata).

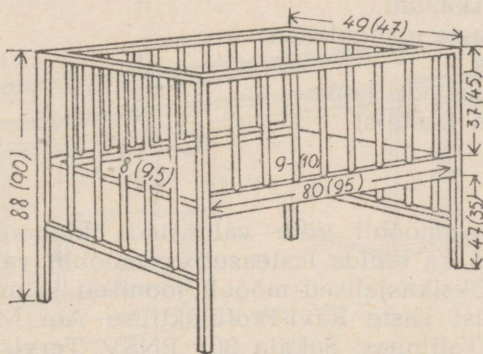

Joonis 8. Voodi

a) Kõva inventari nimestik.

| | 25 koha puhul | 40 koha puhul |
|---|---------------|---------------|
| Kell | 1 | 2 |
| Voodid — osalt raamid | 25 | 40 |
| Mängutara | 1 | 1 |
| Mähkimislaud | 1 | 2 |
| Laud roomavate laste toitmiseks | 1 | 1 |
| Neljakohalised laud lastele | 5 | 8 |
| Laud laste vastuvõtmiseks | 2 | 3 |
| Pingid laste vastuvõtmiseks | 2 | 3 |
| Laud toidu jaotamiseks | 1 | 2 |
| Laste toolid | 20 | 32 |
| Harilikud laud | 1 | 1 |
| Köögilaud | 1 | 1 |
| Pesulaud | 2 | 3 |
| Lauanõude- ja pesukapp | 1 | 1 |
| Varn käterättide ja pesulappide jaoks | 3 | 4 |
| Pesukapp | 1 | 1 |
| Kapp laste koduste riiete jaoks | 1 | 2 |
| Toiduainete kapp | 1 | 1 |
| Kööginõude-kapp | 1 | 1 |
| Vannid | 3 | 4 |
| Paak musta pesu jaoks | 1 | 2 |
| Rippuv apteegikapp | 1 | 2 |
| Toolid, taburetid (täiskasvanutele) | 5 | 7 |
| Majapidamiskaalud | 1 | 1 |
| Kapp-laud laste mänguliseks tegeluseks | 1 | 1 |
| Riiul mänguasjade jaoks | 1 | 2 |
| Puust diivan (lastele) | 2 | 3 |
| Pesuküna | 1 | 1 |
| Laste potid | 20 | 30 |

Lastesõime mööbli võib valmistada kolhoosi puusepp. Mööblit võib ka tellida lasteasutiste mööblit valmistavatelt artellidelt. Üksikasjalised mööbli joonised ja mõõdud saab Vabariiklikust Laste Ravi-Profülaktilise Abi Metoodilisest Kabinetist Tallinnas, Sakala 36, ENSV Tervishoiu Ministerium.

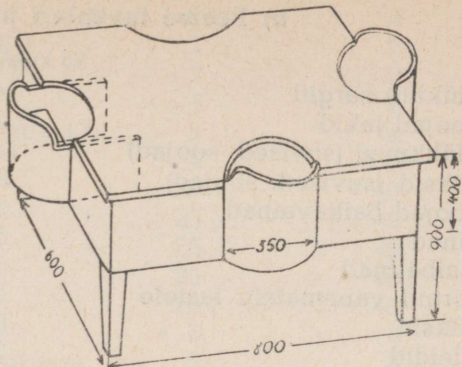

Joonis 9. Toitmislaud istuvatele imikutele

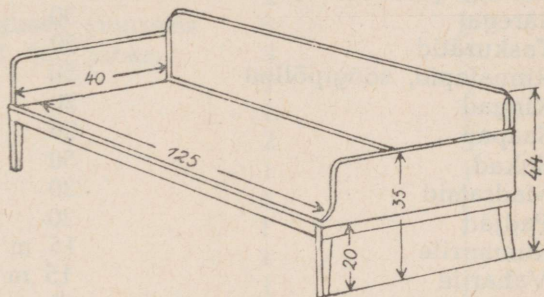

Joonis 10. Puust diivan

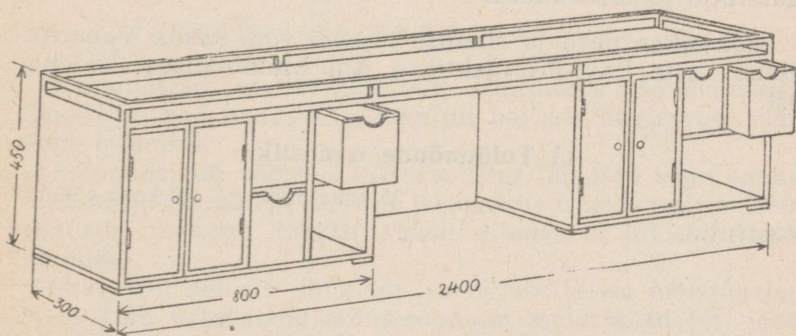

Joonis 11. Kapp-laud mänguliseks tegeluseks

b) Pehme inventari nimestik.

| | 25 koha puhul | 40 koha puhul |
|--|---------------|---------------|
| Imikute särgid | 40 | 50 |
| Soojad jakid | 25 | 40 |
| Mähkmed (suvised, soojad) | 150 | 200 |
| Püksid (suvised, soojad) | 80 | 120 |
| Soojad baikavaibad | 30 | 50 |
| Linad | 50 | 80 |
| Vaibalinad | 50 | 80 |
| Särgid vanematele lastele | 50 | 80 |
| Püksid " " | 60 | 75 |
| Kleidid " " | 25 | 40 |
| Poiste ülikonnad | 25 | 40 |
| Suvised peakatted (riidest mütsid, äärega) | 30 | 40 |
| Taskurätid | 50 | 80 |
| Rinnalapid, söögipõlled | 50 | 80 |
| Kingad | 20 | 30 |
| Saapad | 20 | 30 |
| Sukad | 50 | 80 |
| Madratsid | 30 | 45 |
| Padjad | 20 | 35 |
| Kummiriie | 15 m | 20 m |
| Vahariie | 15 m | 20 m |
| Padjapüürid | 50 | 80 |
| Laste käterätid | 75 | 100 |
| Käterätid täiskasvanuile | 20 | 30 |

Lastesõime pesu ja riietuse lõikeid võib saada Vabariiklikust Laste Ravi-Profülaktilise Abi Metoodilisest Kabinestist.

c) Toidunõude nimestik.

| | 25 koha puhul | 40 koha puhul |
|----------------|---------------|---------------|
| Kastrulid: 1 l | 1 | 1 |
| 2 " | 2 | 3 |
| 5 " | 3 | 4 |
| 10 " | 1 | 1 |
| 20 " | 1 | 2 |

| | | |
|--------------------------------|----|----|
| Pannid | 3 | 4 |
| Piimanõud á 10 ja á 20 l | 1 | 2 |
| Puhtavee-ämbrid | 2 | 3 |
| Mustavee-ämbrid | 3 | 3 |
| Pesemisnõu (vt. joonis nr. 13) | 3 | 4 |
| Pesukausid | 4 | 5 |
| Supitaldrikud | 25 | 40 |
| Tassid | 25 | 40 |
| Alustassid | 25 | 40 |
| Teelusikad | 25 | 40 |
| Supilusikad (lastele) | 25 | 40 |
| Kahvlid | 5 | 8 |
| Noad mitmesuguses suuruses | 5 | 8 |
| Köögikausid | 6 | 8 |
| Kulbid | 2 | 4 |
| Lusikad mitmesuguses suuruses | 6 | 8 |
| Kannud keedetud vee jaoks | 3 | 5 |
| Sõel | 1 | 1 |
| Teekatel | 1 | 1 |
| Plaat-pann | 2 | 3 |
| Riiv | 1 | 1 |
| Tainalaud | 1 | 1 |
| Tainarull | 1 | 1 |
| Leivaastja | 1 | 1 |
| Priimus | 1 | 1 |
| Paak pesu keetmiseks | 1 | 1 |
| Petrooleumilampe | 4 | 6 |

Isevalmistatavad mänguasjad.

Mänguasjad on väikelastele suurimaks rõõmuallikaks. Sageli on nad heaks abinõuks nii paljude huvitavate mängude loomisel.

Mänguasjade vähesus lasteasutistes takistab laste edukat arenemist. Seepärast peavad lasteasutiste personal ja lasteasutiste nõukogu kõigiti kaasa aitama, et seda puudust kaotada.

Suurt abi selleks annavad isevalmistatavad mänguasjad. Neid võib valmistada mitmesugusest materjalist (vt. joon. nr. 14—28). Väikelastele on eriti soovitatavad vaha- ja

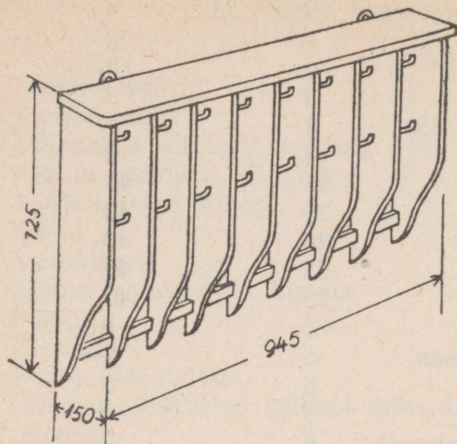

Joonis 12. Käterättide ja pesulappide varn

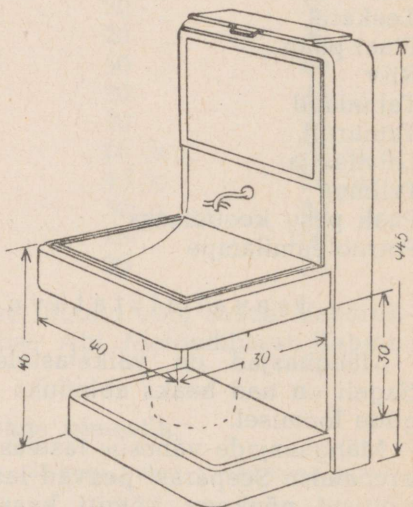

Joonis 13. Pesemisnõu

kummiriidest mänguasjad, mis on hästi ja kergesti pestavad.

Vaha- ja kummiriidest võib valmistada õige nägusaid ja lastele väga armsaks saavaid mänguasju.

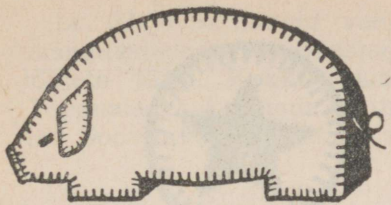

Joonis 14. Siga

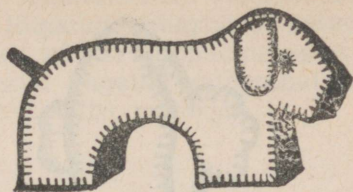

Joonis 15. Koer

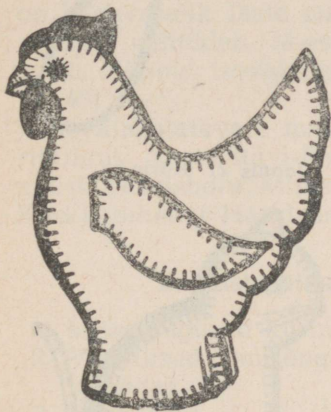

Joonis 16. Kukk

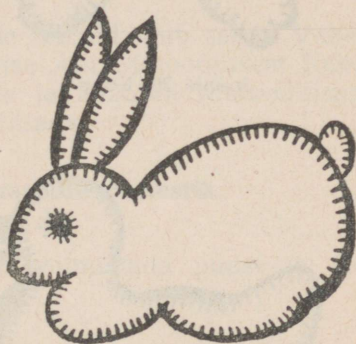

Joonis 17. Jänes

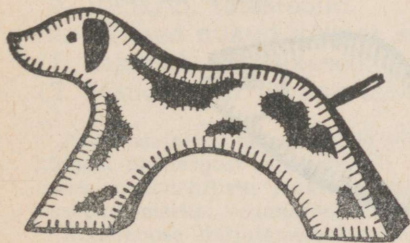

Joonis 18. Kirju koer

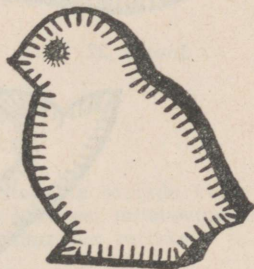

Joonis 19. Tibu

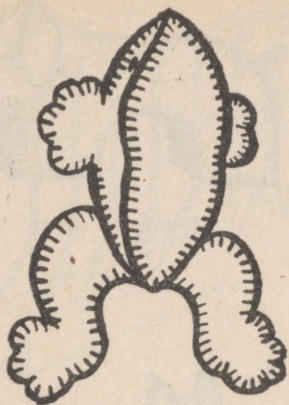

Joonis 20. Konn

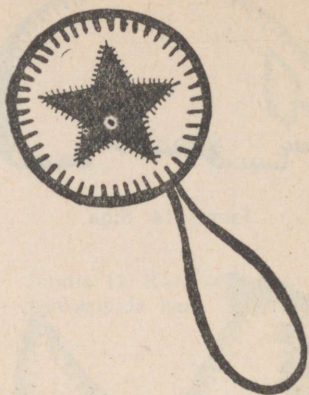

Joonis 21. Kõrin

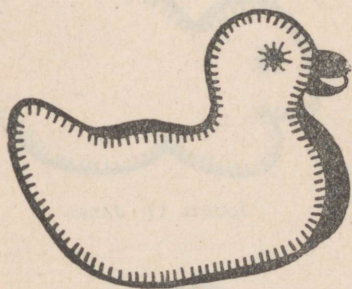

Joonis 22. Part

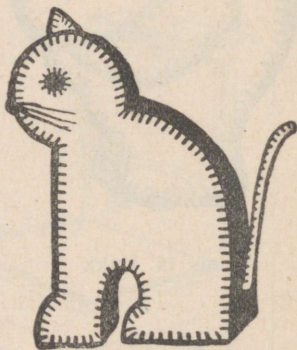

Joonis 23. Kass

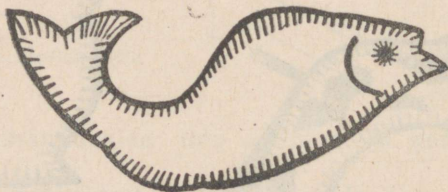

Joonis 24. Kala

Lk. 37 ja 38 näiteid vaha- ja kummiriidest valmistatud mänguasjadest. Mänguasjad on lõigatud vahariidest antud lõigete järgi. Kokku ömmeldud käsitsi nõõpaugu-pistes. Toppimiseks kasutada vatti, käsitsi lõigatud riideräbalaid jm. Soovitav on kasutada mitmevärvilist materjali.

Riidest nukud.

Teisel eluaastal tekib lapses tarvidus nuku järele. Nukk on hädavajalik laste mängude kaaslane.

Lapsi rahuldab täiesti ka isevalmistatud lihtne lapist nukk. Näiteid isevalmistatavaist lihtsaist nukkudest (vaata lk. 40).

Isevalmistatavate mänguasjade lõikeid võib saada Vabariiklikust Laste Ravi-Profülaktilise Abi Metoodilisest Kabinetist Tervishoiu Ministeeriumis ja Eelkooli Metoodilisest Keskkabinetist Haridusministeeriumis.

d) Lastesõime mänguasjade nimestik.

1. Mitmesugused kurinad.
2. Värvilised puurõngad (võib valmistada puust ja ära värvida).
3. Puukarbid.
4. Lükkimislaud (puust).
5. Vitstest ja kasetohust punutud korvid.
6. Puu- ja alumiiniumkaunid.
7. Võrud, kuulid, rattad veeretamiseks.
8. Puust valmistatud autod.
9. Vankrid, ratastoolid.
10. Pehmed nukud mitmes suuruses.
11. Labidad, kühvlikesed, puulusikad.
12. Mänguasjad liivaga mängimiseks.

Peale mainitud mänguasjade võib valmistada ja saagida kuni 10 sm kõrgust ümmargust puumaterjali, kange ja lauakesi mitmesuguses suuruses mänguehitiste jaoks, mitmesuguses suuruses rattakesi ja kaste sissepugemiseks, vagunikesi, nukumööblit.

Kõnelemise harjutamiseks võib kasutada mitmesuguseid pildiraamatuid ja pilte, mis võib välja lõigata ajakirjadest ja plakatitest ja klee-

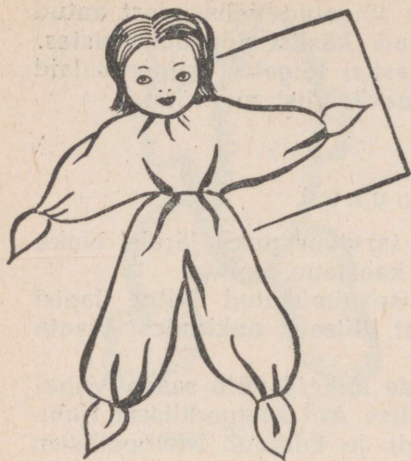

Joonis 25. Nelinurksest lapist nukk



Joonis 26. Kahest nelinurksest lapist nukk

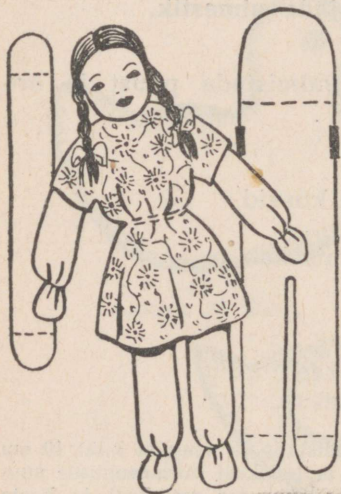

Joonis 27. Lahtivõetava kehaga nukk



Joonis 28. Kiikuv nukk

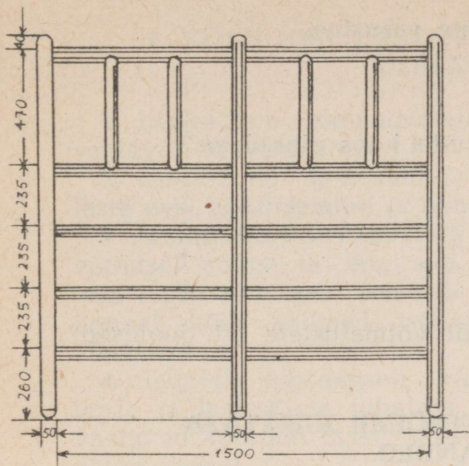

Joonis 29. Längredeli vaade eest ja küljelt. Lahtivõetult võib muuta seina külge kinnitatuna varbseinaks.

pida neid kartongile ning vineerile. Pildid peavad sisult olema lastele arusaadavad, näiteks inimesed, loomad, putukad, linnud, puuvili, köögivilj jne.

Imikute mängutara kohale on vaja riputada 40–50 sm kõrgusele imiku rinnast värvilisi palle, värvilisi riidelapikesi, värvilisi mänguasju, eredaid lilli jt. silmitsemiseks, rõngaid haaramiseks jne. Esemeid tuleb aeg-ajalt vahetada ja uuendada. Korraga riputada 1–2 eset.

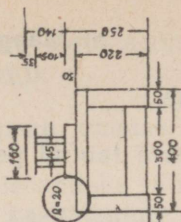

Joonis 30. Laudkiige. Vaade kõrvalt ja ülalt.

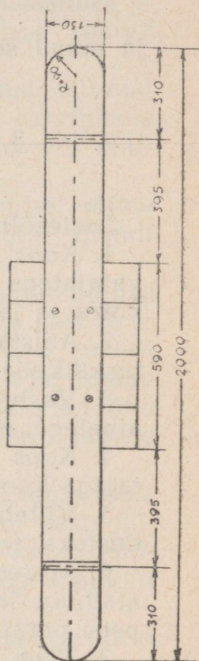
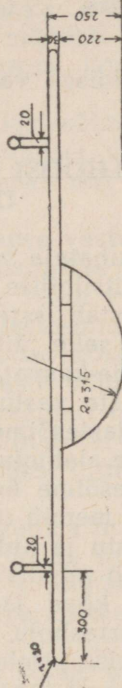

e) Mänguõue varustus.

| | |
|---|---|
| Katusealune | 1 |
| Liivakast | 1 |
| Lauad maasse taotud pakkudel koos pinkidega | 2 |
| Laudkiik | 1 |
| Pinkkiik | 1 |
| Längredel | 1 |
| Palk ronimiseks | 1 |
| Mullast mägi | 1 |

ja muud seadeldised vastavalt võimalustele (vt. joonised).

3. KOLHOOSI LASTESÕIME JUHATAJA ULESANDED.

Lastesõime juhataja vastutab kogu lastesõime töö eest:

1. Koos meditsiinilise töötajaga ja lastesõime õdede-kasvatajatega koostab lastesõime juhataja lastesõime töö sisekorra ja jälgib selle täitmist.

2. Abistab õde-kasvatajat laste toitmisel, pesemisel, jalutuskäikudel, laste vastuvõtmisel ja väljaandmisel.

3. Vastutab lastesõime õigeaegse varustamise eest toiduainetega, nende alalhoiu ja õige toidu valmistamise eest.

4. Koos lastesõime õe-kasvatajaga ja meditsiinilise töötajaga koostab menüü (toidusedeli).

5. Võtab vastu ja kulutab rahasummad lastesõime tarvidusteks, teostab rahalist ja majapidamise aruandlust.

6. Muretseb kõva ja pehmet inventari, vastutab selle alalhoiu ja korrashoiu eest, vaatab õige pesupesemise ja pesu parandamise järele.

7. Teeb kolhoosi juhatusele ettepaneku võtta ametisse ja vabastada ametist lastesõime personali.

8. Lastesõime juhataja koos meditsiinilise töötajaga ja õe-kasvatajaga viib läbi kultuur-massilist tööd lastevanematega, korraldab lastevanemate koosolekuid ja organiseerib lastesõime nõukogu. Peab sidet sovhoosi, metsa- ja turbatööstuse administratsiooniga ja kolhoosi juhatusega ning annab süstemaatiliselt aru lastesõime töö üle.

4. KOLHOOSI LASTESÕIME ÕE-KASVATAJA ÜLESANDED.

1. Lastesõime õde-kasvataja peab omama sõime tööks vastavat ettevalmistust.

2. Lastesõime õde-kasvataja ülesandeks on igapäevane laste eest hoolitsemine ja nende kasvatamine.

3. Lastesõime õde-kasvataja vaatab hommikul lapse vastuvõtmisel sõime ta ihu, suu ilanahka ja kurku, küsitleb ema lapse tervisliku seisundi üle, mõõdab temperatuuri ja kannab kõik andmed vastava vormi järgi sisse seatud vihikusse.

4. Selgitab õigeaegselt välja lastesõimes haigestunud lapse ja lastesõime juhataja puudumisel võtab tarvitusele vastavad abinõud lapse isoleerimiseks (eri tupp või eraldatud nurka).

5. Pärast haiguse läbipõdemist lapse vastuvõtmisel sõime nõuab õde-kasvataja emalt meditsiinilise töötaja õiendi selle kohta, et last võib jälle sõime vastu võtta.

6. Õde-kasvataja täidab kõik lastesõime meditsiinilise töötaja poolt antud ülesanded, sooritab kõik laste eest hoolitsemiseks vajalikud toimingud (laste vannitamine, tualett jne.) ja organiseerib lastele õige režiimi: õigel ajal toidab lapsi, paneb magama, potitab jne. Võtab tarvitusele abinõud laste kõne ja liigutuste arendamiseks, organiseerib lastele mängu, tegelust, jalutuskäike jne.

7. Õde-kasvataja juhendab oma rühma hoidjat tema töös, vastutab oma rühma ruumide sanitaarse seisundi eest, jälgib, et ruumid oleksid tuulutatud ja puhtad ja koos hoidjaga vastutab rühma inventari korrashoiu ning alalhoiu eest.

8. Vestleb lastevanematega laste sõime toomisel ja õhtul kojuviimisel, külastab lapsi kodus.

9. Õde-kasvataja peab süstemaatiliselt tõstma oma kvalifikatsiooni (erialase kirjanduse lugemise ja muul teel).

5. LASTE TOITLUSTAMINE LASTESÕIMES.

Arvestades emapiima suurt tähtsust lapse tervisele, tuleb imikuid toita rinnaga.

Selleks tuleb võidelda lapse emarinnast võõrutamise vastu suvel ja taotella, et kolhoosid määraksid rinnaga lapsi toitvad emad tööle lastesõime lähedale.

Lastesõimed peavad olema varustatud toiduainetega vastavalt laste vanuseliste nõuetele.

Lastele vajalike toiduainete valikut ja näidistoidusedelit vaata lk. 45—47.

Laste toitmine lastesõimes toimub kindlatel tunniaegadel lastesõimes kehtiva režiimi järgi.

Enne söömist peavad nii personal kui ka lapsed käsi pesema.

Lapsi võib asetada laua juurde istuma siis, kui toit on valmis jaotamiseks.

Lastesõim peab olema varustatud jääkeldri või keldriga kiiresti riknevate toiduainete alalhoidmiseks.

Kärbsetõrje eesmärgil tuleb kõik toiduained hoida kaanetega suletavates salvedes, marli või võrgu all jne.; kõik toidujäägid ja jätted tuleb õigeaegselt ära koristada.

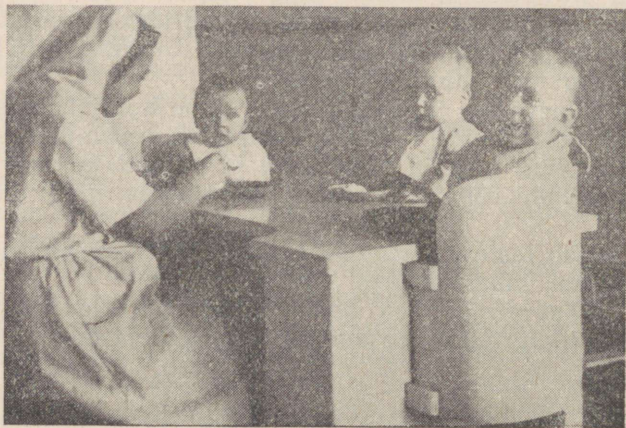

Joonis 31. Väikelaste toitmine

Toiduained ja toidunormid ühe lapse
kohta kolhoosi lastesõimes.

(NSV Liidu Tervishoiu Ministeeriumi juhend 8. II 1949. a.)

| | Päevas | Kuus |
|------------------------|---------|--------|
| Liha | 60 g | 1800 g |
| Rasv | 30 " | 900 " |
| Kruubid ja makaronid | 60 " | 1800 " |
| Suhkur | 30 " | 900 " |
| Piim | 500 " | 15 l |
| Munad | 1/2 tk. | 15 tk. |
| Hapukoor | 20 g | 600 g |
| Köögivilid ja kartulid | 500 " | 15 kg |
| Sool | 10 " | 300 g |
| Tee | — | 15 " |
| Leib | 200 " | 6 kg |
| Sai | 50 " | 1500 g |
| Puuvili või marjad | 50 " | 1500 " |

Kuni 1-aastaste laste toitmise skëem.

Kuni 5—6 kuu vanuseid lapsi tuleb ainult rinnaga toita.

6. elukuul tuleb lisatoiduna anda 5⁰/₀-list mannaputru, kusjuures last tuleb aegamööda harjutada pudruga, alates kolmest supilusikatäiest enne rinnaga toitmist ja lisades iga 2—3 päeva järel 1—2 supilusikatäit, 7—10 päeva pärast asendatakse üks rinnaga toitmise kord ³/₄ teeklaasi pudruga.

7. elukuul tuleb lapsele anda puuviljakisselli või õuna-püreed ja läbihõõrutud köögivilja, 10. elukuul — lihapul-jongit ja hakkliha.

Näidisrežiim laste toitlustamiseks
kuni ühe aastaseks saamiseni.

6. elukuul.

| | |
|--------------------|--|
| Kell 6.00 hommikul | — rinda anda. |
| " 10.00 " | — 200,0 g 5 ⁰ / ₀ -list putru. |
| " 14.00 päeval | — rinda anda. |
| " 18.00 " | — " " |
| " 22.00 õhtul | — " " |

7. elukuul.

| | | | |
|------|-------|----------|--|
| Kell | 6.00 | hommikul | — rinda anda. |
| " | 10.00 | " | — 10%-list putru. |
| " | 14.00 | päeval | — rinda anda. |
| " | 18.00 | õhtul | — 100,0 g keeduviljapüreed + 100,0 grammi kisselli või õunapüreed. |
| " | 22.00 | " | — rinda anda. |

8. elukuul.

| | | | |
|------|-------|----------|---|
| Kell | 6.00 | hommikul | — rinda anda. |
| " | 10.00 | " | — 10%-list putru. |
| " | 14.00 | päeval | — köögiviljapüreed lihapuljongiga või piima + puuviljakisselli, kuivikuid 25,0 g. |
| " | 18.00 | õhtul | — rinda anda + õunapüreed. |
| " | 22.00 | " | — rinda anda. |

10. kuust ühe aastani.

| | | | |
|------|-------|----------|--|
| Kell | 6.00 | hommikul | — rinda anda. |
| " | 10.00 | " | — 10%-list putru + teed piimaga 100,0 g, kuivikuid 25,0 g. |
| " | 14.00 | päeval | — 1) keeduviljapüreed puljongi või piimaga, 15,0—20,0 g hakkliha. 2) puuviljakisselli või puuviljapüreed või küpsetatud õuna. |
| " | 18.00 | õhtul | — piimakisselli või piima leiva või saiaga. |
| " | 22.00 | " | — rinda anda. |

6. KASVATUSTÖÖ LASTESÕIMES.

Meditsiinilised töötajad peavad õpetama lastesõime personali silmas pidama laste vanusekohast režiimi, pöörates erilist tähelepanu laste toitmise, une, vannitamise, jalutuskäikude, mängude jne. organiseerimisele.

Päevane näidisrežiim (päevakord) vaata lk. 48—49.

Sõimesdes jaotatakse lapsed vanuserühmade järgi: need, kes ei oska käia, koondatakse ühte rühma, ja need, kes käia oskavad — teise rühma.

Lastesõimes tuleb kehitada kindel päevajaotus vastavalt vanusele:

Näidismenüü üle 1 aasta vanustele lastele kolhoosi lastesõimes suvel.

| I päev | II päev | III päev | IV päev | V päev | VI päev |
|--|--|--|--|--|---|
| Hommikueine. Tangupuder. (Kuni 1,5 a. vanustele lastele läbihõrutult.) Piim leivaga. | Hommikueine. Keedetud kartulid hapukoore kastmega. Tee piimaga. Leib võiga. | Hommikueine. Omlett. Kohv piimaga. Leib võiga. | Hommikueine. Kohupiim. Tee piimaga. Leib võiga. | Hommikueine. Rassolje. Piim. Leib võiga. | Hommikueine. Puder. Piim. Leib võiga. |
| Lõuna. 1. Nuudlisupp. 2. Kartulivorm lihaga. 3. Puuviljakissell. | Lõuna. 1. Lihaboršt. 2. Lihakotletid nuudlitega. 3. Marjad. | Lõuna. 1. Kapsasupp (taimetoit). 2. Tangupuder puuviljakisselliga. | Lõuna. 1. Kartuli-lihasupp. 2. Kapsa-porgandivorm. 3. Mahlakissell. | Lõuna. 1. Püreesupp. 2. Lihakotletid hautatud kapsaga. 3. Marjad. | Lõuna. 1. Hernesupp (taimetoit). 2. Praetud kartulid kastmega. 3. Puuviljakissell. |
| Õhtuode. Tee piima ja saiaiga. | Õhtuode. Piim leivaga. | Õhtuode. Hapupiim leivaga. | Õhtuode. Piim leivaga. | Õhtuode. Hapupiim leivaga. | Õhtuode. Piim saiaiga. |
| Õhtueine. Köögiljavorm. Mahlakissell. | Õhtueine. Tangupuder piimaga. | Õhtueine. Kartulipuder. Piim. | Õhtueine. Puder. Puuviljakissell. | Õhtueine. Omlett. Piim. | Õhtueine. Kohupiim kartuli ja piimaga. |

Märkus. Hommikueineks ja õhtuoteks antagu leiba, sepikut või saia võiga kaetult murulaugu, kurgi- või tomatilõikudega, hakitud munaga ja muuga. Lisaks antagu toorest juurvilja, puuvilja või marju. Õhtueinele antagu lisaks leiba või sepikut.

Näidisrežiim nooremate laste rühmale.

| Kellaeg | 2—9 kuuni | Kellaeg | 9—18 kuuni |
|-------------|---|-------------|---|
| 6.00—7.00 | Vastuvõtmine ja rinnaga toitmine. | 6.00—7.30 | Vastuvõtmine, potitamine ja mängud. |
| 7.00—7.30 | Ärkvelolek. | 7.30—8.00 | Hommikueine. |
| 7.30—9.30 | Uinak. | 8.00—9.30 | Ärkvelolek. |
| 9.30—10.00 | Toitmine. | 9.30—10.00 | Potitamine ja ettevalmistamine uinakuks. |
| 10.00—11.00 | Ärkvelolek. | 10.00—11.30 | Uinak. |
| 11.00—13.00 | Uinak. | 11.30—12.30 | Virgumine, potitamine ja toitmine vastavalt ärkamisele. |
| 13.00—14.30 | Ärkvelolek, toitmine. | 12.30—14.30 | Ärkvelolek. |
| 14.30—16.30 | Uinak. | 14.30—15.00 | Potitamine ja magapanek. |
| 16.30—17.00 | Toitmine. | 15.00—16.30 | Uinak. |
| 17.00—18.30 | Ärkvelolek. | 16.30—17.00 | Virgumine, potitamine, toitmine vastavalt ärkamisele. |
| 18.30—20.00 | Uinak. | 17.00—19.30 | Ärkvelolek. |
| 20.00—20.30 | Toitmine ja laste üleandmine kojuviimiseks. | 19.30—20.00 | Õhtueine. |
| | | 20.00—21.00 | Ärkvelolek ja laste üleandmine kojuviimiseks. |

Märkused: 1. Kuni 9 kuu vanused lapsed veedavad ärkveloleku aja mängutaras ja õde-kasvataja peab nendega tegelema.

2. 9 kuu kuni 1¹/₂-aastasi lapsi on soovitatav toita sedamööda, kuidas nad ärkavad; mitte lapsi äratada ja mitte kiirustada ärganud laste toitmiseks, sest lapsed selles eas ei oska veel iseseisvalt süüa.

Kuni 9—10 kuu vanused lapsed peavad magama 3 korda päeva jooksul ja olema 1¹/₂—2 tundi ärkvel uinakute vahel.

10 kuu vanusest kuni 1¹/₂ aastani peavad lapsed magama 2 korda päevas, kella 10—12-ni ja kella 14.30—17.00-ni.

Üle 1¹/₂ a. vanused lapsed magavad üks kord ja nimelt kella 13.30—15.30-ni. Nõrgad lapsed võivad magada 2 korda päevas, vaatamata vanusele.

Laste potitamisel tuleb silmas pidada, et korraga võib 3—4 last jätta 3—5 minutiks potile. Lapsi ei tohi jätta pottidele ilma järelevalveta.

Imikud viibivad ärkvel olles mängutaras, kus riputatakse üles mitmevärvilisi mänguasju ja rõngaid.

Roomata oskavad lapsed asetatakse põrandale, mis selles osas peab olema eraldatud taraga (barjääriga).

Lapsi talitav õde-kasvataja peab nendega kõnelema ja õpetama neid kõõndima ja kõnelema.

Suhtlemisel lastega peab teenindav personal olema alati tasakaalukas ja rahulik, ei tohi lapsi karistada, nende peale kärkida ega neid petta, vaid lastega peab käituma õrnalt, nendega tegelema, neid huvitama mängu ja jutustustega.

Näidisrežiim vanemate laste rühmale.

| | | |
|-------------|---|---------------------------------|
| 6.00— 7.00 | — | Vastuvõtmine. |
| 7.30— 8.00 | — | Hommikueine. |
| 8.00—11.30 | — | Jalutuskäik, mängud, tegelused. |
| 11.30—12.00 | — | Lõuna. |
| 12.00—12.30 | — | Potitamine ja magamapanemine. |
| 12.30—15.30 | — | Uinak. |
| 15.30—16.00 | — | Virgumine ja potitamine. |
| 16.00—16.30 | — | Õhtuode. |
| 16.30—20.00 | — | Jalutuskäik, mängud, tegelused. |
| 20.00 | — | Õhtueine. |

Mängud kuni emade tulekuni.

Märkus: Kui töö kestab emal pärast kella 9 õhtul, siis on soovitatav jätta laps ööseks lastesõime.

2 kuu kuni 1 aasta 2 kuu vanuse lapse vaimne ja kehaline arenemine ühes arendava tegevusega.

Aluseks on võetud prof. N. M. Ššelovanovi vastav skeem.

2 kuust 4 kuuni.

1. Peatab üle 20 sekundi pilgu mänguasjal või täiskasvanu näol.
2. Naeratab vastuseks, kui täiskasvanu kõnetades tema poole pöördub.
3. Häälitseb, kui täiskasvanu tema poole pöördub.

4. Olles täiskasvanu kätel, katsetab hoida pead vertikaalses asendis.

5. Kaenla alt toetades ei painuta jalgu, mis on kõverdunud puusaliigestes.

6. Jälgib silmadega täiskasvanut, kes liigub tema voodi või mängutara ümber.

7. Enamuse ärkveloleku aega on rõõmsas meeleolus: naeratab, häälitseb ja liigutab elavalt käte ja jalgadega.

8. Pöörab pea kõrvale, kui teda hüütakse kõrvalt või helistatakse kellukest.

9. Juhib käed rippuva mänguasja poole ja tõukab seda kätega.

10. Võib lamada kõhuli, hoides pead ja upitades küünarnukkidele.

11. Mängib pidevalt rinna kohale riputatud mänguasjadega, haarab, kompab ja vaatleb neid.

12. Keerab küljele.

13. Tõmbab pea ja õlgadega, kui teda kätest kinni hoides asetatakse istuma.

Arendav tegevus:

1. Riputada 50 sm kõrgusele ümmargune mänguasi.

2. Kõigi protsesside (mähkimise, pesemise jt.) juures kõnelda lapsega, temale naeratada. Tervet last kogu ärkveloleku ajal hoida mängutaras, tema kohale riputada mänguasi, kõnelda lapsega, laulda, naeratada, võtta laps kätele, tantsitada. Enne magamapanekut tuleb laps tingimata panna kõhuli; hoida last kaenla alt, tantsitada.

3. Eelmisele lisaks riputada lapse rinna kohale mänguasjad: tselluloidist rõngad, kalad jm. Panna laps kõhuli vastu rippuvat eredat mänguasja.

4. Riputada lapse kohale helisevad mänguasjad. Viia helisev mänguasi lapse lähedale. Helistada lapsele märkamatult.

5. k u u l.

1. Häälitseb laulvalt.

2. Haarab rinna kohalt mänguasja.

3. Hoiab kinni haaratud mänguasja.

4. Keerab kõhuli.
5. Enamiku ärkveloleku aega mängib kõhuli lamades.
6. Istub, kui teda toetada mõlemast käest ja puusaliigestest.
7. Hoides kaenla alt, seisab mõne hetke sirgelt, jalgu painutamata.

Arendav tegevus:

1. Anda lapsele haaramiseks mugavad mänguasjad.
2. Kõnelda lapsega, tõmmates last kaasa vastukõnelemisele (kõnest arusaamisele).
3. Võtta lapsel käest kinni ja ta kergelt ümber pöörata.
4. Panna lapse ette ere mänguasi.
5. Kätest hoides aidata laps istuma ja asetada siis tagasi selili.

6. k u u l .

1. Haarab mänguasja kiire, kindla liigutusega.
2. Hoiab kaht mänguasja korraga käes, kummaski käes mänguasja.
3. Kõhuli lamades toetub kätele.
4. Keerab kõhult seljale.
5. Istub, kui teda toetada ühest käest.
6. Seisab, kui teda toetada mõlemast käest.

Arendav tegevus:

1. Anda lapsele korraga kaks mänguasja.
2. Hoida mänguasi lapse kohal, viies selle aegamööda tema kõrvale.
3. Kätest hoides aidata laps lühikeseks ajaks istuma.

7. k u u l .

1. Räägib silpides, nagu ma, ba, da, ja teisi.
2. Mängib pidevalt mänguasjadega, asetab mänguasju ühest käest teise.
3. Koputab mänguasjadega eseme vastu.
4. Katsetab roomata.

5. Istub iseseisvalt.
6. Tõuseb jalgadele, kui teda kätest tõmmata.
7. Seisab võrest kinni hoides.
8. Astub, kui teda kaenla alt toetada.

Arendav tegevus:

1. Anda lapsele kiikuvaid ja liikuvaid mänguasju.
2. Panna laps koos mänguasjadega istuma mängutarasse ja põrandale.
3. Ergutada last roomamisele, asetades kõhuli lamavale lapsele teatavasse kaugusesse eredaid mänguasju.
4. Kätest hoides harjutada püstitõusmist.
5. Kõnelda lapsega selgelt ja aeglaselt, ühtlase hääletooniga, korrata mitu korda silpe ja sõnu.

8. k u u l.

1. Räägib korduvate silpidega: ma, ma, ma, ta, ta, ta, ba, ba, ba jne.
2. Kõnest arusaamine hakkab arenema: pöördub mõnede esemete suunas, kui neid nimetada, plaksutab kätega ja teeb teisi liigutusi täiskasvanu soovil.
3. Koputab mänguasjaga mänguasja vastu.
4. Liigutab end palju iseseisvalt, muudab asendeid, roomab hästi.
5. Tõuseb iseseisvalt istuma.
6. Heidab istuvast asendist pikali.
7. Katsetab iseseisvalt püstitõusmist, haarates kinni mõnest mööblist.
8. Asetub istuma vertikaalsest asendist.

Arendav tegevus:

1. Lamaval lapsel võtta kinni mõlemast käest ja tõmmata teda enda poole.
2. Istuv laps lasta selili, hoides teda kätest. Seda korrata mitu korda.
3. Panna laps mängutara võre juurde. Panna ere mänguasi mängutara äärelapse lähedale või asetada laps madala laua juurde ja panna lauale mänguasjad.

Joonis 32. Haaramise ja roomamise harjutus



9. k u u l.

1. Eraldab täiskasvanuid ja lapsi nimede järgi.
2. Ronib kõrgendikule (ronimis-liuglemismägi) ja las-
kub alla.
3. Seisab, kui teda hoida ühest käest.
4. Katsetab käia külgsammudega, hoides kinni võrest.
5. Katsetab käia, kui teda toetada mõlemast käest.

Arendav tegevus:

1. Anda lapsele väikesi mänguasju: kastid, karbid, kau-
sikesed, puust kerad.
2. Toetades last mõlemast käest, lasta teda astuda mõned
sammud.
3. Anda lapsele mängimiseks palle, autosid ja liikuvaid
mänguasju.
4. Küsida: „Kus on nukk, pilt, kell?“

5. Õpetada käega tegema liigutusi — „Anna käsi, head aega!“ jne.

6. Mängida peitust — kükitada, katta ennast riidega, küsida: „Kus on tädi?“ Võtta riie ära — „Siin on tädi!“ Peita teisi lapsi ja neid otsida.

10. kuul.

1. Saab aru ja täidab soovi, nagu: „Anna pall!“ või mõni teine ese.

2. Kordab täiskasvanu järel silpe.

3. Paneb väiksemaid esemeid suuremate sisse.

4. Katsetab seista toeta.

5. Katsetab käia toeta, kui teda hoida ühest käest.

6. Käib ratastooli järel.

Arendav tegevus:

1. Anda lapsele asju, mida võib lükata — ratastool, van-ker, käru jne.

2. Panna eredad mänguasjad lauale, ronimismäele või muule kõrgemale esemele. Arendada lapses huvi ronimise vastu.

3. Anda lapsele kuubikud, lahtivõetav püramiid jt.

11. kuul.

1. Täiskasvanu soovil teostab teatud ülesandeid eseme-tega: võtab välja, paneb sisse, veeretab jne.

2. Paneb ühe eseme teise peale (ehitab).

3. Tõuseb toeta.

4. Käib, kui teda toetada ühest käest.

5. Käib ise palju ratastooli taga, asjade najal, tõuseb kõr-gendikule ja laskub alla.

Arendav tegevus:

1. Anda lapsele lahtivõetav püramiid, kuubikud.

2. Õpetada lapsele rõngaid pulgalt võtma ja tagasi panema.

Joonis 33. Ratastool

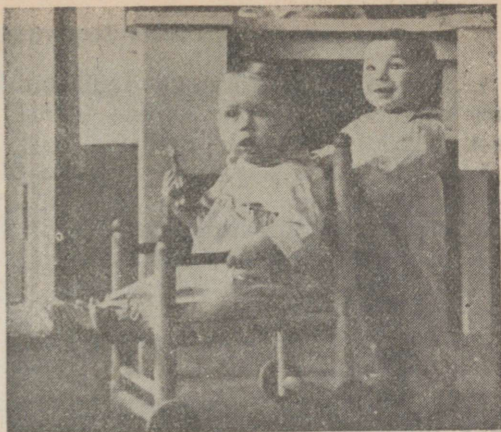

3. Sagedamini võtta lapsel käest kinni ja lasta tal astuda mõned sammud.

4. Panna laps ratastooli taha ja muude liikuvate esemete lähedusse.

5. Viia laps ronimis-liuglemismäe juurde, aidata tal üles ronida ja alla liuelda.

12. kuul.

1. Utleb esimese sõna, andes sellele tähenduse.

2. Saab aru 8—10 sõnast.

3. Paneb rõnga varrele ja võtab ära.

4. Katsetab käia iseseisvalt, toeta.

Arendav tegevus:

1. Õpetada last kõnelema — öelda sõnu aeglaselt ja arusaadavalt.

2. Paluda last tuua nukk, pall, karu jne. Öelda: "Anne, too mulle nukk!" — "Enn, too mulle karu!"

3. Aidata lapsel tõusta ja lasta käia iseseisvalt, toeta.

1. aasta 2. kuul.

1. Käib täiesti iseseisvalt.

2. Täidab lihtsaid ülesandeid.

Arendav tegevus:

1. Kutsuda last kõndima aeglaselt ja kiiremalt. Paluda last kõndida ühe laua äärest teise juurde või laua juurest mängutara juurde jne.
2. Anda käima hakkavale lapsele ülesandeid: tuua, viia, panna, võtta jne.
3. Nõuda vastust küsimustele.
4. Lasta last iseseisvalt käia.

Lastesõime kasvatustöö suvel.

Laste tervise tugevdamiseks ja nende muljete rikastamiseks tuleb suvel lastesõime tegevus organiseerida väljas ja maksimaalselt ära kasutada välisõhu ja päikese mõju. Tegevuse läbiviimiseks väljas on vaja korraldada mängu (vt. lk. 42).

Kuni 1 aasta vanuste laste tegevus.

Kuni 3 kuu vanused lapsed, kui neid pole veel harjutatud välisõue tingimustega, reageerivad kiiresti väiksemalegi ilma muutusele (nõrk tuul, palav ilm) ja nende juures võib esineda kas külmetus või ülesoojendamine. Seepärast tuleb selleealisi lapsi välja viia ainult päevaseks magamiseks.

Kui nooremaid imikuid ja roomavaid lapsi pandi varakevadel magama lahtisele või poolkinnisele verandale ja nad on harjunud välisõhuga, siis soojade ilmade tulekul võib 3 kuu vanuste ja vanemate imikute kogu elu organiseerida väljas. Kui aga selleealisi imikuid hakati välja viima alles suve algul, siis tuleb nende väljasolekut palavate ilmadega harjutada pikkamööda.

Kui kliimaatilised tingimused lubavad kõigi režiimi protsesside (magamine, toitmine, mäng) läbiviimist mänguõuel, siis võidakse seega alla 1 aasta vanustele lastele võimaldada suvel küllaldast värske õhu kasutamist.

Kui palav ilm ei võimalda lastel väljas viibida, siis tuleb ka tubade temperatuuri kõigi vahenditega alandada (õhu



Joonis 34. Laske lastel suvel kogu päev väljas olla!

niisutamine jt.). Lapsed riietada kergelt ja igati vältida laste ülesoojendamist.

Alla 3 kuu vanused lapsed võivad viibida mänguõues, kui temperatuur vilus ei lasku alla 18°C ja ilm pole tuuline. Alla 1 aasta vanuste laste väljas viibimise temperatuur nõrga tuule puhul on $22\text{--}26^{\circ}\text{C}$. Kogemused on näidanud, et lapsed kannatavad palavust paremini väljas kui toas ja verandal.

Peab silmas pidama, et lapsed oleksid külmetamise ja ülesoojendamise vältimiseks riietatud vastavalt temperatuurile. Riietust vahetada mitte üksi ilma muudatuste puhul päevade järgi, vaid ka vajaduse järgi, näiteks mitu korda päeva jooksul, olenevalt temperatuurist.

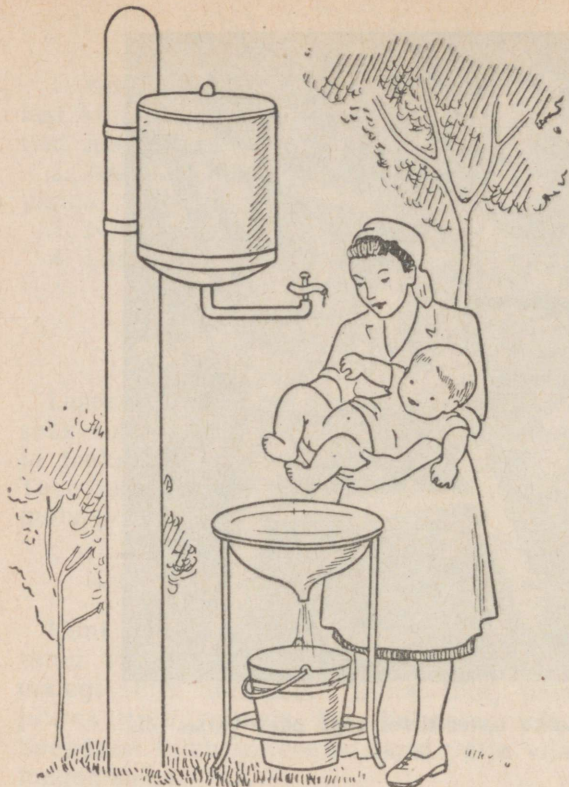

Joonis 35.
Lapse alt pesemine

Suvel on vaja lapsi sageli joota. Selleks et jälgida, kas laps temale vajaliku hulga vett ära joob, on vaja vesi valada vastavatesse pudelitesse, millele on kinnitatud lapse nimi.

Tuleb arvestada, et üle 6 kuu vanused lapsed magavad esimestel päevadel väljas halvasti, kuna seda põhjustab neid väsitav palavus ja ümbruse muutus.

Selleealiste laste ärkveloleku aja veetmine ja une läbi-
viimine tuleb hästi läbi mõelda. On tarvis luua vajalikud

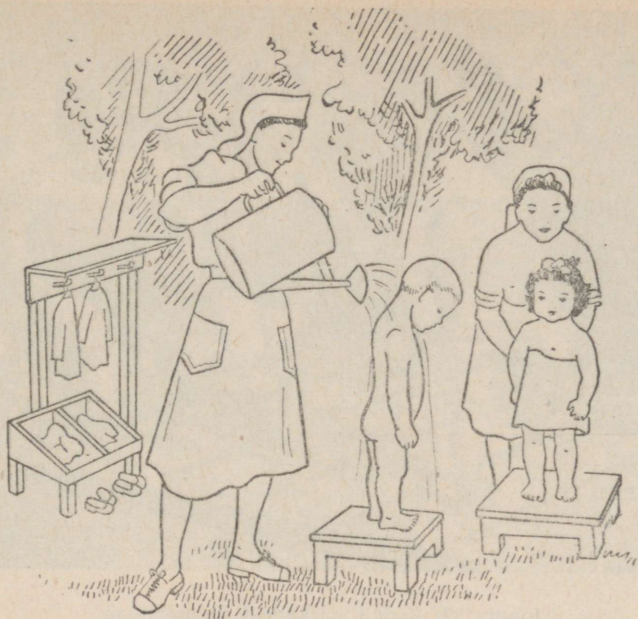

Joonis 36. Veega karastamine

tingimused aktiivseks mänguks-tegeluseks ärkveloleku ajal, kuid seejuures mitte lapsi üle väsitada. Enne uinakut lapsi mitte erutada ja tingimata joota neid teega (taime), see soodustab harjumust magada väljas.

Erilist tähelepanu tuleb osutada kümblusele. Soovitatakse alla ühe aasta vanuseid lapsi soojal ajal kümmelda iga päev. Lastesõime personal peab tegema emade hulgas selgitustööd laste igapäevase koduse kümbluse läbiviimise kohta, samuti peab ta ka süstemaatiliselt organiseerima kümblust lastesõimes.

Ärkveloleku aja veetmine mänguõues toimugu samadel põhimõtetel nagu toaski.

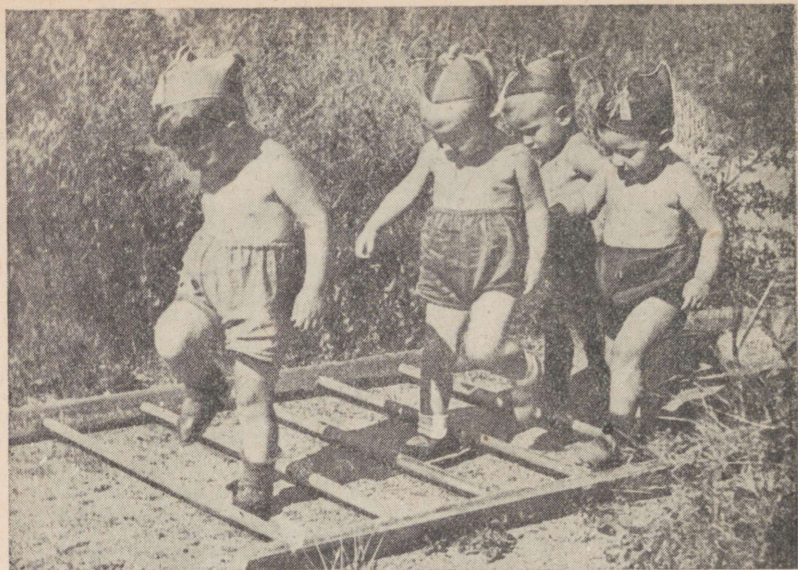

Joonis 37. Redeli pulkadest üleastumine

Ühe aasta kuni kolme aasta vanuste laste tegevus mänguõues.

Soojade ilmade saabudes möödub selleealiste laste kogu ärkveloleku aeg mänguõues. Kui mänguõues on küllaldaselt varju ja pole kärbeid, võib mänguõues ka lapsi toita, vastasel korral lapsed söögu toas. Päevast und võib korraldada kahte viisi. Kui õues on vaikne, küllaldaselt varju ja pole müra ega kära, toimugu uni väljas. Kui eelnimetatud tingimused puuduvad, on soovitatav uinak läbi viia toas (verandal), lahtiste akendega, millel on ees võred kärbeste ja sääskede kaitseks.

Suvel laste väsimuse puhul võib päevast uinakut pikendada $\frac{1}{2}$ —1 tunni võrra. On otstarbekohane viia nõrgemaid lapsi ajutiselt ühelt une korralt kahele korrale. Lõuna anda varem — kell 11.30.

Laste ülevallamine või dušš viia läbi järgmiselt: vanematele lastele pärast hommikust jalutuskäiku enne lõunat ja noorematele lastele enne teist uinakut (vt. lk. 48).

Kuuma ilmaga — 20—22°C ja kõrgema temperatuuri puhul — toimugu laste ülevallamine mänguõues. Vesi peab olema (soojenenud päikese käes) 34—35°C. Suvel tuleb maksimaalselt ära kasutada päikesepaistet, seepärast tuleb palavate ilmadega riietada lapsed mängupükstesse, panna pähe kergest riidest väikese äärega mütsike ja jalga kerged tuhvliid. Lapsi tuleb päikesepaistega harjutada pikkamööda ja

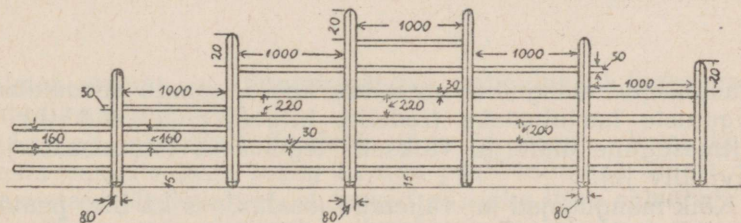
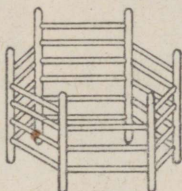

Joonis 38. Kuuetahtuline ronimisredel

väga ettevaatlikult. Peab reguleerima laste viibimist päikese käes ja varjus. On keelatud viia lapsi jalutama otseste päikesekiirte alla, samal ajal soovitatakse mõne minuti jooksul mängida vaikselt mängu päikese käes.

Uhe aasta kuni kolme aasta vanuste laste iseseisva mängu-tegeluse õigeks organiseerimiseks on vaja asetada



Joonis 39. Mäng palliga

mänguasjad mänguõue mitmesse kohta, samuti seadeldised liigutuste harjutusteks (redelid, kiiged, palk, sild jt.) ja mitmesugune materjal vaikseks tegeluseks (ehitusmaterjal, savi, liiv jt.).

Kõik mänguasjad ja -vahendid (sealhulgas ka liiv) peavad olema asetatud poolvarjulistesse kohtadesse, et mäng ei toimuks päikese käes.

Suvisel ajal tuleb osutada erilist tähelepanu laste liigutuste arendamisele. Lastesõime personal peab õpetama lapsi väljas õieti kasutama mitmesuguseid seadeldisi liigutuste arendamiseks. Ühtlasi tuleb lastega süstemaatiliselt organiseerida liikumismänge.

Tuleb jälgida, et mänguõue suure avaruse tõttu lapsed end üleliia ei väsitaks, seepärast peab mängude läbiviimisel



Joonis 40. Mäng liivaga

silmas pidama, et liikumismängud vahelduksid õigeaegselt rahulike tegelustega.

Lapsed mängivad meeleldi liiva ja veega. Kuni kahe aasta vanuste laste mäng liivaga peab toimuma ainult õe-kasvataja järelevalvel, et lapsed ei ajaks liiva suhu, kõrva jne. Veega mäng piirdub sellealastele lastele vees ujuvate mänguasjade näitamisega.

Üle kahe aasta vanused lapsed mängivad iseseisvalt liivaga, kusjuures on soovitatav, et lastesõime personal õpetaks lastele liivaga mängimise mitmekesistamist (mitmesuguste liivavormide, pangede, labidate ja teiste esemete kasutamine). Mängul veega olgu eesmärgiks: nuku kümbeline, mänguasjade ja nuku riiete pesemine jne.

Suvi pakub lastele soodsaid võimalusi ümbruse vaatele-

miseks: loodusenähted, loomad, lindude ja putukate elu jne. Need võimalused tuleb ära kasutada, korraldades lastele mitmesuguste elusolevuste ja asjade näitamisi, vestlusi nende üle jne.

Laste muljete rikastamiseks tuleb korraldada jalutuskäike väljapoole mänguõue — juurvilja- ja puuviljaaeda, loomi vaatama, põllule jne.

Jalutuskäigud ei tohi olla pikemad kui 15—20 min. kaugusele lastesõimest, kusjuures jalutuskäigu jooksul puhatakse. Palava ilmaga korraldada jalutuskäik pärast lõunat.

Peale mängu-tegeluse liivaga, veega ja loodusenähtede jälgimise on vaja õues läbi viia ka organiseeritud tegelusi: mäng ehitusmaterjaliga, joonistamine, kõne arendamise harjutused, muusikalised mängud, loto, mäng nukkudega jt.

JUHENDEID VAIKELAPSE KEHALISEKS KASVATUSEKS.

Väikelaste liikumisharjutused jagunevad:

1) Tööd ja tegevust matkivad harjutused — saiasõtkumine, puusaagimine, kukekäik jne.

2) Otseselt tööd sooritavad harjutused — ronimine trepil, redelil; käik pingil jne.

Matkimismäng olgu jutustavas vormis ja seoses lauluga ning sisaldagu harjutusi mõlemast ülalnimetatud rühmast.

M a t k i m i s m ä n g e
kuni 3 aasta vanustele lastele.

K ä i k k a n a l a s s e .

Lapsed, kes tahab tulla täna tibumajja vaatama, kuidas tibud elavad? Lähme väledasti, siis näeme, kuidas tibud magavad ja ärkavad (kõnd). Vaadake, seal aias ongi nende majake, lähme tasa, sest tibud tunduvad veel (kõnd päkkadel). Avame vaikselt ukse (etteviidud käed laiali oma õla kõrgusel), aga tuulehoog tuli ja lõi plaksti ukse kinni ja osa lapsi jäi välja (löövad pihud rinna kõrgusel kokku), avame ukse uuesti (käed eemalduvad) ja sulgeme ukse (vaikselt kokku). Vaadake, kuidas väike tibu magab, peake tiiva alla

pistetud (kükkasend, käed toetuvad põlvedele ja pea paindub alla põlvede juurde). Tibu ärkab ja tõstab pea kõrgemale (kükkasendis pea tõsta). Nüüd ta sirutab end hästi (kogu keha sirutus), vaatab, kes talle külla on tulnud (peapööre ühele ja teisele poole), siputab tiibadega (väikesed lennuliigutused kätega) ja jookseb vudinal ema juurde (kerge jookspäkkadel). Vana kana raputab kõvasti tiibu (suured käteringid) ja kutsub poegi sööma. Tibudel on terad kausis ja igaüks nokib (rätsepa-istes peapainutus alla). Nüüd aga tuleb aia kukeonu. Vaadake, kui toredad suled, ja kui uhkelt meie kukk kõnnib (kukesammud)! Mida ta nüüd teeb? Tõuseb ühele jalale ja laulab: kikerikii! (lapsed seisavad ühel jalal, teine jalg põlve taha peidetud ja käed kõrvale välja sirutatud). Temagi tahab vist süüa. Vaatame nüüd, kuidas tibud söövad, ja siis laseme nad aeda jalutama (kõhulilamangust jalgade tõstmine taha). Tehke nüüd üks lahti ja laske tibud välja. Tibukesed olid teri põrandale ajanud, pühime need kokku (pühkimine) ja siis vaatame, kas kanapesas ka mune on. Pesad on kõrgel ja lapsed peavad end hästi pikaks sirutama (seina ääres sirutus, ühe käega kõrgelt muna võttes). Minge nüüd joostes koju ja viige leitud munad emale, ta keedab need teile õhtueineks (jooksul käes mõni väike mänguasi). Tulge aeda tagasi ja võtke Muri ka kaasa. Muril on täna väga palav oma paksu kasukaga ja ta ronib põõsaste alla, et varju otsida (toolid hajutatud põõsasteks ja roomamine nende all). Tädi kutsub nüüd Muri enda juurde (lapsed roomavad kõik tädi juurde). Nüüd, lapsed, kiigume ka veidi aias (paarides kätest kinni hoida, päkkadele tõus ja kükitamine). Noh, nii! Muri jääb nüüd tibusid valvama ja lapsed lähevad koju. Ütleme tibudele nägemiseni (kummarduvad tervituseks ja viipavad käega) ja hakkame minema. Teel laulame, siis on lõbusam kõndida:

Lapsed, lähme lauluga
mööda aasa kõndima.
Tra-la-la, tra-la-la,
mööda aasa kõndima.

(M. Ambrose ja O. Huiki „Varaease lapse kehaline kasvatus“.)

Lillekesed.

Osa lapsi kujutab lilli, teised kujutavad liblikaid. Kasvataja on aednik. Lilled on: sinised, punased, valged ja kollased. Lillal on temale vastava värviga pael juustes või lillepärg peas. Liblikatel on nende värvi järgi tiivad.

Kasvataja:

- 1) Oma aias kõnnin ma,
panen lilled kasvama:
sinine, punane,
valge ja kollane
(toob üksikult lilled).
- 2) Lillekesed, kasvage,
õienupud avage,
sinine, punane,
valge ja kollane.
- 3) Lähen aeda kõndima,
lillekesi noppima,
sinine, punane,
valge ja kollane.
- 4) Lillekesed tahan ma
kauniks pärjaks punuda,
sinine, punane,
valge ja kollane.
- 5) Igal õiel seisatas
imekaunis liblikas,
sinisel, punasel,
valgel ja kollasel.
- 6) Lilled tervitasid neid,
kummardasid lahkelt päid,
sinine, punane,
valge ja kollane.
- 7) Liblikas läks lillega
aias rõõmsalt tantsima,
sinine, punane,
valge ja kollane.

- Tegevus: 1) Esimese salmi juures toob kasvataja üksikult lilled, nimetades nende värvi. Istutab nad oma aeda kasvama. Lilled võivad kallutada päid ja „õõtsuda tuules“.
- 2) Teise salmi ajal lapsed tõstavad käed pea kohale, peopesad vastamisi. Õienupud avanavad lill, kelle värvi nimetatakse, peopesad vallanduvad, moodustades õiekarika.
- 3) Kolmanda salmi ajal aednik korjab lilli, puudutades käega seda värvi, mida nimetab. Lill järgneb aednikule.
- 4) Neljanda salmi ajal punutakse lilled pärjaks, asetades lapsed seisma ringi, kätest kinni, käesangas või eest ristamisi kätega.
- 5) Viienda salmi ajal lendavad liblikad vastavalt sellele, kuidas kasvataja nimetab. Liblikad on samavärvilised kui lilled, et oleks kergem eraldada. Näiteks sinine liblikas lendab sinisele lillele, punane punasele jne. Liblikad jäävad lillede selja taha, asetades käed nende õlale.
- 6) Kuuenda salmi ajal lilled pöörduvad ümber, nii et iga lill on oma liblikaga vastamisi, ja tervitavad paariviisi. Tütarlapsed teevad nixsu, poisid kummarduse, kummardades peaga kaasa.
- 7) Seitsmenda salmi ajal lapsed tantsivad ringis või vabalt.

Kui paare on rohkem, siis tuleb värvide loetelu korrata, kuni kõik paarilised on oma osad täitnud.

Mäng palliga.

Kasvataja ja hoidja mängivad suurte värviliste, riidega üle tõmmatud pallidega. Pallide külge on kinnitatud värvilised lindid. Lapsed vaatlevad liikuvaid palle ja hiljem kujuneb sellest mäng — kasvatajatel koos lastega.

Kasvataja või hoidja hüpitab palle, kuna lapsed püüavad kinni värvilised lindid. Nii mängib kasvataja mitme lapsega korraga. Kaasa mängivad lapsed olenevalt vanusest või liigutuste osavusest.

Hiljem tuuakse värvilised kuulikesed maas veeretamiseks. Osa lastest mängib siis vabalt kuulikestega, teistega mängib kasvataja, veeretades kuulikesi üksteisele.

Tants käevõrudega.

Enne mängu algust asetatakse lastele käerandme ümber värvilised lindid (käevõrud), mille külge on kinnitatud kellukesed või kurinad.

Et võrud oleksid kergesti käsitsetavad, ühendatakse lindide otsad kummipaelaga. Käevõrud valmistatakse võimalikult parajad, et nad ei libiseks üle käe, kuid ei oleks ka nii kitsad, et pigistavad lapse käerannet.

Lapsed seisavad kasvataja ümber ja püüavad tema liigutusi järele teha.

Meil on kingitused, näe!
Lindikesed ümber käe.
Küljes kellukesed neil,
sellest lõbus tuju meil.

Kellukesed: kõll, kõll, kõll,
küll on täna lõbus mul.

(korrata)

Lapsed rõõmsalt jooksevad,
käed üles tõstavad.

Kellukesed: kõll, kõll, kõll,
küll on täna lõbus mul.

Lapsed peitsid ära käed —
kas veel kellukesi näed?
Väsind väike käeke,
kelluke ei helise.

Jälle lapsed jooksevad,
kellukesed kõlavad,
kostab ikka: kõll, kõll, kõll,
küll on täna lõbus mul.

Lehitame kätega,
las kõik kellad kõlada,
heliseda: kõll, kõll, kõll,
lõbus täna sul ja mul.

Varblased.

Osa toast kujutab varblaste pesa. Varblased (lapsed) magavad pesas, silmad suletud (istuvad toolidel või vaibal). Vastassuunas asetseb maja (pilt majast, mis on kinnitatud tooli või laua külge). Maja taga on varjul kass (suurem laps või kasvataja).

Kasvataja laulab või deklameerib ja vastavalt tekstile toimub tegevus.

Pesas väiksed varblased
vara unest ärkavad.

Siuts, siuts, hüüavad,
tiibadega lendavad.

(Matkivad kätega tiibade liigutusi, paigal.)

„Küllalt pesas istumisest,
rõõmu tundke lendamisest!”

Siuts, siuts, hüüavad,
siuts, siuts, siuts, siuts,
päiksepaistel lendavad.

„Vaadake, seal majake,
teri sealt te leiate.”

Siuts, siuts, siuts, siuts,
pojakesed hüüavad,
siuts, siuts, siuts, siuts,
teri sealt nad nokivad.

(Suunduvad majakese juurde, kükitavad ja sõrmedega
põrandale toksides matkivad terade nokkimist.)

„Ole valvel, varblane!
Majast piilub kassike.“

Siuts, siuts, siuts, siuts,
pojakesed hüüavad,
siuts, siuts, siuts, siuts,
kassi eest end peidavad.

Kass püüab, varblased ruttavad pesasse. Mängu kordami-
sel võib majakese asetada teisale.

Keerlevad võrukesed.

Kasvataja näitab lastele võrukesi, mis on asetatud pul-
gale. Kätega mõlemast pulgaotsast hoides veeretab ta võru-
kesi kord kiiremalt, kord aeglasemalt ja saadab oma tege-
vust laulu või deklamatsiooniga:

Võrukene, veere sa,
laps sind tahab vaadata.
Veere nii ja veere nii —
ei me saa sind kättegi.

(korrata)

Võrukene, jookse sa,
laps sind tahab vaadata.
Jookse nii ja jookse nii —
ei me saa sind kättegi.

(korrata)

Võrukeste veerlemist vaadeldakse ja korratakse laulu
laste soovil. Lõpuks laseb kasvataja võrud põrandale laiali
veereda. Lapsed korjavad need kokku, toovad tagasi ja pis-
tavad uuesti pulga otsa. Mäng algab uuesti. Hiljem lapsed
võivad vabalt võrudega mängida.

Linnud.

Lastele on taskutesse pandud värvilised rätid. Kasvataja näitab lastele lindu (mänguasi, kinnitatud pikema traadi külge). Lind lendleb toas, laskudes kord lauale, kord aknale, puuksale vaasis jne. Mõne aja pärast lendavad tuppa veel teised linnud (neid käsitseb hoidja). Nüüd lendavad nad lõbusasti siia-sinna, siristavad ja häälitsevad. Nende lendu saadab kasvataja lauluga:

Lendab, lendab linnuke,
linnukene tilluke.
Maie (Aino, Reinu) juures linnuke,
laulab laulu temale.

Nii lendavad linnud iga lapse juurde ja jälle oksale tagasi. Nüüd käsib kasvataja lastel võtta taskust rätid ja mängida lindudega. Mängu saadab laul:

Taskust rätid võtame,
lindudega mängime.
„Mine, mine, linnuke,
lenda akna servale (kapile, lauale jne).“

Lapsed jooksevad ja lehvitavad rättidega. Linnud lendlevad ja laskuvad kord aknale, lauale, puuksale ja teistele esemetele, mida lapsed nimetavad. Mängu korratakse laste soovil.

Lõpetada võib mängu nii, et linnud kogunevad lauale või mujale, kuhu lähedale on peidetud kingitused või mänguasjad. Lapsed leiavad sealt asjad ja nende tähelepanu on nüüd suunatud teisale. Linnud lendavad ära ega ilmu enam nähtavale. Järgneb vaba mäng asjadega.

Jutustusi väikelastele.

N u k u m a j a.

Oli kord väike tüdruk, kelle nimi oli Maie. Maiel oli nukk Tipa. Maie ehitas Tipale klotsidest maja. See oli ilus maja. Selles majas hakkas nukuke elama. Korraga jooksis suur

koer tuppa ja lõhkus nuku maja ära. Tipa jäi ilma majata. Tipa oli väga kurb, sest tal polnud enam ilusat maja, kus ta oleks võinud elada. Väike Maie pani nuku seniks vankrisse ja ehitas klotsidest uue maja. See maja oli veel ilusam kui endine. Tupal oli hea meel ja ta tantsis rõõmust Maiega.

Arsti juures.

Mati läks emaga jalutama. Poiss tahtis joosta. Ta laskis ema käest lahti ja jooksis temast kaugele ette. Mati ei pannud tähele, et teel oli kivi. Poiss lõi jala valusasti vastu kivi. Siis ta kukkus veel maha ja kriimustas põlve ka katki. Oi, oi, küll Mati jalg siis valutab. Ema viis poja arsti juurde. Arst oli hea, ta pani põlvele rohtu peale ja sidus puhta sidemega kinni. Mati põlv ei valutanud enam ja sai varsti terveks.

Kass ja hiir.

Elas kord poiss, kelle nimi oli Valdo. Valdol oli kass Murr. Ükskord Murr kuulis, et keegi krabistas toidukapis. „See on vist hiir. Ta on pugunud kappi Valdo leiva kallale,“ mõtles kassike. Tasa-tasa hiilis Murr kapi juurde ja püüdis hiire kinni. Nüüd ei saa hiir enam minna Valdo leiba närima.

Kassike vankris.

Ema kinkis lastele ilusa nukuvankri. Lapsed mõtlesid, keda kõige enne uues nukuvankris sõidutada. Viimaks nad panid oma kassi vankrisse ja hakkasid teda sõidutama. Aga kass ei tahtnud vankris sõita. Ta hüppas vankrist välja ja jooksis laua alla. Lapsed tõid kassi laua alt välja, panid uuesti vankrisse ja käskisid teda seal vaikselt istuda. Uues nukuvankris on ju hea sõita. Aga kiisu hüppas uuesti välja ja lippas tooli alla.

Siis panid lapsed nuku vankrisse. Nukule pandi ilus sinine tekk peale ja viidi ta sõitma. Nukule meeldis küll sõita ilusalt vankris.

Haige karu.

Alli oli väike tüdruk. Ükskord Alli ehitas klotsidest rongi. „Tuut, tuut, tuut!“ hüüdis rong. „Kes tahab tulla minuga

sõitma?" Alli võttis mängukaru sülle ja viis rongile. „Sõiduta minu väikest karukest,“ ütles Alli. Rong hakkaski sõitma ja viis karu ühes. „Tuut-tuut, hoidke eest! Tuut-tuut, hoidke eest!“ Korraga kukkusid klotsid ümber ja rong läks katki. Alli väike karu jäi klotside alla ja sai haiget. Ta jalg valutas. Alli pani karu jalale rohtu peale, sidus siis haige koha lapiga kinni ja pani karukese voodisse. Karu sai varsti terveks.

Topi.

Jüril oli väike valge koer. Koera nimi oli Topi. Uhel päeval oli Topi kõht väga tühi. Süüa ei olnud midagi. Topi jooksis Jüri juurde ja palus temalt: „Palun, anna mulle midagi süüa, mu kõht on tühi.“ Jüri andis Topile õuna. Topi ei tahtnud õuna. „Ma ei söö õuna, tahan liha,“ ütles Topi. Jüri andis Topile liha ja ilusa kondi. Topi sõi liha ära, näris kondi ja ta kõht sai täis.

Kiisu.

Valli oli alles väike tüdruk. Ükskord Valli läks jalutama. Tänaval ta kuulis, et keegi näugus haledasti: „Näu, näu!“ Valli vaatas, kes seal näugub niimoodi. Siis nägi Valli, et trepil istus väike kassipoeg. Valli võttis kassi sülle ja viis koju. Kodus kassipoeg sai piima. Valli valas piima alustassile ja kiisuke lakkus piima keelega. Valli vaatas, kuidas kass lakub piima. Väike kassipoeg jäigi Valli juurde elama ja Valli pani temale nimeks Kitu. Väikesest Kitust kasvas suur ilus kass.

Nuku voodi.

Hellel oli ilus nukk. Nuku nimi oli Kati. Helle mängis iga päev Katiga. Ta andis nukule süüa ja pani väikesesse voodisse magama. Ükskord läks nuku voodi katki. Enam ei saanudki nukku magama panna. Siis Helle võttis haamri ja naela ning parandas nuku voodi terveks. Nüüd on Katil jälle ilus voodi.

Hobune.

Lapsed tahtsid minna hobusega sõitma. Nad istusid vankrisesse ja ajasid hobust. „Nõõ, nõõ, hobuke! Sõiduta meid!

Sõiduta meid!" hüüdsid lapsed. Hobuke aga ei sõitnud. „Miks sa ei sõiduta meid, hobuke?“ hüüdsid lapsed. „Ma ei jõua teid sõidutada, ma tahan enne süüa,“ ütles hobuke. Rein tuli kohe vankrist maha ja korjas sületäie rohtu. Hobuke sõi kõhu täis ja viis siis lapsed sõitma. Lapsed sõitsid jänkule külla.

Tiiu ja väike-veli.

Tiiul oli väike vend. Hommikul pani ema toidu lauale ja läks ise poodi. Tiiu sõi kõhu täis ja tahtis mängima hakata. Väike-veli aga ei mõistnud ise süüa. Ta kõht oli tühi ja ta hakkas nutma. Tiiu võttis lusika ja söötis venda. Siis nad mängisid kahekesi.

Marje.

Marje ei tahtnud kunagi nägu pesta. Ukskord Marje tahtis minna emaga jalutama, aga ema ei võtnud teda kaasa. „Sinu nägu on must,“ ütles ema. „Pead enne pesema näo ja käed puhtaks, siis võid kaasa tulla.“ Marje ikka ei tahtnud pesta. Siis ema läks üksinda jalutama ja Marje jäi koju. Teinekord Marje pesi oma näo ja käed korralikult puhtaks ja ema võttis ta kaasa endaga jalutama.

Mänguhobu.

Emal kinkis lastele suure mänguhobuse. Lapsed sõidutasid hobusel oma nukku, kassi ja koera. Tore oli sõita. Korraga hobune ei tahtnud enam kedagi sõidutada. Lapsed vaatasid, mis hobusel viga on. Siis nad nägid, et hobuse jalg oli katki. Lapsed palusid onu Jaani, et ta parandaks hobuse jala terveks. Onu tegi jala terveks ja lapsed said jälle sõitma minna.

Linnupoeg.

Salli läks aeda jalutama. Ta nägi, et liivasel teel lamas pisike-pisike linnupoeg. Salli püüdis putukaid ja andis linnukesele süüa. Linnupoeg tegi noka lahti ja Salli pani putuka noka vahele. Pärast Salli viis linnupoja pesasse tagasi. Ei tea, kuidas pisike linnupoeg pesast maha oli kukkunud...

Laulukesi väikelastele.

Me kodumaa on armas,
siin rõõmsalt elame.
Me kodumaa on kaunis,
tal laule laulame.

Refr. Kodumaale! Stalinile!
Lapsed laulavad.
Kodumaale! Stalinile!
„Hurraa!“ kõik hüüavad.

*

Oktoobrit tervitame,
paraadil sammume,
me trummi kaasa lööme
ja rõõmsalt laulame.
Me punalipu viime
paraadil lehvima
ja hüüame: „Sul tervist,
me armas kodumaa!“

*

Maipäeva tervitame,
koos rõõmsalt tantsime,
ja onu Stalinile
me tervist saadame.

Refr. Kodumaale! Stalinile!
Lapsed laulavad.
Kodumaale! Stalinile!
„Hurraa!“ kõik hüüavad.

*

Lapseke, lapseke,
kus sa käisid? — Memme juures.
Mida sõid? — Putru sõin.
Mida jõid? — Piima jõin.

Õues kõnnib kana:
kok, kok, kok.
Kutsub poegi tema:
klok, klok, klok.
Otsib õuest teri:
tsok, tsok, tsok.
Järel tibukari:
tok, tok, tok.

*

Lapsed läksid kõndima,
läksid koera vaatama.
Kutsu lapsi hirmutas,
auh, auh, valjult haugatas.
Kutsu tüki leiba sai,
lastele siis oli pai.

*

Ules-alla, üles-alla
kiige lase käia.
Ules-alla, üles-alla,
hästi kinni hoia.

*

Malle nukk on voodis täna,
jala kukkus haigeks tema.
Nüüd ta puhkab, rohtu saab,
laste tehtud putru sööb.

*

Kes ei kardaks seepi, vett,
kellel oma kääterätt?
Juku meil ei kardaks vett,

Jukul oma käterätt.
Peseb ise puhtaks käed,
hästi puhtaks, vaata, näe!

*

Metsas, paksu lume sees,
hüppab jänes, väikemees.
Kõrvad temal külmetavad,
käpakased valutavad.
Ema kutsub jänkut koju:
„Tule ruttu, väike pojul!“

Näide lastehommiku korraldamisest lastesõimes.

Lastepidu 1. mail.

Lastepeo ülesandeks on anda lastele huvitavaid ja rõõmsaid elamusi. Mida enam rõõmu pidu suudab lastele pakuda, seda õnnestunumaks tuleb seda pidada.

Peo korraldamisel on vaja arvestada järgmisi nõudeid:

1. Peo plaani koostavad asutise juhataja ja vastava rühma kasvataja.
2. Kooskõlas kinnitatud plaaniga koostatakse peo eelarve.
3. Määratakse täpselt kindlaks iga lasteasutise töötaja ülesanded peo korraldamise puhul.
4. Peo toimkonda tuleb kaasa tõmmata lasteasutise nõukogu, naiskomisjoni ja kommunistlike noorte organisatsiooni liikmeid jt.

Pidulik meeolu algab juba siis, kui alustatakse tänavate dekoreerimist ja asutise kaunistamist väljastpoolt:

- a) kasutada jalutuskäike laste tähelepanu juhtimiseks pidulikule välisilmele;
- b) valmistada kaunistusi laste juuresolekul;
- c) kaunistada lasteasutise ruume laste juuresolekul, kusjuures suuremad lapsed võivad abistada: esemeid tuua, hoida, ulatada jne.

Asutise personali töö enne pidu:

1. Lasteasutise kaunistamine (väljastpoolt ja siseruumid).
2. Laste peoriidetuse valmistamine.
3. Peopäeva menüü koostamine ja piduliku eine korraldamine.

Lasteasutise kaunistamine.

1. Lasteasutise välise fassaadi kaunistamise kavandi koostamine, vastavate loosungite valmistamine, partei ja valitsuse juhtide portreede muretsemine.

Siia kuuluvad ka kaunistused, mis näitavad lasteasutise omapära: kujutlused lastest, plakatid, mis kujutavad rõõmsat lapsepõlve, õnnelikku ema jt.

2. Kaunistused peavad olema erksad, rõõmsad ja lastele huvitavad.

Kaunistatakse neid ruume, kus lapsed kõige rohkem viibivad. Kaunistused asetada nõnda, et nad oleksid lastele hästi nähtavad, kuid ühtlasi kaitstud, et lapsed ei saaks neid rikkuda.

4. TUBE võib kaunistada lillede, piltide, lintidega jne. Võib ka asetada aknalauale või põrandale varem külvatud roheline muruga kastikesi, kui see ei sega laste liikumist ruumis. Samuti sobivad kevadel puuoksad noorte lehtede või urbadega.

5. Ruumid kaunistatakse tähtpäevaks, kuid kaunistused võetakse maha paari päeva möödudes.

Laste ja personali välisilme peopäeval.

Lastehommikul ja peopäeval peavad lapsed olema pidulikult rietatud: puhtad riided, paelad juustes jne. Samuti peab personali riietus erinema igapäevasest.

Peopäeva menüü.

Peopäeval antakse lastele nende maiustoite, lisandusena puuvilja ja magustoitu.

Toidu serveerimine peab erinema igapäevasest ja kandma pidulikku ilmet.

Vanemas rühmas söövad õde-kasvataja ja hoidja lastega ühes lauas. Sel päeval võib söögiajaks ühendada ka mitu rühma.

Laste lõbustuste organiseerimine.

Lõbustuste valikul ja ettevalmistamisel tuleb lähtuda järgmistest põhimõtetest:

Pidu peab andma lastele maksimaalselt eredaid ja rõõmsaid muljeid, kuid seejuures ei tohi lapsi väsitada liigsete ettevalmistustega ja treeninguga.

Pidu selle tavalises mõttes korraldatakse vanematele lastele. Imikute rühmas kaunistatakse samuti ruumid, lapsed saavad uued riided ja uued mänguasjad.

Meelelahutuste valik oleneb konkreetsetest tingimustest ja võimalustest, samuti vanuseastmest teatud rühmas.

Laste meelelahutuste ja rõõmu allikaiks võivad olla järgmised korraldused:

1. Lastehommiku kavas võib olla: nukuteater, varjuteater, nukkude ja mänguasjade esinemine, loomade näitamine sirmi või lina äärel, täiskasvanute poolt esitatavad tantsud ja laste tantsud koos täiskasvanutega.

2. Kingituste jagamine (kingitusi või jagatavaid mänguasju peab jätkuma igale lapsele).

Kingituste jagamine võib toimuda mitmel viisil, näiteks võib neid jagada nukuteatri tegelaskond, või tuuakse asjad kohale uuel mänguautol või -hobusel. Pakikesed võib ka peita peoruumi ja anda lastele võimalusi üllatusteks neid otsides ja leides.

3. Anda lastele võimalus viibida peoruumis koos isa ja emaga, mitte aga ettekannete ajal. Sobivam aeg selleks on siis, kui vanemad õhtul tulevad lastele järele.

4. Peale nende kingituste-mänguasjade, mis jäävad asutisse, on soovitav anda lastele mõni lihtne asjake ka koju viimiseks.

5. Kui võimalik, on soovitav näidata lastele ka tänavdemonstratsiooni. Selleks on juba varem vaja valida sobiv koht, näiteks:

a) kõrvaline ja vaikne koht maja läheduses, eemal üldisest liikumisest, kuid mitte nii kaugel ega kõrgel, et lapsed peaksid vaatama demonstratsiooni ülalt alla;

b) kinniste akendega rõdud;

c) trepid;

d) võib kasutada ka tara või planku, asetades selle taha sobiva kõrgusega laudu ja pinke.

Noorematele (roomavatele ja käima õppivatele) lastele võib näidata loomi ja linde, esitada lihtsaid tantse ning laule ja jagada kingitusi.

Laste lõbustused peavad võimaluse korral aset leidma ajal, mil nad ei sega asutise päevarežiimi. Sobivam aeg selleks on nooremate rühmal esimese ja teise uinaku vahel, vanemal rühmal pärast uinakut.

Pidulik hommik.

Eeskava tuleb koostada nii, et see valmistaks lastele rõõmu ega nõuaks neilt suuri pingutusi. On lubamatu esitada raskeid eeskavanumbreid täiskasvanuile vaatamiseks. Pidu ei tohi olla planeeritud täiskasvanuile.

Lastele peab andma huvitava, neile arusaadava vaatepildi. Peale 1. maiga seoses olevate kavanumbrite võib esitada tuttavaid muinaslugusid, korraldada mängu, esitada tantse jne.

Ettekanded tuleb esitada rühmadele eraldi, kusjuures nooremate laste ettekanded peavad olema märksa lihtsamad. Kui ettekanne toimub teatri näol, siis teha näitelava madalam ja võtta tegelaste arv väiksem.

Kasvataja valmistab lapsed ette pidulikule hommikule sellega, et tutvustab neid tegelastega, kes esinevad lavastuses. Kui näiteks lavastuses esineb koer, siis kasvataja juba varem näitab lastele koera (mänguasja), laulab temast jne.

Selline ettevalmistus on juba ise huvitavaks vahelduseks lastele ja äratab huvi vaatepildi vastu. Siin peab aga olema teadlik ja mitte liialdama tegelaste näitamiselega. Väga palju nähtud ja tuntud mänguasja ei ole lastele enam huvitav. Seejärel on otstarbekohane tegelastega tutvumise ja nende esinemise vahel pidada väike vaheaeg, mille kestel lapsed enam ei näe neid esemeid.

Pärast sellist vaheaega (10—12 päeva) tervitavad lapsed



Joonis 41. 1. mai pidu V lastesõimes Tallinnas. Vanema rühma lapsed koos õe-kasvataja ja hoidjaga sooritamas sõudmisliigutusi tasakaalu-pingil keppide abil laulu saatel

jälle rõõmuga neile tuttavaid, kuid mitte veel igapäevaseks muutunud tegelasi.

Tegevus ettekannetes toimugu aeglaselt, kusjuures üksikud stseenid peaksid korduma. Sisse põimida liikumist lilled ja lippudega ning kingituste jagamist.

Enne peo algust tuleb lapsi riietada rahulikult, mitte rüütes ega kiirustades. Igale lapsele läheneda sõbralikult, tähele pannes tema nägusat riietust, ja vestelda lastega sellest, et varsti algab huvitav pidu. Mitte lasta lapsi seista toa ukse taga, kus algab etendus.

Ettekanded peavad algama täpselt ettenähtud ajal.

Ruumis, kus korraldatakse ettekanded, tuleb enne seda asetada sisustus nõnda, et lapsed saabudes saaksid kohe kasistuda kohtadele või takistamatult liikuda ruumis, nii kuidas kavas on ette nähtud. Kui näiteks lapsed algul kõnnivad toas lippudega või lilledega, siis peab neil selleks olema küllaldaselt ruumi. Kui aga lapsed võivad kohe

istuda, et jälgida ettekandeid, siis tuleb neile valmis panna toolid (pingid).

Pärast peoruumi tulekut antagu lastele võimalus tutvuda ümbrusega, vaadelda kaunistusi ruumis ja alles pärast seda alustada ettekandeid, rongkäiku ja mängu. Lapsed ei ole küllalt aktiivsed, kui neile ei anta võimalust nautida esimesi muljeid pidulikult kaunistatud ruumist. Täiskasvanud peavad olema lastega sõbralikud ja kannatlikud, mitte aga pidurdama neid ja segama ruumi vaatlemisel ning ettekannete jälgimisel.

Peo korraldamist juhib üks asutise töötajaist, kuna teised abistavad teda. Nad asetavad lapsi kohtadele, aitavad läbi viia ettekandeid, jagavad kingitusi jne.

Laste mängud ja tantsud peopäeval ei tarvitse toimuda eeskava kohaselt. Kui peo kestel näiteks ilmneb, et lapsed on huvitatud uutest mänguasjadest või mõnel muul põhjusel ei soovi tantsida või mängida ühismänge, mida kasvataja on kavas ette näinud, siis ei ole vaja lapsi ka selleks sundida. Ei saa nõuda, et lapsed mängiksid just neid mänge, mida soovib kasvataja. On soovitatav, et peo juhiks oleks vastava rühma kasvataja, kes tunneb hästi oma rühma lapsi ja teab nende huve.

Laste rongkäiku ja tantsu võib korraldada enne või pärast ettekandeid. Kui rongkäik korraldatakse pärast ettekandeid, siis anda lastele võimalus puhkamiseks pärast rohete muljete saamist. Vahepeal minnakse teise tuppa, eesistatakse ja alles siis korraldatakse laste üldist ja ühist tantsu või mänge.

Väikestelt lastelt ei saa nõuda kollektiivesinemist korrapärastes ridades või ringis. Rongkäigust võtavad lapsed osa vabalt, kõndides ja tantsides läbiseigi.

Pärast kingituste jagamist antagu lastele võimalus asjadesga mängida nende soovi kohaselt ja nii kaua kui nad tahavad, mitte katkestada laste mängu või tantsu rongkäigu korraldamiseks.

III. LASTEAIAD.

1. NÕUDED LASTEAIA RUUMIDE JA MÄNGUÕUE KOHTA.

Lasteaia ruumid peavad vastama sanitaarnõudeile (peavad olema puhtad, valged, hästi õhutatud, puupõrandaga). Nad peavad olema kuivas ja päikesepaistelises, võimalikult vaikes kohas — kaugel loomalautadest ja prügikohtadest. Ruumid peavad olema küllaldaselt avarad, soovitatav aken-dega päikese poole. Normaalseks tööks on vajalikud laste rühma tuba, pesu- ja rieteruum (võivad olla ühised), köök ja toiduainete hoiuruum. Kui lasteaed töötab 24 tundi (öö-päeva), siis on veel vajalikud magamistuba ja isolaator (hai-gestumiste puhuks).

Enne lasteaia avamist tuleb lasta ruumid kohapealse jaos-konnaarsti poolt järele vaadata nende sanitaarnõudeile vastavuse suhtes, mille kohta jaoskonnaarst annab tõendi, et ruumid sobivad lasteaiale. Edaspidi peab jaoskonnaarst pidevalt pidama lasteasutist oma järelevalve all.

Lasteasutise ruumide põrandad ja mööbel hoida alati puh-tad ja tolmuvabad, pesta sooja vee ja leelise-ga. Laste tube tuulutada sagedasti. Kärbeste kaitseks panna suvekuudel akende ette peenest traadist võrgud või marlikatted. Vaik-sete ja soojade ilmadega laste kätepesemine läbi viia õues. Laste patju, tekke ja lamamisraame tuleb vähemalt kord nädalas tuulutada. Pärast söögi valmistamist tuleb iga päev pesta köögi põrand, Köögilauad ja lõikelauad pesta sooja vee ja harjaga. Toidujäänused koguda kinnisesse nõusse ja see iga päev tühjendada. Toiduained hoida tuulutatud

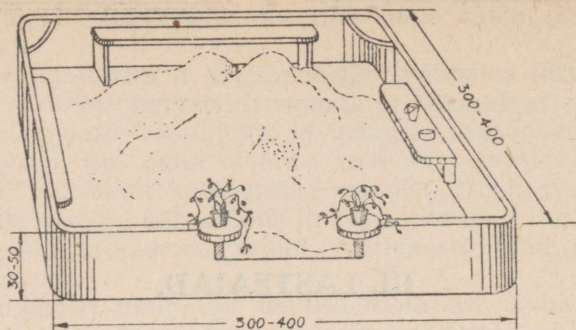

Joonis 42. Liivakast

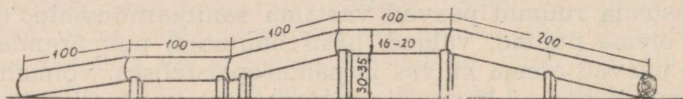

Joonis 43. Tasakaalu-palk

sahvris riulil, kastides ja kottides — kaitstuna kärbeste ja hiirte eest. Kiiresti riknevad toiduained hoida külmas kohas (keldris). Lastele tuleb anda joogiks ainult keedetud vett. Toidunõud hoida pärast pesemist ja kuivatamist kinnises kapis ja kaetud riulil.

Peab hoolitsema selle eest, et laste toad oleksid kaunistatud lilledega, riigijuhtide ja lastekohaste piltidega.

Mänguõu ja õppeabinõud mänguõuel.

On vajalik, et iga lasteasutise juures oleks laste mänguõu, kus lapsed võivad viibida värskes õhus. Mänguõu peab olema lasteaia juures kuivas kohas. Õues tuleb hoida piinlikku puhtust. Lasteaia õue tuleb suvel iga päev kasta ja pühkida. Prügi tuleb ümbrusest koristada ja paigutada kinnisesse prügikasti. Kaevud ja mustaveeaugud tuleb kaanega kinni katta. On hea, kui laste mänguõu on kaetud muruga (mitte tolmune), et lastel oleks võimalik män-

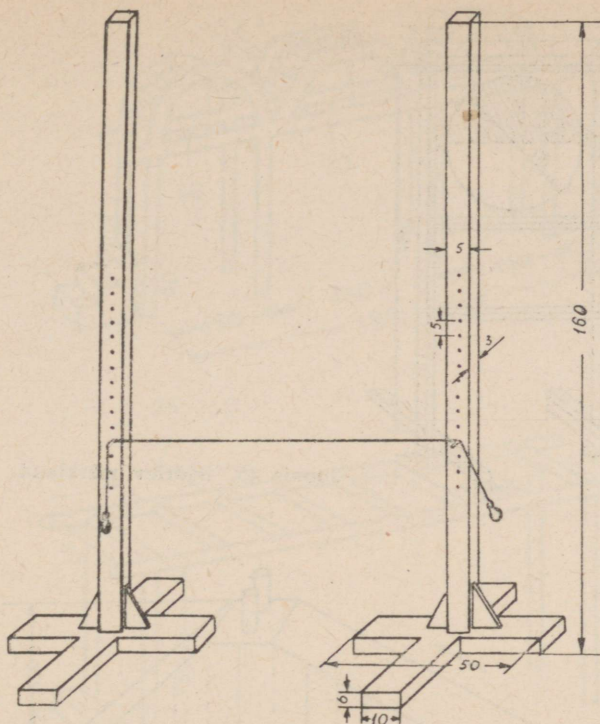

Joonis 44. Hüppepostid

gida ja soojade ilmadega lamada tekkidel. Lasteaia ümbrust tuleb kaunistada lillepeenardega.

Mänguõue planeerimisel tuleb arvestada iga lapse kohta 2 ruutmeetrit pinda.

Õppeabinõud kehalisteks harjutusteks ja mängudeks (trepid, ronimisredelid, kiiged jne.) on soovitatav asetada mänguõue külgedele, et keskele jääks ruumi mängudeks. Igal õuel peab olema liivakast (iga 30 lapse peale üks), mida ümbritseb haljas muru (vaata joonis nr. 42). Mänguõue tuleb sisustada nii, et lapsed saaksid harjutada kõigil tähtsamail kehaliste harjutuste aladel (hüpetes, ronimistes, visetes, tasakaaluharjutustes). Õppeabinõud asetada üksteise lähe-

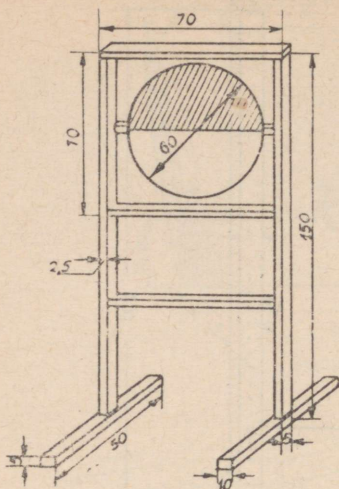

Joonis 45. Pöörlev märklaud

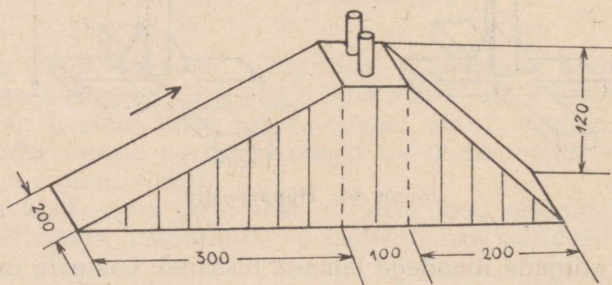

Joonis 46. Jooksumägi

dale, et kasvataja näeks kogu rühma ja saaks lapsi õigeaegselt abistada.

Õppeabinõud ronimiseks. Ronimisredelid, ronimisvõrestik, kõrgendik trepiga. Kõik need abinõud tuleb kinnitada otstega maa sisse. Tasakaaluharjutusteks võib osa abinõusid olla kohale kinnitatud, osa võib olla liikuv (tasakaalupink). Vanemaid lapsi huvitavad tasakaaluharjutused kaldasendis palgil (kallak 30—35 sm). Üldine palgi pikkus

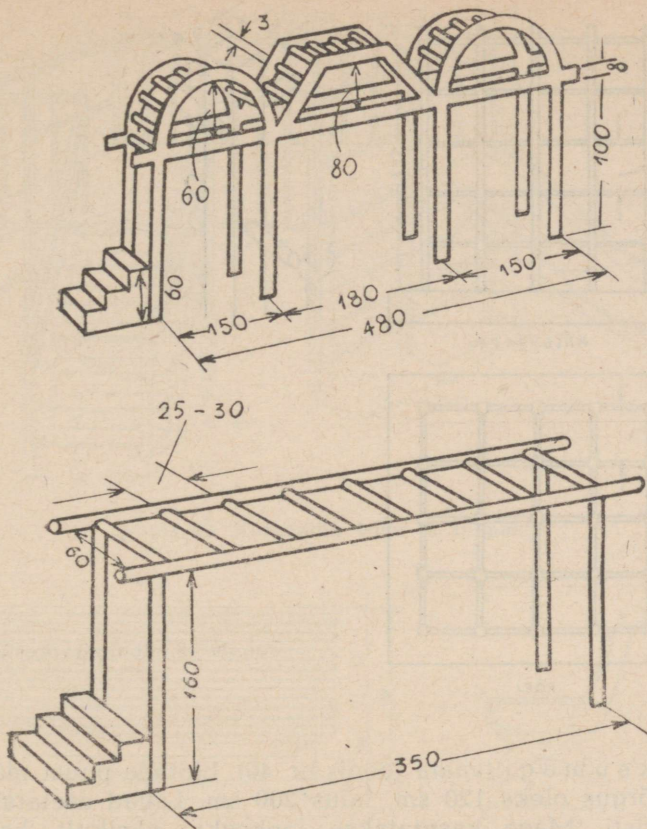

Joonis 47. Rippredel

6—8 meetrit (vaata joonis nr. 43). Sellised palgid tuleb korralikult kinnitada. Noorematele lastele (3—4-a.) sobib tasakaaluharjutusteks maas lamav palk, mille diameeter on 25—30 sm; palgi ülemine pool tuleb veidi tasaseks hõõveldada.

Õppeabinõud hüpeteks. Nööri asetamiseks on sobivad tõstetavad hüppepostid (vaata joonis nr. 44).

Märkiviseteks on kohane pörlev märklaud (vaata joonis nr. 45).

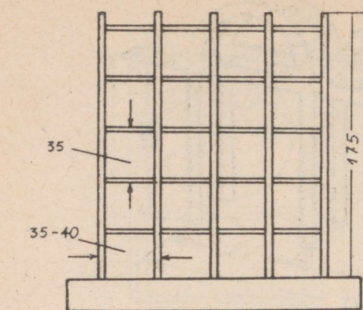

KÜLGVAADE

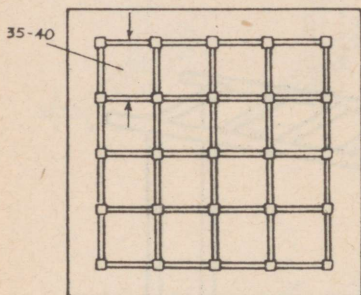
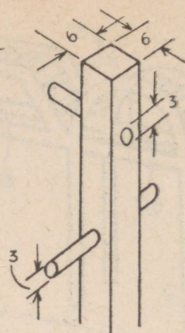

PÕHI

Joonis 48. Ronimisvõrestik

Jooksumägi (vaata joonis nr. 46). Ehitada puust mägi, mille kõrgus oleks 120 sm, laius 200 sm. Lauad asetatakse mäele risti. Mäge kasutatakse jooksuks: üksikult, kahekaupa, ketina kätest kinni hoides, mitmesuguseid esemeid käes hoides jne. Sellise mäe võib valmistada ka mullast, katte selle mätastega; võib asetada üles veel tulbad, kuhu kinnitada nõõrid, mille abil lapsed sooritavad rebimisharjutusi.

Rippredel (vaata joonis nr. 47). Neljale tulbale (kõrgusega 150—160 sm) asetada horisontaalses asendis redel. Redeli pikkus olgu 3—4 meetrit, pulkade vahed 25—30 sm. Ühe otsa juures on väike trepike, mille astmelt laps saab kinni haarata pulgast, et käte abil liikuda redeli teise otsani. Selline redel võib olla ka kaldasendis, nii et laps ulatab ühest otsast kätega kinni võtma.

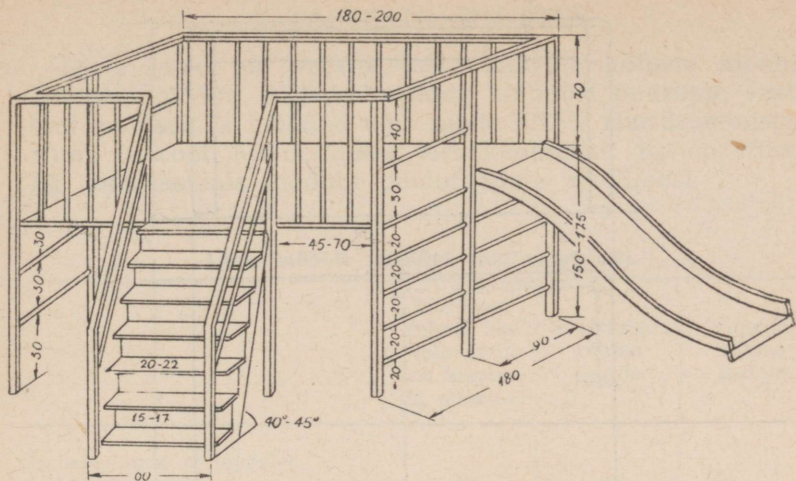

Joonis 49. Kõrgendik trepi ja liumäega

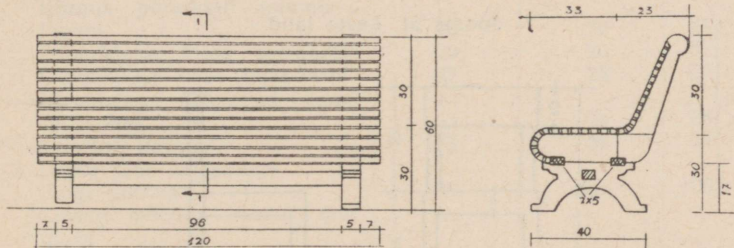

Joonis 50. Laste aiapink

Ronimisvõrestik (vaata joonis nr. 48). Ronimisvõrestik koosneb viiest reast vertikaalses asendis tulpadest, mis on omavahel ühendatud viie rea horisontaalses asendis pulkadega. Tulpade kõrgus on 175—200 sm, pulkade vahed 35 sm, tulpade vahe 35—40 sm.

Kõrgendik ronimiseks ja liulaskmiseks (vaata joonis nr. 49).

Mänguõue ääres olgu 3—4 pinki, millel lapsed saavad istuda ja puhata (vaata joonis nr. 50).

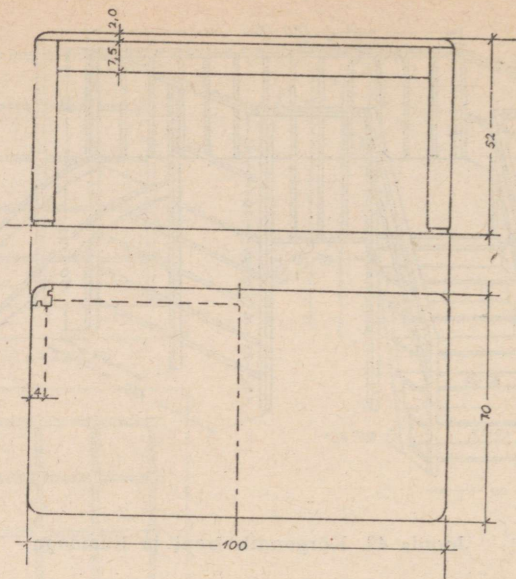

Joonis 51. Laste laud

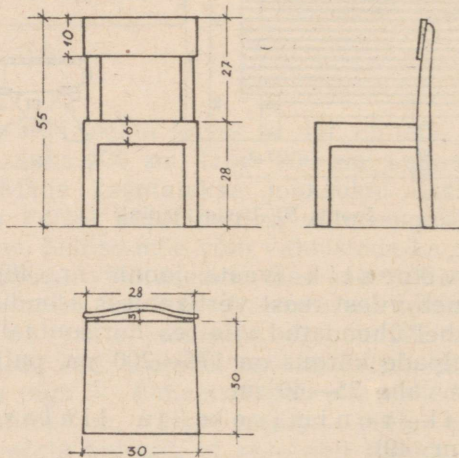

Joonis 52. Laste tool

2. LASTEAIA SISUSTUS.

Laste jaoks on vajalik laste kasvule kohane mööbel. Lasteaia mööbli võib valmistada kolhoosi puusepp; vastavad joonised ja mõõdud võib saada ENSV Haridusministeeriumi Eelkooli Metoodilisest Keskkabinetist. Ka on võimalik osta lasteaia mööblit puidutoodete artellidest.

Laste mööbli mõõdud (sentimeetrites).

| | Noorema rühma lastele (või ka kasutada sõimele) | Keskmise rühma lastele | Vanema rühma lastele |
|-------------------------------------|---|------------------------|----------------------|
| 1. Laste laud (6 lapsele) | | | |
| Laua kõrgus | 48 | 52 | 55 |
| Laua plaadi laius | 65 | 70 | 70 |
| Laua plaadi pikkus | 90 | 100 | 100 |
| | | | } joonis nr. 51 |
| 2. Lapse tool | | | |
| Kõrgus põrandalt istumislauani | 26 | 28 | 31 |
| Istumislaua laius ees-äärel | 29 | 30 | 31 |
| Istumislaua laius taga-äärel | 27 | 28 | 29 |
| Istumislaua sügavus kuni seljatoeni | 25 | 27 | 28 |
| Seljatoe kõrgus | 25 | 27 | 30 |
| | | | } joonis nr. 52 |
| 3. Lapse pink seljatoega | | | |
| Pingi pikkus | 90 | 100 | 100 |
| Teised mõõdud samad, mis toolil | | | |
| 4. Lamamisraam, | | | |
| Raami kõrgus | 30 | 35 | 35 |
| Raami laius | 55 | 60 | 60 |
| Raami pikkus | 120 | 130 | 140 |
| | | | } joonis nr. 53 |

Lasteaias peab leiduma järgmine kõva inventar:

1. Toolid (iga lapse jaoks üks).
2. Lauad (iga 4—6 lapse jaoks üks).

Soovitav oleks, et toolid ja lauad oleksid vastavalt laste kasvule kolmes suuruses.

3. Madalamaid pinke 3—4 tükki (1—2 m pikad), kasutamiseks lahtiriietumise ruumis, mänguruumis, õues jne.

4. Lamamisraamid — vastavalt laste arvule.
5. Riidenagid — igale lapsele üks koht.
6. Käterätiku-varnad — igale lapsele oma kohaga.
7. 1—2 suurt lauda ja 6—8 tooli või taburetti lasteaia personalile.
8. Kapp või riiul õppevahendite ja mänguasjade panipaigaks (joonis nr. 54).
9. Kapp toidunõude jaoks.
10. Kapp pesu jaoks.
11. Köögilauad sahtlitega.
12. Laste ööpotid.

Lasteaia pehme inventari nimestik —
25 lapsele.

| | |
|----------------------------------|--------------------------|
| 1. Madratsid | 25 tk. |
| 2. Vooditekid | 25 " |
| 3. Voodilinald | 50 " |
| 4. Padjad | 25 " |
| 5. Padjapüürid | 50 " |
| 6. Käterätikud lastele | 50 " |
| 7. " köögile | 10 " |
| 8. Püksikesi | 5 paari |
| 9. Taskurätte | 10 tk. |
| 10. Vahariiet | laste- ja köögilaudadele |

Toidunõude nimestik — 25 lapsele.

| | |
|---|----------------------------|
| 1. Sügavad taldrikud (vastavalt laste arvule) | |
| 2. Tassid ja kruusid | " " " |
| 3. Alustassid | " " " |
| 4. Supilusikad | " " " |
| 5. Teelusikad | " " " |
| 6. Kahvlid ja noad | " " " |
| 7. Kulbid | 2 tk. |
| 8. Keedupotid | 2—3 tk. (5—20-liitrilised) |
| 9. Pannid | 1—2 tk. |
| 10. Kann | 1 (keedetud vee jaoks) |
| 11. Soojaveenõu | 1 tk. |
| 12. Pesukaunid | 2 " |
| 13. Ämbrid | 2 " |

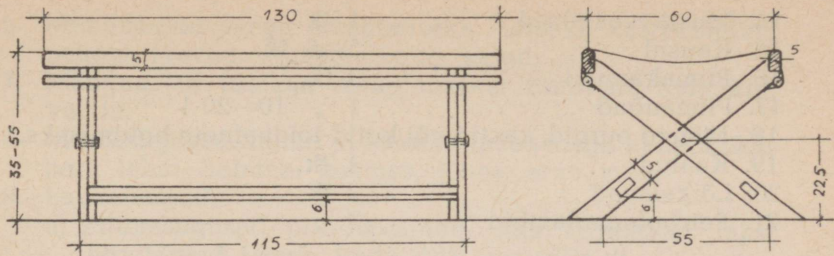

Joonis 53. Laste lamamisraam

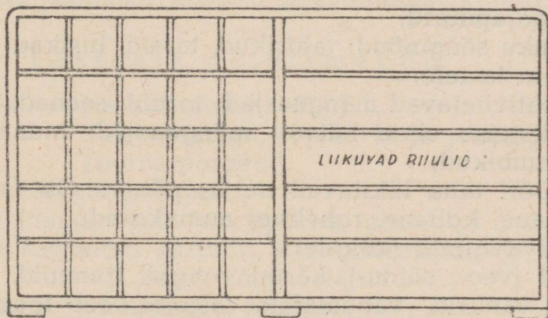
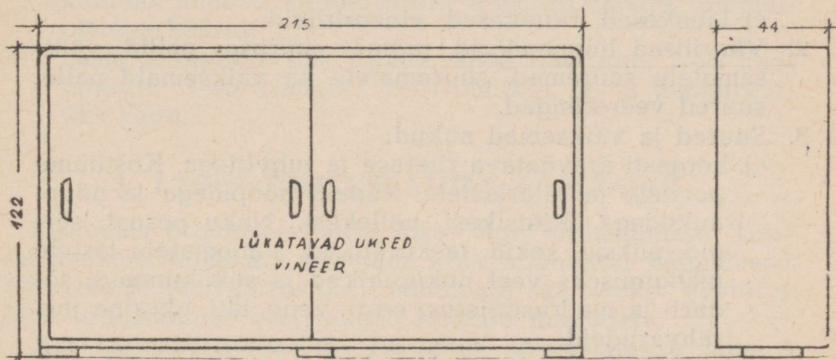

Joonis 54. Laste tööde ja mänguasjade kapp

6. Mänguasjad veega mängimiseks: ämbrid, kastekannud, paadid, laevad, ujuvad linnud, kalad.
7. Mänguasjad tuulega mängimiseks: tuulikud, lennukid, vurrid.
8. Mitmesugused linnud ja loomad (poegadega kana, kukk, part, lehm, hobune, lammas, jänes, orav jne.).
9. Lauamängud:
 - a) mitmesugused pilt-dominod, mis kujutavad lapsi huvitavaid loomi, linde, lilli, puuvilja jt.;
 - b) mitmesuguses raskuses kokkupandavad pildid (mosaiik).
10. Lastekohased väikesed tööriistad: labidad, rehad, kastekannud, ämbrid, kanderamid, haamrid, tangid, tömpide otstega käärid.
11. Laste löökpillid: üks trumm, ühed taldrikud, 3—5 kastangetti, 3—5 trianglit, 2—4 ööbikut, 1—3 tamburiini, üks kägu.

3. LASTE TOITLUSTAMINE LASTEAIAS.

Lasteaias organiseeritakse laste õige toitlustamine. Toitlustamiseks tuleb ära kasutada kõik kohalikud võimalused värskete ja täisväärtuslike toiduainete saamiseks. Vastutus õige toitlustamise eest langeb lasteaija juhatajale.

Kui lasteaed töötab 9—10 tundi, toitlustatakse lapsi 3 korda päevas. 12-tunnilise ja öö-päevase töötamise puhul toitlustatakse lapsi 4 korda päevas. Laste toitlustamine lasteaias peab toimuma kehtiva päevarežiimi kohaselt.

Lasteaija näidismenüü.

1. Hommikueine: Herkulopuder võiga.
Kohv piimaga, sepik või ja juustuga.
Toores porgand.
Lõuna: a) Köögiviljasupp.
b) Pannkoogid, marjapüree, piim.
Õhtueine: Keedetud kartulid, kaste, toorsalat.
Leib või sepik võiga, tee.
2. Hommikueine: Mannasupp piimaga.
Võileib.

- Lõuna: a) Praetud maks, kartulid, porgandi toorsalat.
b) Mustikasupp.
- Õhtueine: Makaroni-köögivilja vormiroog.
Võileib, tee.
3. Hommikueine: Praetud kartulid, hapukapsasalat.
Sepik võiga, kohv piimaga.
- Lõuna: a) Köögivilja-liha ühepajatoit.
b) Riisisupp (või tangusupp) piimaga.
- Õhtueine: Mannapuder, piim.
4. Hommikueine: Jahupuder, või, piim.
Toores porgand või kaalikas.
- Lõuna: a) Hapukapsasupp.
b) Saiavorm, piim.
- Õhtueine: Hautatud peedid, kartulid.
Sepik või ja juustuga, tee.
5. Hommikueine: Keedetud kartulid, kohupiim.
Kohv piimaga, võileib.
- Lõuna: a) Keedetud kala, kartulid, munakaste, toorsalat.
b) Mannapuder, mahlakaste.
- Õhtueine: Verileib piimakastmes, pohlasalat.
Tee.
6. Hommikueine: Mannapuder marjapüreega.
Kohv piimaga, sepik võiga.
- Lõuna: a) Vasikapraad, kartulid, peedisalat.
b) Kuivatatud puuvilja kompott.
- Õhtueine: Kartulisalat.
Sai võiga, mahlatee.
7. Hommikueine: Herkulosupp piimaga.
Võileib kilu ja munaga.
- Lõuna: a) Kartulikotletid, sibulakaste.
b) Kissell, sai.
- Õhtueine: Tangupuder võiga, hapupiim.

4. KASVATUSTÖÖ LASTEAIAS.

Laste üldises arenemises omab nende eelkooli-iga väga suurt tähtsust. Selles eas arenevad paralleelselt intensiivse kehalise kasvamisega samuti lapse vaimsed võimed ning kujunevad ta kõlbla isiksuse alused. Eelkooli-aeg on nagu alusmüüriks, millele ehitatakse inimese hilisem areng.

Kui sügav mõju on varase lapsepõlve muljetel inimese kujunemisele, selle kohta kirjutab vene pedagoogika suur klassik K. D. Ušinski järgmist: „Tõepoolest, inimese iseloom kujuneb kõige enam tema elu esimestel aastatel, ja see, mis sadeneb sellesse iseloomu neil esimesil aastail, sadeneb kindlalt, saab inimese teiseks loomuseks.“

Ja tõepoolest, lapse kehalised ja vaimsed võimed, ta suhtumine ellu ja kaasinimesisse, oma töösse ja ülesandesse, ta moraalne pale — kõige selle alglätted peituvad lapsepõlve eelkoolieas. Esimesed muljed on alati kõige haaramamad ja tugevamad. Hiljem omandatud tähelepanekud ja mälestused pole enamasti kaugeltki nii sügavad ja püsivad kui need, mis omandatud varases lapsepõlves.

Kuna kõige eelõeldu põhjal selgub, et eelkooli-iga omab suurt tähtsust inimese edaspidisele arengule, siis peame pöörama erilist tähelepanu laste igakülgsel kasvatusel selles eas. Partei ja valitsus hindavad samuti selle kasvatuseperioodi erilist tähtsust. Seetõttu lasub kõigil kasvatajail — nii lastevanemail kui ka kutselisel lasteasutistes töötajail — suur vastutus neile usaldatud ülesande täitmisel.

LASTE KEHALINE KASVATUS.

Laste kehaline kasvatus on üks tähtsamaist riiklikest ülesannetest Nõukogude Liidus, sest meie vajame tublisid ja terveid kodanikke kommunistliku ühiskonna ülesehitamiseks ja kaitsmiseks.

Kuna vaid füüsiliselt terve inimene on suuteline nii kehalises kui ka vaimses töös saavutama häid tulemusi ja hea tervis on kogu arengu ja heaolu aluseks inimese elus, siis tuleb juba lasteaias tõsiselt hoolitseda laste kehalise kasvatusel eest.

Tervishoid lasteaias.

Et luua eeltingimusi laste kehaliseks kasvatusel, on esimeseks nõudeks puhtus — puhtus nii lapse enese kui ka kõige muu suhtes, mis teda ümbritseb. Eriti tuleb võidelda tolmuga. Põrandad peaksid olema üle värvitud õlivärviga (vähemalt üle tõmmatud värnitsaga), et neid saaks kergesti pesta ja sagedasti üle tõmmata niiske lapiga. Seda peaks

tegema mitu korda päevas, tingimata aga iga kord enne võimlemist, liikumismänge, laulmist jne., kui võimalik — ka enne sööki söögitoas.

Samuti hoolitsetagu lasteaiaruumides valguse ja värske õhu eest. Õhutada tuleb sagedasti. Soodsa ilmastikuga on soovitatav hoida aknad kogu aeg avatuina ja harjutada lapsi lõunasel puhkeajal ka magama lahtiste akendega või lahtisel rõdul. Sobiv puhkamiseks on ka päikese- ja tuulevarjuline koht aias, pargis või metsatukas. Samuti tuleb laste võimlemisharjutusi, liikumismänge ja vabamänge korraldada igal võimalikul juhul väljas. Juhtmõtteks olgu siin: võimalikult palju värsket õhku!

Laste riietus vastaku ilmastikutingimusile ja käesolevale tegevusele. Suurema liikuvusega kehalise tegevuse puhul peab laste riietus olema vastavalt kergem. Kehaline liikumine tõstab niivõrd kehasoojust, et paksult riidesse panduna laps selle juures paratamatult higistab ja satub hiljem külmetusohtu. Isegi talvel ei tule lapsi riietada kasukatesse ega paksudesse mantlitesse, kui roogitakse lund, ehitatakse kelgu- ja liumäge, tehakse lumimemme jne. Sel puhul oleksid sobivad paksemast riidest treeningülikonnad, kui vajalik — õhukeselt vateeritud. Villastele kinnastele tõmmatagu peale puldankindad, et säästa villaseid kindaid märjaks saamise ja kulumise eest. Jalanõudena on talvel soovitatav kasutada vilte.

Suvel peaksid lapsed liikuma võimalikult kerges riietuses ja palja jalu. Palavate päevadega on küllalt mängupükstest. Nii pääsevad tervendav õhk ja päike karastama lapse keha. Eriti kuumade ilmadega võib katta pead heledate mütsikestega. Mis puutub laste keha ülevalamisse veega, õhu- ja päikesevannidesse, siis selles suhtes toimitagu arstlike korralduste järgi.

Laste toitmine.

Laste toitmine toimugu teadlikult ja vajaliku tähelepanuga. Produktid peavad olema värsked ja täisväärtuslikud ning võimaldama mitmekesiselt koostada laste toidusedelit. Toidud valmistatagu asjatundlikult ja maitsvalt, seejuures silmas pidades, et ainete toiteväärtus ja vitamiin-

nid ei häviks. Tähelepanu tuleb pöörata ka toitude kaloorisuse ja kooste-osade (valgud, rasvad, süsivesikud) õigetele vahekordadele. Tähtis on ka korralik serveerimine.

Režiim.

Lasteaias peab kõik toimuma kindlate ajavahemikkude järel: töö ja tegevus, söömine, puhkus, uni jne., sest kindel režiim ja päevakord mõjutavad soodsalt lapse organismi põhilisi elufunktsioone, nagu südamel, seedeorganite ja närvisüsteemi tegevus, hingamine jne., kutsudes neis esile rütmilisi muutusi, mis on vajalikud selleks, et lapse kehategevuses ei tekiks häireid. Samuti omab režiim suurt kasvatuslikku tähtsust. Lapsed harjuvad kindla korraga, õpivad kõike tegema õigel ajal, arvestama aega jne. Kindel kord ja režiim mõjuvad tervendavalt nii lapse kehalisele kui ka vaimsele arenemisele.

Näidis-päevarežiim segarühmale.

| | Kellaaeg |
|--|-------------|
| Kogunemine, läbivaatus, mäng, valiktegevus ja hommikvõimlemine | 8—9 |
| Hommikueine | 9.00 |
| Kohustuslikud tegevused | 9.30 |
| Jalutuskäik, mängud ja vaba tegevus õues | 10.30 |
| Lõuna | 13.00 |
| Puhkus | 13.30—15.00 |
| Mängud, tegevus, jutud | 15.20 |
| Õhtuode | 16.00 |
| Jalutuskäik, mängud väljas, kojuminek alates | 16.30 |

Antud režiim on sobiv, kui lapsed tulevad lasteaeda kell 8 hommikul. Seal, kus lapsed tulevad varem või hiljem (olevalt vanemate töö algusest), võib ülaltoodud kellaaegu muuta. Kellaajad näitavad iga tegevuse algusmomenti. Kui on ööbijate laste rühmad, siis on tõusmine kell 7 ja õhtueine kell 19 ning magama heitmine kell 20.30, vanematele (6—7-a.) lastele kell 21.00.

Kui rühmas on enamus nooremaid (3—4-a.) lapsi, siis võib päevarežiimis alustada jalutuskäikude, mängude ja vaba tegevuse osas 15 minutit varem, s. o. kell 10.15, lõuna toimub

siis kell 12.15. Puhkus algaks kell 13.15, s. o. 15 minutit varem. (Hea ilma puhul veedavad lapsed ka aja enne hommikueinet väljas.)

Päevarežiimist kinnipidamine on kohustuslik. Eriti tähtis on ettenähtud söögi- ja magamisaegadest kinnipidamine. Nooremad lapsed (3—4-a.) vajavad päevaseks uinakuks 2 tundi, öösel 11—12 tundi. Kui laps tuuakse lasteaeda või mängumurule vara, siis pannakse ta veel kuni hommikueineni magama.

Lapsed, kellel puuduvad veel iseseisvad harjumused, vajavad palju aega söömiseks, riietumiseks ja lahtiriietumiseks. On vaja vältida ootamist ja hoolitseda selle eest, et lastele jääks rohkem aega mängimiseks. Et lapsed riietunult ei tarvitseks oodata, väljub kasvataja nendega, kes juba üleriietes, teisi aitavad riietumisel suuremad lapsed või koristaja. Päeva kestel on vajalik sagedane tegevuse vaheldumine puhkusega, liikuva tegevuse vaheldumine rahuliku tegevusega.

Palju aega peab päeva jooksul kasutama mänguks: hommikul kogunemise ajal, pärast töötundi, jalutuskäigul ja pärast puhkust kuni ooteni. Enne hommikueinet on otstarbekohane võtta vaikselt mängu ja tegevusi. Vaba mängu ja tegevuse aeg on sobiv individuaalseks kasvatustööks üksikute, arenemises mahajäänud lastega, arendades lastes tähelepanu ja püsivust, lastega vesteldes täiendada nende kõnet jne.

Valiktegevuseks (kui laps omal soovil valib tegevuse) antakse lastele lauamänge, raamatuid, pliiatseid, paberit, savi, värve, kääre ja ehitusmaterjale, mida lapsed tarvitaavad soovi järgi. •

Üks või kaks korda päeva jooksul toimub kohustuslik tegevus, kusjuures üks neist oleks käeline tegevus, töö mitmesuguse materjaliga, jutustamine jne., teine tegevus — laulmine ja võimlemine.

Töö materjali valib kasvataja ja muretseb selle juba enne töö algust kohale.

Tegevuse kestus on keskmiselt 20 kuni 25 minutit (nooremate laste juures lühemat aega, 15—20 min.). Kui mõni tegevus, näiteks jutustamine, kestab ainult 5 minutit, siis ülejäänud 20 minutit kasutatakse mõneks teiseks

tegevuseks: tuttavate laulude laulmiseks, mõistatuste arvamiseks jne.

Päeva teisele poolele peab jätma kergemad tegevused: päeva lõpupoole ilmneb lastel rutemini väsimus ja nende tähelepanu valgub laiali.

Tervishoidlike ja käitumisharjumuste kasvatamine.

Lastes tuleb kasvatada vajadust käituda igas suhtes korralikult ja pidada puhtust. Lapsed peavad täitma kõik algelised hügieeninõuded: olema puhtalt rietatud, kammitud, pestud; pesema alati käsi, kui need määrduvad, tingimata aga enne sööki ja pärast käimlast tulekut (igal lapsel olgu oma käterätt, taskurätt jne.); pühkima jalgu enne ruumi sisenemist ja pesema neid enne magamaminekut; pesema hambaid pärast sööki (hambapesemisel harjaga õpetatagu seda tegema korralikult ülalt alla, seest- ja väljastpoolt); mitte jooma keetmata vett, imema lund ja jääpurikaid jne.

Korra kasvatamisel tuleb valvata, et laps ei tekitaks enda järel korralagedust, et ta kõik asjad asetaks alati oma kohale, koristaks enda järel, hoiaks oma mänguasjad korras jne.

Ühiskondlike kommete kasvatamisel tuleb harjutada viisakust (tervitamine, palumine, tänamine, lahkus, abivalmidus jne.) ning valvata, et lapsed omandaksid õiged söömis-harjumused (tarvitaksid õieti lusikat, kahvlit, nuga; kasutaksid ainult oma toidunõusid, oma suurätti; ei luristaks ega ajaks toitu laudlinale; ei räägiks toitu suus hoides jne.).

Kehalised harjutused ja tegevused.

Laste kehaline tegevus peab toimuma iga päev. Lasteaialiste laste kehalised harjutused koosnevad liikumismängudest ja lihtsaist võimlemisharjutustest liikumise arendamiseks ja kõigi lihaskrühmade tugevdamiseks. Siia kuuluvad ka jalutuskäigud, suusatamine, uisutamine, kelgutamine, lumemängud ja suplemine vees.

Eelkooli-eas toimub kehaline kasvatus peamiselt liikumismängude kaudu ja väiksemas ulatuses võimlemistüüpi harjutuste kujul. Viimaste puhul tuleb hoolt kanda, et need ei

nõuaks lastelt liiga suuri pingutusi, sest ülepingutused on lapse tervisele kahjulikud. Jooksu- või hüpete harjutustele peab järgnema alati lühike kõnd laste hingamise korrastamiseks.

Liikumismängud.

Liikumismängud rahuldavad kõige paremini lapse liikumisvajadusi ja aktiivsust. Need meeldivad lastele oma huvitavalt sisult ja nende huvidele vastava tegevusega.

Liikumismängudes on korraga tegevuses kogu keha ja seega on nad kehalises kasvatuses väärtuslikemaid tegevusi. Liikumismängudes esinevad peamiselt lühivältelised kiirjooksud, mis eriti noortele on jõukohased ja vajalikud, arendades ka kopsude ja südame tegevust.

Visetel ja heitmisel on tegevuses peamiselt käte- ja õlalihaserühmad, väiksemal määral selja- ja säärelihased. Tegevus on üsna tugev, kuid lühiajaline. Mängudes esinevate visete peatähtsus ei seisa lihaste tegevuses, vaid selles, et nad on ka head kontsentratsiooniharjutused. Eriti märkitavamised ja püüdmised nõuavad täpset lihasnärvide koostööd, s. o. koordinatsiooni ka silmamõõdu arendamiseks ning selle abil lihaste tegevuse ulatuse ja tugevuse reguleerimiseks.

Hüpete juures on tugevasti tegevuses peamiselt jalaniing säärelihased, eeskätt sirutajad lihased.

Heitlusvõtete juures on lihaste tegevus väga mitmekesine, olenedes harjutuse iseloomust, nagu näiteks tõukamine, lükkamine, tõmbamine, kandmine jne. Siin on peaaegu kõik lihasrühmad tugevasti tööle rakendatud, mille tõttu ka süda ja kopsud ergutatakse kiiremale tegevusele. Mängude liigutused mõjuvad soodustavalt kogu keha kasvamisele ja panevad aluse keha õigele arenemisele. Eriti oluline on, et mängitaks väljas, värskes õhus. See aitab karastada lapsi ilmastikumõjude vastu. Ükski siseruumis mängitud tund ei võrdu oma positiivseilt saavutusilt väljas mängitud tunnile. Väljas värske hapnikurikas õhk, päikesevalgus ja tuulgi mõjuvad lapsele tervendavalt, kosutavalt ja karastavalt.

On mänge, mis on ühte viisi huvitavad nii väikestele kui ka vanematele lastele, kuid põhiliselt vajab igavannuse-

aste oma mängu, mis vastavad tema kehalisele ja vaimsele arengule.

Liikumismängud oma iseloomult ja sisult on: süžeelised (dramatiseerivad), süžeeata, võistlusemängud, rahva- ja ringmängud ning muusikalised mängud.

Nooremate laste mängudes on reeglid väga lihtsad, näiteks — joosta teatud märguande järgi jne. Niisugused kitsendused õpetavad lapsi valitsema oma liigutusi, allutama oma tundeid mõistusele ja tahtele.

5—6-a. lastel on reeglid keerulisemad, nõuavad lastelt suuremat vastupidavust ja iseseisvust ning rohkem enesekitsendamisi. Tuleb kinni pidada järjekorrast, parajal ajal välja joosta ja tagasi tulla, joosta ainult kindlaks määratud piirini jne. Mõnedes mängudes peab laps oma tegevused kooskõlastama seltsilistega, näiteks mängudes, kus toimub vahetus.

Vanemad lapsed peavad meeles pidama mängu järjepärasust, ilmutama leidlikkust, ületama takistusi ja oskama iseseisvalt määrata aega selle või teise toimingu läbiviimiseks. Lapsed võistlevad siin tihti osavuses ja taiplikkuses.

Mängude valik oleneb veel mänguruumide ja -õue suuruselt, nende sisustusest, mänguabinõudest ja laste arvust ning nende kehalisest ja hingelisest seisundist. Sageli tuleb ka teatud liikumismängude reeglid kohandada mänguruumile, mänguõuele, laste arvule ja laste oskustele. Liikumismängude reeglitel on suur distsiplineeriv tähtsus. Mängu kindel sisu ja käik panevad lapse mõtte tööle teatud suunas, õpetavad last ohjeldama oma tunde puhanguid ja soove. Mängija peab jätma jonnakuse, kangekaelsuse ja alistuma kollektiivile. See õpetab endavalitsemist. Ka kõige ägedamas võistlushoos peab mängija vahet tegema lubatud ja lubamata võtete vahel ja hoiduma viimaseist. Õppides lugu pidama mänguseadustest, harjuvad lapsed austama ka ühiskonnaseadusi.

Liikumismängudega tuleb järjekindlalt arendada noortes ühistunnet, seltsimehelikkust ja kuuluvust kollektiivi. Liikumismängud arendavad ka leidlikkust, algatusvõimet, ettevõtlikkust, taibukust ja osavust, sest mängija peab leidma väljapääsutee kriitilisest seisukorrast, likvideerima

vastase pealetungi, kombineerima vastulööke ja leiutama osavalt võimalusi vastava tegevuse läbiviimiseks.

Kõik need psüühilised väärtused, mida me suudame arendada mängudega, on tähtsad kasvatuslikud tegurid.

Kasvataja ülesanne on kütkestada last mängu sisuga, panna last huvi tundma mängu reeglite täitmise vastu.

Mängu seletusi ei tule täiendada mängu ajal, sest lapsed ei kuula neid mänguhoos. Selleks peab mängu ajutiselt katkestama. Tuleb valida võimalikult selliseid mängu, kus suurem arv lapsi on tegevuses, siis on mänguind ja distsipliin tugevamad. Mängu juures õpib mängu juht hästi tundma oma lapsi. Mängus peegelduvad kõige paremini mängija head ja halvad iseloomujooned. Kasvataja peab eriti tähelepanu pöörama argadele, nõrgematele ja vähem arenenud mängijatele. Ta peab neid julgustama ja kiitma edusammude puhul. Kasvataja peab kogu mängukollektiivi peenetundeliselt ja läbimõeldult juhtima.

Kasvataja, mängujuhi ülesanded:

- 1) ta peab ise mängu ja mängu seadusi hästi tundma;
- 2) jälgima, et mängu reegleid õieti täidetak;
- 3) silmas pidama tervishoidlikke nõudeid, näiteks, et mäng üleliia ei väsitaks, peab korraldama puhkehetki;
- 4) vaatama, et mängijad oleksid otstarbekalt rietatud (mitte üleliia soojalt, et riided ei oleks kitsad);
- 5) jälgima, et mängijad ei jooks higiselt külma vett;
- 6) väljakul-matkal olles olgu mängu juht varustatud igaks juhuks esmaabipakendiga;
- 7) mänguõu olgu vaba õnnetusi esile kutsuvaist esemest ja paikadest;
- 8) mänguõu ärgu asugu liiga kaugel;
- 9) mänguõu olgu tuulest kaitstud paigas;
- 10) lähedal olgu vajalikud kõrvalruumid joomiseks-pesemiseks, käimla, ja pingid puhkamiseks.
- 11) Mängu juhil olgu varutud juba enne mängu algust vajalikud mänguvahendid (pallid — suured ja väikesed, lipud, nõõrid, köied, nuudid, eralduslindid jne.).

Mängu juhil olgu vile, see kergendab mängu juhtimist.

Soovitav on, et iga kehalise tegevuse (võimlemistunni) vältel kasutataks ka mõnd liikumismängu. Mängida võib peale selle ka igal teisel sobival ajal.

Näidis-liikumismänge.

1. Lipu otsimine.

Tähelepanu ja ruumis orienteerumist arendav mäng 3—4-a.

Lapsed hoiavad istudes silmad kinni. Kasvataja peidab vastava arvu lippe ja hüüab: „Valmis!“ Lapsed avavad silmad ja lähevad otsima. Kes esimesena leiab lipu, istub pingile. Kõik teised järgnevad temale. Pärast seda algab marsimine, kusjuures esimene lipuleidja asub esimesena reas.

2. Kits.

Jooksumäng 3—4-a.

Lapsed jalutavad läbiseigi. Kõrval seisab kasvataja. Ta on kits. Kui lapsed on natuke aega liikunud, hakkab kasvataja laulma: „Tuleb valge kitseke“ ja laulu lõpul hakkab lapsi taga ajama. Lapsed jooksevad peitu.

3. Haned.

Ruumis orienteerumise mäng 3—4-a.

Toolid asetsevad ringis. Igal toolil istub laps — hani; toolid on nende majad. Kasvataja ütleb: „Haneke sed, haneke sed, minge jalutama!“ Haned käivad läbiseigi.

Kasvataja ütleb: „Sööge rohtu!“ Haned söövad kükkasendis rohtu.

Kasvataja ütleb: „Jooge vett!“ Haned painutavad kergelt pea ette alla, siis üles ja taha.

Kasvataja ütleb: „Haneke sed, koju!“ Iga hani jookseb oma majja — toolile.

4. Kärbsed toas.

Osavust arendav mäng 3—4-a.

Lapsed moodustavad kätest kinni hoides ringi.

Osa lapsi on väljaspool ringi, need on kärbsed. Kasvataja hüüab: „Aknad lahti!“ Ringi moodustavad lapsed tõs-

tavad käed üles ja „kärbsed“ lendavad akendest tuppa ja välja.

Kui kasvataja hüüab: „Aknad kinni!“ lasevad lapsed käed alla.

Kes kärbestest tuppa on jäänud, annab teistele käe ja asub ringi. Nii püütakse kõik kärbsed kinni.

5. K o n n a m ä n g .

Väikese liikumisega mäng 3—4-a.

Joonistada ring, mis kujutab tiiki. 4—5 last selle ääres on konnad ja hüppavad.

Kasvataja deklameerib lastele:

Konnakene tee peal hüppab,
jalad välja sirutab,
kva, kva, kva, kva, kva, kva, kva,
jalad välja sirutab.

Seejärel lapsed plaksutavad käsi (hirmutavad konni). Konnad hüppavad tiiki ja istuvad kükkasendisse.

Valitakse uued konnad ja mäng kordub.

6. V a r b l a s e d j a k a s s .

Ruumis orienteerumise mäng 3—4-a.

Lapsed kujutavad varblasi, kes istuvad katusel, s. o. toolidel. „Kass“ eemal nurgas magab, „varblased“ hüppavad katuselt ja lendavad igale poole laiali.

„Kass“ ärkab, näub ja püüab „varblasi“. „Varblased“ lendavad katusele tagasi. „Kass“ püüab kinni „varblased“, kes ei jõudnud ära lennata.

7. H u n t .

Jooksumäng 3—7-a.

Kahes saali otsas on majad. Lapsed on kõik ühel pool majas. Küljel, kahe maja vahel, on hunt.

Lapsed, kes majas on, räägivad:

Lõbusad kõik oleme,
rõõmsal meelel hüppame.
Keegi kätte meid ei saa,
jookseme kõik minema.

Viimase sõna järel jooksevad kõik majast minema. Hunt püüab. Kelle hunt kätte saab, jääb püüdjaks, ja mäng algab uuesti.

8. Langevarjurid (parašütistid).

Jooksumäng 3—6-a.

Lapsed seisavad toolidel (kuubikutel, kändudel jne.).

Kasvataja komandeerib: „Hüppeks valmis! — üks, kaks, kolm!“

Lapsed hüppavad komando peale alla, jooksevad (hõljuvad) veidi aega ja kasvataja märguandel maanduvad.

9. Jänesed puuris.

Jooksu- ja ruumis orienteerumise mäng 3—5-a.

Jänesed kükitavad 3—4 kaupa puuris (toolide-laudade all või taga). Vaht toob jänestele süüa ja läheb ära ning heidab magama. Jänesed hüppavad puuridest välja ja jooksevad läbisegi.

Vaht ärkab ja ajab kõik puuri tagasi. Keda vaht tabab, jääb uueks vahiks.

10. Pallimängud.

Osavust ja silmamõõtu arendavad mängud.

Palli veeretamine (3—4-a.).

Palli veeretamine üksteisele, hüüdes nimepidi, näiteks: „Auto sõidab Vello garaaži, väravad lahti teha!“ Hüütud laps võtab istudes harkasendi. Pall veereb jalgade vahele.

Madu (pallimäng 3—5-a.).

Lapsed istuvad tihedalt ringis. Igaüks, kelle juurde pall veereb, katsub palli võimalikult tugevasti kahe käega ära lükata, et pall kiiresti minema veereks. Kes ei suuda kiiresti

palli ära lükata ja keda pall puudutab, seda hammustab „madu“. Mängu lõpul kasvataja vaatab, kes lastest pole üldse hammustatud ja kiidab neid.

11. Vihmataat.

Jooksumäng 4—7-a.

Mängijaid on piiramatu arv. Mänguväljakute otsjoonte taga on kodud. Ühes kodus asuvad kõik mängijad. „Vihmataat“ asub mänguväljaku teises kodus ja hüüab: „Tere, lapsed!“ Kõik lapsed vastavad kooris: „Tere!“ Vihmataat küsib: „Kes kardab Vihmataati?“ Kõik vastavad kooris: „Ei keegi.“ Vihmataat küsib: „Aga kui ma tulen?“ Kõik hüüavad: „Jookseme eest ära!“ ja jooksevad üle väljaku teise kodusse. Vihmataat katsub mõnda jooksjat püüda ja kord puudutada. Püütu saab tema abiliseks ja asub mängu kordamisel tema kõrvale ning abistab teda püüdmisel.

Hüüde peale peavad kõik mängijad korraga välja jooksema. Tagasi jooksmine pole lubatud. Viimane ülejääja saab uueks „Vihmataadiks“.

Teised: 1. Võib mängida nii, et esimene kinnipüütu saab uueks „Vihmataadiks“ ja eelmine „Vihmataat“ läheb teiste hulka mängima.

2. Valida eespoolkirjeldatud mängule ilmastikule vastav nimetus, näiteks: „Külmataat“, „Tuuletaat“, „Rahetaat“, „Tormिताat“, „Tuisutaat“.

Märkus: Soovitav on lasta lapsi pärast esimesest kodust väljajooksmist ja püüdmist rahulikult tagasi esimesse kodusse kõndida, et vältida ülepingutamist.

12. Püüa sääsk kinni!

Tähelepanu ja osavust arendav mäng 5—7-a.

Lapsed asuvad sõõris. Kasvataja seisab keskel ja keerutab laste peade kohal ühe meetri pikkust vitsa, mille külge on seotud nõör ja nõõri otsas kartongist valmistatud sääsk. Lapsed hüppavad kohal, sirutades üles, ja katsuvad sääske kinni püüda. Kes sääse püüab, sellele hüütakse kooris:

„Meie (Mai) on tubli laps,
püüdis sääse kinni, naps!“

(Nimetada sääse kinnipüüdnud lapse nime.)

13. „Häbi, häbi, hanevaras!“

Osavust arendav mäng 5—7-a.

Paaritu arv mängijaid moodustab kätest kinni hoides ringi. Üks on keskel. Teised kõnnivad ringjoonel ja laulavad või hüüavad: „Häbi, häbi, hanevaras, kes toob hane (Jürile), see on armas minule!“ (Nimetatakse ringi sees olija eesnime.)

Nüüd haarab keskel-olija ühe ringis-olijaist ja tantsib temaga. Ulejäänud mängijad valivad ka paarilise ja ühinevad tantsuga. Üksijääja asub ringi keskele ning mäng algab uuesti.

14. Karukoopad.

Jooksu- ja ruumis orienteerumise mäng 6—8-a.

Mängijaid on piiramatult arv. Mänguväljaku igasse nurka märgitakse karukoobas. Neli karu asuvad igaüks oma koobas. Teised lapsed jooksevad mööda väljakut, kujutades metsa eksinud lapsi. Mängujuhi märguandel hüppavad karud välja ja hakkavad lapsi püüdma, katsudes neid oma koobastesse vedada. Mängu lõppedes on võitjaks kõige enam lapsi püüdnud karu. Siis määratakse uued karud, ja mäng võib kesta, kuni kõik mängijad on olnud karud.

15. Üle nööri pall.

Osavust ja silmamõõtu arendav mäng 5—8-a.

Mänguväljaku või mänguruumi keskjoone kohale tõmmatakse laste ülessirutatud käte kõrgusele (umbes 1 m 20 sm) nöör.

Lapsed jaotatakse kahte võrdsesse ossa. Üks rühm on ühel pool mänguväljakul, teine teisel pool (mängijate arv ühel poolel võib olla 4—10).

Mängu alustaja rühma otsustab liisk. Viskaja heidab palli üle nööri. Visatud pall tuleb püüda õhust ja omakorda üle nööri tagasi visata. Viskamisel ei tohi vigu teha.

Vigadeks loetakse:

- 1) palli kukkuda laskmine;
- 2) palli viskamine nööri alt;
- 3) palli viskamine üle mänguväljaku piiride.

Lastele annab palli edasi-tagasi heitmine huviküllast tegevust ja mõjub rühti arendavalt. Kui seda tahetakse mängida võistlusmänguna, siis võib mängimisel rühma vigu üles märkida, ja rühm, kellel vähem vigu, on võitnud.

16. Põnev jutt.

Jooksu- ja kõnet arendav mäng 5—7-a.

Mängijad on rühmas. Uks mängija seisab teiste mängijate ees ja jutustab midagi põnevat, näiteks: „Meie läksime metsa, seal tuli hunt meile kallale.“ Kõik hüüavad: „Põgeneme, põgeneme!“ ja põgenevad varem kokkulepitud kohtadele, koputavad seal kolm korda ja jooksevad tagasi algkohale. Kes viimasena tagasi jõuab, peab jutustama uue jutu.

17. Mootorratturite võidusõit.

Jooksu ja tähelepanu arendav mäng 6—8-a.

Lapsed — mootorratturid — seisavad vastamisi kahes reas. Vahemaa olgu vähemalt 4 meetrit. Mänguväljaku ühe otsjoone keskel seisab mängujuht, teise otsjoone keskel on mängija — A — kontrollpunkt. Iga reas olev mängija on nummerdatud (vaata joonist). Mängujuhi hüütud numbrid jooksevad mõlemad kontrollpunktini, sealt juhini, löövad kergelt juhi ettesirutatud kätele ja jooksevad sealt oma asupaika tagasi. Kes enne kohale jõuab, on võitnud. Mängujuht märgib võidud üles. Iga võit annab ühe punkti. Kui teatud aeg on mängitud, loetakse punktid üle.

Kummal real rohkem punkte, see on võitnud.

Teisendid: 1) jalgratturite võidusõit;
2) autode võidusõit.

18. Numbrivõidujooks.

Tähelepanu arendav mäng 6—8-a.

Mängijad jagatakse võrdsetesse osadesse, näiteks 20 last jagada 4 rühma, igas rühmas 5 last ja igal lapsel järjekorra number. Mängujuht seisab kolonni ees ja hüüab numbreid.

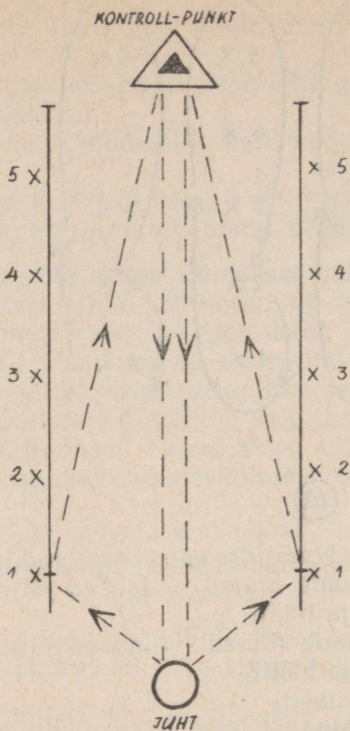

Joonis 55. Mootorratturite võidusõit

Näiteks number „2“. Kõik number „2-d“ peavad jooksuma nr. 1 eest läbi taha, ümber viimase numbril ja siis oma kohale tagasi. Mängujuht vaatab, kes esimesena kohale jõuab, see on võitnud, ja mängujuht märgib selle rühma ette ühe punkti. Kui 2 jooksjat korruga jõuavad, saavad mõlemad ühe punkti. Pärast mängu arvatakse punktid kokku. Missugusel rühmal kõige rohkem punkte, see on võitnud. Mängujuht peab jälgima, et lapsed õiges suunas jooksevad ja viimasel numbril riideid ei rebi.

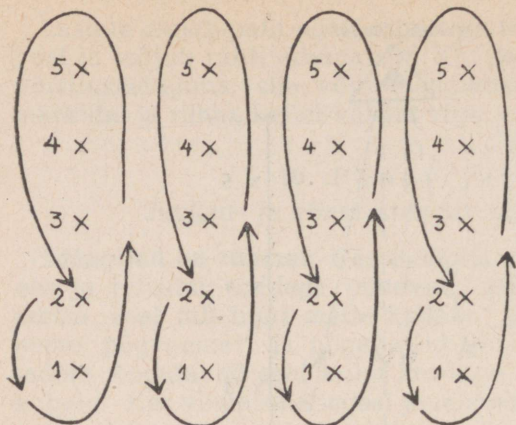

Joonis 56. Numbri
võidujooks

(M)

Teisendid: Numbrite asemel võivad lastel olla näiteks:

- 1) koduloomade nimed — lapsed jäljendavad loomade liigutusi ja hääli;
- 2) metsloomade nimed — lapsed jäljendavad loomade liigutusi ja hääli;
- 3) värvide nimed;
- 4) lillede nimed.

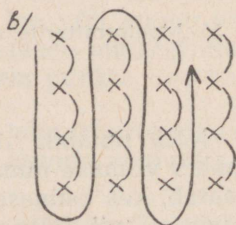
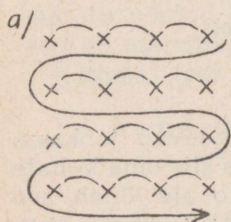

Joonis 57. Hiirelõks

19. Hiirelõks.

Tähelepanu ja osavust arendav mäng 5—7-a.

Mängijad moodustavad neli viirgu, iga viirg on omavahel pihkseongus.

Hiir võib lipsata läbi igalt poolt, kass ajab hiirt taga koridorides.

Mängujuhi märguandel pöörduvad kõik paremale ja moodustavad uued koridorid.

Kord seistakse nagu joonisel a, kord nagu joonisel b.

20. Ratsanikud ja hobused.

Osavust arendav mäng 6—8-a.

Mängijad jagunevad kahte võrdsesse salka, üks kujutab hobuseid, teine ratsanikke. Hobused on neljakäpuli ringjoonel, mõne sammu kaugusel üksteisest. Ratsanikud istuvad hobuste selga ja mängivad omavahel palli. Hobused muutuvad peruks ja püüavad ratsanikke seljast maha raputada. Kui pall maha langeb, toimub vahetus: ratsanikud jäävad hobusteks ja hobused ratsanikeks, ning mäng jätkub. Alati pärast palli mahakukkumist toimub osade vahetus.

21. Majakamäng.

Ruumis orienteerumist ja tähelepanu arendav mäng 6—8-a.

Üks laps seisab toolil (kuubikul). See on majak, mis asetseb keset ruumi. Lapsel on käes kolm lippu: roheline, kollane ja punane.

Põrandale on kriidiga joonistatud väikesed ringid — veelalused kivid. Majak korraldab paatide liikumist.

Lapsed — paadid — liiguvad ruumis läbisegi. Kui majakas tõuseb kollane lipp, siis lapsed, paadid, sõidavad ümber kivide. Kivi ei tohi puutuda. Kui majakas on roheline lipp — siis on paatidel vaba liikumine.

Punase lipu juures kõik seisatavad.

22. Välk.

Tähelepanu ja osavust arendav mäng 6—8-a.

Lapsed seisavad kiirte taoliselt võrdarvuliselt üksteise selja taga, näoga keskpaiga poole. Igas kiires on neli last. Üks mängijaist on välk — liigub väljaspool kiiri ja lööb kergelt õlale ühe kiire kõige viimasele lapsele (nr. 4-le). See aga annab löögi edasi oma eelmisele, see jälle oma eel-

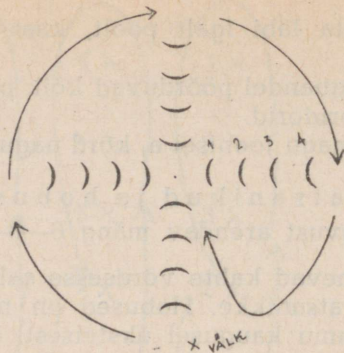

Joonis 58. Välk

misele, kuni kõik on saanud löögi. Esimene jooksja — välk — alustab kohe pärast löömist kiiret jooksu väljaspool ringi, et jõuda väljajooksnud kiire kohale.

Samuti kõik lapsed, kes on saanud löögi, püüavad välkkiirelt välgule järgneda.

Viimsest saabunust saab uus välk.

VÕIMLEMISHARJUTUSED.

Võimlemisharjutuste valikul tuleb hoolitseda, et oleks harjutusi kogu lapse keha arendamiseks: kõndi, jooksu, hüppeid, ronimist, rebimist, roomamist, tasakaaluharjutusi: harjutusi kaela-, õla-, käte-, selja-, kõhu- ja jalgade lihaste tugevdamiseks.

Võimlemisharjutusi tuleb võimalikult siduda huvitava jutustuse, vastava riimkõne või muusikalise saatega, mis haarab lapsi ja innustab neid hoogsamale tegevusele.

Lastega ei tule teha kestvusharjutusi. Jälgida, et harjutusi sooritades lapsed hingaksid õieti, panna rõhku ka väljahingamisele, kasutades häälitsusi. Hingamine olgu vaba ja loomulik. Väga oluline on, et laste liikumistarve oleks rahuldatud, mida saavutatakse mitmekülgse tegevusega. Sõnastus olgu lihtne, selge ja lastepärane. Tund olgu elav ja lõbus ning valmistagu lastele palju rõõmu.

I. Harjutusi käte ja õlaliigese liikuvuseks. Siia kuuluvad näiteks: matkiv lindude lend, pese-

mine, sõtkumine, ujumisliigutused, aerutamine, naelte tagumine, puude saagimine, kivivisked, veduri matkimine (õlaringid, ette ja taha, käsi kõverdades — sirutades kohal, edasi liikudes jne.), tuuleveskid (käte hooringid ette ja taha) jne.

II. Kereharjutusi.

1. Selgroo liikuvuse harjutusi — igas suunas.

1) Harjutusi kaelale (pea pöörded, pea noogutused, raputused, painutused kõrvale).

2) Harjutusi kerele.

Siia kuuluvad: a) kere painutused ette (näiteks varvaste vaatamine ja puudutamine, sügavad kummardused, puude raiumine jne.);

b) kere painutused ette-taha;

näiteks kana joomine (põlvitusasendis kere painutus ette ja taha):

kiikhobune (kägar-istes, kätega ümber põlvede hoides, kiikumine selili ja tagasi kägar-istesse) jne.;

c) kere pöörded: näiteks niitmine, puude pildumine, tee pühkimine, puude saagimine (paaris);

d) kere painutused kõrvale, nii vasakule kui ka paremale: näiteks puude liikumine tuules, purjeka kõikumine merel jne.

2. Seljalihaste harjutusi.

Kääbus (kägaras) ja Kalevipoeg (seis varvastel, käed ülal), väikesed põõsad ja suured puud.

Puude lõhkumine (harkseis).

Puude saagimine (vahelduvalt mõlema käega).

Jänese ja konna hüpped, koera jooks jne. kükkasendis või neljakäpukil.

3. Kõhulihaste harjutusi.

Näiteks: selililamangus jalgu tõsta, selililamangust istukile tõus ja tagasi laskumine, jalgrattasõit, selililamangus jalgade ringid jne.

III. Jalgade harjutusi.

a) Jõuharjutused — kükkimised.

Näiteks: pisikesed kanapojad — suur uhke kukk, madal põõsas — kõrge puu.

Koosjalu hüplemine astmele, üle joone, varblase hüplemine ja teised.

b) Jalaliigese liikuvuse harjutused.

Näiteks: toonekure kõnd, jänese hüplemine, konna hüplemine, jalgrattasõit, ronimised.

Jalgadega veepritsimine.

Selili nagu kärbes siputada vabalt jalgu jne.

Laste kehalise kasvatuses tunni ülesehituses ettenähtud harjutuste järjekord ei ole rangelt muutmatu. Tuleb arvestada olukorda. Tundi tuleb alustada alati kergemate harjutustega, minnes üle järjest raskematele, ja lõpetada jälle kergemate harjutustega. Valida võimalikult harjutusi, mis mõjuvad mitmetele lihasrühmadele korraga, näiteks jänese hüplemine neljakäpukil arendab selja-, jalgade ja kätelihasid.

Lastega tuleb kasutada rohkesti vahendeid, nagu palle (suuri ja väikesi viskamiseks, püüdmiseks, veeretamiseks jne.);

rõngaid (veeretamiseks, läbipugemiseks jne.);

redelid (püstredel, kallakredel, maasredel — ronimiseks, tasakaalu harjutamiseks, läbipugemiseks jne.);

kõisi (ronimiseks, rippumiseks, tasakaalu harjutamiseks, kõievedamiseks jne.);

nõõre, hüpitsaid (üle hüppamiseks, altpugemiseks, üleastumiseks, vedamiseks, tõmbamiseks jne.);

tasakaalupinke (kõnniharjutusteks, tasakaalu arendamiseks, üle hüppamiseks jne.);

keppe (kandmiseks, tasakaaluharjutusteks, tõmbamiseks jne.);

kubikuid, suured (kandmiseks ka pea peal, tasakaaluharjutusteks, sügavushüpeteks jne.);

lastetool (kasutada läbipugemiseks, sügavushüpeteks jne.).

Matkimisvõimlemise aineks sobivad mitmesugused huvitavad tööd-tegevused meie elust-olust, mis on seatud lastepäraseks. Samuti võib matkimiseks kasutada tegevust lastejuttudest, rahvaste muinasjuttudest, meie muinaskangelastest, nagu Kalevipoeg, Suur-Tõll jt.

Mõningaid näidisteemasid matkimistegevuseks:

„Kevadkülv kolhoosis“, „Aiatöö“, „Heinal“, „Rukkilõikus kolhoosis“, „Saunapäev“, „Pesupäev“, „Seenele minek“, „Kalale minek“, „Marjul“, „Rehepeks“, „Metsatööl“ jne.

Soovitav on kehaline tegevus läbi viia ennelõunasel ajal. Igal kehalise kasvatuse tegevusel peab olema kindel tegevuse ülesehitus.

TEGEVUSE ÜLESEHITUS.

Tegevus koosneb kolmest orgaaniliselt omavahel seotud osast.

I. Ettevalmistav osa — 3—5 minutit.

U l e s a n d e d: Organiseerida lapsi järgnevaks tegevuseks (tunniks), teatada lastele tegevuse teema, tagada lastele erk, rõõmus meeleolu, soodustada organismis mõõdukat ainevahetuse elustamist ja laste organismi ette valmistada tunni põhiosas ettenähtud harjutuste täitmiseks. Kaasa aidata üldisele kehalisele arenemisele: liikuvuse, kiiruse ja rütmitunde arendamisele.

S i s u: Rivistamine, mis soodustab tunni põhiosa teostamist (nooremad lapsed vabas asetuses); jooksu- ja kõnnivormid vaheldumisi, hüplemine, tantsusammude elemendid; harjutused käte ja õlaliigese liikuvuseks, kergeid lülisamba liikuvuse harjutusi igas suunas; mängud, mis arendavad tähelepanu, liigutuste kiirust ootamatu ülesande täitmisega, kuulmist jne.

II. Põhiosa — 10—20 minutit.

U l e s a n d e d: Arendada põhilisi liigutusoskusi, mida rakendatakse praktilises tegevuses: osavuse, julguse, jõu, kiiruse, vastupidavuse, otsustavuse ja rütmitunde arendamine; kollektiivis tegutsemise oskuse kasvatamine.

Õpetada omandatud oskusi ja harjumusi õieti kasutama mitmesuguses olukorras.

S i s u: Erinevad kõnni- ja jooksvormid, hüpped, visked, heited, ronimised, üleronimised, roomamised, pugemised, tasakaal, kandamite tõstmine ja kandmine, vedamised, takistuste ületamine, heitlemine, osavusharjutused, märki-viskamised, liikumismängud (suure liikuvusega).

III. Lõpposa — 2—5 minutit.

U l e s a n d e d: Organismi viimine rahulikku seisundisse, laste ettevalmistamine teistele, järgnevatele tegevustele.

S i s u: Rahulik kõnd, kõnd laulu saatel, päkk-kõnd ja teised kõnnivormid; rahulikud mängud (laulu- või liikumismängud), mis ei väsita ega ärrita lapsi.

Näidis-matkimisvõimlemine riimkõnes noorematele lastele.

„M a j a e h i t a m i n e”.

A.

Meie ehitame maja,
selleks meil on palke vaja.

:: Kohe metsa tõttame,
kirved kaasa võtame. ::

:: Kiiresti mu järele,
et saaks rutem pärale. ::

:: Juba paistab metsa piir,
jooks meid kiirelt sinna viib. ::

:: Läbisegi vantsime,
ühe ringi tantsime. ::

Tavaline kõnd.
Viimane osa 2 korda.

Kiire kõnd. (3 korda)

Jooks. (3 korda)

Läbisegi kõnd ja ringi
keerlemine. (3 korda)

B.

Metsas, siin on suured puud,
kõigutab neid tugev tuul.

:: Näe, seal lendab väike lind,
kõrgele lä'eb tema lend. ::

:: Seal hüppab väike jänkuke
ja kaob puude vahele. ::

:: Oi, küll on siin jäme puu,
selle maha saeme ju.

Ülessirutatud kätega
painutused kõrvale.

Õlavöö- ja kätelihaste
harjutused. Käteviibu-
tused kõrvale.
(2 korda)

Jalgade harjutused,
kükakil hüpped.
(2 korda)

Uhe käega saagimine,
teine käsi põlvel, algul
parem, kordamisel va-
sak käsi.

Siuh, säuh, ikka nii,
puu see kukub pikali. ∴∴

∴∴ Võtame nüüd kirved, hops!
Lööme oksad küljest, rops! ∴∴

Aega pole enam viita,
veeretame palgid riita.

Aga siin on oja ees.
Purdest üle iga mees!

Istume nüüd siia maha,
laulu laksutame vähe.

Enam laulda pole luba,
sest et töö meid ootab juba.

∴∴ Palgist kinni võtame,
maja juurde tõttame.
Esimese siia seame,
teised asetame peale.
Seinad valmis laome,
tugevasti taome. ∴∴

Kopp, kopp, kopp, ja ikka nii
seinad valmis taomegi.
Katuse ka peale lööme.
Kopp, kopp, kopp, nii maja saame.

Küll on meil nüüd ilus maja,
siin on tantsu lüüa vaja.

Nüüd mängime palliga mesilase-
mängu!

Harjutus kere sirg- ja
põiklihastele.
Lõdvestus (pikali maha
kukkumine).
(2 korda)

Harjutus selja sirgliha-
seile. Harkasendis puu
raiumine.
(2 korda)

Põrandal veeremine.

Tasakaaluharjutus.
Kõnd mööda nõöri.

Lapsed istuvad maas.
Laul: „Laps ja kägu“.

Lapsed tõusevad püsti.

Kande- ja tõsteliigu-
tused.
(2 korda)

Põrandale koputamine
rütmi harjutamiseks.

Laulumäng: „Laste
tants“.

Palli viskamine ja püüd-
mine. Pall on mesilane,
kes sumisedes „ss“ len-
dab ühe lapse juurest
teise juurde.

∴: Nüüd veel veidi tammume,
ümber maja sammume. ∴:

Tavaline kõnd.
(3 korda) Viimase korra
ajal lapsed lahkuvad.

Näidis-matkimisvõimlemine vanematele lastele.

Teema: „P u n a v o o r“.

A.

1. Meie kolhoosis on kogutud palju vilja. Viime riigile oma normid ära. Täna korraldame punavoori. Lähme nüüd kõik tööle. Kõnd.
2. Oi, juba teised on viljaaitade juures. Jookseme, et ei hilineks. Jooks.
3. Hüppame sellest aiast üle siia- poole, nüüd sinnapoole, siis saame otse aida juurde. Hüpe üle tasakaalupingi, kord ühele, kord teisele poole, kätega pingile toetudes.

B.

1. Oi, tuul lõi aida ukse kinni. Lük- kame lahti. Pauhti, lõi jälle kinni. Küll on raske ja suur uks, lükkame tugevasti. (Korrata 2 korda.) Käed õlavöö kõrgusel ees koos, siis käte viimine külgedele ja viibutus selja taha.
2. Nüüd paneme uksele toe ette, et ta ei sulguks, ja hakkame vilja kottidesse kühveldama. Suur ait on töötajaid täis, kõigil on kiire. Kühvlitega kühveldame ikka säuh, säuh, säuh. Siinpool on kotivirn valmis. Nüüd teisele poole. Harkasendist keha painutus ette, keha sirutus üles, viskeliigutused vasakule ja paremale.

3. Kotid on vaja viia vankritesse. Ait on suur, kaugele on raske kotte seljas viia. Võtame kärü. Laome 4 kotti korruga peale ja veame. Teised lükkavad. Uks laps on kärü. Kätega põrandale toetudes liigub ta edasi, kuna teine laps hoiab teda jalgadest. Osad vahetuvad.
4. Tõstame kotid koormasse. Viimased on üsna kõrged. Tõstmise matkimine. Alt põrandalt käte tõsted üles.
5. Nüüd on koormad valmis. Punavoor hakkab liikuma. Esimesel koormal lehvib punalipp. Vedamine. Uhed lapsed on hobused, teised koormad. Osad vahetuvad.
6. Küll on lõbus punavoor. Igal koormal istub lõbus kolhoosnik. Koos nad laulavad ja kutsuvad teisigi kaasa. Laul: „Tulge ühes meiega!“
7. Viljakoormad jõudsid jaama vastuvõtupunkti. Seal kohtame tuttavaid teistest kolhoosidest ja teretame neid. Laome siis kotid rullikutele ja suured kotivirnad veerevad riigi aitadesse. Lapsed heidavad pikali ja veeretavad ennast.
8. Vaatame, kuidas teisele poole sõidavad ette vagunid ja seal laaditakse juba vilja vagunitesse, see viiakse linna. Vagunisse tõstetakse kotte plokiga. Aitame ka laadijaid. Lapsed hoiavad kahest otsast nõõri kinni. Ühes otsas on kotid, teises otsas laadijad. Korruga tõmmatakse nõõri ja laadijad tõmbavad kotid aita.
9. Vagunisse saab mööda kitsast treppi. Tasakaaluharjutus tasakaalupingil.
10. Vedur sõidab vagunitele ette „tu-tuut, tu-tuut“. Käteringid (veduri matkimine).
11. Üks kott on lahti läinud, terad pudenevad põrandale. Korjame nad üles ja paneme kotti. Kummardus, sõrmedega tippimine vastu põrandat, sirutus.

12. Lähme nüüd oma voori juurde tagasi. Raudteel käimine on keelatud, astume siit üle kraavi, siis saame otse. Kõnd. Pikad sammud ja hüpe.
13. Oi, kui palju siin takjaid kasvab, korjame mõned ja viskame üksteisele. Need jäävad riiete külge kinni. Kes on osav, see püüab takjad kinni, mis talle visatakse. Väikese palli viskamine ja püüdmine parema ning vasaku käega.
14. Kas kõik on kohal? Vaatame. Päike on hele, tõstame käe silmadele varjuks. Hüüame: „Ae! Ae! Maie! Jüri! Meie sõidame koju!“ Keha pöörded vasakule ja paremale.
15. Vankri ratas logiseb. Vaatame, kas midagi vahele on läinud. Vaatame teisele poole ka. Vankrid on korras. Painutused kõrvale, vasakule ja paremale.
16. Kõik on kohal. Algab lõbus kojusõit. Jooks kõrgele tõstetud põlvedega. (Võib olla ka laul.)
17. Hobused traavisid toredasti. Jõudsime koju tagasi. Punavoor viis vilja riigile. Linnaelanikud saavad nüüd värsket uudseleiba. Kõnd.

VAIMNE KASVATUS.

Lapse vaimse kasvatusel alal tuleb silmas pidada kolme tähtsat ala: 1. Lapse vaimsete võimete arendamine. 2. Tema silmaringi laiendamine. 3. Lapse kõne arendamine. Sellega valmistatakse last ette ees ootavaks koolitööks, mis nõuab lastelt juba süstemaatilist vaimset tööd.

Vaimsete võimete arendamine.

Lasteaias tuleb suurt rõhku panna lapse vaimsete võimete (taju, tähelepanu, mälu, mõtlemine, vaatlusvõime, fantaasia, teadmishimu jne.) arendamisele.

1. Meelte arendamine. Eelkooli-iga on lapsele pingelise õppimise aeg. Ahnelt kogub ta endasse muljeid ümbritsevast elust ja rakendab seda kõike oma isiklikku elutegevusse: mängu, töösse, loomingusse jne. Eelkooli-eas kogub laps endale määratu teadmiste, arusaamade ja oskuste hulga, õieti kõik selle, mis me vajame tegelikus igapäevases elus.

Kuna aga ümbritseva elu tundmaõppimine toimub meelte abil (nägemine, kuulmine, kompamine, maitsmine, haistmine), siis on tähtis, et see toimuks õieti ja täpselt. Sellest järgneb paratamatu vajadus osutada erilist tähelepanu laste meelte arendamisele. Ei tule leppida ainult lapse juhuslikkude kogemustega, vaid neid tuleb täiustada eriti seks otsustarbeks korraldatud tegevuste ja mängudega. Selleks pakub laialdasi võimalusi nn. didaktiline materjal — sellekohased mängud ja tegevused, kus lapsi õpetatakse eraldama esemete omadusi, värvi, vorme, arvu, heli, lõhna, maitset jne.

2. Tähelepanu ja vaatlusvõime arendamine. Õigete tajude ja kujutluste hankimisel mängib tähtsat osa lapse vaatlusvõime ja tähelepanu keskendamise oskus vaadeldavale esemele. Lapse tähelepanuvõime on puudulik, valgub kergesti laiali, seepärast on ka ta vaatlusvõime pealiskaudne, katkeb kiiresti, hüppab ühelt asjalt teisele jne.

Nende puuduste kõrvaldamiseks tuleb lapsi õpetada tahtliku tähelepanuga vaatlemä — vaatama nii, et nad näeksid, kuulama nii, et nad tõesti kuuleksid — harjutada neid teraselt vaatlema, end keskendama n. ö. lahtiste silmadega. Vaatlusi tuleb korraldada iga päev igal võimalikul juhul: laste lähemas ümbruses, jalutuskäikudel, ekskursioonidel, pilte vaadeldes jne.

3. Mõtlemine. Vaatlustel saadud kujutlusi hakkab laps kõrvutama, eraldama, võrdlema, neist järeldusi, otsuseid ja kokkuvõtteid tegema, liigitama jne. See kõik harjutab last loogiliselt mõtlema.

Mõtlemise arendamisel etendab suurt osa vaatlemisoskus, igasugused laste tegutsemised — mäng, töö. Samuti arendab mõtlemist sõna, olles tõhusaks mõtete edasiandjaks ja nende täpsustajaks. Kuna nooremate laste juures avaldab mõtlemise arendamisele suuremat mõju praktiline tegutsemine ja tegelikkuse vahetu tajumine, omab vanemate laste juures ses suhtes tähtsa koha ka sõna.

4. **T e a d m i s h i m u.** Laps on haruldaselt teadmishimuline. Ta tahab kõigega tutvuda, kõike mõista, kõigest aru saada. Kuna ta enda vaatlused ja elukogemused ei suuda lahendada kõiki teda huvitavaid probleeme, võtab ta appi küsimused. Algul on lapse küsimused lihtsad ja konkreetset laadi, muutudes lapse kasvades järjest sügavamaks, haarates ka abstraktseid alasid.

Mis puutub kasvataja vastamisse küsimustele, siis ei pea kaugeltki neile vastama („küsitlemistõve“ korral!) ja andma pikki, tõsiseid ning põhjalikke, otse teaduslikke seletusi. See ei huvitagi last. Tuleb lühidalt selgitada ainult seda, millest laps aru saab ja antud juhul soovib teada saada. Raskete, lastele arusaamatute probleemide puhul on soovitatav vastata: seda seletatakse sulle siis, kui suureks kasvad, kui kooli lähed jne. Vastavate teadmiste puudumisel öelgu kasvataja julgesti, et ta seda antud momendil ei tea, kui aga teada saab, küll siis seletab.

Küsimuste vastamisel on soovitatav panna vanemaid lapsi vastama või aidata küsijal endal olemasolevate teadmiste põhjal, vaatluste ja katsetuste abil jõuda selgusele antud probleemi lahendamisel.

5. **F a n t a a s i a.** Ka lapse kujutlusvõime (fantaasia) arendamise eest tuleb vajalikku hoolt kanda. Kuna lapse fantaasiat iseloomustab püsimatus, tujukus ja kiire vahelduvus, kujutlusvõimel aga on elus täita suured ülesanded (igasugune looming, kultuursed ja materiaalsed leiutised, avastused jne. on teoks saanud fantaasia kaasabil), siis tuleb lapse fantaasiale anda vastav sisu, mis on kooskõlas meie kasvatusülesannetega, ja suunata last fantastiliste ning utoopiliste unistuste vallast reaalsematele radadele.

Fantaasia arenemisele mõjub palju kaasa laste mäng, kunstipärane raamat, kaunis pilt, laste oma looming jne.

Näidis-meeltearendamismänge.

Huvitavaid mängu võib mängida jalutuskäikudel ja rühmaga matkates, samuti ka toas olles. Lastele ei tarvitse anda korraga palju mängu või sagedasti uusi. Vanade mängude kordamisel ja harjutamisel saavutatakse paremaid tulemusi ja mängud muutuvad huvitavamaks. Alljärgnevates mängudes on pandud rõhku meelte arendamisele, samuti tähelepanu, mälu, silmaõõdu, orienteerumisvõime, leidlikkuse jne. täiustamisele.

Rühmaga mängides võib kasutada neid mängu ka võistlusmängudena, pidades arvet võidetud punktide suhtes. Otsarbekohane on valida selleks erapooletu vahemees: kasvataja, rühmajuht või mõni laste seast, kes sel korral mängust osa ei võta.

1. Mida nägid lähedal ja kaugel?

Matkajad jõuavad jalutuskäigul kõrgendikule, kust avaneb vaade kaugele. Vaikides silmitetakse maastikku. Nüüd pööratakse vaadeldud maastikule selg ja igaüks kirjeldab, mida ta nägi lähedal ja kaugel.

Vaatluse aega jälgib mängujuht (kui kella ei ole, loetakse 120-ni).

Kuni kirjeldused pole lõppenud, ei tohi maastikku uuesti vaadelda. Võidab see, kes märgib kõige enam üksikasju.

2. Mis on muutunud?

Minuti või paar silmitsevad mängust osavõtjad esemeid laual. Lahkuvad siis toast. Mängujuht muudab esemete asendit, tõstab nuku või pildiraamatu teisale, ja kutsub siis mängijad uuesti tupp. Tähelepanekud sosistab igaüks juhile kõrva.

Võidab see, kes esimesena ja kõige enam märkab muudatusi.

3. Kes mäletab?

Mängu korraldaja asetab lauale 6 või enam isesugust eset: pliiatsi, võtme, palli, sule ja muud käepärast olevat. Kutsub siis mängijad ja lubab neid ühe minuti silmitseda esemeid. Seejärel katab ta esemed ajalehega, ja igaüks loetleb kasvatajale nähtud esemeid. Kes mäletab kõige rohkem esemeid — see võidab.

4. Mida nägid pildil?

Mäng sarnaneb eelmisega, ainult selle vahega, et siin näidatakse pilti ja lapsed kirjeldavad ning loetlevad hiljem esemeid, mida nägid pildil.

5. Mida nägid teel?

Mängijad kõnnivad maanteel või tänaval (soovitav vähetuntud ümbruses). Mängujuht annab neile teada aja, ja järgneva viie minuti jooksul jälgivad lapsed ümbrust. Seejärel seisatavad nad teel ega vaata enam tagasi. Igaüks kirjeldab nüüd, mida ta nägi: missugused puud, majad ja aiad on jäänud meelde. Lapsed nimetavad esemete suurust, värvi jne. Võidab see, kes kirjeldab täpsemalt ja nimetab rohkem üksikasju.

6. Kas tunnend raha?

Mängijaile antakse kompamiseks kolm raha: 10-, 15- ja 20-kopikaline. Lapsed, kes juba raha tunnevad, püüavad neid ära tunda kompamise teel. Õieti arvaja võidab.

7. Mis see on?

Kompamise teel peab tundma ka riidet: villane, siid, linane jne. Et katseid huvitavaks teha, antakse „pimesikule“ kombata ka riidehari, juurviljariiv või mõni muu karedapinnaline ese.

Riidelappe ega esemeid ei tohi enne mängu algust näidata. Võidab see, kes arvab õieti või eksib kõige vähem.

8. Pimesikud.

Uks mängijaist peidab enda ja annab endast märku tasase vile või häälotsuse kaudu. Mängijail on kõigil korraga silmad seotud ja nad otsivad (hääle suunas) kadunud kaaslast.

Kes kõige rutem orienteerub ja jõuab kohani, kust hääle kostab, see võidab.

9. Täpsuslaskur.

Seinale kinnitatakse vihikulehe suurune paber. Sellele märgitakse keskkoh. Kümne sammu kauguselt visatakse kivikese, käbi või palliga. Kes kõige täpsemalt tabab keskkoha, see võidab.

10. Tee järele!

Põrandale asetatakse mingisugune ese, mida kergesti saab kätte haarata. Mängijad asetuvad teine teisele poole eset. Uks mängijaist kõnnib ümber maas oleva eseme ja teeb mitmesuguseid liigutusi: kõverdab jalgu, kummardab jne. Teine peab kõik liigutused järele tegema. Äkki haarab mängija maas oleva eseme järele. Kui teine mängija on hästi tähelepanelik ja kärmas, siis võib ta enne puudutada nimetatud eset. Kui ta aga hilineb, võidab esimene mängija. Seejärel osad vahetuvad. Võidab see, kes kahel korral oli osavam. Rühmaga mängides asetuvad mängijad paariviisi järjekorda.

11. Teen pudelile korgi.

Lauale asetatakse pudel. Lapsed vaatlevad pudeli avaust ja lõikavad papist või voolivad savist silmamõõdu järgi pudelile korgi. Võidab see, kelle valmistatud kork sobib kõige paremini pudelisuule.

12. Imekotike.

Kotikesse asetatakse mitmesuguseid esemeid, erinevaid vormilt, materjalilt jne. Laps peab kombates ära arvama, mida ta käes hoiab (näiteks linane, siidriie, klaas, puu).

Laste meelte arendamiseks on müügil mitmesuguseid lauamänge, piltloominod, piltlotod jne.

Silmaringi laiendamine.

Tutvumine ümbrusega. Lapsele tuleb pakkuda elementaarseid teadmisi teda ümbritsevast elust, loodusest, inimeste tööst, ühiskondlikest sündmusist, kusjuures pakutavat materjali tuleb kord-korralt komplitseerida, kasutades meetodit: ligemalt kaugemale, lihtsast keerulisemaks, tuntuult tundmatule.

Niiviisi lapse silmaringi laiendades aidatakse lapsel tungida järjest sügavamale maailma nähtuste mõttesse, põhjustesse ja tähendusse. Kasvatajal tuleb aga ka silmas pidada juba omandatud muljeid ning kinnitada ja süvendada lapse teadvuses neid, mis aitavad kujundada õigeid kujutlusi.

Laste silmaringi laiendamine toimub mängude, tegevuste, vestluste, jutustuste, jalutuskäikude ja ekskursioonide kaudu. Sealjuures tuleb valvata, et sellega ei liialdataks ega last üle ei koormataks, kuigi lapses tuleb õhutada püüet ja tahtet vaimset laadi raskuste ületamiseks.

Näiteks köidab laste huvi neile arusaadav täiskasvanute töö. Kasvataja kasutab sobivat juhust, et jälgida lastega pesupesija, puutöölise, traktoristi või kolhoosnikute tööd, viljamasindamist jne. Ta organiseerib jalutuskäike, mille kestel lapsed jälgivad transpordivahendeid, põllutöömasinaid, möödasõitvat rongi, tööd juurviljaaias, põllul, veskis ja karjalaudas. Laste tähelepanu köidab sageli mõni üksik ere, silmatorkav ese või nähtus, — vile, toru — ja nad ei märkagi eseme üldist kuju. Küsimuste ja märkustega („Küll on pikk rong!“) juhivad kasvataja laste tähelepanu ja aitab neil omandada täielikumaid ning õigemaid kujutlusi.

Samuti on lapsel suur huvi looduse vastu. Kasvataja ülesanne on arendada ja tugevdada seda huvi, kasvatada vaatlemisoskust, kasutada looduslikku materjali selleks, et arendada ja täiendada kujutlusi loodusest ja selle põhjal teostada ka kõne ja mõtlemise arendamist; kasvatada hoolikat suhtumist loomadesse ja taimedesse; vältida lastel hirmutunde tekkimist mõnede loomade vastu jne.

Lapsed tutvuvad loodusega vahetus suhtlemises sellega, mängude ja vaatluste kaudu. Esmajärjekorras nad märkavad seda, mis neid ümbritseb, mida nad näevad, millega saab mängida, kätte võtta või toiduks tarvitada. Rikkalikust ümbritsevast loodusest valib kasvataja seda, mis lapsele küllalt arusaadav, laiendades järjekindlalt silmaringi. Väike laps vaatleb suure huviga loomade käitumist, nende liigutusi, kuulatab nende häälitsusi. Seda laste huvi peab rahuldama, organiseerides loomade vaatlusti looduslikes tingimustes. Laps esitab sageli küsimusi: „Mis see on?“ — „Kes see on?“ Kasvataja nimetab uusi, talle tundmatuid loomi, esemeid ja nähtusi. Esialgu ta annab üldised vastused: „See on lind, see on lill, puu.“ Hiljem ta lisab juurde üksiku puu või lille nimetuse (võilill, kelluke, kuusk, kask jne.).

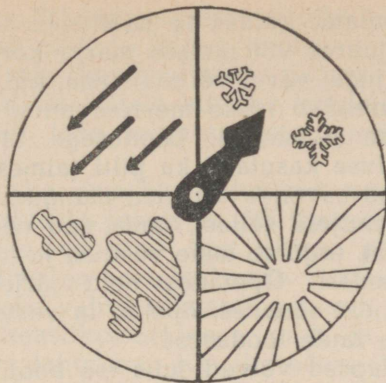

Joonis 59.

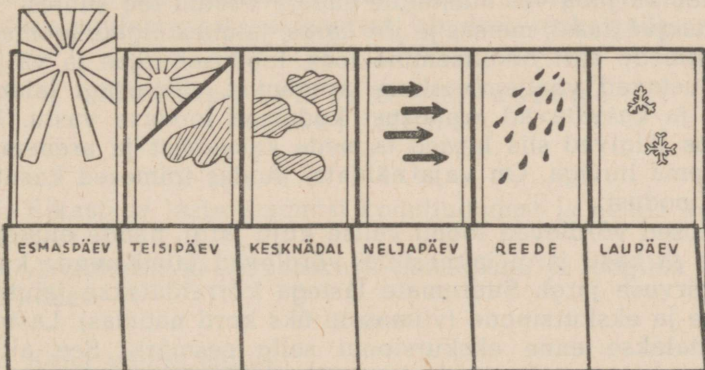

Joonis 60.

Jalutuskäigul, pärast seda kui lapsed esialgu vabalt jooksevad, annab kasvataja neile lihtsaid ülesandeid: otsida teatud värvi lilli, nuusutada neid, nimetada, otsida marju, seeni. Jalutuskäikudel saab korraldada ka mitmesuguseid mängu- või vee abil liikumapandavate mänguasjadega. Erilist rõhku paneb kasvataja vaatlustele, mis toimuvad laste endi algatusel.

Kasvataja annab võimalusi lähemalt kokku puutada vaatlusobjektidega: looma käes hoida, silitada, tunda, kui pehme

karv tal on, kuulata, kuidas ta häälitseb. Valminud juurvilja kogumise juures või metsas marju korjates tutvuvad lapsed nende kujuga, värvi või maitsega, kui nad on sööda-
vad. See kõik arendab lapse meeleorganeid ja samal ajal laiendab ka tema silmaringi. Loodusega tutvumisel võib peale elava looduse kasutada ka pilti taimest või loomast. Peale selle lapsed süvendavad oma mängudes, joonistes ja voolimistöodes muljeid sellest, mida nad nägid. Kasvataja jutustab loodusest, ergutab laste vestlusi ja jutustusi loomadest ning taimedest. Õpetades neid järjekindlalt edasi andma oma muljeid sõnades, õpetab ta vastavaid luuletusi ja laulab lastega laule loodusest.

Viieaastased lapsed võivad juba ise hoolitseda loomade ja taimede eest, õppida armastama ja hoidma neid ning omandavad nii esialgseid teadmisi ja oskusi sellel alal. Neis areneb ka juba vastutustunne endale võetud töö suhtes.

Mängud aasal, metsas ja jõe ääres, jalutuskäigud, loomade ja taimede eest hoolitsemine toas, loodusenurgas ja väljas soodustavad vaatlemis- ja oskuse arenemist, silmaringi laiendamist ja kasvatavad armastust kodumaa looduse vastu. Ka kodus jälgivad siis lapsed taimede kasvamist ja arenemist suurema huviga. On vaja näidata, kuidas inimesed kasutavad loodust.

Lapsed võrdlevad loomi välise kuju järgi, nende elukommete ja kasu järgi inimestele, võrdlevad taimi nende kuju ja värvuse järgi. Suuremate lastega korraldatakse jalutuskäike ja ekskursioone (viimaseid üks kord nädalas). Lastele selgitatakse enne ekskursiooni selle eesmärk. See aitab keskendada nende tähelepanu nähtustele. Kasvataja annab lühikesi seletusi, mis aitavad laste huvi alal hoida ja neil nähtustest aru saada.

Kasvataja juhtimisel koostatakse suuremate lastega looduse kalender. Näiteks istutavad lapsed sibula. Mõne aja pärast märkavad nad esimese rohelise lehekese ilmumist. Lapsed joonistavad sellest pildi, kasvataja märgib juurde kuupäeva, ja üks piltidest asetatakse loodusnurka seinale või vastavasse kausta. Järjekindlalt vaadeldakse nüüd taime kasvamist ja aeg-ajalt lisatakse jooniseid kalendritele juurde. Hiljem vaadeldakse neid ühiselt ja tehakse kokkuvõtte.

Teine moodus: lapsed joonistavad lehe vasakule poolele esimese vaatluse pildi ja hiljem joonistavad samale lehele uusi erinevusi, mis ilmnevad taime juures. Selline pilt on ülevaatlik ja hiljem lastele huvitav vaadelda.

Kalendrit võib teha mitmesuguste vaatluste puhul nii toas kui ka aias.

Huvitavad on ka ilmastiku-kalendrid, nagu näha juurdelisatud joonisel (vaata joonis nr. 59). Nooremad lapsed vaatavad, missugune on ilm, kas pilves, päikesepaisteline, sajune või tuuline, ja asetavad osuti vastavale pildile.

Vanemad lapsed valivad ilmastiku-kaardi või joonistavad kokkulepitud ilmastikumärkidega pildi ja asetavad selle käesoleva päeva lahtrisse. Kui ilm päeva jooksul muutub, siis pannakse sinna veel teine lisaks. Nii õpivad lapsed tähelepanelikult ilmastikku jälgima (vaata joonis nr. 60).

Lapsi huvitab valmistada ka lihtsaid kollektsioone taimedest, puulehtedest, seemnetest, kividest, teokarpidest jne.

Näidis-vestlus 6—7-a. lastega teemal „Kana“.

I. Eesmärk:

1. Rikastada laste teadmisi kodulindudest ja nende kasulikkusest.
2. Arendada vaatlemisoskust, tähelepanu ja loogilist seotud kõnet.

II. Kava:

1. Kana väline ehitus.
2. Võrdlus koera ja kassiga.
3. Toitmine.
4. Kasulikkus.

III. Konspekt:

1. Laste organiseerimine ja vaatluse läbiviimine.
Asetan lapsed poolkaares toolidele istuma.
Kasvataja: Lapsed, mul on täna teile üks mõistatus. Olete te varem mõistatusi lahendanud?
Lapsed: Oleme.
Kasvataja: Kuulake — eest kui ora, keskelt kui kera, tagant lai kui labidas!

Lapsed: Kana!

Kasvataja: Õige! Aga mis tähendab sõna ora?

Lapsed: Ei tea.

Kasvataja: Ora on terava otsaga pulk, näete, nagu see pulk siin. (Näitan luust pulka.)

Kasvataja: (Võtan korvist kana ja panen põrandale.) Vaatame nüüd, kas see kana on niisugune, nagu oli selles mõistatuses. Missugune kehaosa on tal ora moodi?

Lapsed: Nokk ja kael.

Kasvataja: Missugune kehaosa on kera kujuline?

Lapsed: Keha on kanal kera kujuline.

Kasvataja: Aga kust ta on lai nagu labidas?

Lapsed: Tagant saba on lai nagu labidas.

Kasvataja: Aga millega on kaetud kana keha?

Lapsed: Kana keha on kaetud sulgedega.

Kasvataja: Annan teile sulgi katsuda. Pärast öelge, missugused suled on: rasked, kerged, pehmed või karedad. (Annan igale lapsele paar sulge.)

Lapsed: Pehmed, kerged, kui veidi puudutada, siis tõusevad õhku.

Kasvataja: Paneme suled siia kasti ja kui pärast õue jalutama läheme, siis laseme nad lendu ja vaatame, kas tuul jõuab neid tõsta.

Kasvataja: Missugused kehaosad kanal veel on?

Lapsed: Jalad ja pea.

Kasvataja: Missugune pea on kanal? Palun, ütle sina, Ulla!

Ulla: Kanal on väike pea, kaks silma, nokk ja hari.

Kasvataja: Aga kus kanal kõrvad ja nina on? Näita sina, Ulo. (Laps näitab.)

Kasvataja: Mitu jalga on kanal?

Lapsed: Tal on kaks jalga.

Kasvataja: Me tunneme ka koera ja kassi. Mitu jalga on neil?

Lapsed: Neil on neli jalga.

Kasvataja: Kana on lind, koer on loom. Lindudel on kaks jalga, sest neil on esimeste jalgade asemel tiivad, mille abil nad saavad ka lennata. Kui kõrgele kana saab lennata?

Aino: Ta lendab ainult üle aia. Meil kodus lendas.

Kasvataja: Jah, kana lendab madalalt, sest ta on raske ja

suur. Väikesed linnud — pääsukesed ja kuldnokad — lendavad kõrgele. Vaatame nüüd kana jalgu.

Lapsed: Kanal on pikad varbad ja varvaste otsas küüned.

Kasvataja: Mis kana niisuguste varvaste ja küünte abil teeb? Ütle sina, Laine!

Laine: Ta siblib ja otsib endale toitu.

Kasvataja: Millega sööb kana, Laine?

Laine: Kana sööb nokaga.

Kasvataja: Millega koerad ja kassid söövad? Ütle sina, Jüri.

Jüri: Koerad ja kassid söövad suuga.

Kasvataja: Mida kana sööb? Ütle sina, Jaak.

Jaak: Meie ema annab kanadele odra-, kaera- ja vahel ka nisuteri. Ja kanad ise otsivad mulla seest usse ning putukaid. Meil ükskord kanad siblisid terve kurgipeenra üles.

Kasvataja: Täiesti õige, Jaak. Eriti maiad on kanad nisuteradele ja tangudele. Joogiks armastavad aga mida?

Lapsed: Kanad joovad vett.

Kasvataja: Kanad joovad ka veel piima, nagu teiegi. Vaatame, kuidas kana sööb ja joob. (Annan teri nokkida ja nõuga vett.)

Lapsed: Toksib nokaga tokk, tokk.

Kasvataja: Kui kana kõhu täis on söönud, siis ta joob. Kuidas kana joob, Maimu?

Maimu: Võtab nokaga vett ja tõstab pea püsti.

Kasvataja: Kui kana söömise lõpetab, siis ta pühib ka oma noka ilusti puhtaks. Milleks me kasvatame kanu ja hoolitseme nende eest?

Lapsed: Kasvatame neid sellepärast, et nad munevad.

Kasvataja: Jah, kanad on kasulikud linnud, annavad meile mune. Aga mis munadega tehakse, Maia?

Maia: Mune süüakse. Meie ema keedab meile kodus hommikul vahel igaühele ühe muna.

Kasvataja: Mitu muna kana päevas muneb? Palun, ütle sina, Leida!

Leida: Kana muneb ainult ühe muna päevas ja mõni kana ei mune vahel mitu päeva ühtegi muna.

Kasvataja: Jah, kana vahel ei mune, siis ta puhkab. Olete teie kõik mune näinud?

Lapsed: Jah, oleme.

Kasvataja: Millega muna on kaetud? Ütle sina, Rein.

Rein: Muna on kaetud valge koorega.

Kasvataja: Vaatame, missugune see muna seest välja näeb. (Lõön ühe muna katki.) Mis siin näha on?

Lapsed: Muna kollane ja valge.

Kasvataja: Muna on väga maitsev ja kasulik toiduaine. Munast võime mitut moodi toitu valmistada. Rääkige, kuidas teie olete muna süüdnud.

Lapsed: Keedetult, praetult, vahel pannakse toidu sisse. Kõige parem on aga kogel-mogel.

Kasvataja: Kas kõik teate, kuidas kogelit-mogelit tehakse? Jutusta sellest sina, Maimu.

Maimu: Munad lüüakse katki, kollane ja valge eraldi. Kollasele pannakse suhkrut ja hõõrutakse, kuni suhkur ära sulab ja helekollaseks läheb, siis süüakse.

Kasvataja: Kui tahame mune süüa ja kogelit-mogelit teha, peame ka kanu hästi toitma. Ma tean üht kana, kes ainult siis munes, kui talle hästi süüa anti. Kuulake! Jutustan teile sellest kanast. (Jutt.)

Lühike kokkuvõte kasvataja poolt.

1. Missugustest osadest koosneb kana keha?
2. Kus kana elab?
3. Millega toidab end kana?
4. Mis kasu toob kana?

Järeltegevus.

Kasvataja: Nüüd, lapsed, teeme nendest munadest, mis meil korvis on, kogelit-mogelit. Mina lõön munad katki, sina, Aino, paned iga muna jaoks suhkrut. Kes teab, kui palju peab suhkrut panema?

Lapsed: Üks supilusika täis.

Kasvataja: Õige. Virve, sina hakkad munakollast hõõruma. Kui sa ära väsid, siis hõõrub Jüri. Laine ja Jaak, teie hakkate natukese aja pärast munavalget kloppima. Mart, sa loe ära, mitu last meil täna lasteaias on. Ulla, Mart, Rein, teie toote köögist väikesed magussöögitaldrikud ja lusikad. Igaüks toob kuus taldrikut ja kuus lusikat. Teised lapsed seavad laudad ja toolid korda.

Järgneb kogeli-mogeli söömine.

Kõne arendamine.

Kõnekeel on meie mõtete väljendamise abinõuks, rikastades ühtlasi meie teadvust uute kujutluste, mõtete ja mõistetega. Keele abil väljendame end töös, tegevuses, suhtlemises teiste inimestega; keele abil saame osa kultuuri väärtusist, tutvume kunstiga ja omandame kõlbelised tõekspidamised. Sõna on võimsaks relvaks meie sotsialistliku ühiskonna ülesehitamisel ja edasiviimisel.

Kõige ülalmainitu põhjal on selge, et laste kõnekeele arendamisele tuleb erilist rõhku panna juba varasest noorussest peale. Tuleb rikastada laste sõnavara, jälgides, et nad sõnu õiges mõttes tarvitaksid ja nende mõttest õieti aru saaksid: tuleb valvata, et laps sõnu õieti ja foneetiliselt puhtalt hääldaks (ei vahetaks häälikute ja silpide järjekorda, ei jätaks häälikuid ja silpe vahele, näiteks midagi — migadi, kartul — katul; ei neelaks sõnalõppe alla, ei tarvitaks „pudikeelt“, ei hääldaks mõningaid häälikuid valesti, nagu r asemel l jne.); tuleb silmas pidada, et lapsed ei teeks vigu deklimeerimisel ja konjugeerimisel (rättisi, pudelisi, kelderisse jne.), et nende lauseehitus oleks õige ja ladus. Eriliste kõnevigade puhul (kogelemine, häälik, „r“ vale hääldamine jne.) tuleb vastava lapsega pidevalt teha erilisi hääldamisharjutusi, kuni viga on kõrvaldatud. Nii hääliku „r“ juures harjutada last matkima koera urisemist urrr! või lõbusat lookest järele ütleva: Kurr, karr, kus sa lähed? Nurr, narr, nurme lähen. Mirr, marr, mida otsima? Hirr, harr, hiiri otsima.

Tuleks hoolitseda sellegi eest, et laps õpiks esitama teatud palasid ilmekalt, kunstipäraselt.

Kolmeaastase lapse sõnavara on piiratud. Tavaliselt väikelapsed räägivad lühikeste lausetega, asendades puuduvaid sõnu žestidega, miimikaga ja kõrgendatud tooniga. Lapse sõnastus, tema kõne on tihedas seoses üldise arenemisega.

Nähes täiskasvanute tööd, peavad lapsed oskama sõnadega väljendada, mida keegi teeb: ema õmbleb, sõtkub leiba, toob vett, isa lõhub puid, niidab heina jne.

Töö planeerimisel teatud ajavahemikule peab kasvataja ära märkima need mõisted ja sõnad, mida ta tahab lastele selgitada. Seoses sellega kasvataja leiutab võtteid, mis soodustaksid uue materjali omandamist.

Kasvataja enda kõne on lastele eeskujuks, eriti väikestele, sellepärast peab pedagoog kõigepealt oma kõne suhtes olema nõudlik ja kõnelema lastega lihtsat, kuid õiget keelt. Nooremate lastega töötades on tähtis, et kasvataja kõne oleks huvitav ja väikestele arusaadav, toon elav, loomulik, rahulik. Peab hoiduma lastele raskelt-mõistetavatest, ebatäpsetest ja pikkadest lausetest.

Viiendal eluaastal saavutab lapse kõneaparaat juba nime-tamisväärsel täienemisel: paraneb häälepaelte koordinaatsioon (kõne liikuvuses), hingamine muutub sügavamaks. Seetõttu paraneb ka hääldamine. Suurema osa häälikuid hääldavad lapsed juba õieti ja puhtalt. Sageli aga säilivad veel hääldamisvead, eriti hääliku „r“ juures.

Kasvataja peab tugevdama lastele selles eas nii omast teadmishimu, juhtima nende tähelepanu, arendades neis tarvidust mõelda ja kõnelda. Selles eas täpsustatakse ja laiendatakse teadmisi. Lapsed õpivad leidma ja nimetama esemete osasid (näiteks: palitul on krae, käised, taskud, nõöbid), andma lühikese kirjelduse ümbritsevatest esemetest, nimetades nende vormi, värvi, materjali, kasutamiseviisi ja esemete kuuluvust (joogiklaas on klaasist, ta on läbipaistev, klaasist juuakse).

Seoses arusaamise täpsustamisega õpivad lapsed ka õigemini tarvitama sõnu, mis määravad suurust, kaugust ja aega, näiteks: pikk — lühike, kõrge — madal, raske — kerge. Vestluse teemad aga muutuvad mitmekesisemaks ja haaravad järjest suurema raadiusega laste huvialasid.

Päeva jooksul peab kasvataja kõnelema iga lapsega, kuulama huviga laste kõnet ja hoolega jälgima nende kõnelusi omavahel, et tarvilikul momendil täiendada ja rikastada laste sõnatagavara.

Vestlused moodustavad eraldi tegevuse, mis soodustavad laste mõtlemise sihikindlat arendamist. Nad aitavad lapsel meenutada omi kogemusi, vormida omi mõtteid sõnadeks ja lauseteks ning õpetavad kuulama teiste kõnet. Vestluse teemad võtab kasvataja lapse lähemast ümbrusest, tema kodusest elust, lasteaiast, näiteks: „Kuidas meie emaga valmistusime esimeseks maiks“, „Kellelega ma elan kodus“, „Kuidas meie kolhoosis hoolitsetakse loomade eest“.

Kasvataja peab vestluseks ette valmistuma ja läbi mõt-
lema kogu vestluse käigu: alguse, küsimuste järjestuse, mis
viib teema sisu lahendamiseni, ja lõpposa. Vestluse kestel
peavad kõik lapsed olema tähelepanelikud ja neid peab
ergutama kõnelema. Seepärast esitab kasvataja algul küsi-
muse kõigile lastele, laseb neil kõigil järele mõelda ja siis
pöördub vastuse saamiseks ühe või teise lapse poole. Sageli
tuleb kasutada küsimusi „kuidas“ ja „miks“, ergutades sel-
lega lapsi andma tarvilikke vastuseid. Olenevalt teemast
võib mõnikord kasutada ka elusaid loomi, pilte, mänguasju
või mitmesuguseid esemeid illustratsiooniks. See elustab
vestlust ja aitab sisust paremini aru saada.

Laste kõne selles eas, eriti jutustuste puhul, omab palju
lisanõnu, nagu „noh“, „ja siis“, „pärast“, „aga“.

**Sõnatagavara täiendamine ja täpsusta-
mine.** Laste sõnatagavara saamiseks ja rikastamise abi-
nõuks on uute muljete pakkumine. Töötades laste kõne
arendamise juures, peab kasvataja: esiteks, t ä p s u s t a m a
olemasolevat sõnade kogu, kuna laps sageli tarvitab neid
valesti, sest ta ei saa nende tähendusest õieti aru; teiseks,
rikastama laste sõnatagavara uute sõnadega; kolmandaks,
harjutama uute sõnade tarvitamist.

Vanemas eelkooli-eas ulatuvad laste kujutlused juba kau-
gemale nende oma kogemustest, näiteks võib kõnelda neile
kodumaast, sõjast, soojast ja külmast maast, metslooma-
dest jne.

Seda, mida laps ei saa tajuda vahetult, nagu abstraktsed
sõnad ja mõisted: „vahvus“, „kadedus“, „tänamatus“ jt., on
vaja lastele arusaadavaks teha jutustuste kaudu või vastava
pildi abil. Uut sõna peab laskma lastel korrata, et nad õpik-
sid seda õieti hääldama. Sellised sõnad omandab laps kõige
paremini, kui ta neid kasutab oma jutustuses.

Pildi järgi jutustamine. Suurt osa laste loogi-
lise kõne arendamisel etendab pilt. 6—7-a. laps peab
oskama juba täpselt kirjeldada pildi sisu. Samuti võivad
lapsed ise luua jutustusi pildi järgi. Selleks otstarbeks
tuleb valida niisuguseid pilte, mis kujutavad laste arusa-
misele vastavaid sündmusi ja nähtusi. Soovitav on anda
lastele ka seeriapilte, kus nähtused on paigutatud mingi
loogilise plaani järgi.

Ümberjutustamiseks sobivad kõige paremini väikesed jutukesed, näiteks L. Tolstoi, K. Ušinski ja Prišvini teoste seast, samuti rahvaste muinasjutud.

KÖLBELINE KASVATUS.

Lapse kõlbeline kasvatus seisab kõlbeliste tundmuste ja kõlbeliste harjumuste arendamises, milles laps järk-järgult teadlikuks saab ja mida ta väljendab toimingutes, käitumises ning otsustamises.

Sotsialistliku ühiskonna inimesel peavad olema teatavad kõlbelised omadused, mille kohta ütles M. I. Kalinin: „Kommunistlikud printsiibid, kui võtta neid lihtsal kujul, on kõrgesti haritud, ausa, eesrindliku inimese printsiibid, need on armastus sotsialistliku kodumaa vastu, sõprus, seltsimehlikkus, humaansus, ausus, armastus sotsialistliku töö vastu ja terve rida teisi omadusi, mis on arusaadavad igaühele. Nende omaduste, nende kõrgete kvaliteetide kasvatus, nende väljaarendamine ongi kommunistliku kasvatusel kõige tähtsamaks koosteosaks.“

Eelkooli-eas hakkab laps, tänu perekonna ning lasteaia elukorrale ja ligikondsete eeskujule, omandama käitumise norme. Kasvataja ülesanne on aidata lapsel neid omandada, teha teda distsiplineerituks, õpetada teda elama kollektiivis.

Lapse kokkupõrked kaaslaste ja täiskasvanutega lasteaias tekivad sellest, et laps ei ole harjunud nõuete ja elukorraga kollektiivis. Perekonnas on väike laps tihti tähelepanu „keskpunktiks“, kõik annavad kõiges talle järele. Mänguasju valitseb ta jagamatult. Niisuguste harjumustega ta tuleb lasteaeda.

„Meie lapse õnn,“ kirjutas N. K. Krupskaja, „seisab selles, et ta õpib elama kollektiivis, õpib elu tundma ja seda täielikumalt tajuma.“

Elu kollektiivis rikastab lapse kogemusi, õpetab teda organiseeritusele ja vastupidavusele; kollektiiv annab võimaluse rakendada praktikas vastastikust abi, oskuse ohverdada midagi teise jaoks.

Kasvataja peab olema teadlik selles, missuguseid iseloomujooni ta tahab lapses arendada, ja leidma teid, kuidas seda teostada, näiteks olles ise heaks eeskujuks lastele, tutvustades last jutustuste, vestluste ja otsekohese kokkupuute abil austust väärivate inimestega, kes äratavad lastes soovi saada nende sarnaseks. Nii võib julguse, vapruse, mehisuse, vastupidavuse, visaduse, seltsimehelikkuse ja eneseohverdamise selgitamiseks jutustada lastele lookesi Suure Isamaasõja sängarist, nende vägitegudest, meie riigijuhtidest jne. Julguse ja vapruse kasvatamisel tuleb osutada erilist tähelepanu võitlemisele lapse arglikkuse — hirmutundega (lapsed kardavad sageli pimedust, üksiolekut, äikest jne.). Elurõõmus, sõbralik õhkkond ja kasvatajate isiklik julgus, erk ning aktiivne elulaad aitavad iseendast juba palju kaasa kartlikkuse ületamiseks. Mõjuvalt aitavad selleks kaasa ka sellekohased mängud, nagu „Hunt ja lambad“, „Hauduja kana“, „Kass ja hiir“ jne., kus laps õpib üle saama oma hirmutundest.

Hirmutunde pärast ei tohi teha lastele etteheiteid, neid naeruvääristada, veel vähem jõuga sundida last minema pimedasse tuppa või äikese kätte. Ka üleliigne karmus ja karistused äratavad lapses argust ning hirmutunnet.

Visaduse kasvatamisel tuleb harjutada lapsi alustatud tegevust lõpule viima, võitma ettetulnud takistusi, ergutada last sõbralikult, julgustada teda nõuannetega jne.

Õigluse ja ausustunde arendamist soodustavad mitmesugused ühismängud, kus lapsed peavad ausalt kinni pidama mängu reeglitest, austama teiste õigusi.

Õigluse ja aususe kasvatamisel tuleb püüda vältida kõiki võimalusi valetamiseks.

Sihiliku vale puhul on vaja esijoones revideerimisele võtta oma kasvatusviisid, mis võinuksid esile kutsuda valet, lapsele aga selgitada vale kahjulikkust ja selle kurbi tagajärgi. Võib näiteks ette lugeda L. N. Tolstoi jutustusi „Valetaja“, „Ploomikivike“.

Tööarmastuse kasvatus lasteaias.

Nõukogude pedagoogika hindab kõrgelt töö tähtsust ühiskonnas ja laste tegutsemist-tööd kui tegurit, mis valmistab last ette elule ja arendab teda igakülgsest. Töö arendab lapse tahet, ta usinust, järjekindlust ja visadust. Töö liidab lapsi kollektiiviks, distsiplineerib nende käitumist, soodustab lapse kehalist ja vaimset arenemist jne.

Lapsel on suur tarvidus otsekohe mängu kõrval teha ka „tööd“. Näeb ta ju kodus ja lasteaias, kuidas kõik töötavad: ema, lasteaia koristaja, kokk, isa kolhoosi põllul jne. Tema tahab ka jõudu mööda kaasa aidata ja seda tuleb talle ka võimaldada. Kasvataja taibukal juhtimisel on nii palju võimalusi, kuidas lapsi „tööle“ rakendada: nad saavad abiks olla lasteaia ruumide ja mänguasjade panipaikade korrastamisel, lauakatmisel ja -koristamisel, lillede kastmisel, köögitaadi töödel (kõdritseda herneid, puhastada porgandeid, seeni, marju, hoolitseda kodulindude ja koduloomade eest; töötada lille- ja juurviljaaias; abistada puuvilja koristamisel jne).

Kõik need tegevused äratavad lapses töörõõmu ja annavad talle määratu hulga töökogemusi. Selle kaudu õpib laps ka aru saama töö väärtusest, vajalikkusest ja selle tähtsusest igapäevases elus. Võimaldades lapsel töötada innu ja andumusega, kõikjal käsi külge panna, kus see võimalik, õpetades teda oma ülesandeid täitma korralikult ja kohusetruult — kasvatame me tööarmastajaid kodanikke, kellele töö on auasjaks ja seesmiseks vajaduseks, ilma milleta nad ei suuda ega taha elada.

Näidisvestlusi ja jutte kodumaa-armastuse kasvatamiseks.

Vestlusi ENSV aastapäeva tähistamisel.

Meie kodumaal on täna pidupäev. Lehvivad lipud, akenidel ja majadel on kaunistusi ja lilli. Nii üle terve Nõukogude Eesti, sest täna on see päev, millal paljud teised rahvad, venelased, grusiinlased, ukrainlased ja veel palju teisi, võtsid Eesti oma suure pere liikmeks. Kõik eestlased said nende sõpradeks ja nemad meie sõpradeks. See oli 21. juulil

1940. a. ja me pühitseme seda päeva nüüd igal aastal ning kõik meie paljud sõbrad, lähedal ja kaugel, tervitavad meid sellel päeval.

Teie kõik olete kuulnud nende paljude rahvaste juhust seltsimees Stalinist. Tema hoolitseb selle eest, et rahvaste vahel oleks sõprus ja rahu, et igaüks saaks oma kodus õnnelikult elada. Meie lastele soovib ta aga hästi kosuda, kasvada ja hoolsalt õppida, rõõmuks oma isale-emale, kaitseks kallile kodumaale.

ŠUŠI JÕEL.

A. Konovi jutustuse „Jutustus Leninist“ ainetel.

Kaugel Siberis, Šuši jõe ääres, asus väike küla. Selles külas elas kolm aastat Vladimir Iljitš Lenin.

Talvel käis ta igal õhtul Šuši jõel uisutamas. Uisud olid sel ajal haruldused, ja lapsed vaatlesid neid suure imetusega.

Kord tuli Iljitš jõeale uisutama, lähenes naeratades lastele ja ütles: „Mis oleks, kui teeksime siia jõeale päris liuvälja?“ Lapsed olid kohe nõus. Koristati lumi. Varsti kerkisid valged seinad ja piirasid puhtakspühitud jäävälja. Metsast toodi kuusekeşi ja kaunistati nendega lumiseinu. Meisterdati uiske, ja lapsed õppisid Lenini juhatusel uisutama. Kõige väiksema, pisikese Ljoša, võttis Lenin oma hoolde, ja käest kinni hoides sõitsid nad kaua liuväljal.

Sellest ajast on möödunud palju aastaid. Šušenskoje lapsed on suureks kasvanud ja nende lapsed ning lapselapsed uisutavad jõel tõeliste, heast terasest uiskudega. Vladimir Iljitš Lenin ise on juba ammu surnud.

Tema mälestus püsib aga rahva seas.

Kord talvel tuli jõeale uisutama vana tööline oma pojaga. Nad otsustasid võidu uisutada. Poeg imestas, kui nägi, et isa temast ette jõudis. „Sul on ju pikemad jalad,“ ütles poiss. Isa naeris ja ütles: „Mitte sellepärast ei jõua ma ette, et jalad on pikemad, vaid sellepärast, et nad on kiiremad. Mind õpetas kord Lenin ise uisutama, siis kui olin pisike poisu ja mind hüüti Ljoškaks.“

Poeg palus isa, et ta jutustaks veel sellest ajast. Isa kõne-

les: „Kui Lenin veel elas, siis oli meil kõik teistmoodi. Paljudel inimestel ei olnud tööd, paljud elasid väikestes, pimedates korterites ja nendel polnud alati süüagi. Lenin tahtis aga, et kõigil inimestel oleksid ilusad kodud. Ta õpetas inimesi, kuidas saab elada nii, et kõigile jätkub tööd ja leiba. Nüüd elavad inimesed meie maal suurtes majades, lapsed õpivad puhtas valges koolimajas. Vabrikutes tehakse inimestele riideid, jalatseid ja kõike, mis vaja. Nüüd on inimestel hea elada. Sellepärast tänavad nad Leninit ja pühitsevad tema mälestuspäeva.“

SÜNNIPÄEV.

V. Smirnova järgi A. Mirka.

Hommikul ütles ema Helgale: „Noh, mu väikseke, mine jaluta pisut, senikaua kui ma tube koristan. Homme on ju meil püha!“

Riietudes päris Helga emalt: „Mis püha siis homme on? Võib-olla uusaasta? Ei, uus aasta saabub siis, kui vana on lõppenud. Aga missugused pühad on veel olemas? On esimene mai, kuid see on kevadel, siis kui päike paistab soojalt ja kui lilled õitsevad...“

„Arva ise,“ ütles ema. Siis avas ta ukse ja laskis Helga trepile.

Tänaval, värava kohale, oli püstitatud suur tuletõrjeredel. Parajasti ronis majahoidja seda redelit mööda üles ja kinnitas kaht suurt punast lippu maja sissekäigu kohale.

„Tere hommikust!“ hüüdis Helga. „Teate, meil on homme püha!“

„Meil samuti,“ vastas vana majahoidja naeratades.

„Siis on kogu meie majas homme püha,“ mõtles Helga uhkustundega.

Ta kõndis ja vaatas ringi: kõigil majadel, küll katusel, küll väravate kohal, nägi ta lehvimas punaseid lippe.

Helga astus edasi ja nägi, et ühe maja kohale oli riputatud rida suuri pilte. Helga tundis kohe, keda need pildid kujutasid: see seal oli Lenin, see Stalin, see Molotov ja see Kalinin. Helga vaatas neid pilte ja mõtles siis: „Mis püha see küll homme võiks olla?“

Kodus oli juba kõik korrastatud. Lauale asetatud rohelises vaasis ilutsesid uhkelt punased lilled. Köögist ulatus siia isuäratavaid lõhnu. Vanaema oli küpsetanud imemaitstva piruka ja andis nüüd sellest ka Helgale tükikese maitsta.

„Vanaema, ütle sina, kelle sünnipäev on homme? Ma ei jõua seda ise kuidagi ära arvata.“

Nüüd ütles vanaema pidulikult:

„Homme on meil suur püha... See on tõesti sünnipäev, teist nime ei oskagi talle anda... Eks ole ju — inimesed pühitsevad omaenda, oma isa, ema ja teiste omaste sünnipäevi. Aga peale isa ja ema on igal inimesel veel midagi kallimat. See on ta kodumaa. Kas sa tead, millisel kodumaal sa oled sündinud ja üles kasvanud?“

„Nõukogude kodumaal,“ vastas Helga. „Seda teavad kõik.“

„Seda peabki teadma,“ ütles nüüd vanaema. „Me oleme kõik nõukogude inimesed. Nõukogude maa on meile kallis nagu ema. Vaata, homme me pühitseme selle maa sünnipäeva.“

Helga imestas. „Kas siis tema, see maa, on ka kunagi sündinud?“

„Kõigil,“ seletas nüüd vanaema, „ka linnadel ja riikidel on olnud oma algus. Maa, millel me elame, on olnud küll alati sama, kuid inimesed, kes siin elavad, korraldavad oma elu mitmesuguselt. Praegu juhib meie riiki Nõukogude valitsus. Meie maa nõukogudesse valitakse kõige ausamaid ja targemaid inimesi, kes teostavad riigi juhtimist. Seepärast meie maad nimetataksegi Nõukogude kodumaaks. Vanasti meie maal nõukogusid ei olnud, siis valitses siin tsaar. Tema juhtis riiki koos rikkastega — mõisnike ja vabrikantidega ja siis võisid ainult rikkad hästi elada. Töölised ja talupojad haarasid aga relvad ja kihutasid algul tsaari ja pärast ka kõik mõisnikud minema ning panid meil maksma nõukogude korra. See oli seitsmendal novembril 1917. aastal. Lenin ja Stalin olid need, kes õpetasid rahvast, kuidas vabaneda tsaarist ja rikkaste võimust.“

„Kui vana siis on juba nüüd meie Nõukogude riik?“ küsis Helga.

Vanaema arvutas mõttes ja ütles siis: „Juba kolmkümmend kaks aastat.“

Äkki avanes uks ja Helga isa astus tuppa. Lõbusalt hüüdis ta juba ukse künnisel: „Noh, mu armsad, millega võtate te suurt püha vastu?“

„Meie tervitame tema saabumist lilledele ja pirukatega,“ vastas vanaema ja küsis siis: „Aga teie?“

„Meie võtame suurt pidupäeva vastu traktoritega,“ vastas isa. „Poolsada uut traktorit lasti täna meie tehasesst välja. Kas see pole ilus kingitus?“

„Kingitus?“ küsis Helga. „Milleks kingitus?“

„Aga kuidas siis muidu?“ vastas isa. „Täna valmistavad kõik nõukogude inimesed oma kodumaale kingitusi. Igaüks annab, mis ta suudab: kaevurid sütt, kingsepad jalatseid, kompveki valmistajad magusaid kompvekke.“

„Kellele see kõik antakse?“

„Kõigile külalistele, ka sinule ja minule. Homme oleme me kõik suurel pidupäeval Nõukogude riigi külalised.“

Õhtul läks isa pidulikule koosolekule, vanaema istus aga raadio juurde ootama, millal hakkab kõnelema seltsimees Stalin. Ema tõstis Helga aknalauale ja siis nad vaatasid mõlemad, kui rõõmsalt põlesid kõikjal suure pidupäeva auks tuled.

„Emake,“ ütles nüüd Helga, „mida kingiksin oma kodumaale ta sünnipäevaks? Mida mina võiksin talle anda?“

Emma suudles Helgat ja ütles siis:

„Ole hea tüdruk, ole sõbralik suurte ja abivalmis väiksemate vastu. Kõnele alati tõtt, ära karda midagi ja kasva suureks . . . See on kõige kallim kingitus, mis sa võid praegu anda oma kodumaale . . .“

SINEL.

J. Tait. Tõlgitud ajakirjast „Murzilka“.

Olga Filippovna töötab vabrikus „Punane Õmbleja“. Õhtuti õmbleb ta veel meie asula lastele. Pühapäeviti aga kirjutab ta kirju oma pojale — nõukogude armeelasele.

Hiljuti ta haigestus. Pojale ta ei kirjutanud sellest. Ent naabrid kirjutasid talle siiski. Ja poeg hankis endale komandörilt puhkuse loa ning sõitis koju.

Olga Filippovna pool oli parajasti palju lapsi koos. Kõik

uutes riietes, mis on õmmeldud Olga Filippovna nobedate kätega.

Korraga siseneb tuppa mingisugune sõjaväelane.

Lapsed piirasid ta kohe sisse, küsitlevad:

„Kelle juurde soovite, seltsimees komandör?“

Sõjaväelane aga lükkas lapsed õrnalt kõrvale ja astus kannuste kõliseses Olga Filippovna juurde. Tõstes käe tervituseks mütsi sirmi juurde, pajatas ta:

„Olen saabunud teie käsutusse, teie poeg, ratsaväelane Sergei Petrov.“

Olga Filippovna tõusis üles, haaras poja oma embusse ja pahvatas naerma:

„Miks sa siia tõttasid, Sergei Petrov? Ma olen juba paranemas!“

Ta suudles poega põsele:

„Ent siiski...“

Ja teisele põsele:

„On hea...“

Ja suule:

„Et sa siia sõitsid!“

Siis toetus poeg voodiservale ja näitas lastele:

„Aga mis rood siis siin on rivistatud?“

„Need kõik on mu töötellijad,“ vastas Olga Filippovna, „nad tulid mind külastama... Noh, mis sa veel... riietu lahti!“

Poeg lõgistas rihmaga, võttis sineli seljast. Korraga hüüdis Olga Filippovna:

„Anna sinel siia!“

Oma peente sõrmedega hakkas ta kobama pikka ratsaväelase sinelit, vaatas seda pahemalt poolt, katsus selle puldanvoodrit ja hakkas uurima selle märgist:

„Pu-na-ne Ömb-le-ja!“

„Ta on tolmune,“ sõnas poeg, „ma riputan ta varna.“

„Oota, tooge mulle prillid!“

Lapsed ulatasid talle — tõugeldes ja toosi üksteise käest rebides — prillid.

„Nii see on,“ seletas Olga Filippovna, vaadeldes voodril asetsevat tööstusmärki, „siin ongi number: „kaheksa“.“

Ta võttis prillid ninalt, tõstis pea üles ja hüüdis silmade särades:

„Serjoža, see on ju minu brigaadi number... Mina olen ju siis õmmelnud sinu sineli...“

Serjoža hakkas silmitsema oma tolmuga kattunud sinelit nii, nagu poleks ta seda varem üldse näinud. Ja lapsedki tunglesid vaatlema sinelit, mille oli õmmelnud Olga Filippovna.

Jõudnud tagasi eskadroni, vaatles Sergei ka oma seltsimeeste sineleid. Kõigil neil oli voodril sama märgis ja sama number: 8.

Peagi saabus Olga Filippovnale kiri:

„Teie sinelid on soojad,“ kirjutasid Sergei sõbrad, „nüüd aga on nad nagu veelgi soojemaks muutunud. Sõjamehelik tervitus number „kaheksale“. Sõjamehelik tervitus „Punasele Ömblejale!“

Näidisvestlus Tallinna Linna VII Lasteaias.

13. dets. 1949.

Noorem rühm.

Tegevus: Jutustamine.

Tegevuse eesmärk: Tutvustada lapsi sellega, kuidas seltsimees Stalin hoolitseb meie eest.

Jutt: Lendur Beljakova jutustuse aineil: „Külas seltsimees Stalinil“. („Vene keele lugemik“. Adams, Maiste, Pravdin.)

Illustreeriv materjal: 1) Pilt seltsimees Stalinist heledas mundris. 2) Pilt sidrunist. 3) 20 mandariini.

Tegevuse käik:

Laste organiseerimine.

Asetan lapsed poolringis toolidele.

Näitan pilti seltsimees Stalinist.

Kasvataja: Lapsed, te tunnete?

Lapsed: Jaa, seltsimees Stalin!

Tõnu: Seltsimees Stalin on meie riigi juht.

Kasvataja: Jaa, Tõnu, seltsimees Stalin on meie partei ja

riigi juht. Aga lapsed, missugused riided on sellel pildil seltsimees Stalinil?

Lapsed: Valged.

Kasvataja: Valged riided, sellepärast et on suvi. Suvel kantakse valgeid riideid. Valgete riietega pole nii palav. Ja nüüd, lapsed, kuulake, mis ma teile jutustan.

Ükskord oli ka suvi ja seltsimees Stalin oli puhkusel. Suvitas. Te ju teate, lapsed, et meie maal on igal töötajal õigus puhkusele.

Igor: Minu ema käib ka tööl. Ta sõidab ka puhkusele.

Kasvataja: Nii. Ja seltsimees Stalin puhkaski lõunas, päikese käes. Ühel hommikul kuuleb seltsimees Stalin: pr-r-r-r-r-r-r, üleval õhus, kõrgel põriseb, ikka prrrrrr. Need olid lennukid, mis sõitsid üle linna.

Seltsimees Stalin tahtis lendureid tervitada. Ta helistas lennuväljale ja kutsus lendurid endale külla. Lendurid tulid. Neil oli hea meel, et nad said seltsimees Staliniga rääkida ja teda kuulata. Siis seltsimees Stalin näitas neile seda kohta, kus ta elas. Seal oli suur, suur aed. Aias kasvas palju sidrunipuid.

Lapsed, näete, siin on pilt sidrunist (näitan sidrunit pildil). Sidrun kasvab soojal maal. Te teate, eile me rääkisime sellest.

Lapsed: Jaa, me teame . . .

Kasvataja: No nii. Seltsimees Stalini aias, seal lõunas, olid puuokstel suured sidrunid. Üks sidrun oli eriti suur. Kohe väga suur. Ja üks lenduritest vaatles seda sidrunit suure huviga, ta polnud nii suurt näinudki.

Seltsimees Stalin ütles:

„Kui need sidrunid teile meeldivad, võtke igaüks nii palju kui tahate.“ Ja see lendur võttiski selle hiiglasuure sidruni endale mälestuseks. Kõik teised lendurid võtsid igaüks ka ühe. Varsti sõitsid lendurid jälle ära. Prrrrr, prrrrr, põrise-sid lennukid.

Lapsed: Meil Eestis ei kasva sidrunid ega apelsinid ega mandariinid.

Kasvataja: Seltsimees Stalin teab seda. Ja sellepärast laseb ta iga aasta, kui lõuna pool puuvili valmis saab, meile ka saata. Sel aastal ei ole sidrunid veel siia jõudnud, aga ma lugesin lehest, et nad on juba välja saadetud. On juba

teel Eestisse. Aga vaadake, mandariinid on juba siin. Meil lasteaiaski on mandariine. Nüüd ma annan teile igäühele mandariini. Ütleme suur, suur tänu seltsimees Stalinile, kes meie eest nii hästi hoolitseb.

Lapsed: Suur tänu, seltsimees Stalin! Suur tänu!

ESTEETILINE KASVATUS.

Esteetilise kasvatuse all tuleb mõista lapse ilumeele, ta maitse arendamist, tutvustamist kõigi kunstialadega ja lapse kunstiliste-loominguliste võimete arendamist ning kunstiliste annete avastamist.

Esteetilisel kasvatusel on suur mõju lapse üldisele arenemisele. V. G. Belinski väidab selle kohta: „Esteetiline on kõige kauni ja suure allikaks, ja inimene, kes on ilma esteetilise tundeta, seisab looma tasemel.“

Kunst arendab last kõigekülgselt, ta kasvatab ilutunnet ja maitset, ta õpetab last nägema kauni vormi ja ilusate värvide kombinatsioone, tunnetama häälte rütmi ja meloodiat, aitab lapsel mõista ka kunstiteostes väljendatud ideid, mõtteid ja tundeid, kujundab lapse iseloomu, ideaale jne.

Kuulaku laps jutustust võitleja sangarikkusest, vaadaku vastavat pilti või laulgu vastavat laulu, ikka vaimustub ta sangari vaprust, tunneb kaasa ta kannatusile, saab kaasa haaratud ta õilsatest tegudest.

Kuna iga kunstiliik avaldab lapsele õilistavat mõju, tuleb kasvatajal hoolitseda laste esteetiliste elamuste rikastamise ja süvendamise eest, pakkudes ühtlasi lapsele laialdasi võimalusi kunstiliseks isetegevuseks.

Laste esteetilisele arenemisele avaldab suurt mõju ilu teda ümbritsevas elus, esmajoones see, millega ta iga päev kokku puutub, mida ta iga päev näeb ja kuuleb. Seepärast peavad lapse kodu ja lasteaia sisustus (mööbel, lauanõud, ilu esemed, mänguasjad, laste ja täiskasvanute riietus jne.) olema ilusad ja kaunid, kus ei tohi leiduda lohakust, räpakust, mustust ega korratust. Samuti pakub mitmesuguseid võimalusi lapse esteetiliseks elamuseks lapse kaugem ümbrus — loodus: lokaavad kolhoosipõllud, õitsvad aasad, metsad jne.

Sügavasti mõjutavad lapse esteetilist arenemist kõik kunstiliigid, nagu kunstiline sõna (luule, kirjandus), muusika, laul, kujutavad kunstid, kunstilised raadiosaated, nukuteater, mitmesugused etendused ja peod ning laste endi kunstiline isetegevus ja looming.

MUUSIKALINE KASVATUS.

Muusikaline kasvatus on osa esteetilisest kasvatusest. Muusikalise kasvatuspeamiseks ülesandeks eelkooli-eas on armastuse äratamine muusika vastu. Laul, tants, liikumine laulu või muusikariista saatel avaldab mõju laste meeleolule, arendab laste muusikalist kuulmist, rütmitunnet, tähelepanu, mälu. Muusika-laulu abil õpivad lapsed käsutama oma hääleparaati, arenevad laste keel ja hingamiseliinid ning paraneb hääldamine. Vastavasisuliste lauludega saame äratada armastust kodu, Nõukogude kodumaa, oma rahvaste, meie riigijuhtide ja Nõukogude armee vastu.

Eelkooli-ealistele pakutav muusika koosneb kolmest osast: 1) laulmisest; 2) muusikast, mis pakutakse lastele kuulamiseks; 3) muusikast liikumise saateks.

Laulmine.

Huvi äratamiseks lapses uue laulu vastu, tema tähelepanu koondamiseks ja vastava meeleolu loomiseks tuleb kasvatajal teha sissejuhatust. Selleks võib olla: elav loom, topis, mänguasi, pilt, käpiknukk, lühike jutt seoses laulu sisuga, mõistatus, vanasõna jne. Näiteks toob kasvataja kaasa mängukassi. Algul lapsed silitavad teda, siis laulab kasvataja kassist laulu. Kui sõnad võimaldavad, matkib kasvataja vastavat tegevust.

Kui laulus esineb lastele tundmatuid sõnu, tuleb kasvatajal need enne laulu ettekannet ära seletada.

Laulu õppimine. Lapsed õpivad laulu aegamööda. Kasvataja kannab pärast sissejuhatust kogu laulu lastele kord ette. Seejärel korratakse laulu koos lastega üks kuni kaks korda, olenedes laste huvist. Kui laul on lastele jõukohane, laulab osa lapsi juba kordamisel teatud osa või

üksikuid sõnu kaasa. Järgmistel päevadel lauldakse laul jälle kord läbi ja nii saab see aja jooksul lastele selgeks. Laul tuleb anda tervikuna. Täiesti vale on õppida lastega enne mehaaniliselt sõnad selgeks ja siis alles laulda viisiga koos, või õppida laulu osade viisi.

Lapsi ei tule üle koormata laulude rohkusega ega ka mitte liiga kaua laulda üht ja sama laulu. Üldiselt võetakse uus laul kavassee siis, kui eelmine on lastele küllaldaselt selge, kuid huvi tema vastu pole veel lakanud, 2—4 laulu kuus, olenedes laste vanusest, laulu raskusest ja pikkusest.

Tuttavate laulude kordamine. Harilikult korratakse ka varem õpitud laule. Nooremate lastega 1—2, vanematega 3—4 laulu.

Laulu valikul avaldavad lapsed tavaliselt oma soove. Selleks võib aga kasutada veel teisi võtteid. Näiteks, kui laul vajab veel kordamist, valib kasvataja kordamiseks laulu ja esitab selle lastele mõistatusvormis. Ta laulab noorematele lastele ainult viisi ilma sõnadeta või mängib instrumendil. Laste ülesandeks on ära arvata, missugune laul see on. Sellele järgneb laulmine. Vanemad lapsed võivad ise üksteisele selliseid ülesandeid anda. Vanematele lastele võib rütmi ette plaksutada, mille järgi laulu äraarvamisele järgneb laulu kordamine. Lapsi tuleb vahel lasta laulda ka üksikult, nii laste omal soovil kui ka kasvataja ettepanekul. Kui laps ei taha üksi esineda, võib talle abiks panna 1—2 julgemat lauljat, harjutades teda aegamööda laulma üksikult. Üksi laulmine harjutab lapsi iseseisvalt viisi pidama, kasvatajal on aga võimalik tutvuda iga lapse muusikalise võimega.

Kui laulu sõnad võimaldavad, on soovitatav laulmisel vastavalt sõnadele matkida tegevust, mis soodustab laste ilmekat ettekannet ja arendab rütmitunnet; lapsed ei kipu siis laulma liiga valjusti, mis kahjustab nende häälepaelu, ja ka sõnad jäävad kergemini meelde.

Laule tuleb valida lastele mitmesuguse temaatikaga: laste maailmast, ühiskondlikust elust, laule lindudest ja loomadest, aastaegadest, suurematele (5—7. a.) ka juba naljalaule.

Muusika kuulamine.

Muusika kuulamisel on tähtis koht eelkooli-ealistes laste-asutistes. Õieti korraldatuna tõstab see huvi muusika vastu, arendab laste muusikalist maitset, mälu, tähelepanu jne.

Noorematele lastele sobivad kuulamiseks lihtsad lastelaulud, mida nad hiljem ise õpivad, või ka laulud, mis neile viisilt laulmiseks on rasked, kuid sisult arusaadavad (eriti rahvalaulud).

Peale selle võib anda kuulamiseks tuttavaid laule instrumentil mängituna ja õige lühikesi (8—16 takti) muusikalisi katkendeid, mida hiljem kasutatakse rütmilisteks harjutusteks.

Vanematele (6—7. a.) lastele võivad olla muusikalised katkendid juba pikemad. Kui pala hiljem kasutatakse rütmilisteks harjutusteks, muusikaliseks mänguks või tantsuks, siis võib analüüsida muusikapala iseloomu (elav, tõsine, lõbus, kurb muusika); registrit (kõrged, keskmised, madalad helid).

Sobivat materjali leidub selleks P. Tšaikovski „Lastealbumis“, Fr. Schuberti „Albumis noortele“ jt.

Muusika saatel liikumine.

Muusika järgi liikudes õpib laps paremini muusikat mõistma, temasse süvenema, õpib eraldama muusika üksikuid elemente, temas areneb rütmitunne, täieneb liikumise koordineerimine, omalooming jne.

Muusika järgi liikumine jaguneb kolme ossa: a) muusikalised mängud, b) tantsud, c) harjutused.

Muusikaliseks mänguks nimetame sellist mängu, kus mängu sisu ja liikumise iseloomu valikul peaosatähtsust etendab muusika. Muusikaliste mängude alla kuuluvad ka laulumängud. Laulumängude tegevuse dikteerib harilikult laulu sõnaline osa. Laulumängude liigutused, millele lapsed kaasa laulavad, olgu rahulikud. Kiire jooksu ja hüpete juures on raske laulda. Siis võib jagada rühma kahte ossa, kus ühed laulavad ja teised mängivad, või laulab selle osa kasvataja ise. Laulumängu, mis haarab lapsi nii, et nad unustavad

laulmise, tuleb jätkata kasvataja laulu saatel lõpuni, ilma lapsi häirimata.

Muusikaliste mängude kõrval on tähtis koht ka tantsudel. Tantsud peavad looma lastele lõbusa, rõõmsa meeleolu. Selleks peavad nad olema lihtsad, lastele jõukohased, mis ei vaja kauast õppimist. Noorematele lastele (3—4-a.) sobivad ühetuurilised tantsud, tantsud rühmas või ringis. Edasiliikumissammuks sobib harilik kõnni- ja jooksusamm. Tantsusammudest kohal: hüpped kahel jalal, ühe jalaga koputamised, jalgade aeglane vaheldumisi etteasetamine, üksikult enese ümber ringlemine kõnni- või jooksusammudega. Käтелиigutustest sobivad: käte plaksutamised enda ees, põlvedel, pea kohal, käte lehvitamised kõrval, ülal. Vanematele lastele (6—7-a.) võib võtta juba 2—3-tuurilisi tantse, kasutades paare, kolmikuid ja väikesi ringe. Sammudest võib kasutada: galoppi, hüpaksammu, polkasammu. Tantsusammud vastaku alati muusika iseloomule. Igal tantsul ja mängul olgu oma nimi ja oma muusika. Pole soovitatav üht ja sama pala kasutada mitmeks mänguks või tantsuks. Tantsida võib ja tuleb alati, mitte ainult muusikatunnis ja enne peopäevi.

Võimlemisharjutuste saatets on soovitatav kasutada kas laulu, riimkõnet või mõnd instrumenti (klaverit, tamburiini, kastanjette, trianglit). Muusika saatel tulevad harjutused puhtamad, areneb enam rütmitunne ja see on lastele huvitavam. Kõik harjutused ei vaja aga saadet, näiteks harjutused tasakaalupingil, kaugus- ja kõrgushüpped, pugemised ja ronimised. Need harjutused nõuavad erilist pingutust, ja kogu laste tähelepanu on pööratud liikumisele, mitte aga liigutuste kooskõlastamisele muusikaga.

LAULE, TANTSE JA MUUSIKALISI MÄNGE
NOOREMATELE KLASSIDELE.

Elagu Stalin

M Kesamaa

Pidulikult, vaimustatult

M. Terr

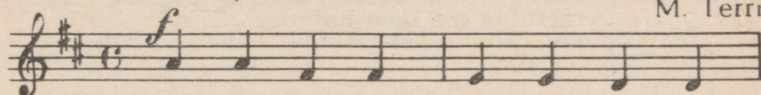

I Vaa - da - ke, siin kuu - es hal - lis

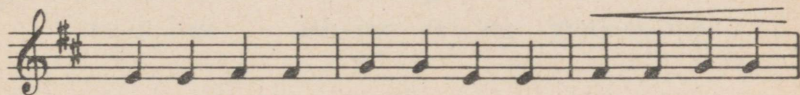

mei - e Sta - lin kul - la - kal - lis, tark ja tõ - si -



ne. tark ja tõ - si - ne.

2. Tema silmad selged, julged,
laulma temale nüüd tulge:
Stalin elagu!
Stalin elagu!

Noor ratsamees

N. Frenkel

Parajalt

V. Krasseva

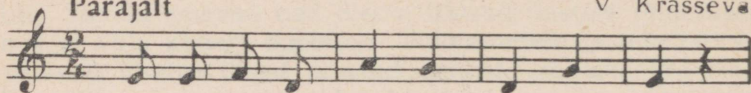

1. Mul on müt-sil viis-nurk pu - na - ne

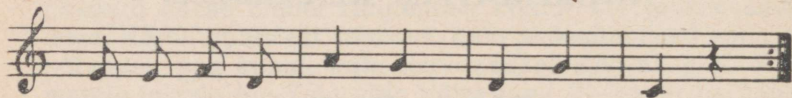

o - len vah - va rat - sa - väe - la - ne.

2. Mul on püss, mis seljas rihmaga,
ratsutan ma oma halliga.

Kerimine

M. Terri

Marsi taktis

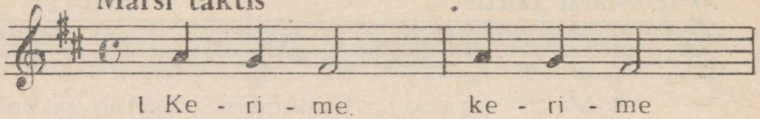

Lapsed hoiavad üksteisel kätest kinni, esimene (lõnga ots) hakkab kohal enese ümber keerlema, teised liiguvad väikeste sammudega talle järele, kuni kera valmis.

Lapse käel on viis sõrme

Illi Öngo

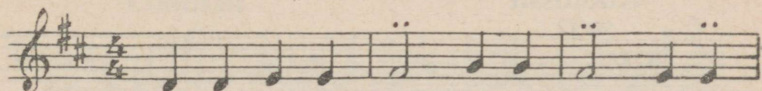

1 Lap - se käel on viis sõr-me, viis sõr-me

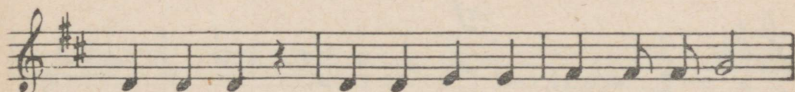

lap - se käel. Üks ja kaks ja kolm, ne-li, viis

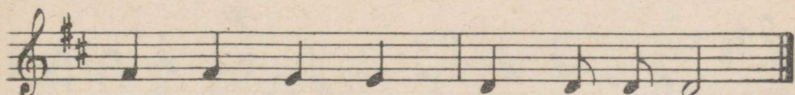

üks ja kaks ja kolm, ne - li, viis

2. Olen paks ja pisikene,
Pöidla-Mann mu nimi on.

Ref. :: Üks ja kaks ja kolm, neli, viis ::

3. Mina olen pisut pikem,
Näpu-Mikk mu nimi on.

Ref. :: Üks ja kaks ja kolm, neli, viis ::

4. Mina olen kõige pikem,
Pikk-Peeter nimi on.

Ref. :: Üks ja kaks ja kolm, neli, viis ::

5. Mina olen pisut pisem,
Meie Mats mu nimi on.

Ref. :: Üks ja kaks ja kolm, neli, viis ::

6. Mina olen kõige pisem,
Väike Ats mu nimi on.

Ref. :: Üks ja kaks ja kolm, neli, viis ::

Kiisu ja Liisu

E. Vaitmaa

Rõõmsalt

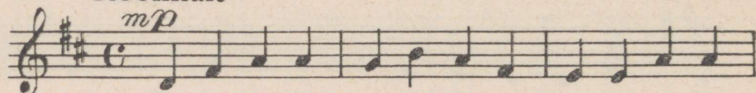

1. Ai - da tre - pil väi - ke kii - su mängis, hüppas,



nur - ru lõi, nae - ra - ta - des väi - ke Lii - su



tal - le soo - ja pii - ma tõi. Nae - ra - ta - des

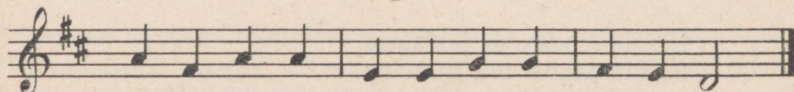

väi - ke Lii - su tal - le soo - ja pii - ma tõi.

2. Armas väike kirju kiisu,
jäta mäng nüüd järele,
arvan, sul on söögi - isu,
tule ruttu jaole.

Üks lastest on kass, teine Liisu, liikudes vastavalt sõnadele. Esimese salmi laulavad kõik, teise salmi laulab Liisu üksinda.

Kanapere

Vene keelest M. Terri

Lõbusalt

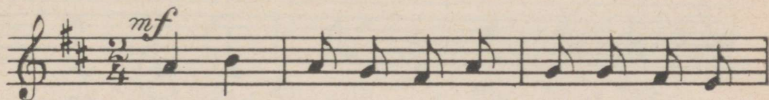

1 Mei - e ka - na - ke - ne kõn - nib hoo - vi

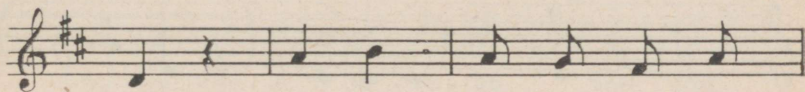

peal, te - ra - ke - si te - ma



hoolsalt no - kib seal. Kut - sub po - ja - ke - si:

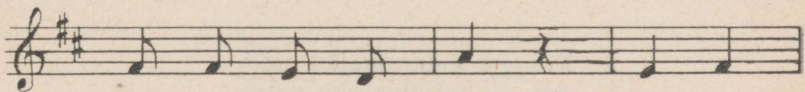

klokk, klokk, klokk, klokk, klokk, o - ma



kul - la - ke - si: tokk, tokk, tokk, tokk, tokk.

Laulu algul kõnnib kana üksinda hoovil, teisel osal kogunevad pojad (lapsed) kana kutsumisel tema ümber ja toksivad nokaga (sõrmedega).

Kassike

O. Vössotski

M. Starokadomski

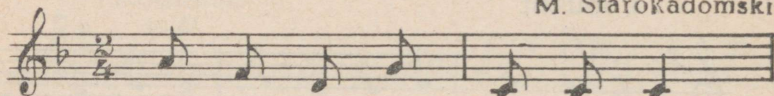

Vaa - ta, kus on kas - si - ke,



üm-mar-gu - ne suu-ke-ne, i - gal pehmel



kä - pal küü - ned pei - dus on tal.

2. Kõigest mänguasjad said,
mis on naljatusteks vaid:
kuubik, niidirull ja lõngakera,
uus pall.

Ratsu

H. Anton

Liikuvalt



1 Väi - ke En - nu rat - su - tab.



ho - bu' kae - la pat - su - tab Sõit, sõit,



suk - su - ke läh - me kül - la tä - di - le.

-
2. Suksu vilkalt kepsu lööb,
Ennule see rõõmu teeb.
Sõit, sõit, suksuke,
lähme külla tädile.

Lapsed matkivad ratsutamist.

Tibukene

Laste suust

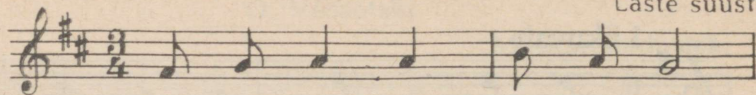

1. Tipp - tipp, tipp - tipp ti - bu - ke



tu - le sii - a, ka-na-ke, annan sul - le

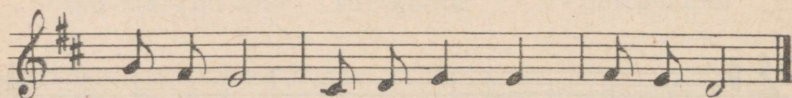

te - ri ma, mul-le an - na mu-na sa!

2. Kukk-kukk-kukk-kukk, kukeke, punaharja poisike,
laula mulle kikerii, siis saad teri sinagi!

Sõidukite laul

Elavalt Laste suust

1 Nüüd läh-me sõit-ma vank-ri - ga,

vank-ri - ga, vankri - ga, nüüd läh-me sõit-ma

vank - ri - ga. kõrr, kõrr, kõrr, kõrr, kõrr.

2. Nüüd lähme sõitma rongiga, rongiga, rongiga,
nüüd lähme sõitma rongiga: tšuh-tšuh-tšuh-tšuh-tšuh.

Teised salmid leiavad lapsed ise: autoga, lennukiga jne.

Oravake

Ainetel A. Hein

Rõõmsalt

M. Karassev

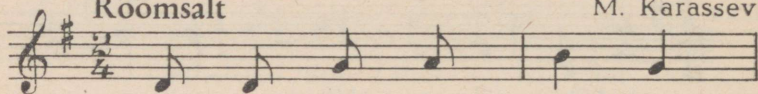

1. O - ra - va - ke, hüp - pa
sul on kär - med kä - pad,

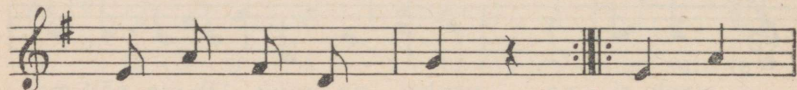

ok - salt ok - sa - le,
ka - har - sa - ba - ke. Hip - hop



ok - sa - le, ka - har - sa - ba - ke!

2. Oravake, oota,
ära põgene,
tahan sulle sööta
pähkleid, loomake!
Hip-hop, oksale, kaharsabake!

Sepal

A Mirka

Liikuvalt

M. Terri

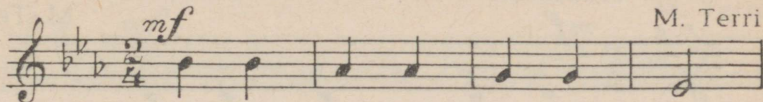

1. Ho - bu tu - leb lon - ga - tes,
raud on lah - ti kab - ja all,

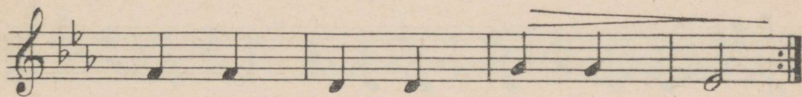

vin - ta vän - ta vän - da - tes,
ot - sib, kus on se - pa - sell.

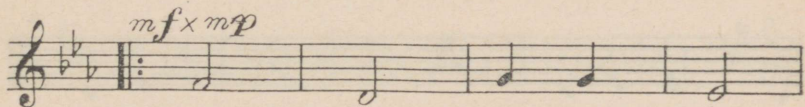

Köll - köll, köll - köll - köll,

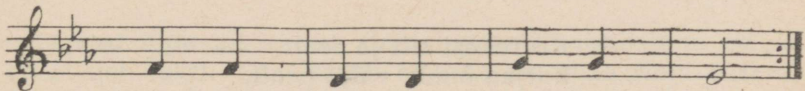

ot - sib, kus on se - pa - sell.

2. Sepapoiss on tore sell, tahmast vurrud nina all,
laulab rõõmsa meelega, taob rauda hoolega.
Köll-köll, köll-köll-köll, taob rauda hoolega.
3. Tõmbab lõõtsa vuhh ja vuhh,
tuld siis puhub puhh ja puhh,
suure raske haamriga hakkab rauda taguma.
Köll-köll, köll-köll-köll, hakkab rauda taguma.

See laul sobib hästi rõhuga-rõhuta taktiosa süvendamiseks.
Rauaga jalg astub kõvasti, ilma rauata tasa.

Linumäng

M. Kivimäe

Rõõmsalt

M. Terri

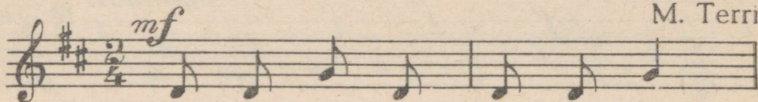

1. Väl - jas jäl - le le - he - kuu,

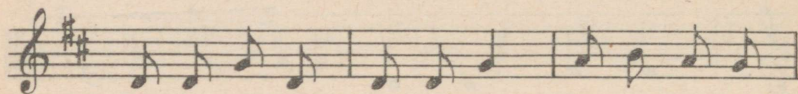

si - ri - sii ma tu - lin ju, lin - nu - ke - ne

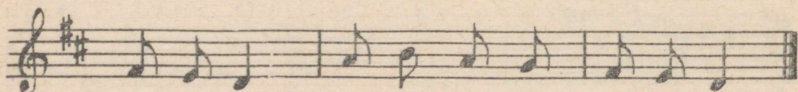

väi - ke ma, hak - kan pe - sa pu - nu - ma.

2. Kõrrekesi siit ja sealt
korjan õuelt, välja pealt,
lendan, töötan rõõmsasti,
ikka keelel si-ri-sii.
3. Pesakeses maja ees,
vaatke, neli muna sees,
saabub palav heinakuu,
pojad juba lennaku.

Paarid kodarjoolen kõrvalt, nägudega ringi keskme poole, seestmistel on käed puusas (pesad), selja taga olijad on linnud, kes lendavad toitu otsides ja pesa punudes. Laulu korjumisel osad vahetuvad.

Väike jänku

(Ringmäng noorematele lastele)

Rütmikalt

M. Terri

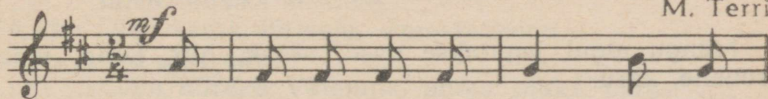

Kui loo - ja lä - heb päi - ke, kõik

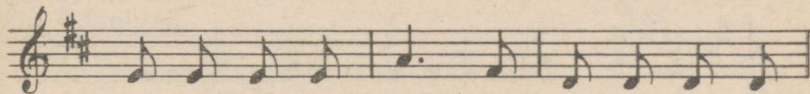

met - sas vaikseks jääb, siis mei - e jän - ku

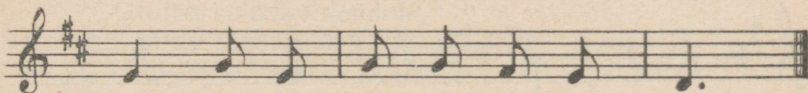

väi - ke ka ma - ga - ma end seab.

Lapsed liiguvad kätest kinni hoides kõnnisammul ringis edasi neli takti. Üks lastest hüppab jänesena ringi keskel. Viiendal taktil ring peatub, jänes hüppab laulu lõpuks ringist välja mõne lapse selja taha (pessa) ja puudutab käpaga esseeisjat, kellest laulu kordamisel saab uus jänes.

Väike majake

(Ringmäng)

Ainetel A. Mirka

Mängu algul jagatakse osad: sääsk, hiir, konn, jänes, rebane, karu.

Lapsed moodustavad ringi — majakese (kätest kinni hoides). Ring liigub laulu saatel:

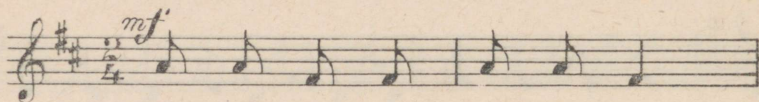

1—6. Põl - lul väi - ke ma - ja - ke,
Nõn - da kõr - ge, nõn - da lai,

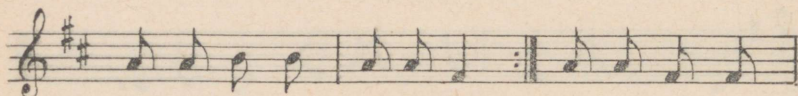

üs - na, üs - na til - lu - ke.
sõp - ra - de - le koduks sai. 1. Pi - ri - se - ja

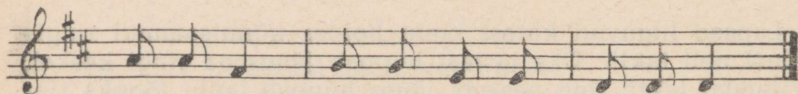

sää - se - ke len - das ma - ja uk - se - le.

(Laulda algul esimene salm, selle järel tuleb tekstiosa, siis teine salm jne.)

S ä ä s k : Kes siin elab, ütelge,
tulen seltsiks nendele.

Ring liigub seni, kuni jõuab kohani, kus sääsk laulab üksinda. Imiteerides sääse pirinat („sinn-sinn-sinn“), läheb sääsk ringi keskele — majasse.

Ring liigub edasi, lauldes.

Pöllul väike majake...

2) Väike väle hiireke
jooksis maja uksele.

Hiir: Kes siin elab, ütelge,
tulen seltsiks nendele.

Sääsk: Olen sääsk Piriseja, sinn-sinn-sinn.
Kes sina oled?

Hiir: Olen hiireke Välenina, piuks, piuks, piuks.

Sääsk: Tule minu juurde elama!

Hiireke läheb ringi keskele. Käest kinni hoides sääsk ja hiir kõnnivad.

Kordub: Pöllul väike majake...

3) Hüppas roheline konn,
küsis: „Kes siin majas on?“

Konn: Kes siin elab, ütelge,
tulen seltsiks nendele.

Sääsk: Mina olen, sääsk Piriseja, sinn, sinn, sinn.
Ja mina, hiireke Välenina, piuks, piuks, piuks.

Hiir: Kes sina oled?

Konn: Olen konn Krooks-Krooks.

Hiir: Tule meie juurde elama!

Pöllul väike majake...

4) Keksis jänku Mikuke,
koputas siis uksele.

Jänku: Kes siin elab, ütelge,
tulen seltsiks nendele.

Sääsk: Mina olen sääsk Piriseja.

Hiir: Ja mina hiireke Välenina.

Konn: Ja mina konnake Krooks-Krooks.
Kes sina oled?

Jänku: Olen jänku Mikuke.

Sääsk, hiir ja konn: Tule meie juurde elama!

Pöllul väike majake...

5) Hiilis kaval rebane
lähemale majale.

Rebane: Kes siin elab, ütelge,
tulen seltsiks nendele.

Sääsk: Mina olen sääsk Piriseja.

H i i r : Mina hiireke Välenina.

K o n n : Mina olen konnake Krooks-Krooks.

J ä n k u : Mina olen jänku Mikuke.

Kes sina oled?

R e b a n e : Olen rebane Reinuvader.

S ä ä s k , h i i r , k o n n j a j ä n k u : Tule meie juurde elama!

Pöllul väike majake...

6) Viimaks astus mütt-mütt-mütt
maja juurde karuätt.

K a r u : Kes siin elab, ütelge,
tulen seltsiks nendele.

S ä ä s k : Mina olen sääsk Piriseja.

H i i r : Mina olen hiireke Välenina.

K o n n : Mina olen konnake Krooks-Krooks.

J ä n k u : Mina olen jänku Mikuke.

R e b a n e : Mina olen rebane Reinuvader.

Kes sina oled?

K a r u : Olen karu-ätt ja tulen teid püüdma!

Karu püüab pääseda ringi keskele, et kedagi „majaelanikest“ tabada. Mäng algab uuesti: tabatu mängib nüüd „karu“ osa, teised tegelased valitakse samuti uued. (Ringis olijad võivad ka majast välja joosta ja karu võib neid ka seal püüda, kuni ta saab mõne kätte.)

Plakstants

Noorematele (3—4-a.) lastele

Seadnud M. Terri

Eesti rahvatantsu viis

Elavalt 1

2

3



4

5

6



7

8

9

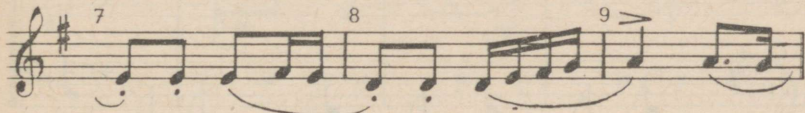

10

11

12

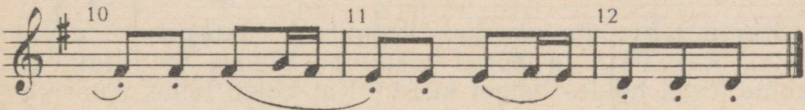

Lapsed seisavad rühmas. Taktid 1—4: Lapsed hüplevad kohal koosjalu. Taktid 5—6: Plaksutavad käsi enda ees. Taktid 7—8: Keerlevad kohal ringi jooksusammudega. Taktid 9—12: Kordub sama, mis taktide 5—8 juures.

Haige kass

A. Gertšaninov. Op. 119, nr. 11

mf

Kurva viisi puhul on kass haige (A. Gretšaninovi muusika). Kasvataja ja lapsed matkivad istudes ja valutavat kohta kinni hoides haiget kassi. Kui kõlab lõbus muusika (M. Rauhvergeri muusika), terveneb kass, kõik jooksevad läbisegi. Algab aga uuesti kurb viis, lähevad kõik rahulikult oma kohtadele tagasi ja matkivad haiget kassi.

Kass sai terveks

M. Rauhverger

f

First system of musical notation, measures 1-3. The key signature is three sharps (F#, C#, G#). The music is written in a grand staff with treble and bass clefs. Measure 1: Treble clef has a half note G4 and a half note A4 beamed together. Bass clef has a quarter rest, a quarter note G2, and a quarter note F2. Measure 2: Treble clef has a half note B4 and a half note C5 beamed together. Bass clef has a quarter note G2, a quarter note F2, and a quarter note E2. Measure 3: Treble clef has a half note D5 and a half note C5 beamed together. Bass clef has a quarter note G2, a quarter note F2, and a quarter note E2.

Second system of musical notation, measures 4-6. The key signature is three sharps (F#, C#, G#). The music is written in a grand staff with treble and bass clefs. Measure 4: Treble clef has a half note D5 and a half note C5 beamed together. Bass clef has a quarter note G2, a quarter note F2, and a quarter note E2. Measure 5: Treble clef has a half note B4 and a half note A4 beamed together. Bass clef has a quarter note G2, a quarter note F2, and a quarter note E2. Measure 6: Treble clef has a half note G4 and a half note F4 beamed together. Bass clef has a quarter note G2, a quarter note F2, and a quarter note E2. A dynamic marking *p* is present in the bass clef of measure 6.

Third system of musical notation, measures 7-9. The key signature is three sharps (F#, C#, G#). The music is written in a grand staff with treble and bass clefs. Measure 7: Treble clef has a half note E4 and a half note D4 beamed together. Bass clef has a quarter note G2, a quarter note F2, and a quarter note E2. Measure 8: Treble clef has a half note C4 and a half note B3 beamed together. Bass clef has a quarter note G2, a quarter note F2, and a quarter note E2. Measure 9: Treble clef has a half note B3 and a half note A3 beamed together. Bass clef has a quarter note G2, a quarter note F2, and a quarter note E2.

Fourth system of musical notation, measures 10-12. The key signature is three sharps (F#, C#, G#). The music is written in a grand staff with treble and bass clefs. Measure 10: Treble clef has a half note G4 and a half note F4 beamed together. Bass clef has a quarter note G2, a quarter note F2, and a quarter note E2. Measure 11: Treble clef has a half note E4 and a half note D4 beamed together. Bass clef has a quarter note G2, a quarter note F2, and a quarter note E2. Measure 12: Treble clef has a half note C4 and a half note B3 beamed together. Bass clef has a quarter note G2, a quarter note F2, and a quarter note E2. The system ends with a double bar line and a repeat sign.

LAULE JA TANTSE VANEMATELE LASTELE

Laul Stalinile

Ainetel A. Mirka

Vaimustusega

M. Terri

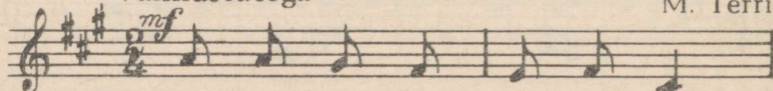

1. Rõõm-salt lau - lud kõ - la - gu,



mei - e ju - hist kõ - nel - gu, ta on kõi - ge



targem, jul - gem, ta on meile kõi - ge armsam

2. Rõõmsalt laulud kõlaga,
lastesõbrast kõnelgu.
Kaua ta meid juhtigu!
Kallis Stalin elagu!

Meie sangarid

A. Mirka

Liikuvalt

M. Terri

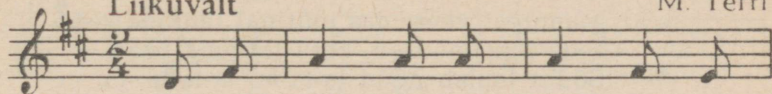

1. Kau-gel ka - ja - mas me - hi - ne

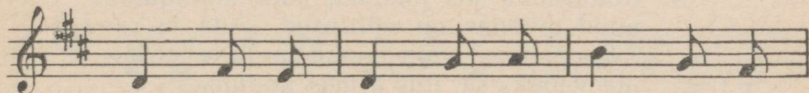

sõ - du - ri samm, lau - lu saa - tel teed

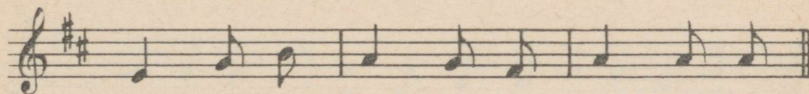

jät - kab siin vah - va ko - lonn, me - hed

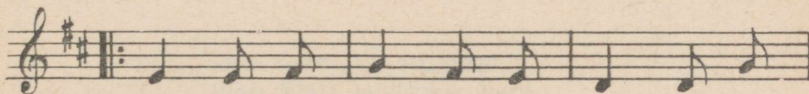

lau - la - vad la - la - la, la - la - la,



la, jää va - baks sa, i - lus ar - mas

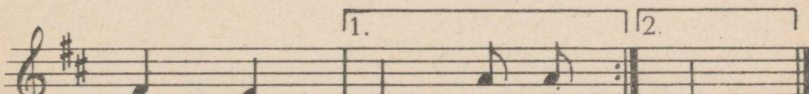

ko - du - maa! Me - hed maa!

2. Õhus tiirlemas uhkesti terasest lind,
kodu valvāma pandud on, sõbrake, sind.
Lendur tüüril vaid laulab la, la-la-la, la,
jää vabaks sa, ilus armas kodumaa!
3. Maanteel veeremas mürinal tankide read,
sõda lõppenud on, koju tõttama peab.
Sõdur laulab nüüd la-la-la, la-la-la, la,
jää vabaks sa, ilus armas kodumaa!
4. Koduranda siis jõudmas suur lahingulaev,
nüüd möödas on võitlused, sõda ja raev.
Kapten tüüril vaid laulab la, la-la-la, la,
jää vabaks sa, ilus armas kodumaa!

Maipäevaks

A. Mirka

Marsi taktis

M. Terri

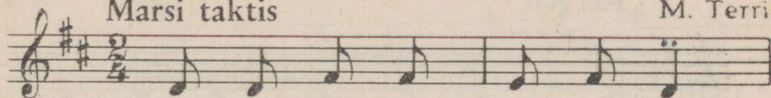

1. Ats on tub - li rat - sa - mees,

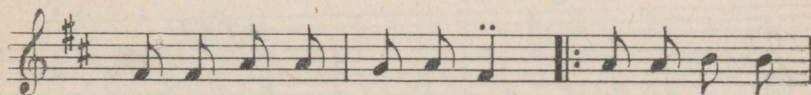

sõi-dab o - ma rüh-ma ees, pu - na-lip - pu

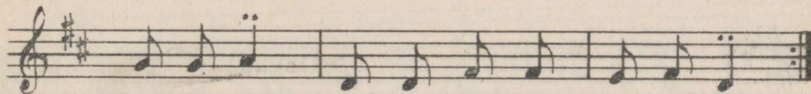

kannab ta pi - du - päe-vaks leh - vi - ma.

2. Täna teevad maiparaadi,
tuleb Mall ja väike Aadi,
kõik, kes virgalt töötanud,
peole on kutsutud.
3. Lapsed on nüüd toast pääsnud,
õuemurul mängu seadnud,
täna teevad maiparaadi,
tuleb Mall ja väike Aadi.

Pesunaised

M. Kesamaa

Kergelt



1. Kõik me klei - te mää - ri - me

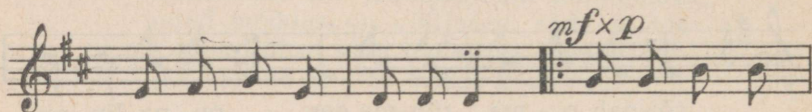

nüüd ka käi - sed kää - ri - me. Pe - su - päev on



tä - na, teadke, lap - sed, tööks end valmis seadke!

2. Vesi vanni voolab siis,
töös on käed ja huulil viis.
Kleite tublilt loputame,
kurikaga koputame.
3. Nühime neid õige kaua,
küürus üle pesulaua,
sellest selg ju väsind, näed,
aga kiired meie käed.
4. Lõpuks ise märjad vööni,
toome pika pesunööri,
sinna asetame rippu,
kleidid kõik nii ridastikku.
5. Nüüd me silmades on uhkus:
majas jälle kord ja puhtus.
Kes on hooletu ja laisk,
sellest ei saa pesunaist!

Ehitan maja

M. Kesamaa

Kergelt

M. Terri

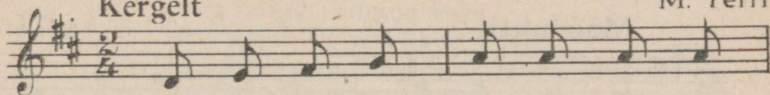

1. Mul on tä - na tar - vis rut - tu

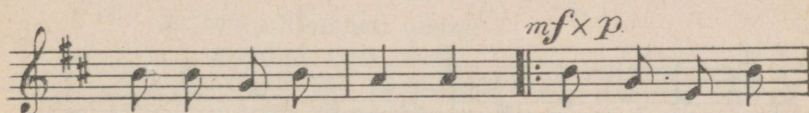

e - hi - ta - da ma - ja, et seal e - laks

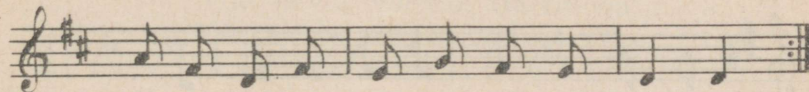

väi - ke nu - ku soo - jalt kül - mal a - jal.

2. Alusmüürideks on kõvad
kandilised kuubid,
papist seinad, hele põrand,
uksed, aknaluugid.
3. Juba valmis katus kumer,
korstnaks niidirullid,
tindipudel ahjuks tuleb,
suitsuks seebimullid.
4. Aga siis, kui suureks sirgun,
lähen tööle sinna,
kuhu pöördud kõigi pilgud —
ehitama linna.

Pillimehed

Ainetel A. Mirka

Mõõdukalt

M. Terri

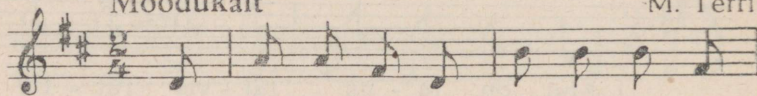

1. Me pil - li - me - hed o - le - me ja

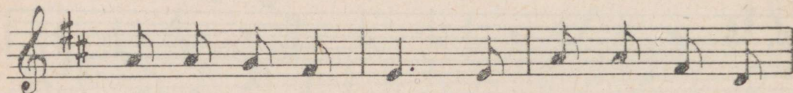

käi - me o - ma teed, me lau - la - me ja

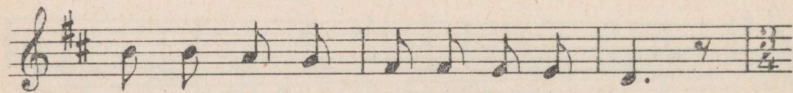

män - gi - me ning kõi - gil rõõ - mus meel.

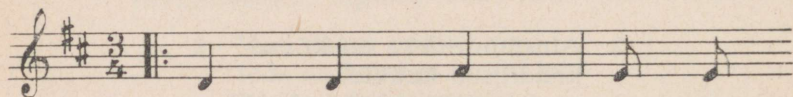

Siin sei - sab prae - gu
Trumm - pumm - pumm, pumm - pumm,

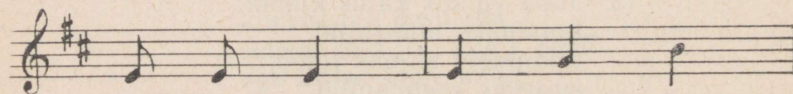

tei - e es üks häs - ti
pumm - pumm - pumm, pumm - pumm - pumm,

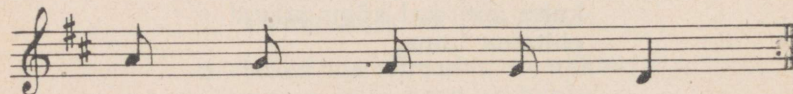

tub - li trum - mi - mees.
pumm - pumm, pumm - pumm - pumm.

2. Me pillimehed oleme
ja käime oma teed,
me laulame ja mängime
ning kõigil rõõmus meel.
Kui kõlab flöödil kaunis viis,
ta kaugele on kuulda siit.
Tü-tü-tü, tü-tü, tü-tü-tü,
tü-tü-tü, tü-tü, tü-tü-tü.
3. Me pillimehed oleme
ja käime oma teed,
me laulame ja mängime
ning kõigil rõõmus meel.
Kui mängin lugu viiulil,
siis jääb mind kuulama maailm.
Viu-viu-viu, viu-viu, viu-viu-viu,
viu-viu-viu, viu-viu, viu-viu-viu.

Virgad töölistel

V. Teder

V. Teder

Kiirelt

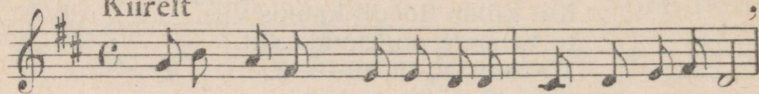

1 „Jõudu, poisid!“ „Jõudu vaja!“ Vaat' kus alles töö-

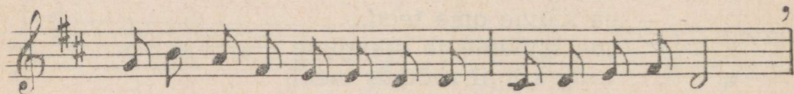

mehed e - hi - tamas ma - ja. Pin - gu - ma - le vöö!



Naabri Maidu in - se - ner, ju - ha - tu - si an - nab,

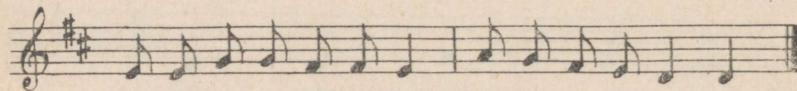

väi - ke Ee - du pi - o - neer, nae - la - kas - ti kan - nab.

2. Laudu suurest kuurist toodi
ruttu kohale,
seinad varsti üles löödi,
katus paigale.
Nõnda ehitus käis hoos,
kuni valmis maja.
Otsustasid meistrid koos:
puhata nüüd vaja.

Lapsed aiatööl

A. Mirka

M. Terri

Elavalt

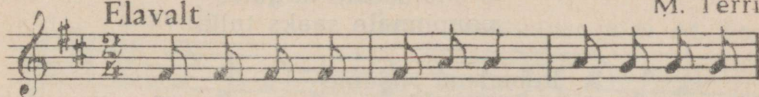

1. Tä - na al - gas ai - a - töö, teh - ti peenraid
Sel - le - pä - rast vir - gas - ti töt - ta - sid kõik

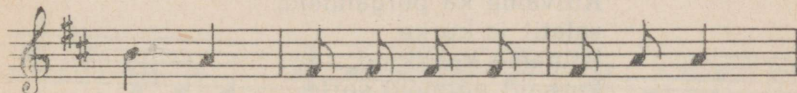

ri - da. Kes ei töö - ta, see ei söö
li - gi, töö - le a - sus kii - res - ti

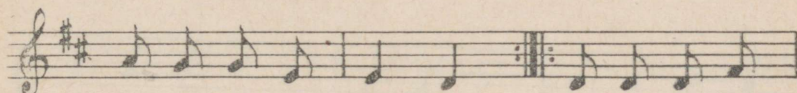

lap - sed tea - vad se - da. Nõn - da pi - ka,
tub - li töö - lis - vä - gi. „Sii - a löö - me



nõn - da lai - a tee - me peenra - ri - ba.
märgiks vai - a.” an - dis Jü - ri lu - ba.

2. Virgad lapsed korjasid
põlle sisse kive,
hunnikusse kogusid,
nii et lausa ime.

Haarasid siis labidad
kiirelt laste käed.
Kes on töökad, nobedad,

seda varsti näed.
Kriuh ja krauh käis labidas
ja tegi pehmeks mulla,
et siis seeme tärgates
maapinnale saaks tulla.

3. Rehadega riisume
siledaks siis pinna,
seemnekene, mullasse
peidame sind sinna.
Külvame ka porgandeid,
salatit ja kurke,
istutame kaalikaid,
kapsaid mitmeid sorte.

Sügis aias

A. Mirka

Elavalt

Eesti tantsuviisi järgi M. Terri



1. Reinud, Jaanid, Minnid, Mannid joostes ae-da
Ai-as rohked sü-gis-an-nid pee-nardel neid

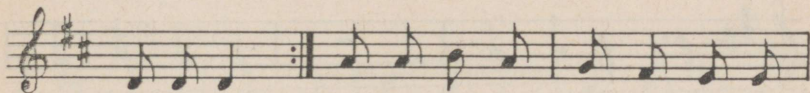

tõt-ta-vad,
oo-ta-vad. Kaa-li-kas on suur kui pa-da,

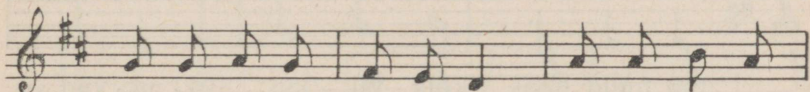

le-hed lai-ad möö-da maad, an-nab häs-ti

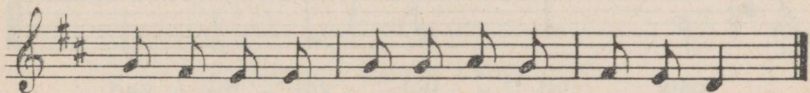

sa-ku-ta-da, en-ne kui ta kät-te saad.

2. Porgandid, need punapoisid,
neid on kerge võtta maast,
naks ja naks neid nopid mullast,
varsti korvitäie saad.

Küll on petersellid pikad,
küll on rasked kapsapead,
rohuaias saagirikkad
viljapuude uhked read.

Meie kolhoos

A. Hein

Rõõmsalt

M Terri

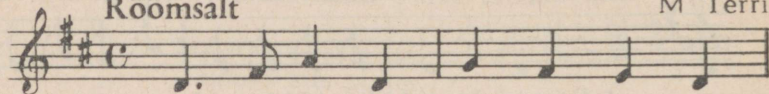

1. Suur ja jõu - kas me kol - hoos kesk

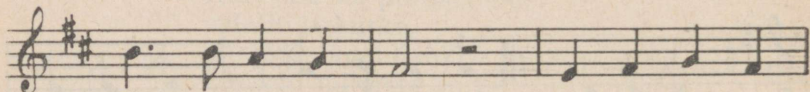

kau - nist ko - du - maad, Põl - du - del on

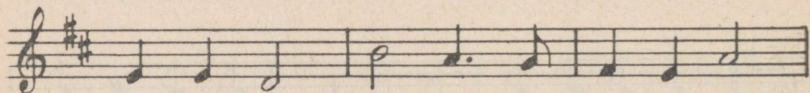

töö nüüd hoos kõik vil - jad val - mi - vad.

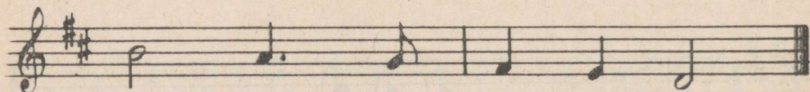

kõik vil - jad val - mi - vad.

2. Rukkihäkke väli täis,
ju küpseb nisul pea.
Traktor üle kesa käis,
küünd ruttu valmis, hea.
3. Lehmakari rohtu sööb
mäe haljal nõlvakul,
karjus rõõmsalt laulu lööb.
Kolhoos meil jõukas, suur.

Kiige laul

A. Hein

Hällitavalt

M. Terri

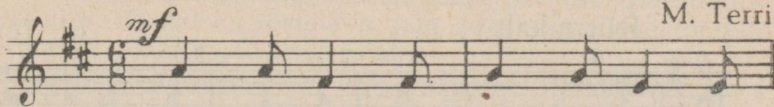

1. Kii - gu, kii - gu kõr - ge - ma - le!

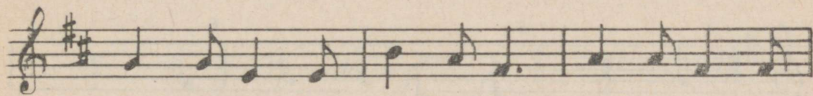

Lap - sed, hoo - gu lü - ka - ke! An - na kä - si



nõr - ge - ma - le! Rut - tu pea - le hü - pa - ke!

2. Kõrgelt näeme kaugemale,
näeme kuldseid viljapäid,
näeme, kuhu heinamaale
isa-ema tööle jäid.

Tahan tantsida

(Ringmäng)

Vanematele lastele

Rütmikalt

M. Terri

1 2 3
Lõ - busalt nüüd ma ta - han tant - si -

4 5 6
da, pa - lun kaa - sa sind,

7 8 9
väi - ke lau - lu - lind, Tril - lil - li ja

10 11 12
tral - lal - la, las tant - su ja - lal len - na - ta.

Lapsed moodustavad kätest kinni hoides ringi. Uks laps on ringi keskel.

Taktid 1—4: Ringi keskel olija liigub hüpaksammudega päripäeva, ring samade sammudega vastupäeva.

Taktid 5—8: Ring jääb seisma ja seesolija palub, tüdruk nixu, poiss kummardust tehes, kedagi tantsima.

Taktid 9—12: Seesolijad, võttes süldvõtte, liiguvad galopis vastu- või päripäeva, ring plaksutab rütmis kaasa.

Mängu kordamisel jäävad mõlemad sisse. Mängitakse, kuni kõik ringist on tantsima palutud.

H ü p a k s a m m. Astutakse samm ja kantakse keharaskus üle sammu astunud jalale, sooritatakse sellel taktilisel osal kerge hüpe, tõstes teist jalga põlvest kõverdatult ette üles. Tõstel on tõstetava jala säär tugijalaga rööbiti. Järgmine samm algab teise jalaga.

S ü l d v õ t e. Paarilised seisavad näod vastamisi, käed ühendatakse ja sirutatakse külgedele õlavöö kõrgusele.

Näpupolka

Tants 4—5-a. lastele

Koostanud K. Vedro ja J. Jerlet

Eesti tantsuviis

- Algeis: Lapsed seisavad ringis kätest kinni hoides.
- Taktid 1—4: Väikeste sammudega jooks päripäeva.
- " 5—8: Väikeste sammudega jooks vastupäeva.
- " 9—10: Lapsed seisavad nägudega ringi keskkoha poole, astuvad kätest kinni hoides kaks sammu ringi keskkoha poole, siis plaksutavad kolm korda käsi.
- " 11—12: Kahe sammuga taganevad lapsed kohale tagasi, siis kolm korda käteplaksutamist.
- " 13—14: Lapsed näitavad kolm korda näpuga, algul parema käega, siis vasaku käega.
- " 15—16: Käed puusas, teeb igaüks väikeste jooksu-sammudega kohal enese ümber ringi.
- " 9—16 Korratakse.

Lõbus polka

Vanematele (6—7-a.) lastele

Seadnud M. Terri

Eelmäng

Eesti rahvatantsu viis

The musical score is written on a single treble clef staff with a key signature of one sharp (F#) and a time signature of 2/4. It consists of 16 numbered measures. Measures 1 and 2 are marked with a repeat sign and a first ending bracket. Measures 3 and 4 are marked with a second ending bracket. Measures 5 and 6 are marked with a first ending bracket. Measures 7 and 8 are marked with a second ending bracket. Measures 9 and 10 are marked with a first ending bracket. Measures 11 and 12 are marked with a second ending bracket. Measures 13 and 14 are marked with a first ending bracket. Measures 15 and 16 are marked with a second ending bracket. The score includes various rhythmic patterns, including eighth and sixteenth notes, and rests.

Lapsed paarides kodarjoneel, näod vastamisi, käed süldvõttes. Takt 1: Kaks kül-galopp-sammu vastupäeva. Takti viimasel osal vallandatakse liikumissuuna-poolsed käed ja keeratakse seljad vastamisi. Takt 2: Kül-galopp, seljad vas-

tamisi. Takti viimasel osal keeratakse jälle näod vastamisi. Takt 3: Sama, mis takt 1. Takt 4: Kolm vahelduvat rõhksammu kohal. Taktid 5—8: Kordub sama, mis taktide 1—4 juures. Taktid 9—10: Paarid vallandavad käed, asetavad käed puusa ja taganevad väikeste hüpaksammudega tagurpidi, tehes igal taktil kaks hüpaksammu. Takt 11: Kohal seistes ähvardus parema käe sõrmega ja takti teisel osal vasaku käe sõrmega. Takt 12: Viis kiiret käteplaksutust (või kolm aeglasemat). Taktid 13—14: Sama nelja hüpaksammuga hüpatakse kohale tagasi. Taktid 15—16: Sama, mis 11 ja 12.

Kodarjoonel näod vastamisi. Paarlised seisavad kodarjoonel esipoolega teineteise poole, s. o. poiss seljaga, tüdruk näoga ringi keskkoha poole.

Rõhksamm. Jalaga rõhuline löök vastu pörandat.

Kunstipärane sõna.

Kunstipärase sõna kaudu tutvub laps oma emakeele ilu ja väljendusrikkusega, kirjanduse ja rahvaloominguga.

K. D. Ušinski kirjutab emakeele mõju kohta: „Emakeelt tundma saades ei õpi mitte ainult tinglikke häälikuid, vaid joob vaimset elu ja jõudu emakeelse sõna emarinnast.“

Eriti lähedased ja kergesti mõistetavad on lastele rahvaluule, muinasjutud, laulud, vanasõnad, mõistatused, kõnekäänud jne. Rahvalooming oma lihtsa, lastele arusaadava sisuga, mahlaka, värviküllase ja tuttava keelega, õilsate iseloomujoonte esitamisega (negatiivsed jooned äratavad lapses põlastust ja vastikusetunnet), äratab lapses armastust kõige kauni ja hea vastu.

Rahvaloominguga tutvumine aitab tõhusalt kaasa kunsti, kirjanduse ja luule mõistmisele lapse poolt. Kasvataja hooleks on ära kasutada kõik võimalused, et pakkuda lapsele kauneid elamusi kunstipärase sõna kaudu, valides oskuslikult lapse arusaamisele vastavaid teoseid, neid lapsele õieti, ilmekalt ja kunstiliselt ette kandes.

Suurt rõhku tuleb samuti panna laste endi kunstipärasele jutustamisele, luuletuste ettekandmisele ja laste omaloomingulisele tegevusele, jutukeste, luuletuste jne. koostamisele.

Näidisjutte.

Rahvaloomingulisi näiteid pole siin toodud, kuna vastavat materjali on trükkis küllaldaselt ilmunud.

Siil.

(Tõlge vene keelest „s“ hääliku hääldamise parandamiseks.)

(3—4-a.)

Kalle ja Malle leidsid siili. Nad tahtsid siili mütsi panna, aga müts oli väike. Siil ei mahtunud mütsi. Lapsed läksid kodust suuremat mütsi tooma. Kui Kalle ja Malle tagasi tulid, ei olnudki siili enam sealkohal, kuhu nad ta jätsid.

Kass ja siil.

(Tõlge vene keelest.)

(3—4-a.)

Lapsed läksid metsa jalutama. Nad leidsid metsast siili. Lapsed võtsid siili ettevaatlikult sülle ja viisid koju. Siil jooksis toas ringi. Korraga nägi teda kass. Ta kükitas põrandale ja piilus siili poole.

Siil jäi seisma ja vaatas kassi.

Korraga hüppas kass siili juurde ja lõi teda käpaga. Siil peitis ruttu pea ära ja ajas oma teravad okkad püsti. „Näu!“ kaebas kass ja jooksis nurka; okkad torkasid väga valu-sasti kässi käppa. Kaua istus nüüd kass nurgas ja lakkus valutavat kohta. Enam ta kunagi ei löönud siili.

Neli liblikat.

(Tõlge vene keelest.)

(4—5-a.)

Oli kevad. Päike paistis soojasti. Lilled õitsesid. Liblikad lendlesid aasal. Nad jõid lilledest magusat mahla ja istusid siis õitele puhkama. Valge liblikas istus valgele lillele, kollane istus kollasele lillele, sinine liblikas istus sinisele lillele. Must liblikas aga istus punasele õiele.

Pääsuke lendas aasale. Ta ei pannud tähele valget liblikat ega kollast ega sinist. Pääsuke nägi kohe musta liblikat, haaras ta noka vahele ja sõi ära. Miks ta ei pannud tähele teisi liblikaid?

Valge varblane.

Ainetel A. Mirka.

(5—6-a.)

Varblase-emal olid pesas väikesed pojad. Kolm poega olid ilusad hallid, harilikkude varblaste värvi, üks oli aga üleni valge.

„Oi, oi, missugune õnnetus,“ ohkas varblase-tädi, kes oli väikesi vaatama tulnud. „Kuidas küll see juhtus, et sinu üks poeg valge on?“

„Ei tea, kulla naabriemand. Pole meie sugulaste seas ühtegi valget lindu, aga näe, poeg on lumivalge. Pole mitte ühte halli täppigi peal. Küll on mul mure temaga, kui ta suureks kasvab,“ kurtis varblase-ema.

„Mis muud, kui teised ei võta teda endi hulka, sest valget lindu ei taheta ju parve,“ kurtis tädi.

Valge varblane aga kasvas suureks, oli igati tubli ja tragi. Ise ta ei teadnudki, et on teistmoodi kui teised varblased.

Kord lendas suur parv varblasi haopinu juurde, kus istus väike valge varblane.

„Vaadake imelindu!“ hüüdis äkki üks parvest. „Vaadake valget varblast!“ Kõik ruttasid lähemale, sädistasid ja siutsusid, nagu oleksid leidnud ei tea mis imeolevuse. Parvevanem lendas linnukesele lähemale.

„Kes sa oled?“ küsis vana lind.

„Olen varblane,“ vastas ehmunud linnuke.

„Varblased on ju hallid, sina aga oled üleni valge. Nii-sugused linnud meelitavad meile ainult vaenlasi lähemale, sellepärast mine kohe ära meie seast.“

„Aga ma ei meelita ju vaenlasi ligi,“ kurtis pisike valge lind.

„Su valge kuub paistab kaugele. Kullid näevad ja lendavad kohe meid püüdma. Lenda kohe minema!“

„Ära! Ära! Kohe ära!“ käratsesid teisedki varblased kooris. Vaene väike varblane tõusis lendu ja kadus metsa. Kuid ta ei läinud enam kaugele metsa, vaid hoidus rohkem taluõue lähedale. Siin ei pandud pahaks tema valget kuube. Õues oli palju valgeid olevusi: haned, kanad, kass ja kodujänesed. Õues tibuema pidaski teda oma pojaks ega keelanud oma poegade sekka teri nokkima tulla.

Kord lendas varblaste parve-vanema poeg sinna õuele, kus valge varblane elutses. Ta nägi, et valge nokitseb kana-poegadega teramati juures. Kohe lendas ta juurde ja tahtis ka teri maitsta.

„Kakaak, kakaak!“ hüüdis kana.

„Kokk, kokk, kokk!“ ähvardas kukk.

Ja krapsti haaras teravate küüntega kassikäpp varblase järele. Väike valge varblane nägi, et külalisega on lugu halb.

„Vurrdi!“ tõusis ta just kassi nina ees lendu ja lehvitas nii kõvasti tiibadega, et kassil läks silme ees segi, ja selle aja sees lendas hall varblane minema. Kass oli pidanud valget varblast seni kanapojaks ja ei püüdnud teda tabada, sest perenaine ei luba ju kanapoegi püüda. Nüüd imestas kass aga seda enam, kui nägi, kuidas üks kanapoeg mõistab lennata ja tiibadega lehvitada. Kass kadus õuest ja teda ei nähtud enam tervel päeval. Väike külaline-varblane aga lendas parve-vanaema juurde ja jutustas kõigile, kuidas valge varblane oli päästnud teda kassi küüsisist. Kohe lendas vana varblane taluõue, otsis valge varblase üles ja kutsus ta endi keskele tagasi. Sellest ajast peale lendab väike valge varblane ühes teistega. Ja kui juhtub, et keegi tungib temale kallale tema valge kuue pärast, siis päästavad teised ühel nõul ja jõul oma väikese valgevatilise sõbra. Kõige julgem ja parem on tal aga siiski taluõues, kus on palju teisigi valgekuuelisi.

Väikesed traktoristid.

A. Mirka.

(6—7-a.)

Jüts ja Jaak, kaks nobedat poisinaasu, neil polnud kunagi ajaraasu. Ikka nad töötasid ja alati oli neil midagi ees, kas õuel, aias või jõevees. Tegid pilbastest maju, kividest kindlusi ja vabrikuid, meisterdasid keerulisi masinaid, tanke ja lennukeid. Kanti kokku pakuotsi, traati ja vanarauda. Oli tarvis konksusid, kruvisid ja pütilaudu. Tähtsamaks paigaks, kus peeti tõsine nõu, oli taratagune tagaõu. Hilisõhtuni olid töötamas siin töömehed usinad — siin valmisid ka „maailma kuulsamad“ masinad.

Kord peatus külast läbimarsil sõdurite kolonn, mis oli Jütsi-Jaagu tõeline õnn. Nüüd nägid nad lähedalt õiget tanki, suurtükki ja kuulipildujat, millega sõjas tehakse tõelist „mürinat“. Jaak proovis pähe isegi sõduri mütsi ja tanki-

juht kutsus rooli taha istuma väikese Jütsi. Sõdurid marsisid, jooksid, sihtisid püssiga. Vahel lõbusalt laulsid ja keetsid suppi suure toruga katlaga. Oli siin vaadata ja õppida ilmatu palju, kuulata laulu ja sõdurinalju. Kui edasi marssis sõdurite väeosa, istusid Jüts ja Jaak õuetrepil mõttes ja üsna tasa...

Siis äkki lõi särava Jütsi nägu. Ta ütles, et nüüd vast alles algab õige töö ja tegu: „Ehitame endile tanki, uhke ja suure, et vaenlane ei pääse meie tagaõue juurde!”

Jaak aga ütles: „Sa, Jüts, ei tea vist veel seda, et vaenlane on võidetud juba. Need sõdurid, kes nobedalt marsivad veel, on kõik juba kodu poole teel. Mina aga tean, mis ehitame ja teeme, ja kuidas kodus kasulikud olla võime. Ehitame traktori, mis töötab põllul ja nurmel. Oleme traktori-juhid nagu onu Kaarel!”

Jüts oli plaaniga kohe nõus. Asuti tööle üksmeelses jõus. Kui torusid, torbikuid, väntasid ja vigureid juba hulgana koos, leiti, et puudub veel üks tähtis osa — see on rool.

Toodi siis ema vokiratas toa pealt alla, mis imekenasti võis rooliks olla. Päevad läbi siis tagaõuel puhkis ja tuutas see võimas masin ja tarkadel traktoristidel oli aeg üsna kasin.

Pühapäeval, kui tuli külla onu Kaarel, siis näidati temale, missugune varandus on tema noortel sugulastel. Kaarel kiitis masina tubliks ja heaks, kuid pidas seda pisikeseks veaks, et traktor paigast liikuda ei taha ja sellepärast teistest masinatest jääb veidi maha.

Aga poistel vaja kasvada veel mõni aasta, kuni aeg juba kirjatarkusest aru saada. Varsti siis viib onu ise nad sinna kooli, kus õpetatakse ehitama päris traktorit ja juhtima rooli. „Seal istub palju teraseid tüdrukuid ja poisse reas, küll varsti olete teiegi nende seas. Siis lähen mina puhkusele oma tillukese „torbikuga“, kui Jüts ja Jaak tulevad võimsa traktoriga. Kuid enne, kui kasvab teist tublit töömeest, peate alustama „aabitsa a-st ja b-st“.”

Kuulasid hoolega Jüts ja Jaak, et unustasid suudki lahti, ja onule vahele rääkida polnudki mahti.

Paar aastat veel rassisid poisid tagaõues, siis juba marsisid kooliteel, raamatud põues. Ja jõudiski viimaks see oodatud päev, et tasus hoolsus ja õppimisvaev. Poisid asu-

sid onu Kaarli kõrvale ja sammusid suure tehase õuele. Tehases huugasid masinad, veeresid rattad ja võllid paljude teiste seas — õuel aga läikisid valmis masinad uhkes reas.

Poisid võeti vastu tehasekooli, kus õpetati ehitama traktorit ja hoidma rooli. Ja varsti võis onu Kaarel minna puhkusele oma tillukese „torbikuga“, sest kodupõldudel sõitsid Jüts ja Jaak enda ehitatud võimsa traktoriga.

Joonistamine, voolimine ja tööd mitmesuguse materjaliga.

Joonistamine, voolimine ja tegutsemine mitmesuguse materjaliga arendab laste mõtlemist ning kujutlusvõimet ja õpetab valitsema oma käelihaseid, mis on eelharjutuseks kirjutamisele.

Väikelaste joonistes esineb palju kordumist, rütmikat: nad joonistavad terveid ridu ringikesi ja punkte, voolivad kuulikesi ja laovad neid ritta.

Ideede arendamiseks on tähtis, et lapsed saaksid vaatluste teel mitmesuguseid muljeid.

J o o n i s t a m i n e.

Algul tutvub kasvataja laste võimetega, jälgides, kuidas ja mida keegi joonistab, et neid siis õieti suunata.

Lapsed joonistavad harilikult niisuguseid asju ja esemeid, mida nad on näinud ja teavad. Lastepoolt joonistatud esemete ebaõige kujutamine on tingitud esemete puudulikust kujutlusest laste mälus. Seda tuleb kasvatajal vaatluse teel täiendada.

Lastele antavad pliiatsid peavad olema küllalt pikad ja korralikult teritatud, sest sellest oleneb suurel määral laste õige käehoid ka hiljem kirjutamisel. Pliiatsid ei tohi olla liiga kõvad.

Värvid ja pliiatsid peavad olema heleda, puhta tooniga. Esiialgu antakse kasutamiseks põhivärvid: punane, kollane, sinine, roheline, hiljem — pruun ja must. Värvidega maalimine vaheldub värvipliiatsitega joonistamisega.

Kasvataja hoiab laste huvi alal, võrreldes nooremate laste

juures saadud jooni ja kriipse ning kujutlusi tõeliste esemega. Erijuhtudel võib anda ka kindel ülesanne kujutada midagi nähtut või katta värvidega oma joonist.

Vanemate lastega tuleb korraldada vaatlusi, kus jälgitakse tähelepanelikult teatud eseme vormi, värvi, suurust jne. 5—7-aastasi lapsi õpetab kasvataja nende jooniste sisu mitmekesistamiseks kujutama mõningaid lihtsaid esemeid, samuti püüab ta neid suunata värvivalikul. Laste vabade jooniste kõrval toimub joonistamine antud teemal.

Järgnevate ülesannetena tuleb lastel edasi anda juba lihtne süžee: kaks kitse kohtusid purdel, tütarlaps läheb lasteaeda jne.

Aeg-ajalt tuleb vanemate lastega läbi viia ka dekoratiivjoonistamist. Lapsed maalivad nelinurksele, ümmargusele või kolmnurksele paberile, mitut värvi guašvärviga jooni ja geomeetrilisi kujundeid. Enne seda tegevust vaatlevad nad koos kasvatajaga mustrilisi tikandeid ja kootud mustreid.

Dekoratiivne joonistamine arendab rütmitunnet, kasvatab huvi värvi ja kujundite valikuks.

Joonistamiseks antav paber olgu küllalt suur, 28×18 sentimeetrit või vähemalt 15×15 sm.

Peale joonistamise paberile tuleb ergutada lapsi joonistama ka maa peale, liivale ja seinatahvlile. See arendab suuri käe- ja õlalihaseid, kasvatab julgust ja eneseusaldust.

Õppeülesannete käsitlemisviise. Temaatiliste ülesannete puhul tuleb rõhku panna juba eespool mainitud tähelepanelikule vaatlusele, tööks vajalike muljete kogumisele. Samuti saab ergutada laste huvi antud teema vastu vastavate vahendite, nagu piltide, mänguasjade ja jutustuste varal.

Tuleb arendada lapse loovat mõtlemist, kasvatada huvi ja püsivust.

T e g e v u s e k ä i k. 1. Töö algul on kasvataja poolt vajalik selge näitlik ettepanek, mis esitab lastele ülesande ja nõuded ning aitab tööd planeerida.

2. Töö vältel võib kasutada esemeid ja mänguasju huvi äratamiseks ja ülesande selgitamiseks, mitte aga ärajoonistamiseks. Näidismaterjal olgu teises töötehnikas ja teisest materjalist — voolimisel kasutada pilti ja joonistamisel mänguasju savist, puust jne.

Tuleks kasutada ka teiste laste eeskujude, esitada küsimusi seoses käsiloleva tööga ja jagada nõuandeid.

3. Hinnang, pedagoogi kritiseerivad märkused ja enesekriitika algel, — neis kulgevad seltsimehelike üksteise abistamise põhimõtted — need aitavad kaasa õppeprotsessile.

Laialdasema temaatika ülesanded järgneva kitsapiirilistele ülesannetele. Kasutades vastavate muljete, vaatluste ja vabajoonistuse kaudu saadud kogemusi, arendada lastes vajadust loovalt väljendada neid huvitavat temaatikat (loodus, olustik, ühiskondlik moment).

Kasvatada püüdes olgu aidata lastel sügavamalt tungida asja või nähtuse sisse, aidata veel läbi mõelda ja läbi elada nähtut. Vaatluste puhul juhitagu lapse tähelepanu asjade ja nähtuste juures olulisele ja rõhutatagu asjade iseloomulikke tunnuseid.

Lapsi tuleb juhtida selle olukorra edasiandmisele, mis on tähtis asja või nähtuse sisust arusaamiseks. Lapsed peavad omama selget ettekujutust sellest, mida nad tahavad kujutada, alles siis on lapsed suutelised seda joonistama.

Kui kasvatada suhtub formaalselt ülesandesse, siis puudub laste joonistuses sisu. Lapsed joonistavad tavaliselt ikka ühtemoodi (puud, majad), alles pärast meeldetuletust joonistab laps midagi juurde, mis on seoses teemaga.

Valides teemat, mõelgu kasvatada sellele, kuivõrd arusaadav see on lastele ja kuidas võiks süvendada laste kujutlust, et need muutuksid selgeteks ja tekiks võimalus neid piltlikult edasi anda.

Vestlustel on siin suur tähtsus. Neid võib korraldada enne vaatlust, vaatluse ajal, pärast vaatlust ja tegevuse algul.

Enne kui asuda joonistamisele, tuleks lastele selgitada, mida joonistada, kuidas kujusid paberile mahutada, tuleb abiks olla olulise eraldamisel. Näiteks, millest tuntakse ära üks või teine ese või nähtus.

Töö kujude selgitamiseks viidagu läbi varem, mitte tegevuse ajal, sest see võtaks põhiülesandelt tähelepanu ja lastel oleks raske teemast kinni hoida. Näiteks teema puhul „Kolhoosipõllul“ anda varem lastele ülesanne, kus tuleb ette hobuse kujutus.

Kui lapsed istuvad laudade taha, pöördub kasvatada nende poole sõnadega:

„Meie hakkame täna joonistama sellest, mida me viimati nägime jalutuskäigul põllule. Tuletame meelde, kus see põld asus, mida kolhoosirahvas tegi põllul, missugused tööriistad neil olid ja kuidas nad olid riietatud. Milleks olid hobused põllul? Aga kas mäletate, kuidas hobused rakmes olid?“

Lapsed kuulavad hoolega. Neile tuleb meelde nähtu. Mõned täiendavad kasvataja sõnu.

Kasvataja paneb ette, et igaüks mõtleks, mida ta tahab joonistada, ja soovib rahulikult alustada tööd.

Lapsed võtavad pliiatsi, ise tasakesi rääkides, mida ei tule keelata: „Mina joonistan põllu, selle taha metsa. Põllule joonistan hobuse.“ — „Mina joonistan põllule palju inimesi.“

Igaüks teab, mida ta teeb.

Kasvataja iseloomustab inimeste tegevust põllul, annab juhatusi mahutamiseks. Joonistades põllule kaks inimest, arvavad lapsed, et on küllalt. Kasvataja soovib teha rohkem inimesi.

Meeldetuletamine aitab hoida teemast kinni.

Väikesed raskused võidetakse kergesti küsimuste esitamise ja nõuannete abil.

Ka tehniliste harjumuste omandamine on vajalik. Tuleb abistada töö planeerimisel, sisu mahutamisel lehele, missuguses mõõdus teha, näidata, kuidas tuleb pinnaliselt värvida, et ühte pinda ilmaaegu ei tuleks mitu korda katta, et hästi suurelt joonistataks. Lapsed vajavad neid näpunäiteid.

Tegevust tuleb juhtida nii, et jätkuks antud ajast. Võib lubada poolikut tööd lõpetada ka teisel päeval või õhtul, aga mitte alati, sest lapsed ei või alati üksi lõpetada tööd, mis on organiseeritud kasvataja poolt.

Mitte nõuda liiga keeruliste ülesannete lahendamist.

Tegevuse lõpul jätta aega vestluseks. Iga laps peab saama hinnangu, kas või paarisõnalise. Põhjalikult laste jooniseid analüüsida ei ole vaja. Seda võib teha tegevuse kestel.

Joonistamine 6—7-a. laste juures on teadlik ja loomingu-
luse iseloomuga, mis nõuab suurt pingutust ja jõukulu-
tust. Töö annab aga häid tagajärgi siis, kui rühmas plaani-
kindlalt viiakse läbi dekoratiivne joonistamine, temaatiline
joonistamine ja üksikasjade joonistamine ümbruse vaatluse
alusel.

Savist voolimisel arenevad ja muutuvad osavaks eriti lapse sõrmelihased ning täieneb vormi tajus.

Alates esimestest töödest toimub voolimine vabal teemal. Kasvataja juhhib laste initsiatiivi sisu valikul, kutsudes neis esile elavaid muljeid ja mälestusi, ning hoiab alal nende huvi oma mõtte teostamisel. Raskuste puhul aitab kasvataja nõuga, ühe või teise eseme üksikute tunnuste meeldetuletamisega, mitte aga abistamisega praktiliselt. Töö kasvatab korralikkust ja materjali kasutamisoskust.

Hiljem antakse lastele ülesandeid, algul voolida lihtsajoonelisi esemeid — juurvilja, puuvilja, hiljem vaatlusi õuest, laudast, põllult, metsast, jutu sisu (inimeste, loomade ja lindude kujud). Tähtis on õpetada last voolima mälu järgi. Selleks vaatleb kasvataja sageli esemeid koos lastega, näitab pilte või mänguasju, et kujutlused oleksid selgemad.

Töid paberiga.

Pabertööd arendavad laste vormitunnet, huvi ilusate värvide valikul, silmamõõtu ja käteosavust.

Pabertööde liike on mitmesuguseid: väljalõikamine, voltimine, punumine, rebimine, kleepimine jne.

Värvide valikul lapsed sageli ei muretse selle üle, et taevas, puud ja majad on kõik ühte värvi. Kasvataja kontrollib siin, millest see on tingitud, kas mitteteadmisest, või võlub last lihtsalt teatud ere värv ning ta teeb seda teadlikult. Esimesel juhul tuleb lapse tähelepanu sellele juhtida, teisel juhul tuleb lastele seda lubada, arvestades laste loomingu iseärasusi.

Mõnikord võib anda lastele kleepimiseks ka valmisvorme, millest lapsed koostavad mustreid. Hiljem valmistada värvilistest lõigetest aplikatsioone, vahelduvalt laste ideede ja kasvataja ülesannete järgi.

Kõigi tööde paremaid saavutusi soodustab esemete tähelepanelik vaatlemine, pabertöödel aga harjutused kääridega.

Lapsi peab õpetama töid korralikult ja puhtalt kleepima; sealjuures ei tohi paberitükke maha visata. Kleeptööde juures ja vesivärvidega joonistamisel peab igal lapsel olema väike lapike pintslit ja käte pühkimiseks.

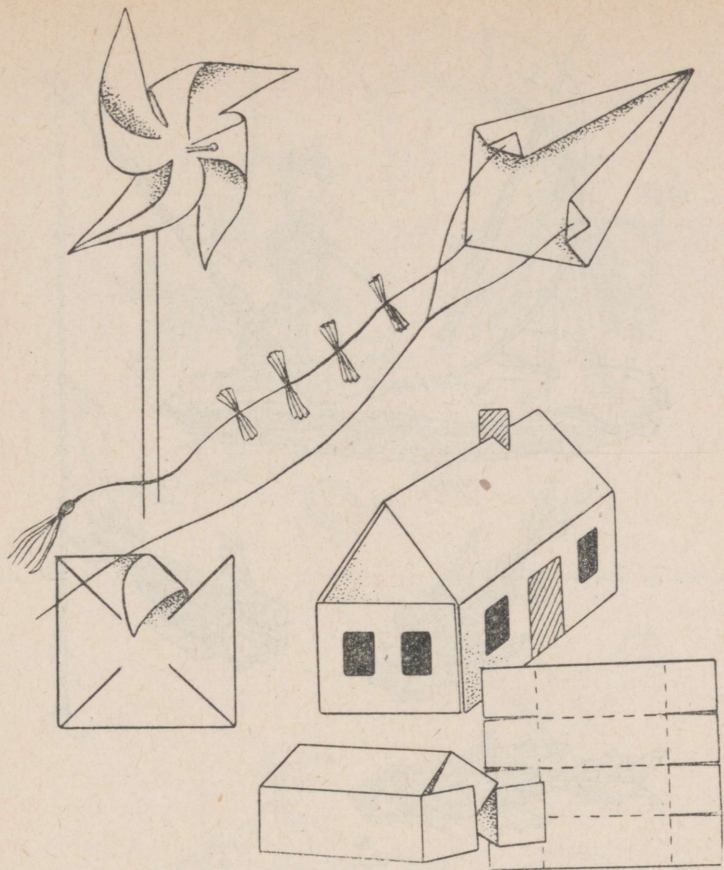

Joon. 61. Paberist volditud esemeid.

Mänguasjade valmistamine mitmesugusest materjalist.

Laiem tutvumine ümbrusega arendab lapse konstruktiivset mõtlemist. Lastes on selle vastu suur huvi. Nad kasutavad igasugust kättesattuvat materjali mänguasjade ja aja-

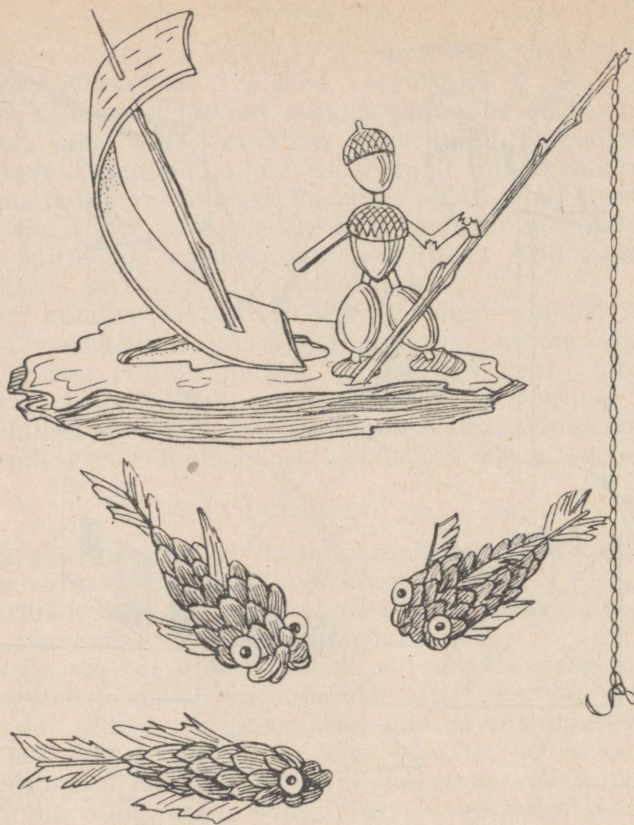

Joon. 62. Paat on valmistatud männikoorest ja puri kasepuu koorest.
Kalur on tammetõrudest, kaladeks on käbid, oimud ja saba
kanasulgedest.

viitevahendite valmistamiseks. Sageli hakkab laps asjaga mängima enne, kui ta jõuab ta valmiski teha.

Selleks sobivad materjalid, nagu paber, karbid, tikutoosid, niidirullid, kartong, looduslik materjal — käbid, puukoor, tammetõrud, kastanid, takjad, seened, marjad, puulehed jne.

Kasvataja annab lastele võimalusi materjaliga vabalt kombineerida ja konstrueerida, ergutab nende omaalgatust.

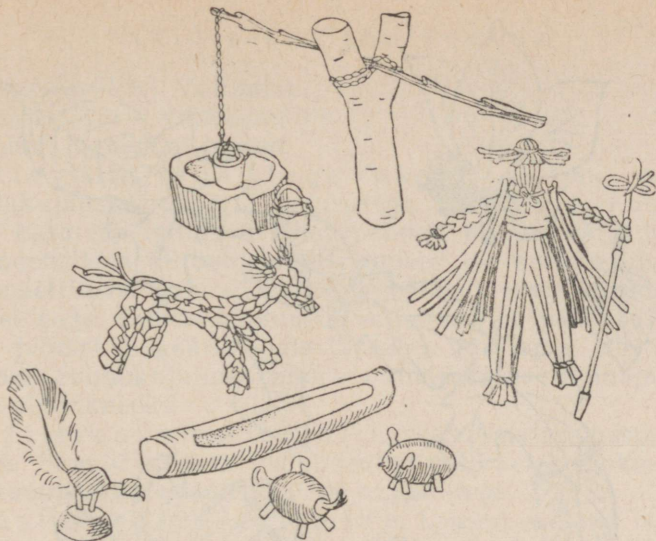

Joon. 63. Ölgedest punutud loomade ja inimeste näidised. Kibuvitsamarjast linn ja tammetõrudest seed.

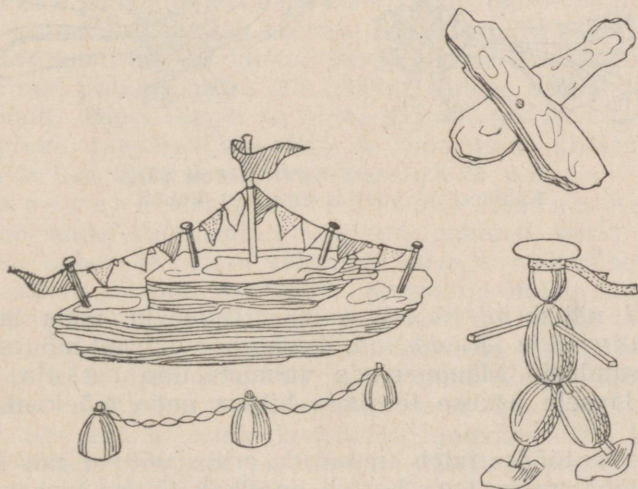

Joon. 64. Männikoorest valmistatud laev ja lennuk. Inimene on valmistatud tammetõrudest.



Joon. 65. Kirjudest sügislehtedest pärj.
Käbidest ja vahtraseemnetest linnud.

Vahel näitab ta lihtsalt valmismänguasju, mida lapsed siis vaatlevad ja jäljendavad, lisades soovikorral mõnesuguseid lisandusi. Mänguasjade valmistamine eeskuju järgi annab lapsele oskuse teostada hiljem enda mõeldud loomingu.

Mõnedes töodes tuleb omandada erilisi võtteid, mis arendavad tähelepanu. Laps harjub hoolikalt täitma ülesandeid, näiteks voltimistöö juures korralikult pooleks murdma nelinurkset paberit, et saada kaks ühesugust kolmnurka jne.

Tegevuse liik: Voltimine.

Teema: Korvi valmistamine.

Rühm: Vanemad lapsed.

Ettevalmistus tegevuseks. Lõigata valmisruudukujulised paberid (suurusega 20×20 sm). Kaunistuseks kasutada mitmevärvilist paberit, millest välja lõigata geomeetrilised kujundid, mille lapsed ise korvile liimivad. Geomeetrilised kujundid jaotada võrdselt igale lapsele karbikese sisse. Samuti hoolitseda selle eest, et igal laual oleks liim, pintsel ja käärid igale lapsele. Iga lapse ette lauale asetada ruudukujuline paber voltimiseks ja liimilapikesed käte pühkimiseks.

Näitlikuks materjaliks kasutada mitmesuguseid korve. Samuti näidata valmistatud volditud korvikest, mis on kaunistatud geomeetriliste kujunditega.

Laste organiseerimine. Lapsed asetada laudade ümber istuma nii, et nad kõik saaksid mugavalt jälgida kasvataja seletusi ja juhendeid tegevuseks.

Sissejuhata v tegevus. Kui lapsed on istunud oma kohtadele, alustab kasvataja vestlust. Ta räägib poisist ja tüdrukust, kes möödunud suvel tahtsid maasikale minna, kuid neil polnud korve. Ta seletab, kuidas nad endale korvid said. Edasi räägib ta, et varsti on käes suvi ja marjad valmivad, seepärast soovitab ta juba nüüd korvid valmis teha ja nad ilusti ära kaunistada.

Tegevuse sisu, selle läbiviimine. Kasvataja näitab enda valmistatud volditud paberist korvi. Võtab endale paberi ja näitab voltimist, asetades voltimisel paberi seinatahvli mustale taustale. Kasvataja hoiab tähelepanu endal ja vaatab, et kõik teda jälgiksid. Eriti juhib ta tähelepanu kohtadele, kus tuleb teha kääridega sisselõikeid. Jälgib, et kõik õieti voldivad ja lõikavad. Juhib tähelepanu sellele, kuidas korvi võib kaunistada huvitavate mustritega. Siis annab lastele karbikeseid geomeetriliste kujunditega. Kui kaunistused on liimitud, näitab kasvataja, kuidas korvi nurki ja sangu külge liimida. Kasvataja abistab neid lapsi, kes oma tööga hästi toime ei tule, jagades neile individuaalselt vajalikke õpetusi ja juhiseid.

Tegevuse lõpetamine. Lapsed, kelle korvid valmis, asetavad need ruumis olevale vabale lauale ja lähevad käsi pesema ning siis mängima. Kui kõik lapsed on tegevuse lõpetanud, korraldab kasvataja tööde vaatluse, kusjuures iga töö saab kas või paarisõnalise hinnangu osaliseks. Korrapidajate hooleks jääb materjalide ja töövahendite koristamine.

Laste mäng.

Mängu tähtsus. Eelnevas raamatuosas on lasteaias kasvatajaid lühidalt tutvustatud nende ülesannetega, mida tuleks silmas pidada eelkooli-ealiste laste kõigekülgsel kasvatamisel. Allpool olgu kasvatajate tähelepanu juhitud ühele tähtsale tegurile, mis on tõhusaks abiliseks nende vastutusrikkas töös, see on — laste mäng. Rõhutades mängu suurt tähtsust, ütleb N. K. Krupskaja selle kohta järgmist: „Eelkooli-ealistele lastele on mängul erakordne tähtsus. Mäng on neile õppus, mäng on neile töö, mäng on neile tõsine kasvatusvorm. Mäng on kasvava organismi vajadus.“

Ja tõesti, mängul on suur pedagoogiline tähtsus. Mängu kaudu õpib laps tundma ümbritsevat elu ja selle nähtusi, mängus reageerib laps saadud muljetele omamoodi. Mängides elab laps sisse tegelikku ellu ja võtab jõukohaselt osa täiskasvanute elust-tööst ning tegevusest.

Kuna mäng kulgeb lapse vilkas tegevuses ja tegutsemises, on kõik lapse võimed rakendatud sellesse tegevusse.

1. Mäng arendab last kehaliselt. Kuna mängu saadab elurõõmus, lõbus ja vilgas meeoleu, tõstab see lapse organismi elutegevust. Lisaks sellele on laste mäng selles eas suurepärase võimlemismoodus, sest mängides tuleb lapsel sooritada kõige mitmesugusemaid kehaliigutusi: siin ta kõnnib, jookseb, hüppab, tantsib; seal ronib, roomab, küürutab, kükitab jne. Mängides on kogu lapse keha pingsas ja alalises tegevuses.

2. Mäng pakub kõige laialdasemaid võimalusi lapse vaimseks arenguks. Mängides ja tegutsedes astub laps vahetusse ühendusse eluga, omandades „mängides“ kõik need oskused, teadmised, arusaamad ja tõekspidamised, mis on vaja-

likud igale inimesele tegelikus elus. Mäng on lapsele tõsiseks „elukooliks“.

Mängides tuleb lapsel lahendada kõige mitmesugusemaid probleeme, tal tuleb vaadelda, võrrelda, eraldada, kavatseda, järele mõelda, meelde tuletada, kaalutella, arvestada olukordi, leiutada uusi võtteid, ületada raskusi jne.

Siinjuures on alaliselt tegevad ta vaatlusvõime, mõtlemine, taip, tähelepanu, mälu, fantaasia, ühe sõnaga — kõik vaimsed võimed.

3. Mäng arendab laste tundeelu. Laps elab siiralt kaasa oma mängule ja elab sügavalt läbi endale võetud osaga seosesolevaid tundmusi. Nii mängides „ema ja last“, tunneb ta õrna armastust oma nukust lapse vastu, sõdurina vahipostil „sõjas fašistide vastu“ on ta väljas „mehe eest“, täites endale võetud kohustusi äärmise ustavuse ja sangarlikkusega.

Vastavaid mängu arenevad lastes ka vastavad tundmused. NSV Liidu kodanikku iseloomustavad: sügav isamaa-armastus, tööarmastus, ausus ja õiglustunne, visadus ja ettevõtlikkus, sõprus ja seltsimehelikkus, julgus, vahvus, sangarlikkus jne. Et sellised õilsad tunded lastes areneksid, tuleb hoolt kanda, et nad ka sääraseid mängu mängiks, mille juures on võimalik neid tundeid läbi elada ja omaseks teha. Ainult siis on loota, et lapsest areneb õige Nõukogude kodanik, et ta omandab tõeliselt kõlbla iseloomu.

Kasvataja ülesandeid laste mängu juhtimisel.

Sellega jõuamegi küsimuse juurde, mida kasvatajal tuleks silmas pidada mängu õigel juhtimisel ja suunamisel, sest mäng on võimas vahend lastele mõju avaldamiseks.

1. Ei tohi lüüa lapse initsiatiivi ja vabadust. Lastele ei tule ette kirjutada, kuidas ja mida nad peavad mängima, vaid mängu tuleb juhtida kaudsel teel: äratades lastes huvi teatud mängu vastu, andes talle parajal momendil hea mängu süžee, pakkudes ta mängude rikastamiseks vajalikke teadmisi ja muljeid, jutustades või ette lugedes selle-

kohaseid muinasjutte ja lookesi, varustades lapsi vastavate mänguasjade, kino, nukuteatri ning kostüümidega jne.

2. Lapsi tuleb abistada mängus neil juhtudel, kui nad satuvad raskustesse, kui nad ei oska lahendada teatavat kavatsetud mängu ülesannet. Sedagi tuleb teha suure ettevaatusega, et laps ei pettuks oma võimetes, et ei halvataks lapse eneseusaldust, julgust ja ettevõtlikkust. Reegliks olgu siinjuures: midagi ei pea lapsele valmis tegema, millega ta saab lõpuks ise hakkama (on soovitatav lapsele mitte anda ülejõukäivaid ülesandeid).

3. Lapsi tuleb õpetada mängureeglitest kinni pidama ja seltsimehelikult suhtuma oma mängukaaslastesse. Valvata, et üksikud aktiivsemad lapsed ei võimutseks ega türanni-seeriks ning et arad ja saamatudki lapsed saaksid end vabalt avaldada ja end teistega võrdselt maksma panna.

4. Tuleb hoolitseda selle eest, et lapsed ei mängiks inetuid ja kahjulikke mängu, mis võiksid ohustada nende arengut kõige hea, ilusa ja õige suunas.

Mängude liigid, mänguasjad. Lastega tuleb harrastada kõiki mänguliike, nii loovmängu, liikumis- ja laulumänge kui ka didaktilisi mängu. Igaühel neist on oma väärtus ja kindlad ülesanded lapse üldisel arendamisel, seepärast tuleb neile kõigile anda võimalikult laialdased avaldumisvõimalused, kasutades iga liiki mängu, vastavalt sellele, mida tahetakse lapses kasvatada.

Et laps vajab mänguks kõige mitmekesisemaid mänguasju, on iseenesest mõistetav. Mänguasjade kohta on raamatusse paigutatud vastav loetelu, mis näitab, mida tuleks igal lasteaial mängumaterjali alal muretseda.

Lasteaia peod.

Lastepidu valmistab lastele palju rõõmu, loob erksa meeoleolu ja hästi õnnestunult jääb ta neile kauaks meelde. Mida paremini ja rohkem läbimõeldult lasteaia töötajad korraldavad lastepeo, seda suurem edu sellel on. Üldistest tähtpäevadest ja traditsioonilistest pühadest tuleks tähistada järgmisi: Suure Sotsialistliku Oktoobrirevolutsiooni aastapäeva, ülemaalist tööloospüha (1. mai), Nõukogude

armee aastapäeva, võidupüha, lõikuspüha, naistepäeva, siis nääripäeva ja sügisel veel lasteaiast lahkujate, kooliminejate ärasaatmist.

Riigi tähtpäevi, revolutsioonilisi pühi, tuleb tähistada nii, et lapsed aru saaksid, et neid pühi armastavad kõik meie maa inimesed. Nende tähtsust tuleb seletada lastele lihtsalt ja piltlikult. Kui võimalik, siis vaadelda suuremate lastega mõeldavaid sõjaväe- ja tööliste kolonne, juhtida tähelepanu lippudele ja kaunistustele majadel, väljakutel jne. Peo eelpäevadel aga lasta lastel osa võtta ettevalmistustest ja jagada neile jõukohaseid ülesandeid. Kasvatajatega koos valmistatakse kostüüme, ilustatakse ruume, tuuakse lilli või rohelisi oksid vaasidesse. Lapsed korrastavad nukunurga, riietavad nukud peoriietesse ja näevad, et kogu lasteaiaga pere võtab üksmeelselt osa sellistest ettevalmistustest. Vanematega tuleb samuti kokku leppida, et laps saaks peopäevaks selga uuemad riided ja et koduski perekond valmistuks peopäevaks.

Enne peopäeva tuleb aga aegsasti korraldada kõigi töötajate ühine nõupidamine, kus määratakse ära iga üksiku töötaja kohustused ja jaotatakse omavahel tööd, mille tähtsust tuleb samuti kindlaks määrata. Peo läbiviimisel peab igaüks teadma oma osa ja kohustusi, et kogu pidu kulgeks rahulikult ja loomulikult.

Muusikaline kasvataja sm. Ivanova kirjutab oma kogemustest lastepidude korraldamise puhul järgmist:

„Peokava koostamisest võtab meil osa kogu pedagoogiline kollektiiv. Koos arutellakse, kuidas korraldada pidu, et see vastaks laste arusaamisele, ja tähtpäev läbi viia idee kohaselt. Selleks tuleb hästi läbi mõelda, kuidas viia lapsed arusaamisele sellest ideest; milliseid nähtusi ümbritsevast elust tuleks ära kasutada, katsuda see muusika, sõna ja tegevuse kaudu teha neile lähedasemaks.

Sageli raiskavad kasvatajad palju jõudu ja aega peo korraldamisele, kuid ometi annab see pedagoogiliselt vähe tulemusi. Seevastu teadlik pedagoog kasutab kogu peoelse ettevalmistustöö ära ka lapse igakülgeks arendamiseks. On ju vaja hoolikalt töötada, et valmistada kingitusi ja kaunistada peokostüüme, ilmekalt ja selgelt deklameerida, õppida laule, liikuda kollektiivis, tantsida, võimelda jne.“

Ettevalmistused peab püüdma lõpetada aegsasti, nii et peo eelõhtul oleks kõik juba valmis ja nii lapsed kui ka kasvatajad saaksid korralikult puhata peopäevaks. Pole loomulik, et veel peo eelööl õmmeldakse kostüüme ja valmistatakse dekoratsioone ning minnakse peole vastu tüdinult, väsinult ega tunta sellest mingit rõõmu. Loomulikult näevad ja tunnevad seda ka lapsed ja neilegi ei saa siis sisendada siirast rõõmu peopäeval.

Kasvatajad asuvad aegsasti ettevalmistustööle, millesse lülitatakse sisse kogu peoks vajaminev materjal, mida õpitakse harilikus töökorras. Siia kuulub laulude, tantsude ja väikeste dramatiseeringute õppimine. Ei ole vaja muret tunda alati uudse materjali hankimise pärast, et saavutada efekti. Peo väärtust ei vähenda vana materjali sissetoomine. Pole halb, kui kujunevad välja traditsioonilised laulud, mängud jm., samuti nagu see on täiskasvanute juures. Me laulame tuntud peopäeva laule, vaatame korduvalt ühte ja sama etendust ja leiame, et see on ikka huvitav. Sellest ei tule siiski nii aru saada, nagu poleks üldse tarvilik uue materjali õppimine ega laste tegevasse tööprotsessi uute laulude ja mängude sissetoomine, nagu võiks päevast päeva ja aastast aastasse korrata ikka üht ja sama. Kordamist võib soovitada ainult teatud piirides, muidu see muutub lastele igavaks.

Pidu koosneb sisuliselt kahest osast: esimese osa moodustab peopäeva tähistav eeskavaline osa vastavasisuliste ettekannetega, teises osas on laste ühismängud, kingituste jagamine ja üldine lõbus, meeleolurikas koosviibimine. Peale õpitud materjali korraldatakse siis lastega ringmänge, tantsu, lauldakse tuttavaid laule jne.

Kasvatajate leidlikkus ja looming aitavad rikastada peokava mitmesuguste huvitavate ning üllatavate momentidega. Näiteks on kingituspakside jagamise puhul soovitav siduda nende esiletoomist ettekande sisuga või mõne üksiku osalise esinemisega. Nii võivad ettekandes esinevad loomad leida põõsastest korvid kingituspaksidega. Teinekord leiavad lapsed võtme, millega avavad majaukse või mõne laeka ja leiavad sellest üllatuse. Selliseid kombinatsioone võib olla mitmesuguseid, nad viivad laste huvi kõrgpunkti, loovad põneva ja ootusrikka meeleolu, mille lahenduseks

on meeldiv üllatus. Selline kingituste jagamine on palju huvitavam kui see, kui tavaliselt eeskava lõpul tuuakse sisse pesukorvi täis pakikesi, lapsed pannakse ritta ja nimestiku järgi jagatakse pakid kätte. Kõik sellised üritused annavad palju võimalusi juba pikemat aega enne peopäeva ka teistesse tegevusaladesse sisse võtta huvitavaid töid, nagu joonistada ja valmistada peakatteid, korvikesi, kingitusi emale-isale jne. Peoelsed päevad — need on rõõmsad ja õnnelikud ajad kõigile lastele.

Kõigepealt peab rõhutama selle tähtpäeva põhiideed, mille puhul pidu toimub. Igal pisisjal on oma eriline ilme, arvestades teatud püha ja aastaaega.

Oktoobripüha on esimene tähtpäev uuel õppeaastal. Lasteaias on kujunenud traditsiooniks korraldada sel päeval laste paraad. Kuna õppetöö algul tuli juurde palju uusi lapsi, kes pole veel suutnud harjuda lasteaia eluga ja kellelt ei saa veel nõuda kuigi palju, olgu laste ettekanded äärmiselt lihtsad. Osa kavast võivad täita kasvatajad mitmesuguste lastekohaste ettekannetega.

Maipüha on kevadel, seda saab esitada värvirikkalt, lillede ja kaunistustega. See peab kujunema rõõmsa ja õnneliku kollektiivi meeoleurikkaks demonstratsiooniks.

Kui on kõneldud päeva tähtsusest, toimub samuti laste paraad, millest võtavad osa kõik lapsed, selleks et nad tunneksid endid organiseeritud lastekollektiivi liikmetena. Peale vastavasisuliste laulude sobivad ettekandeks deklamatsioonid, tantsud, dramatiseeringud jne.

Näärupidustusel esineb aga muinasjutu-tegelane — näärivana — koos sõbralikkude loomade perega: jänessed, oravad ja teised lastele hästi tuntud loomad. Näärivana ise on aga peo keskseks kujuk. Teda ei tohi kujutada kohtunikuna, kes tuleb laste eksimusi ja käitumiskombeid kontrollima ja nende üle kohut mõistma. Näärivana peab olema lõbus, heatahtlik ja sõbralik peotegelane, kes tuleb vahel juba peo algul kohale ja on kaastegev kogu ettekannete aja jooksul. Ta vaatab laste esinemist, vahel isegi mängib ja tantsib nendega koos ja jätab lastele alati hea ja südamliku mulje.

Nõukogude armee aastapäeval oodatakse meeleldi Nõukogude armee võitlejate ja ohvitseride külaskäike, kes esi-

nevad väikeste jutustuste, laulu või muusikapalaga, istuvad lastega koos peolauas ja võtavad osa laste lõbudest. Sellel päeval on otstarbekohane kõnelda rahvaste sõprusest ja esitada vastavasisuliselt palakesi, riietada lapsi teiste rahvaste rahvariietesse, tutvustada nende rahvaste kommete ja eluviisidega.

Mõnedes lasteaedades on märgata peoetsel ajal nagu töö tõusu, kuna vaheaegadel saabub vaikus, sest kasvatajad arvavad, et pärast pidu on lastel vaja puhata. Viimasel ajal on see vaade muutunud ja kogu peoks ettevalmistatav materjal kogutakse ning õpitakse pikema aja vältel ja peo eel tehakse sellest vaid kokkuvõtte ning seotakse ta tervikuks. Selle töö jäljed peegelduvad kasvatajate töökavades ja päevikutes.

Lastepidu, see pole mitte laste võimete demonstratsioon pealtvaatajaile, vaid pedagoogilise töö tulemus.

Väga soovitatav on kasutada ka täiskasvanute esinemisi lastehommikuil. Tuleb aga hoolikalt valida lastele esitata- vaid palasid ja esitada selliseid, mis oleksid lastekohased ja neile arusaadavad. Hea on, kui täiskasvanud tekstis pöörduvad laste poole, saavutades nii kontakti väikese kuulajaskonnaga. Mänguelemendid, naljad, vigurid, need on vastuvõetavad, kutsuvad esile naeru ja loovad lõbusa meeleolu.

Nagu praktika on näidanud, on otstarbekohane kasvatajate kaasamängimine tegelastena. Kuna eelkooli-ealine laps, sattudes mängu mõju alla, unustab sageli, et esinemine peab jätkuma, on hea, kui täiskasvanu ettenähtud tegelasena reguleerib kogu esinemiskäiku. Mängujuhile võib jääda ka suurem tekstiosa, kuna lastel tuleb korrata ainult lühikesi, kergesti pähe jäävaid fraase.

Eelkõige tuleb mõelda siin laste endi vajadusile. Tuleb varuda küllaldaselt ruumi liikumiseks, esinemiseks ja mängimiseks. Muidugi on soovitatav, et ka lastevanemad näeksid lastepidu, kuid tuleb alati arvestada paigutamismõimalusi. Suures lasteaias võidakse korraldada ka väikestele lastele eraldi pidu. Sootuks lubamatu on asetada külalised saali ja lapsed ainult järjekorras sisse tuua esinema. Nad ei näe siis üksteise etteasteid ja kogu eeskava möödub neil ukse taga

järjekorda oodates. Sageli jäetakse ka esinemiseks niivõrd väike ruum, et lastel on ebamugav.

Ei tohi unustada, et lastepidu on esmajoones nende endi jaoks korraldatud; täiskasvanutest vaatajaskond on siin teisel kohal.

Soovitav on ka, et kõik lapsed võtaksid ettekannetest tegelastena osa.

Laste esinemistel ei ole vaja suuri dekoratsioone. Vähesed, lihtsustatud kujundused on küllaldased, kuna laste fantaasia loob mänguks vajaliku miljöö kergesti igast väikesest esemest.

Pealtvaatavate laste seas peab viibima alati mõni kasvataja, kellega lapsed saaksid üksikute numbrite vaheajal vestelda ja kes peab nende ridades korda, et nad säilitaksid vaikust ettekannete ajal ja ootaksid rahulikult oma esinemise järjekorda.

Peo õnnestumine kajastub vastu laste meeleolust. Kui saalis on ettekannete ajal näha põnevusega jälgivaid nägusid, kui kostab laste südamlikku naeru, siis on peoga kõik korras. Kui aga lapsed on ükskõiksed, tüdinenud ilmega, kui tekib raskusi distsipliiniga, siis näitab see, et lastel on igav, et pidu ei ole hästi organiseeritud ega täida oma ülesannet.

Mõnikord on laste muljed peost nii sügavad, et see kajastub veel kaua nende mängudes ja omavahelistes vestlustes. See näitab, et pidu on hästi õnnestunud ja sellega on saavutatud vajalikud tulemused.

K o l h o o s.

(Montaaž)

Ettekanne lõikuspühaks.

Koostanud Tallinna Linna X Lasteaia kollektiiv.

I

Armsad isad, armsad emad,
lasteaia tädid kenad,
kaugelttulnud külalised,
kulla-kallid pidulised,

meie väike lastepere
ütleb kõikidele tere
ja aitäh, et tulite
meie peopäevale.

I laps deklameerib.

Väikesed veel oleme,
teie ette tuleme,
näitame, kuis täies hoos
töötab virgalt me kolhoos.

II laps deklameerib.

Tädid on sest jutustanud,
meie aga joonistanud,
papist välja lõiganud,
kleepinud ja maalinud,
savist kokku voolinud
asju igasuguseid,
mis kolhoosis näha võib.

III laps deklameerib.

Kolhoosi töödki, ütlen teile,
tundmata ei ole meile.

IV laps
deklameerib.

Kõik, mis sellest kuulnud, teame,
mängudesse kohe seame.

II

Kui on möödud tali,
lahkund külm nii vali,
algab kevadküünd.

Seal, kus lõpeb metsasalu,
paistab väike üksiktalu.

V laps
deklameerib.

Talupõllul adra ees
sammub hobu, kuna mees
kõmbib pehme mulla sees.

Nõõ, hobune, nõõ,
küll on raske see töö,
varsti on jällegi öö!

Üks laps läheb
adraga üle ruumi.

Nõõ, hobune, nõõ!

Kolhoosis, mis siin kõrvuti,
töö toimub hoopis teisiti.
Seal abiks võimsad traktorid
ja muudki suured masinad.

Kõik.

1. Ma olen lõbus traktorist,

| | |
|-------------------------------------|--------------------|
| mind igaüks siin tunneb vist. | Traktorist sõidab |
| Ei kevadküünd mind heiduta: | ringi ja laulab. |
| ma lühikese ajaga | Sama kordub |
| võin ära teha selle töö, | iga refrääni ajal. |
| kus mujal kulub päev ja öö. | |
| ∴ Hoi-lii, hoi-laa, veel mõni tund, | |
| ja valmis ongi kevadküünd. ∴: | |
| Kolhoosis tore elada, elada, elada, | Laulavad |
| kus traktoriga künda saab, | kõik. |
| künda saab, künda saab. | |

III

| | |
|-------------------------------------|----------------|
| Küll nägi vaeva vanem põlv, | |
| kui algas põllul viljakülv. | Uksik-külvaja |
| Siis külimitust käsitsi | külimituga. |
| kõik seemned mulda visati. | |
| ∴ Vaat nii, vaat nii — nii külvati, | |
| ja jalgsi põllul sammuti. ∴: | |
| Töövõtted vanad ümber lõi | |
| uus aeg ja uued kaasa tõi. | Mass- |
| Me ise nüüd ka targemad, | deklamatsioon. |
| seepärast töödki kergemad. | |
| 2. Ma olen lõbus traktorist, | |
| mind igaüks siin tunneb vist. | |
| Mul pole vaja vaevata | |
| ei hobust ega ennast ka. | Lauldes. |
| Kui külvimasin täriseb, | |
| siis seeme mulda variseb. | |
| ∴ Hoi-lii, hoi-laa — nii lauluga | |
| nüüd traktoriga külvan ma. ∴: | |
| Kolhoosis tore elada, elada, elada, | Laulavad |
| ja traktoriga külvata, | kõik. |
| külvata, külvata. | |

IV

| | |
|------------------------------|--------------|
| Kui muiste heina niideti, | |
| siis ikka ainult käsitsi, | Üks laps |
| et niitjal keha valu täis, | deklameerib. |
| kui kaarelt kaarele ta käis. | |

| | |
|-------------------------------------|------------------|
| ∴ Ja siuh ja säuh — ja sedasi | Osa matkib vi- |
| see töö siis aina toimuski. ∴: | katiga niitmist. |
| Ent nüüd, kolhoosis, hoidke alt! | Uksik |
| Meil paistab hoopis teine pilt. | laps. |
| 3. Ma olen lõbus traktorist, | |
| mind igaüks siin tunneb vist. | |
| Kui niidumasin lõgiseb, | Lauldes. |
| hein ainult korraks võbiseb, | |
| käib üle nagu tuulehoog | |
| — ja ongi maas me heinaloog. | |
| ∴: Hoi-lii, hoi-laa — nij rõõmuga | Laulavad |
| nüüd traktoriga niidan ma. ∴: | kõik. |
| Kolhoosis tore elada, elada, elada, | |
| kus traktoriga niita saab, | |
| niita saab, niita saab. | |

V

| | |
|--|--------------|
| Küll nõuab palju aega see, | Osa lapsi |
| kui loogu kokku võtame | riisub ja |
| ja riisume vaid kätega, | deklameerib. |
| nii igivana võttega. | |
| ∴: Nii riips ja raaps — vaid käsitsi | |
| meil heina kokku riisuti. ∴: | |
| Kolhoosis käib see teisiti, | Uksik. |
| seal abiks masin jällegi. | |
| 4. Ma olen lõbus traktorist, | |
| mind igaüks siin tunneb vist. | |
| Kui sõidan oma rehaga | Lauldes. |
| paar korda üle heinamaa, | |
| siis ongi loog mul varsti koos | |
| ja töö lõpp enne õhtut käes. | |
| ∴: Hoi-lii, hoi-laa — nii rõõmuga | |
| siin traktoriga riisun ma. ∴: | |
| Kolhoosis tore elada, elada, elada, | |
| ja traktoriga riisuda, riisuda, riisuda. | |
| Kolhoosis kui on tehtud töö | |
| ja pole saabunud veel öö, | Uksik. |
| siis ruttavad kõik metsa alla, | |
| käib laul ja tants seal trilla-tralla. | |

Kolhoos

Hoogsalt

Muusika seadnud H: Vahter

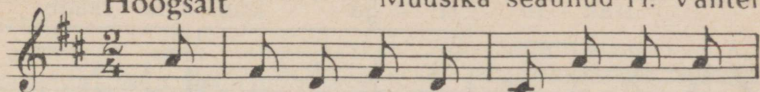

1. Ma o - len lõ - bus trak - to - rist - mind
Ei ke - vadkünd mind hei - du - ta: ma

1. 2.

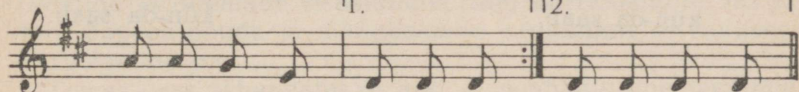

i - ga - üks siin tunneb vist.

lü - hi - ke - se

a - ja - ga võin

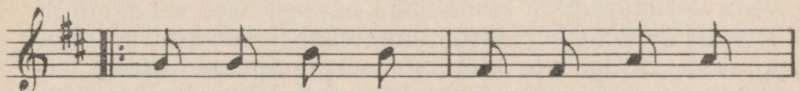

ä - ra te - ha sel - le töö, kus

1. 2.

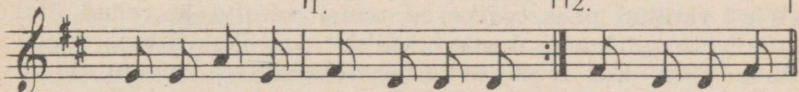

mu - jal ku - lub päev ja öö, võin, päev ja öö. Hoi -

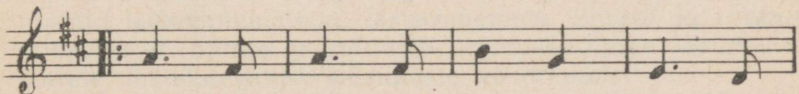

lii, hoi - laa - veel mõ - ni tund ja

1. 2.

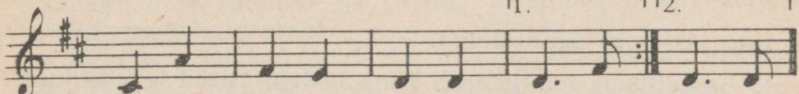

val - mis on - gi ke - vad - künd, hoi, künd. Kol -

hoo - sis to - re e - la - da,
trak - to - ri - ga kün - da saab

e - la - da, kün - da saab, e - la - da, kus kün - da saab.

Rahvatants.

Seletuseks: Traktor ehitatakse laste kolme rattaga jalgrattale. Külgedele kinnitatakse papile joonistatud traktori külgvaated. Laulu ajal „Ma olen lõbus traktorist...” sõidab traktorist kiiresti näitelaval ringi ja laulab.

Osalised on riietatud suvisesse tööriietusse. Tütarlastel kirjud rätikud peas, väikesed puust vikatid ja rehad õlal ning külvajal kaelas kantav külimit. Lõpuks võib järgneda lõbus pidu, kus võib esitada rahvatantse, mängu, laule jne. Kogu peo kava on ühendatud seega montaažiks, millest kogu laste kollektiiv saab osa võtta. Kasvataja võib lastega kaasa mängida ja kogu tegevust märkamatu juhtida.

Töö planeerimine ja arvestus (aruandlus) lasteaias.

Igas lasteaias peab olema:

1. Aastaplaan, mis haarab kogu lasteaia tööd terviklikult.
2. Igakuine plaan, mis konkretiseerib aastaplaani kuude järgi.
3. Iga rühma kasvatuslik tööplaan, mis näitab ära kasvatusliku töö konkreetse sisu.

Lasteaia aastaplaan. Aastaplaani koostab lasteaia juhataja. Aastaplaan koosneb järgmistest osadest:

1. Administratiiv-majanduslik töö. 2. Töö laste tervendamise alal. 3. Kasvatustöö juhtimine. 4. Töö lastevanematega.

Esimeses osas tähendatakse ära administratiivset ja majanduslikku laadi põhilised tööd: a) kaadri valik, b) rühmade komplekteerimine, c) abinõude tarvituselevõtmine toitlustamise korraldamiseks ja parandamiseks, d) lasteaia ruumide ja õuealade sisustamine ning korraldamine, inventari, õppeabinõude ja mänguasjade hankimine, e) kütusega varustamine jne.

Teises osas tähendatakse ära: a) meditsiiniline teenindamine, b) abinõude tarvituselevõtmine laste karastamiseks ja füüsiliseks arendamiseks.

Kolmandas osas leiavad käsitlemist mitmesugused kasvatustöö üksikküsimused, nagu näiteks distsipliin lasteaias, laste kõne arendamine jne.

Plaani selles osas lasteaia juhataja märgib ära: a) kasvatajate juhendamise pedagoogiliste nõupidamiste ja individuaalsete konsultatsioonide kaudu, kontrolli nende töö üle rühmas, kogemuste vahetamise korraldamise lasteaia kasvatajate vahel ja kuidas abistada noori kasvatajaid; b) teenindava personali juhendamise (vestlused, tootmisnõupidamised); c) kasvatajate kvalifikatsiooni tõstmise-õppimine pedagoogilistes õppeasutistes, kursustel jne.

Plaani viimases osas märgitakse ära kollektiivsed töövormid lastevanematega: lastevanemate üldised ja rühma-koosolekud, õhtute ja näituste organiseerimine lastevanematele, lastekasvatuse küsimuste käsitlemine.

Aastaplaanile järgneb lühike sissejuhatus, kus kokkuvõtlikult esitatakse üldised teatmed: laste hulk ja koosseis, rühmade arv, ruumide ja õueala tingimused, kasvatajate kvalifikatsioon ja staaž.

Plaani koostamisel peab ära näitama ülesannete täitmise põhitähtajad, inimesed, kes vastutavad nende täitmise eest. Iga kuu peetakse arvestusi (aruandlus) plaanis märgitud töö täitmise kohta ja aasta lõpul koostatakse aastaaruanne.

Lasteaia juhataja näidis-aastaplaan.

Kolhoosi (nimi) lasteaia 1949. aasta tööplaan.

I. Üldised andmed.

Lasteaed kuulub kolhoosile (nimi).

Tööpäeva kestus tundi.

Lapsi lasteaias (arv).

Lasteaia ruumid on ümber kohandatud elukorteritest, see-pärast mõningad raskused. Rühma ruum on läbikäidav, riie-tusruum liiga väike, mis ei võimalda individuaalriiete kap-pide paigutamist.

Lasteaial on puudus mööblist ja pesust.

Koosseisud on komplekteeritud, kasvatajal puudub kutse-haridus.

II. Administratiiv-majanduslik töö.

| Jrk. nr. | Olulisemad üritused aasta jooksul | Täit-mise aeg | Täitja | Märkused täitmise kohta |
|----------|---|----------------|---|-------------------------|
| 1. | Taotella lasteaiale sobivama maja saamist. | I kv. | Lasteaia juhataja | |
| 2. | Muretseda puuduv mööbel: 2 lauda, 10 tooli, seinatahvlid. | Septemb-rikuus | Lasteaia juhataja koos ma-jandus-juhata-jaga. | |
| 3. | Muretseda pesu: 18 voodilina, 4 tekki | Oktoobri-kuus | Lasteaia juhataja koos ma-jandus-juhata-jaga. | |
| 4. | Parandada laste kelgud, suusad ja lumelabidad. | " | Majan-dus-juhataja | |
| 5. | Muretseda 15 paari uusi suuski ja 6 kelku. | " | " | |
| 6. | Teha aeda mägi kelgutamiseks, puhastada teerajad. Jne. | Novemb-rikuus | " | |

III. Töö laste tervendamise alal.

| Jrk. nr. | Olulisemad üritused aasta jooksul | Täitmise aeg | Täitja | Märkused täitmise kohta |
|----------|--|----------------|----------------------------------|-------------------------|
| 1. | Laste läbivaatamine ja usside analüüsid ning nende väljaajamine. | Oktoobrikuus | Arst ja õde | |
| 2. | Kopsude läbivaatamine | " | " | |
| 3. | Difteeriavastase süstimise läbi viimine. | " | " | |
| 4. | Jälgida nakkushaigustesse haigestumisi. | Kogu aasta | Arst, õde ja kasvatajad. | |
| 5. | Välja arvestada toiduks kasutatud kalorite keskmine. | Iga kuu | Arst ja perenaine | |
| 6. | Süsteemaatiline laste riiete, pesu, ruumide ja olukorra kontroll. | Iga päev | Õde, arst, juhataja, kasvatajad. | |
| 7. | Korraldada vestlusi lastevanematega; laste nakkushaigused; võitlused sarlakite jne. vastu. Jne. | Kord kvartalis | Arst. | |

IV. A. Kasvatustöö juhtimine ja selle kontroll.

| Jrk. nr. | Olulisemad üritused aasta jooksul | Täitmise aeg | Täitja | Märkused täitmise kohta |
|----------|--|---------------|---------------------|-------------------------|
| 1. | Laste karastamise jätkamine sügisperioodil (vastavalt laste vanusele). | Septembrikuus | Juhataja, kasvataja | |
| 2. | Võimlemisharjutused ja liikumismängud lapse füüsiliseks arendamiseks. | Oktoobrikuus | " | |
| 3. | Iseseisvuse ja tööarmastuse kasvatamine. | Novembrikuus | " | |
| 4. | Laste sõnavara rikastamine seoses ekskursioonide ja jalutuskäikudega. | Detsembrikuus | " | |
| 5. | Häälendamise parandamine. | Jaauanuaris | " | |

| Jrk. nr. | Olulisemad üritused aasta jooksul | Täitmise aeg | Täitja | Märkused täitmise kohta |
|----------|---|---------------|-----------|-------------------------|
| 6. | Kasvataja aruanne seoses pedagoogiliste nõupidamiste otustestega. | Veebruarikuus | Juhataja | |
| 7. | Laste omavahelised konfliktid rühmas. | Märtsikuus | " | |
| 8. | Voolimine antud teemal. | " | " | |
| 9. | Tööülesannete muutumine loodusenergiaga. | Aprillikuus | " | |
| 10. | Loovmäng. | Maikuu | " | |
| 11. | Iseseisvuse ja vaatlemisoskuse kasvatamine aiataol. | Juunikuus | " | |
| 12. | Töökasvatamine. | Juulikuus | Kasvataja | |
| 13. | Kasvatajate aastaaruanded oma tööst. | Augustikuus | " | |

B. Ideelis-poliitilise taseme ja pedagoogilise kvalifikatsiooni tõstmine.

| Jrk. nr. | Töö sisu | Täitmise aeg | Täitja | Märkused täitmise kohta |
|----------|---|--------------|--------------------|-------------------------|
| 1. | Ajalehtede lugemine ja ülevaade sellest. | Iga nädal | Kogu personal | |
| 2. | Poliitiliste ettekannete kuulamine rajoonis. | " | " | |
| 3. | Raamatukogu täiendamine. | I kv. | Lasteiaia juhataja | |
| 4. | Suunata kasvataja osa võtma täienduskursustest. Jne. | III kv. | " | |

V. Töö lastevanematega.

| Jrk. nr. | Töö sisu | Täitmise aeg | Täitja | Märkused täitmise kohta |
|-------------|--|-----------------------|---------------------------------|-------------------------------|
| 1. | Iga lapse kodu külastamine. | Aasta jooksul | Kasvatajad, juhataja, õde | |
| 2. | Üldised lastevanemate koosolekud. Käsiteldavad küsimused: lasteaia tööplaan, lastevanemate komitee valimised, lasteaia töö aruanne jne. | Uks kord kvartalis | Lasteaia juhataja | |
| 3. | Rühma koosolekud: a) lapse päevarežiim kodus; b) iseseisvuse kasvatamine; c) laste häädamise parandamine; d) käitumis-tervishoidlike harjumuste kasvatamine jne. | Uks kord kvartalis | Rühma kasvataja | |

KASVATUSTÖÖ PLAAN.

Lasteaiatöö planeerimise vajalikkus. Laste kasvatamise edu oleneb kasvataja pedagoogilisest kvalifikatsioonist, ta tegevuse meisterlikkusest, ta ideelis-poliitilisest ettevalmistusest, lastega ettevõetavate mängude ja tegevuste sisust ning kogu pedagoogilise tegevuse õigest juhtimisest. Selle ulatusliku ja vastutusrikka töö tegelik läbi viimine on võimalik ainult siis, kui see on õieti planeeritud ja tegevusmaterjal vajaliku järjestusega ajaliselt jaotatud.

Töö plaan annab kasvatajale selge ülevaate kavatsetavast pedagoogilisest tööst. See tuleb koostada teatud süsteemis ja ära märkida soovitud kasvatusvõtted ning -meetodid. Töö plaani omades võib kasvataja igal ajal kontrollida, mis on juba tehtud, mis veel tegemata, kuidas parandada oma tööd, missuguseid uuendusi ette võtta jne. Nähes kogu töö plaani silmade ees, saab kasvataja aegsasti läbi mõelda, kuidas üht või teist tegevust läbi viia, ta saab end õigeaegselt tööks ette valmistada: välja valida vajalikud õppeabinõud, koostada kehaliste harjutuste kava, välja valida vajalikud jutud, läbi mõelda meetodilised võtted jne. Niiviisi muutub kogu kasvatustöö sihikindlaks ja kasvataja tõeliseks kasvatustöö juhiks.

Lapsed veedavad lasteaias 9—12 tundi päevas. Kasvatustöö peab toimuma mitte üksi laste kohustuslike tegevuste ja ettenähtud mängude, vaid ka laste endi valikul ettevõetud tegevuste ja mängude ajal, arendades neis tööarmastust, vajalikke iseloomujooni, käitumisviise jm. ning

pühendades ka vajalikku tähelepanu iga lapse isikupäras-
tele eriomadustele. Ainult selline pidev ja järjekin-
del töö tagab laste igakülgse arengu.

I. Tingimused kasvatustöö õigeks planeerimiseks lasteaias.

Esimeseks nõudeks kasvatustöö õigel planeerimisel lasteaias on „Juhendis kasvatajale“ esitatud tegevus-
materjali põhjalik tundmine, mitte üksi selle
rühma piires, kus töötatakse, vaid kõigi vanuseastmete ula-
tuses. Vastasel korral võib tööplaani sattuda kas liiga ker-
get või üle jõu käivat juhuslikku materjali, mis ei soo-
dusta laste arengut. Näiteks ühes lasteaias võttis kasvataja
keskmise rühma tööplaani didaktilise mängu: asetada puna-
sesse karpi kõik punased esemed, kollasesse — kollased.
Kuna aga lapsed olid õppinud värve eraldama nooremas
rühmas, oli ülesanne neile liiga lihtne ja seepärast mäng
neid ei huvitanud. Ülesanded peavad muutuma järk-järgult
komplitseeritumaks, siis on nad lastele huvitavad ja neid
arendavad.

Teiseks nõudeks kasvatustöö õigel planeerimisel on
õigete metoodiliste võtete tundmine ja
kasutamine. Plaani koostamisel tuleb mõelda, mis-
suguste abinõudega ja metoodiliste võtetega saab lastele
anda neid või teisi teadmisi, arendada vajalikke harjumusi,
arendada laste tundeelu.

Kolmandaks nõudeks töö planeerimisel on laste
vanuseastmete eriomaduste tundmine ja
nende psühho-füüsilise arengu tundma-
õppimine. Seoses sellega peab kasvataja omama kindlaid
andmeid oma rühma laste vanuse, tervisliku seisukorra ja
vaimse arengu kohta.

Neljandaks väga tähtsaks nõudeks tööplaani koosta-
misel on tutvumine laste koduse olukorraga,
sellega, kuidas neid kodus kasvatatakse. Vajaduse korral
tuleb tööplaanis märkida ka töö lastevanematega, et kas-
vatustöö oleks ühtlane ja annaks häid tulemusi. Tundes
laste kodust elu, valib kasvataja jutustamiseks, joonistami-
seks jne. lastele lähedased ja neid huvitavad teemad.

Lõpuk on üheks tähtsamaks tingimuseks töö planeerimisel mitmerühmalises lasteaias tihe koostöö kõigi rühmade kasvatajate vahel. See soodustab ühtsete kasvatusviiside läbiviimist ja tugevdab iga üksiku kasvataja vastutustunnet ühise plaani täitmisel.

II. Kasvatustöö planeerimise alused.

Lasteaia kasvatustöö planeerimisel tuleb aluseks võtta: a) töö plaani võetava materjali valik „Juhendist kasvatajale“, b) materjali jaotamine ajaliselt, d) tegevusviiside valik.

A. Kohustuslike tegevuste materjali valik. Tööplaani peab kajastama kõiki laste arenguks vajalikke alasid. Materjali valikul tuleb silmas pidada järgmisi nõudeid: kordumist ja sisu muutumist komplitseeritumaks, tuleb arvestada kohapealseid olukordi ja laste individuaalseid iseärasusi.

Kehalise kasvatuse alalt tuleb kavassee võtta laste liigutuste arendamine, kuid ka käitumis-tervishoidlike harjumuste kasvatamine ja keha karastamine (sel juhul, kui see toimub esimest korda ja vajab kasvataja erilist tähelepanu).

Kõne arendamise osas on vaja planeerida õige häälendamise arendamist, sõnavara rikastamist, seotud ja ilmeka kõne arendamist, kunstilise sõnaga tutvustamist.

Ümbrusega tutvustamise osas kasvataja võtab laste silmaringi laiendamiseks ja kujutluste täpsustamiseks kavassee vaatlusi nõukogude inimeste tööst, ühiskondlikest sündmustest, ühiskondlikest asutistest, vaatlusi looduses.

Joonistamise ja voolimise osas ja töödes teiste materjalidega planeeritakse töö selle järgi, kuidas lapsed on suutelised joonistes ja voolinguis edasi andma oma muljeid ümbrusest. Märgitakse ära nende oskuste ja harjumuste omandamine pliiatsi, pintsli ning käärde käsitamisel ja nende kunstimaitse arenemine.

Matemaatiliste kujutluste osas võetakse sisse: järgarvuline ja põhiarvuline loendamine, tutvustamine numbritega, ruumi ja vormiga, liitmise ja lahutamiseiga 10-ne piiiris.

Mängude osas märgitakse kavas ära di-
daktilised ja liikumismängud. Loovmängu, mil-
les maksimaalsel määral avalduvad laste initsiatiiv, isetegevus ja lapse individuaalsed iseärasused, ei planeerita nii nagu teisi tegevusi, sest kasvataja ei tea ette, mida lapsed kavatsesid mängida. Kuid siin kasvataja mõtleb läbi, mis-
suguseid mänguasju ja materjale ta lastele annab, et rikastada neid huvitavate muljetega; see võib toimuda ka mängu teema andmise või üksikutele lastele teatud osade andmise näol, mille sihiks on kasvatada neis julgust, otsustusvõimet, tagasihoidlikkust jne. Päevarežiimis on selleks ette nähtud aeg nimetuse all: „Mängud ja vaba ehk valiktegevus“.

Tegevusmaterjali planeerimisel peab kasvataja iga tegevusliigi osas silmas pidama nii hariduslikku kui ka kasvatuslikku külge. Nii tuleb nõukogude inimeste tööga tutvustamise osas kavandada mitte üksi lastele töökujutluste andmist, vaid ka armastuse arendamist töö vastu.

Tegevusmaterjali valikul tuleb arvestada kohaliku, ühiskondliku elu ja looduse iseärasusi, võttes kavassee rahva iseloomulikkude tööde ja tegevuste vaatlusi kohalikes oludes, nagu näiteks kanafarmis, vesiveskis, sookuivendamisel jne. Seda tehtagu aga „Juhendis kasvatajale“ märgitud materjali ulatuses, et lapsi mitte üle koormata ülemääraste teadmistega või neile arusaamatute vaatlustega.

Töömaterjali valikul tuleb alati toetuda sellele, mis pedagoogilises töös eelneval perioodil on saavutatud. Last on võimalik edasi viia ainult sel teel, kui kinnistatakse kõik eelmised saavutused, neid lastele uuesti meelde tuletades ja korrates, enne kui üle minnakse uue materjali käsitlemisele. Kavassee võetav materjal peab järk-järgult muutuma keerukamaks — komplitseeritumaks. Selleks leiab kasvataja andmeid „Juhendist kasvatajale“. Nii tuuakse seal näitena pallimängu järkjärguline keerukamaks muutmine; näiteks algul tuleb suurt palli veeretada kasvataja juurest laste juurde ja tagasi, siis ühe lapse juurest teise juurde, veeretada palli asjade vahelt läbi, läbi selleks tehtud klotsidest väravate ($\frac{1}{2}$ —1 meetri pikkusel vahemaal), visata pall vastu maad või kaugele

eemale ja sellele järele joosta, kinni püüda kasvataja poolt visatud pall ja see tagasi visata jne.

B. Kavassee võetava materjali jaotus ajaliselt. Kasvatajal tuleb „Juhendist kasvatajale“ valida antud rühmale vastav töömaterjal, silmas pidades materjali kindlat järk-järgulist järgnevust, ja see kanda kalenderplaani.

D. Tegevusviiside valik vastavalt kavas ettenähtud materjalile. Väljavalitud töömaterjal tuleb mahutada kalenderplaani, s. t. ära märkida igaks päevaks määratud tegevused, mängud ja mitut liiki tööd.

Tegevusviiside valik peab vastama järgmistele nõuetele: mitmekesisus, vahelduvus, korduvus.

Kalenderplaani üksikud osad peavad enam-vähem ühtlaselt haarama „Juhendis kasvatajale“ antud kõigi alade materjale. Seepärast tuleb mitmekesisuse kõrval hoolitseda tegevusviiside otstarbekohase vahelduse eest. See on maksev nii kohustuslike tegevuste kui ka mängude ja laste valiktegevuse kohta.

Laste otstarbekohaste tööde ja tegevuste valiku vilumus kujuneb kasvatajate juures välja süstemaatilise töö planeerimise protsessis. Parimate lasteaia-kasvatajate kogemuste põhjal on hakatud kohustuslike tegevusi lasteaias planeerima nädalate järgi. Loomulikult võib see ka järgnevast näidisplaanist lahku minna vastavalt laste rühma arengustmele, aastaajale jne.

| Kohustuslike tööde ja tegevuste nimetused nädala jooksul | Noorem rühm | Keskmine rühm | Vanem rühm |
|---|-------------|---------------|------------|
| Kehalised harjutused | — | 1 | 1 |
| Didaktilised mängud | 1 | 1 | 1 |
| Ekskursioonid | — | — | 1 |
| Vestlused | — | 1 | 1 |
| Laste jutustamine | — | 1 | 1 |
| Kunstiline lugemine, jutustamine, filmi näitamine | 1 | 1 | 1 |
| Joonistamine | 1 | 1 | 1 |
| Voolimine | 1 | 1 | 1 |
| Pabertööd | (1) | 1 | 1 |
| Konstrueerimine | — | (1) | 1 |
| Muusikaline tegevus | 2 | 2 | 2 |
| Arvutamine | — | 1 | 1 |
| Kokku | 6 | 11 | 13 |

Märkused: 1. Keskmises rühmas korraldatakse pabertöid üle nädala vahelduvalt konstrueerimisega, nooremas rühmas vahelduvad need didaktiliste mängudega.

2. Keskmises rühmas toimuvad ekskursioonid (mis on lihtsad) jalutuskäikude ajal.

3. Teisel poolaastal kestavad vanemas rühmas mõningad ennelõuna- sed kohustuslikud tegevused umbes 40 minutit. Vastavalt sellele vähe- nevad siis teised tegevused.

4. Kui hommikvõimlemise korraldamiseks, mis peaks toimuma igal hommikul rühmade viisi, puuduvad vastavad ruumid, tuleb hiljem päeva jooksul korraldada mänguvormis võimlemist.

Tuleb hoolt kanda laste tegevuste vahelduvuse eest päeva jooksul: nii peab eelnevale tegevusele, mis nõu- dis suurt energiakulu, järgnema rahulik tegevus. Tegevus- laadide valik peab võimaldama kordamist, mis võib toimuda samalaadse tegevuse kaudu (näiteks võib lastel lasta eral- dada puulehti värvi ja kuju järgi kord suvel, teinekord sügi- sel, kui nende värvus on muutunud) või ka teist laadi tege- vuse abil (näit. lehtede väljalõikamine kollasest ja puna- sest paberist).

Väga tähtis on õieti kindlaks määrata, millal korrata teatud samasisulist tege- vust, kas hiljem või üsna varsti uuesti, nagu näiteks luu- letuste päheõppimine, uue laulu õppimine jne.

Kasvataja poolt valitud mängudeks ja tegevusteks tuleb vastavalt sellele, mida nendega soovitakse saavutada, plaani võtta uute mänguasjade, õppeabinõude ja materjalide tarvituselevõtmine.

Mõnede kasvatajate plaanidest selgub, et nad ei korralda küllaldaselt kohustuslikke tegevusi, kuna nad kasutavad selleks määratud aja rühma toa koristamiseks või loov- mängudeks ehitusmaterjalidega. Loomulikult on seda laadi tegevustel suur pedagoogiline tähtsus, kuid neid ei tule korraldada kohustuslike tegevuste arvel.

III. Kalenderplaani sisu.

Nagu juba öeldud, ei kanta kogu kasvatuslikku tööd kalenderplaani. Päevakavasse planeeritakse: kohustuslikud tegevused, liikumismängud ja vaatlused jalutuskäigul, uued võimlemistegevuste teisendid (variandid), töötamine üksi-

kute lastega, loomade ja taimede eest hoolitsemine, enese-teenindamistööd, tööd lastevanematega.

A. Kohustuslike tegevuste planeerimised. Kalenderplaanis märgitakse ära tegevuste nimetus, nende sisu ja üksikute tegevuste käik.

Rühmale korraldatav tegevus peab oma sisult olema ühine kõigile lastele, sest ainult siis suudab kasvataja pühendada vajalikku tähelepanu igale lapsele üksikult. Ei ole soovitatav, nagu selgub mõne kasvataja plaanist, kohustusliku tegevuse läbiviimisel kasutada mitut liiki tegevust (näiteks joonistamist, voolimist, väljalõikamist) korraga. Kohustusliku tegevuse sisu peab olema lastele jõukohane ja arusaadav.

Tegevuste planeerimisel on tähtis silmas pidada tegevuste programmilise sisu järgnevust vastavalt selle ala metoodikale. Siin on mõeldud seda järgnevust, mis seob üht liiki tegevusi omavahel. Selle saavutamiseks peab kasvataja üht ja sama liiki tegevusi juhtima süstemaatiliselt. Planeerimisel tuleb läbi mõelda, ja kui vajalik — üles kirjutada, tegevuse läbiviimise metoodiline, s. t. järk-järguline käik, üksikud vajalikud töövõtted ja näitlikkude õppeabinõude valik. See on eriti tähtis niisuguste tegevuste puhul, nagu vestlemine, arutamine, võimlemine jne.

Mõned kasvatajad märgivad tegevuse käigu aruandesse. See pole õige. Tegevuse käik peab olema ette kavandatud, läbi mõeldud ja plaani märgitud enne tööle asumist, mitte aga tegevuse tööprotsessi ajal või pärast seda.

Mitmesuguseid kohustuslikke tegevusi tuleb kalenderplaanis käsitleda erinevalt. Mõnel juhul märgib kasvataja üles küsimused, mis ta esitab lastele, näiteks vestlemisel, teisel juhul antakse lühike sisukirjeldus, näiteks kasvataja jutustamise puhul, kolmandal — märgitakse üles ka need oskused, mida tahetakse lastel arendada, näiteks joonistamisel ja voolimisel.

Kunstilise, ilmeka lugemise ja jutustamise puhul märgitakse üles teose autori nimi ja jutustuse nimetus.

Kui kohustuslik tegevus toimub väljas, tuleb see märkida plaanis.

Uhe kasvataja õnnestunud kohustusliku tegevuse planeerimise näidis.

KESKMINE RUHM.

2. nov. Vestlus. Kuidas me valmistume Suure Oktoobri-revolutsiooni pidustuste vastu. Küsimused: Kes teist nägi tänaval punaseid lippe? Kus te veel nägite lippe? Kuidas kaunistatakse maju? Kes teist teab, missugust pidupäeva me pühitseme? Mis teeb teie ema kodus selleks pidupäevaks? Kuidas teie abistate ema? Mis toimub sel päeval peoplatsil?

B. Jalutuskäigu planeerimine. Jalutuskäikude sisu on mitmesugune: neil võib teostada looduse ja ühiskonna elunähtuste vaatlusi, seal võib korraldada liikumismänge, võimlemisharjutusi või ka lubada lastel nende endi soovil ette võtta mänge ja tegevusi.

Kuna liikumismängude tähtsus laste kehalisel ja vaimsel arendamisel on väga suur, tuleb planeerida neid iga päev kavasse, märkides, kas nad toimuvad siseruumides või õues. Plaanis tuleb märkida ka liikumismängude nimetus.

Kalenderplaanis tuleb kasvatajal näidata, missuguseid mänguasju ja -vahendeid antakse lastele kasutamiseks jalutuskäigu ajal. Kui mõnda mänguasja kasutatakse korduvalt pikema aja kestel, piisab sellest, kui märgitakse, millal mänguasja kasutati esmakordselt.

Kui toimetatakse vaatlusi, võetakse ette ekskursioone, siis tuleb märkida, millele seal juhitakse laste tähelepanu.

D. Hommikvõimlemise planeerimine. Hommikvõimlemise uus variant või selle elemendi teisendamine tuleb samuti märkida kalenderplaanis. See soodustab töö täpsemat läbiviimist ja näitab kasvatajale, mis laste keha liigutuste arendamisel juba on saavutatud.

E. Lastega individuaalselt töötamise planeerimine. Kasvataja osutab tähelepanu igale lapsesele kogu päeva jooksul. Nii kohustuslike tegevuste kui ka valiktegevuste ajal peab juhtima nii kogu rühma kui ka igat last üksikult, see tähendab tarviduse järgi töötama lastega individuaalselt.

Tegevusmaterjali valikul tuleb juba ette näha, missugust kasvatustööd selle esitamisel tuleb teha üksikute lastega

(näiteks käitumine kollektiivis, hügieeniliste nõuete täitmine, ühe või teise iseloomujoone arendamine jne.).

Individuaalne töö lastega tuleb märkida kalenderplaani, näidates, missugust võimet ühe või teise lapse juures tahtakse arendada ja mille vastu püütakse temas äratada huvi (näiteks muusika, konstrueerimine, joonistamine jne.).

Plaanis märgitakse ka sisuliselt individuaalne töö nende lastega, kes jäävad rühma tasemest maha. Ühel lapsel võib olla häädamisraskusi — sellega tuleb ette võtta sellekohaseid häädamisharjutusi; teine astus lasteaeda hiljem ja hoidub teistest lastest kõrvale — teda tuleb teiste laste mängudesse kaasa tõmmata, kolmas häbeneb kollektiivis jutustada — talle tuleb soovitada, mida jutustada; neljanda ehitused on kõik ühetaolised ja üksluised — talle tuleb mõni uus näpunäide anda; viies unustab alati tänada — teda tuleb korduvalt mingisuguste ülesannetega saata lasteaia juhataja juurde, teise rühma jne.

Individuaalne töö lastega planeeritakse mängude ja valik-tegevuse ajale, s. t. eine-eelsele, jalutuskäikude ja pärastlõunasele ajale.

F. Taimede ja loomade eest hoolitsemine ning eneseteenindamistöõde planeerimine. Üks osa sellisest tööst, nagu loodusenurga, lille- ja juurviljaaia eest hoolitsemine ja korra järele valvamine rühmades, teostatakse iga päev korrapidajate või üksiku lapse poolt eraldi. Korrapidajad kastavad taimi ja toidavad loomi, katavad lauda eineks ja lõunasöögiks, aitavad kasvatajal teha ettevalmistusi tegevusteks jne. Iga laps koristab ise tema poolt kasutatud mänguasjad. Seda kõike toimetavad vanema rühma lapsed, ka keskmises rühmas on ette nähtud korrapidajad. Nooremas rühmas aga aitavad lapsed jõudumööda kaasa eneseteenindamistöõdele. Seda igapäevast tööd kalenderplaani ei märgita. Kuid kõik see, mis võetakse päevakorda aeg-ajalt ja millel on samuti suur kasvatuslik väärtus, peab olema aegsasti ette nähtud ja märgitud kalenderplaani. Sii kuuluvad niisugused tööd, nagu vee vahetamine akvaariumis, toalillede lehtede pesemine, rohimine ja röövikute korjamine juurviljaaias, nuku pesu pesemine, rühma toa kaunistamine pidupäevaks, kapi koristamine jne. Üksikjuhtudel, nagu enne pidupäeva, võib kasvataja kohustuslike tege-

vuste asemel plaani võtta kõigi laste osavõtmise rühma toa kaunistamisest.

G. Lastevanematega töötamise planeerimine. Pedagoogiliste teadmiste levitamiseks lastevanemate keskel on „Juhendis kasvatajale“ ette nähtud kasvataja individuaalsed vestlused lastevanematega selle või teise lapse kasvatusprobleemide üle perekonnas, rühma vestlused ja konsultatsioonid üldiste kasvatusküsimuste üle ning rühma lastevanemate koosolekud. Ka see kasvataja töö leidku märkimist kalenderplaanis.

Plaan tuleb koostada järgmise skeemi järgi.

Kalenderplaani alates (kuupäevast) kuni (6—12 päevaks).

| Kuu-päev | Kasvatustöö sisu päeva jooksul | Päeva töö arvestus |
|----------|--------------------------------|--------------------|
| | | |

Kalender-päevaplaani tuleb sissekandeid teha järgmiselt. Hommik — aeg laste tulekust lasteaeda kuni eineni; kohustuslikud tegevused, jalutuskäik, mis korraldatakse enne lõunat pärast kohustuslikke tegevusi. Lõpuks õhtu, s. t. laste lõunauinakule järgnev aeg, millal on kavas ette nähtud veel üks kohustuslik tegevus, individuaalne töö lastega ja jalutuskäik. Päevaplaani lõppu märgitakse töö lastevanematega.

*

Kõigi nende näpunäidete arvessevõtmine töö planeerimisel ja põhjalik ettevalmistus selleks tagab tagajärjerikka kasvatustöö lasteaias.

IV. Kasvatustöö arvestus ehk aruandlus.

Päeva-arvestus. Kasvataja peab teadma, kui võrd lapsed on omandanud kavasse võetud tegevusmaterjali. Hästi korraldatud arvestus annab ülevaate mitte üksi laste poolt omandatud teadmiste kogusest, vaid ka nende teadmiste kvaliteedist. Süstemaatiline kasvatustöö hindamine ja

selle tulemuste kokkuvõtte aitavad selgitada nii edu kui ka puudujääke tehtud töös. Nii näiteks leides oma arvestustes järjest korduvat ühtede ja samade laste nimesid, kes ei tule hästi toime antud ülesannetega, tuleb kasvatajal võtta revideerimisele kasutatud meetodilised võtted ja asendada need teistega, mis tagavad ehk paremaid kasvatustulemusi.

Igapäevases arvestuses tuleb puudutada kõiki tegevusalasid, mis on märgitud päeva tööplaani, nagu: individuaalset tööd lastega, kohustuslikke tegevusi, jalutuskäiku, samuti ka loovmänge, kuigi nende sisu pole planeeritud. Arvestuses tulevad ära märkida nii laste positiivsed kui ka negatiivsed käitumisjuhud, mis on teatud lapsele iseloomustavad, samuti ka kasvatusvõtted nende juhtimisel. Arvestus, mis koostatakse pärast töö lõppu, ei tohi olla vaid lihtsaks faktide ja laste poolt väljendatud sõnade ülesmärkimiseks. Selles peab kasvataja analüüsima ja hindama oma tööd, et jõuda selgusele, kas see on andnud soovitavaid tulemusi.

Arvestuses peab olema märgitud:

1. Plaani täitmise hinnang. Siin tuleb märkida, kuidas lapsed tulevad toime ülesannetega. Näiteks, kas lapsed omandasid teatud mängu reeglid, kas neil õnnestus liikuda muusika saatel, õppida selgeks lauluviisi jne.

Kasvataja annab hinnangu nii kogu rühma arengu kui ka üksikute laste võimete kohta.

2. Laste juhtimise võtete analüüs. Kasvataja märgib üles tema poolt tarvitatud jaatavad ja eitavad võtted, viidetega selgituseks vastavatele faktidele. Nii näiteks ei suutnud Anne joonistada kastmiskannu, kuid pärast mängu-kastmiskannu näitamist kasvataja poolt tuli ta ülesandega kergesti toime.

Igal võimalikul juhul tuleb teha oma tööst järeldused, mis on vajalikud edaspidiseks tegevuseks: missuguseid tegevusi ja harjutusi edaspidi kavasse võtta, kuidas parandada töömeetodeid ja tööle ettevalmistamist, mida on vaja uuesti korrata ja kuidas mõjutada üksikuid lapsi.

Kasvataja märgib üles ka selle, mis ei kuulu plaani sisusse, näiteks laste käitumine korrapidamise, loovmängude ja magamamineku ajal jne., märkides endale meeles-

pidamiseks edaspidi tarvituselevõetavad kasvatusvõtted laste või üksiku lapse käitumise parandamiseks.

Laste loovmängude arvestustest selgugu mängu kasvataja tähtsus, ühtlasi ka kasvataja suunav osa nende juhtimisel.

Tegelikult esineb veel küllalt juhtumeid, kus laste mängude arvestused kannavad vaid kirjeldavat iseloomu ja neis puudub mängude põhjalikum analüüs ning kasvataja metoodiliste ja kasvatuslikkude võtete märkimine. Mõned kasvatajad piirduvad vaid mängu nimetamisega, näiteks: „Mängiti lasteaeda, heinavedu.“ Säärane mängude loetelu suudab küll vaevalt kasvatajat aidata edaspidises töös.

Väga hinnatav aruandluse töös on kasvataja päevik. Kohustuslike igapäevaste arvestuste kõrval võib kasvataja vabatahtlikult kirjutada sinna kõik, mis ta peab vajalikuks, mis tundub talle ta töös huvitavana ja mis ei kuulu igapäevasesse aruandesse. See võib käsitleda mitmesuguseid sündmusi laste elus, nende huvitavaid mõtteavaldusi, isiklike mõtteid kasvatusküsimumisist jne.

Päeviku ülestähendused aitavad tõhusalt kaasa selle- või teisealiste laste üldiste kasvatusvõtete kindlaksmääramisele ja üksikute laste järk-järgulise arengu jälgimisele ning tundmaõppimisele.

Usna levinud on päeviku pidamine kitsamas mõttes, ainult ühe või teise kasvatusküsimumuse üle, näiteks laste mängude, laste küsimuste, nende arvamuste avalduste, nende tähelepanekute üle looduses jne. Ka sel teel kogub kasvataja väärtuslikku materjali, mida ta saab kasutada oma edaspidises töös lastega, artiklites, mõnes ettekandes, nõupidamistel jne.

Ilmekat keelt kasvatustööst kõnelevad laste joonised, voolingud, mänguasjad, pabertööd, väljajõmblustööd ja laste jutustused. Seda materjali tuleb hoolega koguda ja alal hoida, mille järgi võib otsustada lapse arenguastme üle. Igale sellisele lapse töökesele tuleb tingimata märkida lapse nimi, vanus, valmistamise aeg ja selle sisu kirjeldus lapse enda sõnade järgi. Joonised ja aplikatsioonid hoitakse alal sellekohaste kaante vahel või pappkarpides. Töökesed asetatakse lastele kättesaadavasse kohta; aeg-ajalt vaadeldakse ja korraldatakse neid koos kasvatajaga. Laste arvamused ja väljendused neil puhkudel

on kasvatajale suure väärtusega, sest need arvamuste avaldused näitavad kasvatajale, kuidas laps areneb.

Aasta-aruandlus. Toetudes igapäevastele arvestustele ja analüüsides laste töökesi, koostab kasvataja kavasse võetud materjali läbitöötamise üle aasta-aruande, märkides ka ära, kuidas lapsed on ette valmistatud siirdumiseks teise rühma või kooli. Aasta-aruanded tulevad asutises läbi arutada pedagoogilistel nõupidamistel augustis, s. t. viimasel kuul enne uute rühmade komplekteerimist uueks õppeaastaks.

Aruanne rühma tööst peab käsitlema järgmisi küsimusi:

A. Töötingimused. Laste koosseis aasta algul ja lõpul. Rühma varustamine vajalikkude mänguasjade ja pedagoogiliste töövahenditega. Rühma kasvatajate ideelis-poliitilise taseme tõstmine ja kvalifikatsioon.

B. Kasvatustöö lastega ja selle tulemused. Kasvatustöö organiseerimine. Laste arenguastme lühike iseloomustus aasta algul: nende tervislik seisund, käitumine ja harjumused. Aruanne töö läbiviimise üle vastavalt „Juhendis kasvatajale“ esitatud kõigile tegevusaladele.

Nii kasvatustöö kui ka meetodiliste võtete aruanne peab kandma analüüsivat iseloomu ja olema põhjendatud kogemustel baseeruvate näidetega. Aruande lõpul olgu esitatud ülevaade laste arengutasemest ja selle hinnang, vastavalt „Juhendis kasvatajale“ esitatud nõuetele, samuti olgu juhitud tähelepanu puudustele ja raskustele töös ning valgustatud sidet lastevanematega kasvatusküsimuste selgitamisel.

D. Aruande lisad. On soovitav, et kasvataja paneks kõrvale kõik selle, mida ta peab eriti õnnestunuks ja väärtuslikuks oma töös õppeaasta kestel: üksikute tegevuste ja mängude konspektid ja ülestähendused, vestluste ja vaatluste puhul esitatud küsimused, laste jutustused ja vestlused, joonised ja teised tööd, pidustuste kirjeldused lasteaias jne. Neid materjale saab kasutada näituse korraldamisel lasteaias ja rajooni nõupidamistel; need võib ka üle anda meetodilisele kabinetile.

V. Kasvatustöö planeerimine ja aruandlus ühekomplektilises lasteaias või segarühmas.

Mitmevanuste laste kooselu ühes rühmas mõjub soodus-
tavalult laste iseseisvuse, vastastikuse abistamise, nooremate
eest hoolitsemise ja laste kõne arenemisele. Teisest küljest
valmistab see teatud raskusi kasvatajale kasvatustöö pla-
neerimisel, kuna tal on raske otsustada, missugustele lastele
kohandada valitud töömaterjal.

Et tagada kõigile lastele igakülgset arengut, tuleb tege-
vusmaterjal valida ja planeerida igale alarühmale eraldi. Kasvataja peab omama laste nimes-
tiku vastavalt laste vanusele (3—4 ja 5—6-a.).

Kalenderplaani koostamisel tuleb kasvatajal arvestada iga
vanuserühma kasvatusülesandeid. Olenevalt pedagoogilis-
test ülesannetest võib kohustuslikke tegevusi planeerida
erinevalt:

1. Ühiselt kõigi rühma laste kohta, kui kava materjal on
arusaadav kõigile lastele, näiteks tuttavate luuletuste korda-
mine, joonistamine vabal teemal.

2. Ühiselt kõigi rühma laste kohta, kuid mõne eriüles-
andega ühele alarühmale, sel juhul, kui tegevusmaterjali on
vaja eristada (diferentseerida), näiteks joonistamisel soovi-
tada vanematel lastel joonistada „Seitse kitsetalle“.

3. Ühe alarühma tegevuse planeerimine, kuna samal ajal
teisel alarühmal lubatakse mängida või tegelda vabal
valikul.

4. Tegevus, mille algupoolel töötavad kõik lapsed kaasa.
Siis lähevad nooremad lapsed mängima, kuna vanematega
kestab tegevus edasi. Näiteks planeeritakse luuletuste ette-
lugemist järgmiselt: a) tuntud luuletuse kordamine, b) uue
luuletuse ettelugemine kasvataja poolt, d) uue luuletuse
päheõppimine ainult vanemate lastega.

Jalutuskäik. Jalutuskäikudel soovitatakse korraldada
vaatlusi ja harrastada liikumismänge. Mõnest mängust
(näit. ringmängust) võivad osa võtta kõik lapsed. Säärased
mängud planeeritakse kogu rühmale, kuid liikumismängud
jooksuga, püüdmisega, hüpetega, heidetega märgitakse
kummalegi vanusele eraldi.

Looduse ja ühiskonna elu vaatluse objektid võivad olla

ühised kogu rühmale, kuid vaatluse sisu tuleb diferentseerida.

Jalutuskäigu plaan segarühmas:

Jalutuskäik. Liikumismängud: a) „Langevarjurid“ (noorematele), b) numbrite võidujooks (keskmisele ja vanemale alarühmale).

Individuaalne töö lastega tuleb planeerida nagu tavalistes rühmadeski.

Kasvatustöö arvestused koostatakse samuti kui eri vanuserühmadeski, s. t. tehes päevaseid kokkuvõtteid, näitab kasvataja, kuidas toimusid kohustuslikud tegevused, jalutuskäigud, individuaalne töö lastega, loovmängud jne.

Näidis-kalenderplaan 6.—11. okt. 1949. a.

MOSKVA RAJOO NI UHERUHMALISEST LASTEAIAST.

6. oktoober, esmaspäev.

H o m m i k. Laste kogunemine mänguväljakule. Vestelda lastega, kuidas nad veetsid puhkepäeva, kus ja kellega käisid jalutamas, mida nägid.

Korrapidajail lasta tuua lastele puhtad põlled ja kõigile lastele suurätid. Noorematele lastele anda ülesandeid: too ämber, too põll, vii nukk voodisse jne.

K o h u s t u s l i k u d t e g e v u s e d.

Vanematele lastele: värvipliatsiga joonistamine teemal „Minu maja“. Arutella, mitu korrust on majal, kui palju aknaid, mis ümbritseb maja jne. Süvendada õiget pintlikäsitamise oskust. Noorematele: ühe värviga joonistamine vabalt.

J a l u t u s k ä i k. Oma aiast peetide kogumine. Väiksemad lapsed vaatlevad ja aitavad jõukohaselt kaasa. Peedi vaatlemine — juurikas ja lehed. Vanemate lastega meelde tuletada, kuidas peeti külvati, missugused olid seemned, rääkida saagist.

Õ h t u.

K o h u s t u s l i k u d t e g e v u s e d.

Vanematele lastele: A. Tolstoj luuletuse „Sügis“ õppimine. Nooremad lapsed mängivad nukkudega (mänguks anda uued värvilised põlled).

Vestelda Niina emaga tervishoidlike harjumuste kasvatamisest kodus.

7. oktoober, teisipäev.

H o m m i k. Laste kogunemine mänguväljakule. Kuivanud lehtede kogumine hunnikusse. Kassi jälgimine (nooremate lastega). Sööta kassi, jälgida tema söömist, mängida temaga (siduda niidi otsa paber ja anda lastele kassiga mängimiseks).

Jälgida, et Niina ja Petja korralikult käsi pesevad ja kuivatavad.

K o h u s t u s l i k u d t e g e v u s e d.

Vanematele lastele: voolimine teemal „Meie aia juurvili“. Vormi edasiandmine. Noorematele: voolimine (vabalt.) Voolimise ajal küsida lastelt, mis nad voolisid. Aidata üksikutel lastel leida asjadega sarnasust. Noorematega lõpetada töö 15 minuti pärast. Lapsehoidja kaasabil pesevad lapsed käed ja seejärel mängivad vabalt.

J a l u t u s k ä i k. Vanemate lastega mängida mängu „Hunt ja haned“, noorematega kullimängu.

Juhtida laste tähelepanu taeva ja sügiseste puulehtede värvusele. Korjata lehti, teha neist kimpe ja asetada tuppa vaasi. Koljaga harjutada „r“ hääliku hääldamist.

Õ h t u.

K o h u s t u s l i k u d t e g e v u s e d k õ i g i l e l a s t e l e.
Didaktiline mäng: „Arva, kes läks ära“. (Mõistatavad vanemad lapsed.)

8. oktoober, kesknädal.

H o m m i k. Kui ilm võimaldab, kogunemine õues. Lapsed pühivad aiateedelt lehti kokku, nooremad abistavad nende kogumisel, vanemad veavad ära.

Asetada seinale Levitani pilt „Sügis“. Vaadelda seda lastega.

K o h u s t u s l i k u d t e g e v u s e d k õ i g i l e l a s t e l e.

Ekskursioon kolhoosi lauta.

Vaadelda lehma, kitsi, vestelda lüpsjaga. Küsitella, mis suguseid lehma ta lüpsab, kuhu viib piima. Juhtida vanemate laste tähelepanu sellele, kui puhas ta on — valges kitlis. Vanematelt lastelt küsida: „Kus nägime lehma suvel?“ Selgitada, et hoonet, kus elavad lehmad ja lambad, nimetatakse laudaks.

Noorematelt lastelt küsida, kuidas ammub lehm, kuidas määgib lammas.

Jalutuskäik. Võtta jalutuskäigule kaasa nukud, karud jne.

Õhtu. Ümberjutustus Ušinski jututusest „Neli soovi“, jutustada Olgal, Niinal ja Vanjal.

9. oktoober, neljapäev.

Hommik. Noorematele lastele anda lauapealne ehitusmaterjal; mängida nendega, küsida neilt värvide nimetusi. Vanemad lapsed korrastavad loodusnurka — kastavad lilli, söödavad kalu.

Kohustuslik muusikaline tegevus.

Vanematele lastele: harjutused. Siira-viira kõnd ja jooks (vastav muusika). Laulmine: uue laulu „Peolaul“, Fomenko muusika, kuulamine ja laulmine. Tuttava laulu „Sügis“ kordamine. Muusikaline mäng „Karu ja lapsed“, Rebikovi muusika.

Noorematele lastele: harjutused. Jooks rühmas ja reas (vastav muusika). Laulmine: uue laulu „Peolaul“, Fomenko muusika, kuulamine. Tuttava laulu „Kukekene“ kordamine.

Muusikaline mäng „Linnuke“, Bogoslavski muusika, ja teisi mänguvormis harjutusi.

Jalutuskäik. Vaadelda mööduvat rongi. Juhtida nooremate laste tähelepanu vedurile ja vagunitele, vanemate laste tähelepanu — auru- ja elektrirongidele.

Õhtu.

Kohustuslikud tegevused vanematele lastele.

Dekoratiivne joonistamine värviliste pliiatsitega (vaip) jne.

Näidis-kalenderplaan ja aruandlus.

Moskva linna lasteaija keskmine rühm 1949. a. 3. jaan.

Kasvatajad: V. B. Belajeva
L. J. Zahharova

Kalenderplaan.

3. jaanuar. Hommik. Vahe-
tada lastega akvaariumis
vesi. Tööle kaasa tõmmata
Kolja, Katja, Olga.

Kohustuslikud te-
gevused. Muusikaline te-
gevus. Harjutused: kätest
kinni hoides hüplemine ringis
ühelt jalalt teisele. Laulmine:
„Kuuseke“ (ühiselt ja väikes-
tes rühmades), „Külmataat“.
Laulumängud: „Ringmäng“,
„Metsas kasvas kuuseke“.
Mänguvormis harjutusi kogu
kehale ja tants kurinatega.

Jalutuskäik. Lapsed
õue viia. Peale tavaliste as-
jade (kelgud, labidad) anda
kepikesed lumele joonista-
miseks. Vaadelda lastega
lumehelbeid.

Arvestus.

3. jaanuar. Hommik. Lapsed
pesid hoolikalt puhtaks kivid
ning teokarbid ja panid nad
puhtasse akvaariumi. Kõik
lapsed tervitasid vaimusta-
tult Nadjat, kes haiguse tõttu
kaua puudus. Ma tegin neile
ettepaneku näidata talle uusi
raamatuid. Lapsed pakkusid
üksteise võidu talle tooli,
hoidudes ise valguse eest
kõrvale.

Lapsed hüplevad ilusti (eriti
Gorik, Liida, Miška ja Vee-
ra). Liikumine ei ühtu muusi-
kaga Igoril, Niinal ja Leval.
Nendega harjutada eraldi.
Laule laulavad hästi. Tants
läheb hästi. Väga õsav on
Voova, paremini tantsib ka
Nataša. Ei saa veel hakkama
Šura, Igor ja Manja.

Lapsed märkasid, et lume-
helbed sarnanevad tähte-
dega. Veera, Liida ja Vale-
rik, tulles jalutusikäigult, joo-
nistasid seinatahvlile ilusaid
lumehelbeid.

Õhtu. Kohustuslikud tegevused. Vestlus näärikuusest (jälgida, et lapsed teistele arusaadavalt vastaksid küsimustele). Küsimused: Kas teil kodus on kuusk? On ta kõrge või madal? Mis on kuusel lehtede asemel? Millega on kaunistatud kuuse latv? Missugused mänguasjad teile nääripuul meeldisid? Kas teil oli lõbus ja mis te tegite (uued sõnad — latv, okkad)?

Jalutuskäik. Vaadelda lastega, mis on pargis uut (suur näärikuusk). Soovitada Galjal, Koljal ja Volodjal mööda teekesi harjutada jooksu.

Konsultatsioon vanematega viisakuse kasvatamisest perekonnas.

Õhtu. Vaadeldes kuuske, jutustasid lapsed, et see on kõrge, tüvi on peenike ja sirge. Oksad ei ole kaetud lehtedega, vaid okastega. Tuletati meelde, kellel misugune kuusk on kodus: väike, tihe, jne., ladvas on täheke.

Enamus lastest vastas küsimustele õieti ja arusaadavalt, välja arvatud Liida, Kolja ja Galja.

Parki saabudes vaatlesid lapsed kaunistatud kuuske. Lapsed seletasid, missugused kaunistused on kodus nende kuusel.

Konsultatsioonist võttis osa 6 lastevanemat. Nad esitasid palju kasvatusalaseid küsimusi.

LASTEAIA PÕHIKIRI.

I. Üldised eeskirjad.

§ 1. Lasteaed on riiklik asutus, mille eesmärgiks on anda lastele 3.—7. eluaastani nõukogulikku ühiskondlikku kasvatust ja kindlustada laste igakülgset arengut. Lasteaed võimaldab ühtlasi naisel-emal osa võtta majanduslikust, riiklikust, kultuurilisest ja ühiskondlik-poliitilisest elust.

§ 2. Lasteaed, sõltumata sellest, millise organisatsiooni või asutise valduses ta on, töötab lasteaia põhikirja ning ENSV Haridusministeeriumi programmilis-meetodiliste juhtnõuete ja vastavate juhendite alusel.

§ 3. Põhikirja §-s 1 märgitud eesmärkide saavutamiseks lasteaed:

- a) hoolitseb laste tervise eest ja kindlustab lastele õiget füüsilist arenemist, keha karastamist, korraldades selleks lasteaia tegevust ja režiimi vastavalt eelkooliealise lapse tervishoiu ja tervise nõuetele, organiseerides mitmekesisest, otstarbekat ja head toitlustamist, õhu, vee ja päikese täielikku ning õiget kasutamist, korraldades kehalisi harjutusi ja kasvatades lastes oskust täita iseseisvalt elementaarseid tervishoiunõudeid haiguste vältimiseks;
- b) arendab lastes vaimseid võimeid, kõneoskust, tahet ja iseloomu, teostab kunstilist kasvatust, tutvustab lapsi ümbritseva maailmaga, korraldades lastele vahetut suhtlemist loodusega ja inimestega mitmekesisiste mängude ja tegevuse (joonistamine, jutustamine, lugemine,

muusika, laulmine), samuti ka ekskursionide ja jalutuskäikude kaudu;

- c) kasvatab lastes oskust iseseisvalt hoolitseda enda eest, loob hügieenilisi harjumusi, harjumust tööle; õpetab lapsi õigesti kasutama asju ja neid korralikult ning hoolikalt hoidma;
- d) õpetab lastele korda, kasvatab lastes organiseeritust, käitumisoskust, austust täiskasvanute ja armastust oma vanemate vastu;
- e) kasvatab lapsi neile arusaadavate, elavate näidete varal armastama meie kaunist sotsialistlikku kodumaad, õpetab tundma selle loodusvarade rikkusi ja rahvaloomingu saavutusi, armastama meie tublit nõukogude rahvast, tema juhte, sangareid, meie vaprat Nõukogude armeed, tehaste ja sotsialistlike põldude stahaanovlasi.

Kasvatustöö lasteaias peab soodustama lapse edaspidist edukat õppimist koolis.

§ 4. Lasteaed peab olema eelkooliealiste laste õige kasvatamise elavaks näiteks ja abistama vanemaid laste koduse kasvatuse korraldamisel.

§ 5. Töö lasteaias toimub laste emakeeles.

§ 6. Laste kasvatamise austavat ja vastutusrikast ülesannet lasteaias teostavad lasteaija juhataja ning kasvatajad.

II. Lasteaedade avamise kord.

§ 7. Lasteaiad organiseeritakse täitevkomiteede haridusosakondade, aga ka tööstusettevõtete, asutiste, kooperatiivsete ja kolhoosorganisatsioonide poolt. Kolhoosi lasteaija avamise otsustab kolhoosi üldkoosolek.

Märkus: Erasikutel lasteaedu asutada ei ole lubatud.

§ 8. Kõik lasteaiad, vaatamata sellele, kelle valduses nad on, peavad olema registreeritud vastava linna või maakonna täitevkomitee haridusosakonnas. Registreerimisel antakse lasteaiale järjekorranumber ja pärast seda on lasteaijal juriidilise isiku õigused.

§ 9. Lasteaedade avamisel ja nende ülalpidamisel peavad kõik majanduslikud organisatsioonid ja asutised rangelt

kinni pidama ENSV Haridusministeeriumi ja ENSV Tervishoiuministeeriumi poolt antud nõudeist ja juhendeist hoonete ehitamise, lasteaia ruumide kubatuuri, rühmade komplekteerimise, sisustuse, õppevahendite, toitlustamise, meditsiinilise teenindamise ja sanitaarõuete normide kohta.

III. Lasteaia struktuur.

§ 10. Lasteaedade põhitüüpideks on lasteaiaid, kus on kaks kuni neli laste rühma.

Olenevalt lasteaia ruumidest ja laste arvust lubatakse organiseerida 1—2-rühmalisi lasteaedu eri vanusega lastele (segarühmalised).

§ 11. Lasteaia rühmad komplekteeritakse laste vanuse järgi, kuid võimalikult nõnda, et ühes rühmas oleks lähedase vanusega lapsed (3—4 aastani — noorem rühm, 4—5 aastani — keskmine rühm, 5—6 aastani — vanem rühm).

Mitmekomplektilistes lasteaedades organiseeritakse paralleelrühmad; kõige nooremad lapsed eraldatakse eri rühma.

§ 12. Lasteaia rühma normaalne suurus on 25 last.

Märkus: Täitevkomitee haridusosakonna loal võib olla rühma koosseis väiksem.

§ 13. Laste viibimise aeg lasteaias oleneb nende ettevõtete, asutiste või organisatsioonide tööst, mille töötajate lastele on lasteaed määratud.

§ 14. Üksikuis lasteaedades, kus on teatud hulk lapsi, kelle vanemad töötavad öistes vahetustes, tuleb korraldada eri rühmad, mis töötavad kogu ööpäeva.

§ 15. Olenevalt kohalikest tingimustest ja vajadustest organiseeritakse tuberkuloosse intoksikatsiooniga lastele eri lasteaiaid ja eri rühmad, mis töötavad ENSV Haridusministeeriumi ja ENSV Tervishoiuministeeriumi poolt kinnitatud määruste ja juhendite alusel.

§ 16. Laste toitlustamine lasteaedades korraldatakse järgmiselt: laste kümnetunnilise viibimise puhul lasteaias 3 korda ja kaheteistkümnetunnilise ning ööpäevase viibimise puhul 4 korda päevas.

§ 17. Lasteaed töötab kogu aasta, välja arvatud üldkehtivad puhkepäevad ja riiklikud pühad.

IV. Laste vastuvõtmise, lahkumise ja üleviimise kord.

§ 18. Laste vastuvõttu rahvahariduse organite valduses olevaisse lasteaedadesse teostab lasteaia juhataja isiklikult. Vastuvõtu kinnitab täitevkomitee haridusosakond. Majanduslike organisatsioonide, asutiste ja kolhooside valduses olevaisse lasteaedadesse teostab laste vastuvõttu lasteaia juhataja ning kinnitab vastava ettevõtte või asutise administratsioon, kooskõlastatult ametiühingu kohaliku komiteega või kolhoosi juhatusega.

Märkus: Esmajärjekorras tuleb lasteaeda vastu võtta töötavate vanemate lapsi töötõendite esitamisel, Isamaasõja invaliidide ja paljulapseliste emade lapsi. Kui lasteaias on vabu kohti, siis võib vastu võtta ka mittetöötavate emade lapsi. Laste vastuvõtmisel tekkinud arusaamatused lahendab lõplikult täitevkomitee haridusosakond.

§ 19. Tavalist tüüpi lasteaeda ei võeta pimedaid, tummi, kurtse, vaimsete defektidega ega nakkushaigusi põdevaid lapsi: need lapsed suunatakse vastavasse eri-lasteaedadesse.

§ 20. Laste vastuvõtmiseks lasteaeda peavad lapse vanemad või neid asendavad isikud esitama järgmised dokumendid:

- a) sooviavalduse lapse vastuvõtmiseks lasteaeda,
- b) lapse sünnitunnistuse,
- c) kaitsesüstimise tõendid ühes nõutava analüüsiga,
- d) lastenõuandla või arsti tõendij lapse tervisliku seisukorra kohta.

Laste üleviimisel sõimest lasteaeda tuleb üle anda lapse terviseleht.

§ 21. Laste üleviimine järgmisse vanuserühma toimub 25. augustist 15. septembrini.

§ 22. Lapsed, kes mõjuva põhjuseta puuduvad lasteaiast üle 5 päeva ilma lasteaia juhatajale featamata, loetakse lasteaiast lahkunuteks.

§ 23. Last võidakse kõrvaldada lasteaiast ainult arstliku otsuse põhjal.

§ 24. Lasteaia vabanenud kohad tuleb komplekteerida viibimata.

V. Lasteaia töötajad.

Lasteaia juhataja.

§ 25. Lasteaeda juhhib lasteaia juhataja.

§ 26. Lasteaia juhataja määratakse isikute seast, kes omavad keskpedagoogilist või üldist keskharidust ja erikursustel saadud ettevalmistust, samuti ka vähemalt kaheaastast praktilist tööstaaži lasteaias.

Mitmekomplektilise lasteaia juhatajaks määratakse peamiselt isikuid, kes omavad kõrgemat eriharidust.

Lasteaedade juhatajad määratakse ametisse ja vabastatakse töölt linnade ja maakondade täitevkomiteede haridusosakondade juhatajate poolt.

Majanduslike organisatsioonide ja ettevõtete valduses olevaisse lasteaedadesse määratakse juhatajad ametisse ja vabastatakse töölt nende organisatsioonide ja ettevõtete administratsioonide poolt, kooskõlastatult vastava haridusosakonnaga.

§ 27. Oma töös juhindub lasteaia juhataja partei ja valitsuse otsustest eelkoolikasvatuse küsimuste kohta, lasteaia põhikirjast ja ENSV Haridusministeeriumi programmilis-metoodilistest juhtnõõridest.

§ 28. Lasteaia juhataja:

- a) juhhib kogu lasteaia tööd;
- b) teostab uute laste vastuvõtmist lasteaeda ja võtab tarvitusele abinõud lasteaia vabade kohtade täitmiseks;
- c) loob vajalikud tingimused lapse tervise tugevdamiseks (küllaldane ja mitmekesine toitlustamine, õige režiim, laste päevane puhkus, laste maaleviimine suvel jne.);
- d) kindlustab sanitaar-hügieeniliste eeskirjade, kohaliku õhukaitse korralduste, tuletõrje määruste ja muude tingimuste täitmist, mis väldivad laste elu ohustamist;
- e) organiseerib kasvatajate tööd ja kontrollib seda süstemaatiliselt rühmade isikliku külastamise, kasvatajate töökavade läbiviimise ja pedagoogilistel nõupidamistel kasvatajate tööaruannete ärakuulamisega;

- f) hoolitseb kasvatajate üldiste ja poliitiliste teadmiste taseme ning kutsealase kvalifikatsiooni tõstmise eest;
- g) muretseb lasteaiale vastavat varustust, mänguasju ja töövahendeid; vastutab lasteaia ruumide remondi läbi viimise ja küttega varustamise eest;
- h) korraldab lasteaia varustamist köögivilja, marjade ja vitamiinirikaste taimedega;
- i) vastutab täitevkomitee haridusosakonna või ettevõtte poolt kinnitatud eelarve õige täitmise eest, samuti ka õige rahalise ja materiaalse aruandluse eest;
- j) kindlustab lasteaia töötajate töötasude õigeaegset väljamaksmist;
- k) organiseerib tööd lastevanematega lapse koduse kasvatamise küsimustes;
- l) koostab lasteaia aasta-tööplaani ja kindlustab selle täitmist, esitab täitevkomitee haridusosakonnale aasta-aruande lasteaia tööst;
- m) lasteaia juhataja koostab lasteaia kodukorra.

§ 29. Lasteaia juhataja:

- a) esitab täitevkomitee haridusosakonnale ettepanekud lasteaia kasvatajate ametisse määramiseks ja töölt vabastamiseks;
- b) võtab ametisse ja vabastab töölt lasteaia majandusjuhataja ning teenindava personaali vastavalt tööseadusandlusele;
- c) tõstab esile paremaid lasteaia töötajaid ja esitab nad kõrgemalseisvatele organitele autasustamiseks;
- d) määrab administratiivkaristusi kasvatajaile ja teistele lasteaia töötajaile, kes on rikkunud töödistsipliini või ei ole täitnud neile pandud kohustusi.

§ 30. Töö paremaks korraldamiseks kutsub lasteaia juhataja kokku pedagoogilisi nõupidamisi, organiseerib töökogemuste vahetamist, tõmbab lasteaia tööle kaasa lastevanemate aktiivi, hoiab tihedat kontakti kohalike riiklike asutiste ja seltskondlike organisatsioonidega.

§ 31. Täitevkomiteede haridusosakondade lasteaedade kasvatajad määratakse ametisse ja vabastatakse töölt täitevkomiteede haridusosakondade poolt vastavate lasteaedade juhatajate ettepanekul.

§ 32. Ettevõtete või asutiste poolt ülalpeetavate lasteaedade kasvatajad määratakse ametisse ja vabastatakse töölt nende asutuste administratsioonide poolt, kooskõlastult täitevkomitee haridusosakonnaga.

§ 33. Lasteaia kasvatajateks (olenemata lasteaia alluvusest) määratakse isikud, kes on lõpetanud eelkooli pedagoogilise õppeasutise või omavad üldist haridust keskkooli ulatuses ja eelkoolikasvatuse kursustel saadud eri-ettevalmistust.

§ 34. Lasteaia kasvataja kannab isiklikku vastutust iga lapse elu ja tervise ning oma rühma laste õige kasvatuse eest.

§ 35. Lasteaia kasvataja:

- a) kindlustab laste õiget kasvatust, juhindudes oma töös ENSV Haridusministeeriumi programmilis-metoodilistest juhtnõõridest;
- b) suhtub hoolikalt ja tähelepanelikult oma rühma iga lapse huvidesse ja vajadustesse;
- c) täidab arsti nõudeid laste tervise kaitse ja tugevdamise alal;
- d) töötab lastevanematega kasvatusküsimuste alal lasteaias ja perekonnas;
- e) võtab osa lasteaia pedagoogiliste nõupidamiste ja vastavate meetodiliste ringide tööst;
- g) koostab oma tööplaani ja -aruanded, valmistub hoolikalt ette tegevuseks lastega.

§ 36. Kasvataja töötab oma rühma lastega kuni nende kooli astumiseni.

§ 37. Iga kasvataja on kohustatud süstemaatiliselt tõstma oma kvalifikatsiooni.

§ 38. Kasvataja töötab lasteaia juhataja juhtimisel, andes talle aru oma tööst.

§ 39. Lasteaia kasvataja tööaja pikkus on 6 tundi päevas.

Muusikaline kasvataja.

§ 40. Lasteaia muusikaline kasvataja määratakse ametisse ja vabastatakse töölt vastava täitevkomitee haridusosakonna poolt. Teiste ettevõtete või asutiste poolt ülalpeetavate lasteaedade muusikalised kasvatajad määratakse ametisse ja vabastatakse töölt nende ettevõtete või asutiste administratsiooni poolt, kooskõlastatult vastava täitevkomitee haridusosakonnaga.

§ 41. Lasteaia muusikalised kasvatajad (olenemata lasteaia alluvusest) määratakse isikute hulgast, kes omavad muusikalist eriharidust.

§ 42. Lasteaia muusikaline kasvataja:

- a) teostab laste õiget muusikalist kasvatust, juhindudes oma töös ENSV Haridusministeeriumi programmilistest meetodilistest juhtnööridest;
- b) töötab süstemaatiliselt lasteaia kasvatajatega, abistades neid laste laulmise ja võimlemise õpetamises, laste pidude ettevalmistamisel, korraldamisel jne.;
- c) annab nõu lastevanemaile laste muusikalise kasvatuse küsimustes;
- d) töötab plaani ja graafiku alusel, mis on kooskõlastatud lasteaia juhatajaga; peab oma töö arvestust.

§ 43. Muusikaline kasvataja töötab lasteaia juhataja juhtimisel, andes talle aru oma tööst, võtab osa lasteaia pedagoogilistest nõupidamistest ja vastavaist meetodilistest ringidest, kursustest ja seminaridest.

A r s t.

§ 44. Lasteaia arst nimetatakse ametisse ja vabastatakse töölt laste polikliiniku pea-arsti või vastava täitevkomitee tervishoiuosakonna juhataja poolt.

§ 45. Lasteaia arst:

- a) jälgib laste füüsilist arengut ja tervislikku seisundit regulaarsete läbivaatamiste, laste kaalumise, nende mõõtmise jne. varal;
- b) teostab laste põhjaliku arstliku läbivaatuse vähemalt 3 korda aastas (sügisel, talvel ja kevadel), kandes vajalikud andmed lapse terviselehele;

- c) eraldab üldisest laste rühmast lapsi, kes vajavad erilist jälgimist või ravi ja suunab nad laste polikliinikusse või teistesse raviasutistesse;
- d) eraldab lapsed, kes vajavad eri-läbivaatust või -ravi ja juhib need polikliinikusse või muusse raviasutisse; eraldab üksikuid lapsi, kes vajavad põhjalikumat süstemaatilist arstlikku kontrolli ja teostab vajalikku valvet nende üle;
- e) annab lasteaias äkiliselt haigestunud lastele arstiabi;
- f) teostab profülaktilisi süstimisi lastele ja rakendab teisi vajalikke profülaktilisi abinõusid (õigeaegne isoleerimine, karanteen, desinfektsioon, desinsektsioon jne.);
- g) kontrollib ja annab juhatusi laste füüsilise kasvatuse, laste organismi karastamise ja massiliste tervendusürituste rakendamise alal;
- h) teostab järelevalvet kõigi lasteaia ruumide sanitaarse seisundi üle, eriti köögis, toiduainete laos ja käimlates;
- i) teostab järelevalvet lasteaia hügieenilise režiimi üle (õigeaegne ja küllaldane puhastus, õhustamine, päeva-režiim jne.);
- j) teostab valvet ja kontrolli laste toidu kvaliteedi ja menüü koostamise üle;
- k) teeb sanitaar-selgitustööd lastevanemate, kasvatajate ja teenindava personaali hulgas lapse isikliku tervishoiu, nakkushaiguste vältimise, ruumides sanitaarse hoolitsemise ja teistes küsimustes.

§ 46. Arst töötab plaani ja graafiku alusel, mis on kooskõlastatud lasteaia juhatajaga; peab oma töö aruandlust, informeerib süstemaatiliselt lasteaia juhatajat, kasvatajaid ja vanemaid laste arstliku läbivaatuse tulemusest ja laste tervislikust seisundist.

Lasteaia meditsiiniline õde.

§ 47. Lasteaia meditsiiniline õde määratakse ametisse ja vabastatakse töölt laste polikliiniku pea-arsti või vastava täitevkomitee tervishoiuosakonna poolt lasteaia arsti ettepanekul.

§ 48. Lasteaia meditsiinilise õe kohustusteks on:

- a) laste kurgu ja naha ülevaatamine kolm korda nädalas;
- b) arsti poolt laste suhtes antud ravi ja profülaktiliste korralduste täitmine;
- c) sanitaar-eeskirjade ja päevarežiimi täitmise järjekindluse kontrollimine (toitlustamine, uni, jalutuskäigud jne.);
- d) lastele esmaabi andmine;
- e) arsti korraldusel profülaktiliste süstimiste tegemine;
- g) meditsiinilise dokumentatsiooni pidamine.

M a j a n d u s j u h a t a j a .

§ 49. Majandusjuhataja määrab ametisse ja vabastab töölt lasteaia juhataja.

Majandusjuhataja töötab lasteaia juhataja vahetul juhtimisel.

§ 50. Lasteaia majandusjuhataja:

- a) kindlustab sanitaar-eeskirjade täitmist, lasteaia ruumide ja krundi hoolikat koristamist ja puhtust; organiseerib ja kontrollib lasteaia teenindava personaali tööd;
- b) kindlustab sisseseade õigeaegset omandamist, mänguasju, vahendeid ja materjale mängudeks ja tööks lastega; on vastutav tulekaitse määruste täitmise eest ja organiseerib kogu lasteaia varanduse õiget säilitamist;
- c) kindlustab laste õiget toitlustamist, on vastutav õigeaegse ja kvaliteetse toiduvalmistamise, toiduainete varumise ja säilitamise, köögi ja lao sanitaarse seisukorra eest;
- d) hoolitseb küttematerjali õigeaegse varumise ja lasteaia ruumide remondi läbiviimise eest.

T e e n i n d a v p e r s o n a a l .

§ 51. Lasteaia teenindav personaal määratakse ametisse ja vabastatakse töölt lasteaia juhataja poolt.

§ 52. Lasteaia teenindav personaal töötab lasteaia juha-

taja ning majandusjuhataja korralduste ja juhtnööride ning lasteaia sisekorra-eeskirjade järgi.

§ 53. Teenindava personaali tööaeg on 8 tundi päevas.

§ 54. Öövalve personaalil pole õigust magada korrapidamise tundidel; ta on kohustatud jälgima laste und ja korda lasteaias.

§ 55. Lasteaia kogu personaal allub süstemaatilisele arstlikule järelevalvele.

VI. Lastevanemate komitee.

§ 56. Lasteaia majandusliku külje kindlustamise ja lasteaia töö parandamise ürituste läbiviimiseks organiseeritakse abiks juhatajale lasteaia juurde lastevanemate komitee.

§ 57. Lastevanemate komitee valitakse üheks aastaks lastevanemate üldkoosolekul (näiteks 1—2 esindajat iga laste rühma kohta) lihthääldenamusega.

Lastevanemate komiteesse kuuluvad: lastevanemate esindajad, lasteaia juhataja ning 1—3 kasvatajat sõnaõigusega.

Komitee valib lastevanemate hulgast esimehe ja sekretäri.

§ 58. Lastevanemate komitee:

- a) aitab kaasa laste tervist tugevdavate tervislike ürituste läbiviimisele (suveks laste viimine maale, toitlustamise parandamine, lastele puhkuse korraldamine värskes õhus jne.);
- b) võtab osa üksikute ürituste korraldamisest, mida lasteaed teostab koduse kasvatuse alal, samuti üritustest, mis taotleavad materiaalse toetuse võimaldamist abivajavatele perekondadele;
- c) osutab abi lasteaia juhatajale lasteaia sisustamisel, inventari, mänguasjade ja õppevahendite soetamisel ja lasteaia ümbruse haljastamisel;
- d) abistab juhatajat süstemaatilise kontrolli teostamisel produktide õige kasutamise, laste toitlustamise kvaliteedi, ainetes ja raha õige arvepidamise, lasteaia ruumide ja vara säilitamise üle;
- e) tutvub juhataja osavõtul kasvatajate pedagoogilise tööga, koostab aruande, mille ta esitab lastevanemate üldkoosolekule.

§ 59. Lastevanemate komitee otsused kinnitab lasteaia juhataja.

VII. Lasteaia koosseis, finantseerimine, aruandlus ja asjaajamine.

§ 60. Lasteaia koosseis määratakse kindlaks lasteaedade kohta kehtimapanud tüüpkoosseisude alusel.

§ 61. Iga lasteaed omab aasta-eelarvet, mis on kinnitatud täitevkomitee haridusosakonna või selle ettevõtte, asutise või kolhoosi juhatuse poolt, kelle eelarvel lasteaed on.

§ 62. Lasteaia juhataja on lasteaia krediitide käsutaja.

§ 63. Igal aastal esitab lasteaed vastava täitevkomitee haridusosakonnale oma tööaruande, ühtlasi ka statistilised andmed — tähtaegadel ja vormide järgi, mis on kinnitatud ENSV Haridusministeeriumi ja ENSV Statistika Valitsuse poolt.

§ 64. Lasteaed peab pidama järgmist kohustuslikku dokumentatsiooni:

- a) vormikohast laste nimestikku;
- b) laste isiklike toimikuid;
- a) laste terviselehti;
- d) lasteaia töötajate isiklike toimikuid;
- e) pedagoogiliste nõupidamiste protokolliraamatut;
- g) lasteaia arvepidamise raamatuid ja inventariraamatut;
- h) aruandeid toiduainete kohta, toiduainete sissetuleku ja väljamineku raamatuid;
- i) lasteaia juhataja käskkirjade ja korralduste raamatut;
- j) lasteaia töötajate tööletuleku ja tööltmineku registreerimise raamatut;
- k) lasteaeda instrueerivate ja revideerivate isikute märkuste ja ettepanekute raamatut.

VIII. Lasteaia õigused.

§ 65. Lasteaial on juriidilise isiku õigused ja pitsat oma nimetusega.

§ 66. Kõik lasteaia varad (hooned, maad jne.) on riiklik või kolhooslik-kooperatiivne omand.

IV. LISA

1. LASTEASUTISE TÖÖTAJATE ULESANDED.

Vastavalt Nõukogude Sotsialistlike Vabariikide Liidu Konstitutsiooni artiklile 130 peab iga NSV Liidu kodanik kinni pidama töödistsipliinist. Nõukogude Liidus baseerub töödistsipliin teadlikul suhtumisel töösse, kui au, kuulsuse, vahvuse ja sangarluse asjasse.

Aluseks võttes seda nõuet, tuleb lasteasutise juhatajal välja töötada lasteasutise sisekorra juhend (kodukord).

Lähtuda tuleb lasteasutise töö konkreetsetest tingimustest: asutise tüübist, koosseisu suurusest, laste rühmade arvust, lasteasutise tööajast jne. Lasteasutise sisekorra juhend kinnitatakse kolhoosi juhatuse poolt.

Sisekorra eesmärgiks on tagada sotsialistliku töödistsipliini kindlustamist, töö õiget organiseerimist, tööaja täielikku ja ratsionaalset kasutamist, tootlikkuse ja kasvatustöö kvaliteedi tõstmist.

Lasteasutise sisekorra reeglid on kohustuslikud kõigile lasteasutise töötajaile.

Lasteasutise sisekorra reeglid tuleb teha teatavaks kõigile töötajaile allkirja vastu ja need tuleb hoida asutises kättesaadavas kohas.

Lasteasutise juhataja peab iga uut töötajat tutvustama:

- a) töötajal täita tuleva töö sisu ja ulatusega;
- b) lasteasutises kindlaksmääratud sisemise töökorra, sanitaar- ja tuletõrjereeglitega.

Lasteasutise töötajad on kohustatud:

- a) töötama ausalt ja kohusetruult;

b) täitma töödistsiipliini ja rangelt kinni pidama sisemisest töökorrast, kiiresti ja täpselt täitma administratsiooni korraldusi;

c) õigeaegselt tööle tulema, kinni pidama kindlaksmääratud tööaja pikkusest, kasutama kogu tööaega ainult loovaks tööks, mitte tegeldes kõrvaliste asjadega ja kõnelustega ning teiste töötajate töölt kõrvale juhtimisega;

d) lasteasutise juhatajale õigeaegselt teatama, juhul kui töötaja ei saa kaaluvatel põhjustel tööle ilmuda; töölt lahkumine ametiasjus või teistel kaaluvatel põhjustel on lubatud lasteasutise juhataja või tema asetäitja loal;

e) õigeaegselt ja hoolikalt täitma antud ülesandeid, püüdes jõuda kõrge töötasemeni;

f) hoidma sotsialistlikku omandit (varustust, toiduaineid, materjale ja muud lasteasutise varandust);

g) säilitama puhtust lasteasutises, kinni pidama sanitaarja tulekaitserieglitest.

Kõik lasteasutise töötajad on kohustatud süstemaatiliselt tõstma oma kutse kvalifikatsiooni ja poliitilist teadlikkust: osa võtma lasteasutise administratsiooni või rahvahariduse organite poolt korraldatavatest pedagoogilistest nõupidamistest, meetodilistest ringidest ja täienduskursustest.

Kogu lasteasutise personaal allub perioodilisele arstlikule kontrollile.

Lasteasutise juhataja, kes kogu oma töös juhindub partei, valitsuse ja Haridusministeeriumi ja Tervishoiu-Ministeeriumi poolt antud juhendeist:

a) juhib kogu lasteasutise tööd;

b) loob vajalikud tingimused, mis soodustavad laste terve tugevdamist (küllaldane ja mitmekesine toitmine, õige režiim, laste päevane puhkus jm.);

c) koostab koos kokaga päevase menüü, mille alusel annab kokale allkirja vastu välja vajaliku koguse toiduaineid. Toiduainete hulk kirjutatakse menüülehele väljaandmise momendil tindiga või keemilise pliiatsiga ja varustatakse kohe kahe allkirjaga: lasteasutise juhataja (kes vastutab lao eest) ja lasteasutise koka (toiduainete vastuvõtja) allkirjaga;

d) peab arvepidamist lasteasutisele ja lastele määratud varustuse kohta;

f) kindlustab sanitaar-hügieeniliste reeglite täitmise, hoolitseb tuletõrjeabinõude ja teiste tingimuste eest laste elu kaitsmise alal.

g) jaotab kohustused lasteasutise töötajate vahel, annab neile kindlad tööülesanded, mis teeb neile teatavaks allkirja vastu, annab juhendid tööde täitmiseks ning kontrollib iga kaastöötaja tööd.

M ä r k u s : Kui asutise töö seda nõuab, siis on juhatajal õigus personaali vahel tööülesandeid ümber korraldada (näiteks toiduainete kohaletoomine, kütte muretsemine, suurpuhastused jm.);

h) kontrollib iga päev lasteasutise koristamise hoolikust. Ta loob lasteasutises normaalsed elukorralduse tingimused, kutsudes korrale neid töötajaid, kes korda rikuvad;

i) organiseerib kasvatajate tööd, kontrollib seda süstemaatiliselt, vaatab läbi kasvatajate töökavad, organiseerib kasvatajate kvalifikatsiooni tõstmist, tõstab esile paremaid lasteasutise töötajaid ja premeerib neid;

j) vastutab vahendite — rahaliste ning materiaalsete — õige kulutamise ja toiduainete aruandluse eest;

k) organiseerib ja kontrollib lasteasutise iga töötaja töoletuleku ja töölt lahkumise aega;

l) seab sisse kontrollraamatu märkuste jaoks, mille esitab lasteasutise kontrollivaile isikuile vastavate märkuste tegemiseks asutise seisukorra kohta;

m) organiseerib vanemate hulgas tööd laste koduse kasvatusel alal;

n) asutisest lahkudes (ka lühemaks ajaks) on kohustatud määrama endale asetäitja;

o) vastutab kogu lasteasutise seadusepärase tegevuse eest.

L a s t e a s u t i s e k a s v a t a j a :

a) vastutab isiklikult iga temale usaldatud lapse elu ja tervise eest;

b) kindlustab laste kommunistliku kasvatusel, kasutades oma töös partei, Haridusministeeriumi ja Tervishoiu Ministeeriumi programmilis-metoodilisi juhendeid;

c) täidab arsti nõudeid, mis on seoses laste tervise kaitse ja tugevdamisega, ning informeerib arsti oma vaatlustest laste tervisliku olukorra kohta;

d) korraldab vanematetega tööd lastekasvatuse küsimuste alal lasteasutises ja perekonnas;

e) võtab osa pedagoogilistest nõupidamistest lasteasutises, meetodilistest ringidest, täiendab end pidevalt kutsealasel ja poliitilis-ideoloogiliselt täienduskursustel, samuti muusika alal;

f) koostab plaane ja aruandeid oma töö kohta lastega, valmistub hoolikalt ette oma tööle;

g) annab juhatajale aru oma tööst ja vastutab oma rühma õppesisustuse ning -vahendite puutumatuse eest.

Õ ö v a l v e - l a p s e h o i d j a :

a) on vastutav talle usaldatud laste eest valvetundide kestel;

b) valvab laste asendi järele magamise ajal ja korraldab käimla kasutamist nende poolt;

c) valvab laste tervisliku seisukorra järele ning informeerib hommikul kasvatajat või ema laste üleandmisel;

d) peab tundma tulekaitseregleid, oskama käsitada tulekaitsevahendeid — tulekustutajat, teadma tulekaitseosakonna, lasteasutise juhataja ja kiire abiandmise arstlike asutiste telefoninumbrit ja aadressi;

e) on kohustatud valvama laste magamistubade, käimlate, ahjude ja valgustuse seisukorra järele, tuulutama tuba, süstemaatiliselt läbi vaatama laste voodeid ja tundma sanitaarregleid. Keelatud on koormata öövalve-lapsehoidjat valve kestel tööga, mis ei ole otseselt seotud tema kohustustega laste teenindamise alal.

L a s t e a s u t i s e k o k k :

a) kindlustab õigeaegse (vastavalt lasteasutise režiimile) ja heakvaliteedilise toidu valmistamise;

b) võtab osa menüü koostamisest, võtab laost vastu toiduaineid täpse kaalu järgi ja on vastutav nende õige säilitamise ning kulutamise eest, samuti kööginõude ja kogu kööginventari eest.

L a s t e a s u t i s e k o r i s t a j a - h o i d j a :

a) vastutab tema hoolde antud ruumide puhtuse ja õigeaegse koristamise eest, täidab rangelt sanitaarregleid;

b) abistab kasvatajaid nooremate laste riietamisel ja lahtiriietamisel, korrastab ja koristab laste magamisasemeid ja tarviduse korral abistab köögis;

c) vastutab lasteasutise õue puhtuse eest;

d) kütab lasteasutise ruume.

Nagu eespool nimetatud, võivad antud korraldused muudatada vastavalt tingimustele, milles lasteasutis töötab.

Näiteks segaasutistes (lastesõim ja lasteaed koos) ja üherühmalistes lasteaedades, mille töötajate arv on piiratud, ühendatakse juhataja kohustused kasvatajate kohustustega, keetja ülesanded ühendatakse koristaja ülesannetega jne. Kõigil neil juhtudel tuleb sisekorra juhendeis täpselt ära määrata iga töötaja ülesanne lasteasutises.

2. ESIALGSED NÕUDED TULEOHU VÄLTIMISEKS LASTEASUTISES.

Tuleohu vältimiseks tuleb lasteasutise juhatajal võtta tarvitusele kõik ettevaatusabinõud. Kogu lasteaia personal peab olema teadlik lähimal asetseva tuletõrjesalga asukohast. Samuti peab personal olema teadlik tuletõrje instruksioonidest. Lasteasutise juhataja peab tegema personaalile teatavaks tema kohustused ja ülesanded tuleõnnetuse puhuks.

1. Tuletõrjesalga aadress ja telefoninumber peavad olema lasteasutises nähtaval kohal.

2. Lasteasutise õuel peab olema kast liivaga, 1—2 vee-tünni, alati täidetud veega, ämber, labidas, kirves; need asetada nähtavale kohale.

3. Kui maja, milles asub lasteasutis, on kahekordne, on tingimata vajalik väline tagavarareedel.

Käik pööningule peab olema vaba ja kergesti avatav. Pööningule ei tohi asetada mingisuguseid asju.

4. Lasteasutise juhatajal koos personaaliga koostada juhutada võiva tuleõnnetuse puhuks plaan, kus määratakse kindlaks isikud, kes viivad lapsed tuleõnnetuse korral majast välja, kes aitavad lapsi riietada ja lapsi paigutada. Koos sellega peab juhataja plaanis ära märkima, kuidas ta tegutseb lasteasutise varanduse ja ruumide päästmisel.

5. Lasteasutise juhataja peab kontrollima ahjude ja pliidi korrasolekut ja laskma õigeaegselt puhastada korstnad.

6. Lasteasutise ümbruses ei tohi hoida kergesti süttivaid aineid, nagu õlgi, laaste, bensiini, petrooleumi jne. Peab jäl-

gima, et lasteasutise ümbrusse ega prügikasti ei pandaks tulist tuhka.

7. Toiduvalmistamise ajal ei tohi lapsi lubada kööki küdeva pliidi ega ahjude juurde.

8. Laste magamistoas ei tohi kasutada lahtist tuld, küünalt ega peergu, vaid klaasiga lampi (elektervalgustust).

9. Arstimid ja tuletikud tuleb hoida kinnises kapis ja lastele mitte kättesaadavas kohas.

10. Lasteasutise öövalve ei tohi öösel magada. Välisukse võtmed peavad seisma kindlaksmääratud kohas.

3. NAIDISVORMID LASTEASUTISES TARVITATAVATE ARVEPIDAMISRAAMATUTE KOHTA.

Inventariraamat.

| Kuupäev | Järjekorra number | Kust ja missuguse dokumendi põhjal saadud | Eseme nimetus | Hind | Märkused kustutamise kohta | |
|---------|-------------------|---|---------------|------|---------------------------------------|---------|
| | | | | | Missuguse dokumendi põhjal kustutatud | Kuupäev |
| 1 | 2 | 3 | 4 | 5 | 6 | 7 |
| | | | | | | |

Toiduainete ja materjalide raamat.

..... konto
(toiduainete või materjali nimetus)

| Kuupäev | Järjekorra number | Operatsiooni sisu | Hind | Sissetulek | | Väljaminek | | Ülejääk | |
|---------|-------------------|-------------------|------|------------|-------|------------|-------|---------|-------|
| | | | | Kogus | Summa | Kogus | Summa | Kogus | Summa |
| | | | | | | | | | |
| 1 | 2 | 3 | 4 | 5 | 6 | 7 | 8 | 9 | 10 |
| | | | | | | | | | |

Aruanne toiduainete kulutamise kohta

kuus 195.... a.

| Kuu- päevad | 1 | 2 | 3 | 4 | 5 | 6 | 7 | 8 | 9 | 10 | 11 | 12 | 13 | 14 | 15 | 16 | 17 | 18 | 19 | 20 | jne. Kokku kuu jooksul | Hind | Summa | | | | |
|----------------|---------------------------|--|---|---|---|---|---|---|---|----|----|----|----|----|----|----|----|----|----|----|------------------------------|------|-------|--|--|--|--|
| | Toidul- olijate arv | Toidu- ainete nimetus, mõõtühik | | | | | | | | | | | | | | | | | | | | | | | | | |
| | | | | | | | | | | | | | | | | | | | | | | | | | | | |
| | | | | | | | | | | | | | | | | | | | | | | | | | | | |

Kulutatud toiduainete kogus

Lasteaia juhataja

Raamatupidaja (arvepidaja)

Arvestus laste lasteaias viibimise kohta.
(nimetus)

kuus 195... a.

| Lapse pere- konna- ja eesnimi | Kuupäevad | | | | | | | | | | | | | | jne. | Puudu- nud päe- vade arv | Lasteaeda mitte- ilmumise põhjused | | | | | | | | | | | |
|-------------------------------------|-----------|---|---|---|---|---|---|---|---|----|----|----|----|----|------|--------------------------------|---|--|--|--|--|--|--|--|--|--|--|--|
| | 1 | 2 | 3 | 4 | 5 | 6 | 7 | 8 | 9 | 10 | 11 | 12 | 13 | 14 | | | | | | | | | | | | | | |
| | | | | | | | | | | | | | | | | | | | | | | | | | | | | |
| | | | | | | | | | | | | | | | | | | | | | | | | | | | | |
| Kokku lapsi | | | | | | | | | | | | | | | | | | | | | | | | | | | | |

Rühma kasvataja

SISUKORD

| | |
|---|-----|
| Eessõna | 3 |
| I. Üldised eeskirjad | 6 |
| 1. Lasteasutiste organiseerimine kolhoosis | 6 |
| 2. Lasteasutise nõukogu | 8 |
| 3. Lasteasutise eelarve koostamine | 9 |
| 4. Koosseisud ja töötasud | 9 |
| 5. Meditsiiniline teenindamine lasteasutistes | 11 |
| II. Lastesõimed | 28 |
| 1. Lastesõime ruumid ja mänguõu | 28 |
| 2. Varustus | 31 |
| 3. Kolhoosi lastesõime juhataja ülesanded | 42 |
| 4. Kolhoosi lastesõime õe-kasvataja ülesanded | 43 |
| 5. Laste toitlustamine lastesõimes | 44 |
| 6. Kasvatustöö lastesõimes | 46 |
| III. Lasteaiad | 83 |
| 1. Nõuded lasteaia ruumide ja mänguõue kohta | 83 |
| 2. Lasteaia sisustus | 91 |
| 3. Laste toitlustamine lasteaias | 95 |
| 4. Kasvatustöö lasteaias | 96 |
| Laste kehaline kasvatus | 97 |
| Vaimne kasvatus | 122 |
| Kõlbeline kasvatus | 138 |
| Esteetiline kasvatus | 148 |
| Muusikaline kasvatus | 149 |
| Kunstipärane sõna | 193 |
| Joonistamine, voolimine ja tööd mitmesuguse materjaliga | 198 |
| Laste mäng | 208 |
| Lasteaia peod | 210 |
| Töö planeerimine ja arvestus (aruandlus) lasteaias | 220 |
| Kasvatustöö plaan | 226 |

| | |
|--|-----|
| Lasteaia põhikiri | 245 |
| IV. Lisa | 257 |
| 1. Lasteasutise töötajate ülesanded | 257 |
| 2. Esialgset nõudeid tuleohu vältimiseks lasteasutises | 261 |
| 3. Näidisvormid lasteasutises tarvitavate arvepidamisraamatute kohta | 262 |

Vastutav toimetaja J. Telman.

Kaanejoonise valmistanud
O. Terri.

Ladumisele antud 3. V 1950.
Trükkimisele antud 5. VIII 1950.
Paber 56:79 cm, $\frac{1}{16}$. Trükiarv
2000. Trükipoognaid 16,75. Formaa-
dile 60:92 kohaldatud trükipoog-
naid 13,4. Arvutuspoognaid 16,86.
Tellimise nr. 838. MB-06879. Trüki-
koda „Punane Täht“, Tallinn.
Pikk t. 54/58.

На эстонском языке.

Детские ясли и детские сады
в колхозах и совхозах.

Hind rbl. 8.25.

TRÜKIVEAD

| Lk. | Rida | On | Peab olema |
|-----|----------------|---------------|--------------|
| 153 | 2. rida ülalt | KLASSIDELE. | LASTELE. |
| 194 | 12. rida ülalt | kässi | kässi |
| 196 | 12. rida ülalt | parve-vanaema | parve-vanema |

Rbl. 8.25

A-18576

TÜ RAAMATUKOGU



1 0300 00449408 6