

D. K O L G A N O V

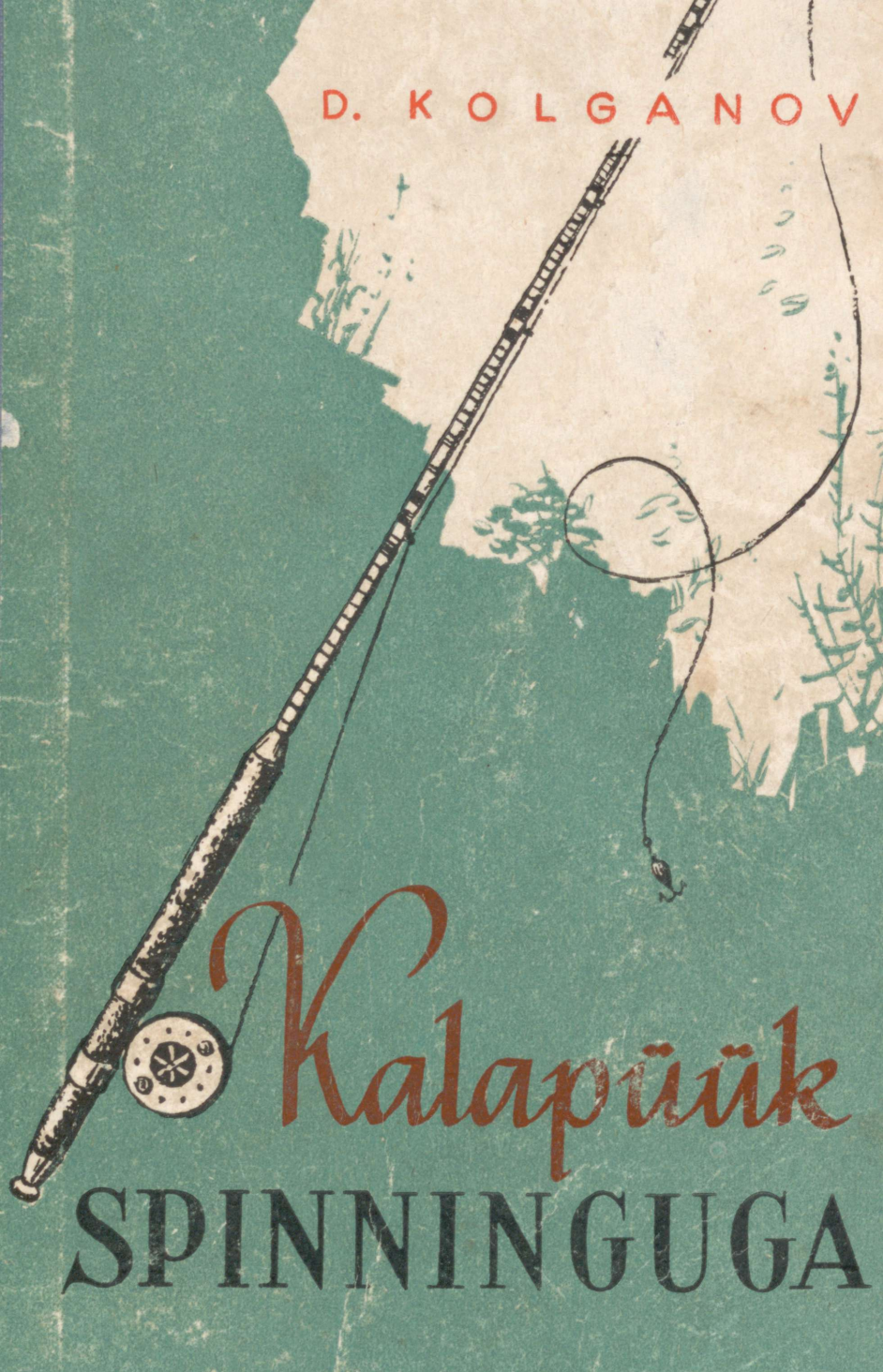

Kalapüük
SPINNINGUGA

A-22566 I

D. KOLGANOV

Kalapüük SPINNINGUGA

KÄSIRAAMAT
ALGAJALE
KALASTAJALE

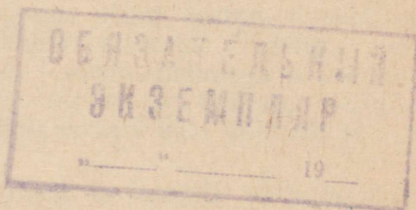

EESTI RIIKLIK KIRJASTUS
TALLINN 1959

Originaali tiitel:

Д. И. КОЛГАНОВ

ЛОВЛЯ РЫБЫ СПИННИНГОМ

Государственное издательство
«Физкультура и спорт»

Москва 1955

*

Tõlkinud A. Saunasaar

Kaane ja tiitli kujundanud H. Keigo



Sissejuhatus

Suurt looduse ümberkujundamise plaani teostades loob nõukogude rahvas uusi metsi, juhib vett kõrbesse, niisutab põua all kannatavaid maid, ehitab jõgedele hiiglasuuri elektriyaamu, on loonud Moskva, Dnepri, Tsimljanski jt. mered.

Need uued hiiglasuured maalilised ja kalarikkad veekogud koos kümnete tuhandete järvede, tiikide ning suurte ja väikeste jõgedega loovad kalapüügihuvilistele kõige avaramad võimalused kaasatõmbava ning tervisliku kalaspordi harrastamiseks.

Kalastamine on massiline, igas eas inimestele rahuldust pakkuv spordiala. Lastele annab ta palju huvitavaid muljeid ja tutvustab neid elava loodusega. Täiskasvanutele on kalapüük suurepäraseks puhkuseks looduse rüpes, keset rahu ja vaikust.

Õngitsemine on kättesaadavamaid spordialasid enamikule inimestele. Samuti on kalapüük selliste püügiriistadega, nagu ridaõng, vooluõng ja und, kättesaadav ning kalastajale meeldiv harrastus. Kuid teatud astmel ei rahulda need püügiviisid enam kalastajat. Vedeliga, vooluõngetega, unnaga ja muude taoliste riistadega püüdes on kalastaja passiivne. Pärast nende isepüüdvate riistade vetteasetamist jääb tal ainult oodata kala võtmist, et see siis veest välja tõmmata.

Täiuslike, äärmiselt peenelt ja kaunilt väljatöötatud ujukiõngede kasutamine, kusjuures püügiriist on varustatud ainult ühe väikese konksuga (siirdõngitsemine «Moskva jõe stiilis»), pakub kalastajale juba mõnevõrra sportlikumat rahuldust.

Kõik need püügiviisid seovad kalastajat ühe kohaga. Pealegi läheb tarvis kiiresti riknevaid loomulikke söötasid (usse, tõuke, eluskalu jm.) ja mitmesuguseid

peibutussöötasid, mille muretsemine, säilitamine ja kaaskandmine on õige tülikas, vahel koguni võimatu, eriti linnaelanikel.

Sellistest puudustest on vaba kalapüük lendõngega ja spinninguga, mis täiel määral vastab kõrgetele sportlikkuse nõuetele.

Käesolev raamat on pühendatud spinningule¹.

Spinning on täiustatud õng, mis koosneb ridvast, rullist, nõõrist, õngetinast ja landist.

Spinningut kasutatakse eranditult röövkalade — haugide, kohade, tõugjate, lõhede jt. püüdmiseks kunstliku söödaga (landiga jms.). Sööt — hõrgutis — pöörleb või võngub, kui kalastaja ridvale kinnitatud rulli abil õngenööri enda poole kerib. Sellest tuleneb ka nimetus «spinning».

Spinningu rull võimaldab väga peenikese nõõri kasutamist isegi suurte ja tugevate kalade püüdmisel, mis tõstab kalapüügi sportlikkust. Rulli kasutades võib mõningate kogemustega kalastaja spinninguga püüdmisel visata kunstlikku hõrgutist — lanti — väga suurde kaugusse, 40—60 m kaugusele. Sel viisil võib ühes kohas seistes suure ala veekogust läbi püüda, mis ridva külge kinnitatud ujukiõngega oleks täiesti võimatu.

Spinning on sportlase käes relv, millega võib püüda hea saagi. Koiduajal või õhtuvidevikus kuni mõnekümne kilogrammi raskuse kalakoguse püüdmine ühe ridvaga pole harulduseks. Õigesti tegutsedes on sportlasel võimalik jagu saada suurtest kaladest — haugidest ja lõhedest, mille kaal ületab vahel 16 kilogrammi.

Spinninguga kalapüügile minnes pole tarvis muretseda usse ega elussööta. Kõigi vajalike varude komplekt on tegutsemiseks alati valmis.

Kui kalapüük ujukiõngega on passiivne — «istuv» tegevus, siis spinningupüük seevastu on aktiivne. See hoiab kalastajat pidevalt pinge all ja liikvel. Ja olles, ritv käes ja kott seljas, päeva veetnud jõe ääres, pöördub spinningist pärast kümnekilomeetrise matku ja suurte kaladega «võitlemist» väsinuna koju. Sellise päeva kestel on ta energiat kulutanud niisama palju või rohkemgi kui püssiga mööda soid kõndiv jahimees.

Sellele vaatamata on spinningupüük puhkus, suure-

¹ «Spinning» (inglise k.) tähendab kerimist.

pärane kehalise karastuse allikas, mis mitmekordselt taastab kalastaja reipuse, värskuse ja töövõime.

Kalapüük spinninguga võib suurepäraselt toimuda koos kohaliku, peamiselt just veeturismiga ning seda täiendada. Spinninguvarustus on mugav kaasaskandmiseks, on kerge ega koorma turisti tema paadimatkal mööda jõgesid. Kui paadid on kaldale tõmmatud, telgid üles löödud ja heledalt põleb lõke, mille kohale on riputatud katel, siis just läheb spinningut tarvis. Kaasasolev spinning ei paku turistile üksi püügist tulenevat rahuldust, vaid annab lisaks ka võimalusi menüü täiendamiseks värskede kalatoiduga.

Nõukogude Liidu ääretud maa-alad ja erakordselt suured kalarikkused annavad turismiorganisatsioonidele võimalusi kujundada kümneid huvitavaid kalapüügi- ning turismimarsruute.

Käesolev raamat koosneb kolmest osast. Esimeses kirjeldatakse spinningut: ritva, rulli, nõöri, konkse jne., nende ehitust ja kokkupanemist, antakse juhendeid varustuse kõlblikkuse kindlaksmääramiseks sportliku püügi seisukohast. Siin kirjeldatakse ka kalapüüdmise tehnikat: ridva käeshoidmist, heidete sooritamist, rulli pidurdamist ja püügiriista kaitsmist vigastuste eest.

Teises osas kirjeldatakse lühidalt spinninguga püütavate kalade bioloogilisi iseärasusi, nende harjumusi, spinninguga püüdmise viise ja püügikohti, spinningupüügi taktikat.

Kalade kohta toodud andmed on määratud peamiselt algajatele kalastajatele. Kes on huvitatud ühe või teise kala üksikasjalisemast uurimisest, peab kasutama ihtoloogialaseid eriteoseid.

Kolmandas osas annab autor lugejatele edasi oma praktilisi kogemusi spinningu mitmesuguste osade (ritv, lant, tina jms.) valmistamise ning spinninguinventari remontimise alal.

Spinning avab laialdase välja isetegevusele. Iga asjaarmastaja võib endale suveks valmistada vajalikul hulgal täiesti head ja odavat varustust. Rida Moskva spinningiste kasutab edukalt oma kätetööga valmistatud ritvu, rulle, lante ja muid püügiks vajalikke esemeid.

Kirjastuse «Kehakultuur ja Sport» väljaandel 1950. aastal IV trükis ilmunud D. I. Kolganovi raamat «Spinningusport» müüdi väga kiiresti läbi. Arvestades kala-

spordi massilisust NSV Liidus, lugejate arvukaid järelepärimisi ning asjaolu, et spinninguspordi kohta peaaegu üldse kirjandust pole, pidas kirjastus otstarbekohaseks avaldada D. I. Kolganovi raamat viiendas trükis — nime-tusega «Kalapüük spinninguga».

Viies väljaanne on autori poolt tublisti ümber töötatud ja täiendatud. Nii on mõnevõrra lühendatud spinningu kirjeldust, see-eest on aga laiendatud kalapüügi tehnikat puudutavat osa (kirjeldatud uusi püügikohti, uusi sööta-sid jne.) ja põhjalikumalt käsitletud spinningutarvete valmistamist (uusi andmeid ritvade, lantide jms. kohta).

Kõik märkused ja soovid palutakse saata aadressil: Eesti Riiklik Kirjastus, Tallinn, Pärnu mnt. 10.



Spinningu ehitus

Ritv

Spinninguritv täidab kaht põhilist ülesannet: esiteks toimib kangina sööda heitmisel ja teiseks — vedruna. Ridva vedruna toimides on konksu otsas olev kala pidevalt kalda poolt mõjuva pinge all, mis kala kindlasti väsitab. Seesama vedru (ritv) nõrgendab kala tõmbeid, hoiab nõõri pingul ega lase sellel lõtvuda isegi kalastaja mõnede ebaõigete võtete puhul.

Spinninguritvade valmistamisel on põhiliseks materjaliks bambus, mille omaduseks on kiudude harukordselt paralleelne asetus ja tugevus, suur vastupanu murdumisele, hea vetruvus ja kergus. Kõik need spinninguridva omadused on väga hinnatavad.

Ridvad valmistatakse 6—8—9 liistust. Liistud saetakse või lõhestatakse bambusetüvest, freesitakse seejärel vajaliku nurga all ja liimitakse kokku. Paremat sorti ritvade valmistamisel liimitakse esimese 6—8—9 liistu peale veel sama arv liiste, saades niimoodi kahekihiliselt liimitud ridvad.

Kahekihiliselt liimitud ritv on tugevam ja suurema kandejõuga kui samade mõõtmetega ühekihiliselt liimitud ritv.

Lisaks kahekihilisele liimimisele asetatakse ridva tugevuse ja kandejõu suurendamiseks tema südamikku enne liimimist karastatud terasest koonusekujuline varras. Sellest tulenebki nimetus «terassüdamikuga ritv».

Joonisel 1 kujutatud ritvade skemaatilised läbilõiked annavad täieliku ettekujutuse mitmesugustest bambusliistude kokkuliimimise viisidest.

Spinninguritvade materjalidest on väärtuse poolest teisel kohal grinhart. Paremat sorti grinhardist valmistatud ridvad ei jää oma väärtuselt maha parematest liimitud bambusritvadest.

Spinninguritvu, eriti ühekäe-omi, valmistatakse ka teras-
torudest. Neid on kahte tüüpi: lahtivõetavaid ja välja-
tõmmataavaid (teleskoopridvad). Viimastel tõmmatakse
ridva töövalmis seadmisel torud üksteisest välja, kokku-
panemisel aga lükatakse üksteise sisse. NSV Liidus kasu-
tatavaist välismaise päritoluga ritvadest on enamik väl-
jatõmmataavad. Meie spinningistide seas ei ole sellised
ridvad eriti populaarsed.

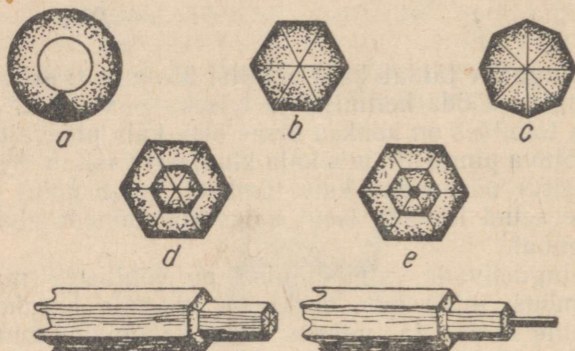

Joon. 1. Mitmesuguseid ritvade kokkuliimimise viise:

a — bambuse põikilabilõige, *b* — 6 liistust liimitud ritv, *c* — 8 liistust liimi-
tud ritv, *d* — 12 liistust (kahekihiliselt) liimitud ritv, *e* — 12 liistust (kahe-
kihiliselt) liimitud ritv terassüdamikuga

Spinninguritvu on kaht liiki, mis on näidatud jooni-
sel 3:

1) Peamiselt kuni 5—8 kg raskuste kalade püüdmi-
seks ettenähtud ühekäe-ridvad. Ühekäe-ritva käsitsetakse
heite ajal ühe käega. Ühekäe-ridvad on ühejätkulised, ühe-
jätkulised lahtivõetava käepidemega või kahejätkulised.
Nende pikkus kõigub 1,2 kuni 2,1 m. Sellised ridvad on
mugavad kaasaskandmiseks ja kerged, nendega heite
sooritamisel vajatakse hoovõtuks vähem vaba ruumi,
mis on eriti tähtis võsastunud kallastel kalastades. Nende
ritvadega on võimalik otsahakanud kala paremini käega
haarata või kongitsaga välja tõmmata.

2) Kahekäe-ridvad, millest ühed valmistatakse kuni
8—10-kg kalade ja teised kuni 16—20-kg kalade püüdmi-
seks.

Hõrgutise (landi) heitmine kahekäe-ridvaga toimub
kahe käe abil.

Kahekäe-ritv koosneb kas kahest (tüvi- ja ülemisest jätkust ehk pitsist) või kolmest (tüvi-, keskmisest ja ülemisest) jätkust.

Kahekäe-ridva pikkus kõigub 2,6—4 meetrini; eriotstarbeliste ritvade pikkus küünib kuni 5 meetrini.

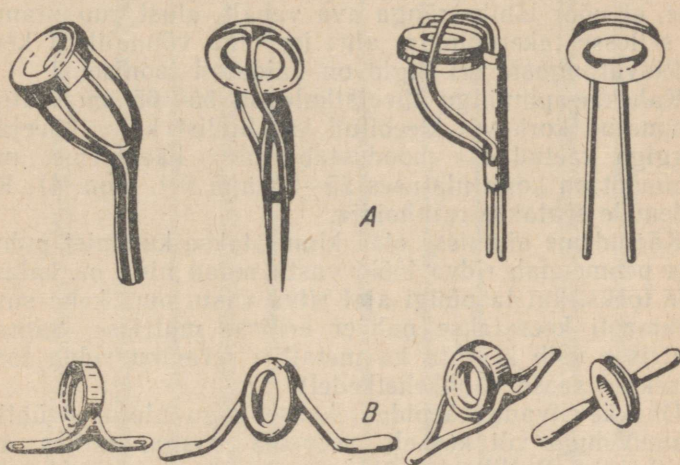

Joon. 2. Ridvarõngad:
A — otsarõngad, B — harilikud

Kahekäe-ridvad on märksa tugevamad, mugavamad suurte ja tugevate kalade väljatõmbamiseks ning raskete hõrgutiste viskamiseks, andes mõnevõrra pikema heitekauguse kui ühekäe-ridvad.

Spinninguritvu valmistatakse mitmesugustest materjalidest, erinevas pikkuses, mitmesuguse kandejõu ja ehitusega, ühe ja kahe käe jaoks, sõltuvalt spinningisti maitsest või kaladest, mida kavatsetakse püüda.

Ritvade väljatöötus ja varustus sõltuvad harilikult bambuse kvaliteedist ning kokkuliimimisest. Paremad ridvad valmistatakse ahhaadist ridvarõngastega, sulguriga varustatud ühendustorudega, tingimata korgist tehtud ning ridvatüübist oleneva kujuga käepidemega, täiusliku rullihoidjaga jne.

Odavamad ridvad tehakse terasest või portselanist rõngastega, vahel korgist, enamikus aga puidust käepidemega, lihtsamate rullihoidjatega jne.

Spinninguridval on olenevalt pikkusest 5 kuni 9 ahhaadist, terasest või portselanist ridvarõngast, mis kinnitatakse ridvale siidniidiga, mähkides seda tihedalt, keerdkeru kõrvale rõnga alusele.

Ridvarõngad on raamistuse poolest mitmesuguse kuju ja tegumoega. Rõnga aluse (raami) kuju peab olema selline, et nõör läbiks rõnga ava vabalt, alust puudutamata ja sellesse takerdumata; alus ise olgu võimalikult kerge.

Ridvarõngaste eri liigid on näidatud joonisel 2.

Kahekäe-spinningu tüvejätkule on 55—65 sm ulatuses tõmmatud kork või kleebitud korklindist kate. Tüvejätku korgiga kaetud osa moodustab ridva käepideme, mille läbimõõt on kogu ulatuses 25—30 mm (vt. joon. 4). Käepidemele seatakse rullihoidja.

Käepideme alumisse otsa kinnitatakse kummist puhver, mis pehmedab ridva lööki vastu maad ning on kalastajale toeks, kui ta püügi ajal ritva vastu oma keha surub. Enamasti keeratakse puhver erilisse mutrisse. Samasse mutrisse võib keerata ka metallist teraviku ridva torkamiseks maasse (puhkehetkedel).

Ühekäe-ritvade käepide tehakse kogu ulatuses ühtlase läbimõõduga või keskelt peenema osaga, milles asub rullihoidja. Rullihoidja üks rõngas on varustatud erilise konksuga sõrme toetamiseks; selle kasutamine võimaldab käepidet tugevamini haarata ja heite sooritamisel ritva kindlamini käes hoida. Muus osas ei erine ühekäe-spinning kuigi palju kahekäe-spinningust.

Parematel ritvadel on ühendustorud silindrilised, hästi sobitatud, oksüdeeritud ja varustatud käppade ning sulguriga, mis väldib ülemise jätku võimaliku äralendamise heite sooritamisel (joon. 5).

Kõik ridvad kaetakse üksteisest teatud kaugusel (ridva ladvas tihedamalt, tüveosas harvemalt) olevate mähistega; mähiste niidid asetsevad tihedalt nii üksteise kui ka puu vastas (joon. 6). Mähised kaetakse lakiga.

Spinninguritvade valmistamisel juhindutakse spetsiaalsetest arvestustest, mis ridva otstarbest sõltuvalt erinevad.

Sõjaväe Jahindusseltsi ettevõtetes toodetavad ridvad liigitatakse kahte rühma: lihtsast (liimimata) bambusest ühe- ja kahekäe-ridvad ja termiliselt töödeldud bambusest, 6 liistust kokkuliimitud ühe- ja kahekäe-ridvad, mida tehakse kolmes suuruses.

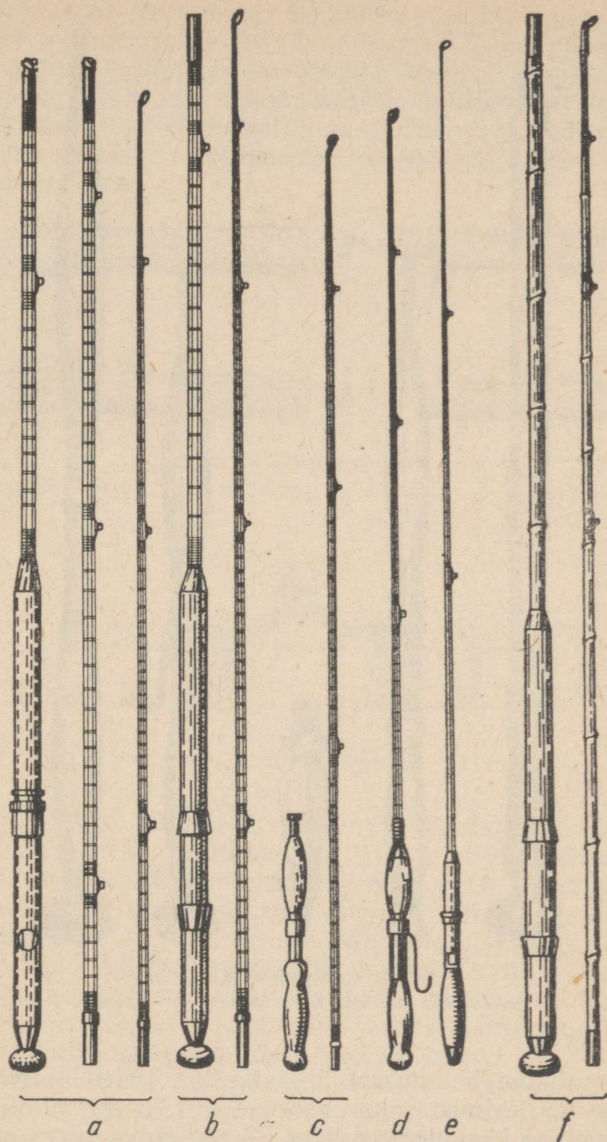

Joon. 3. Eri liiki ridvad:

a — liimitud bambusest kolmejätkuline kahekäe-ritv, *b* — sama, kahejätkuline, *c* — liimitud ühekäe-ritv (äravõetava käepidemega), *d* — «skuling»-ritv, *e* — te-rastorudest ühekäe-ritv, *f* — harilikust (lõhestamata) bambusest kahekäe-ritv

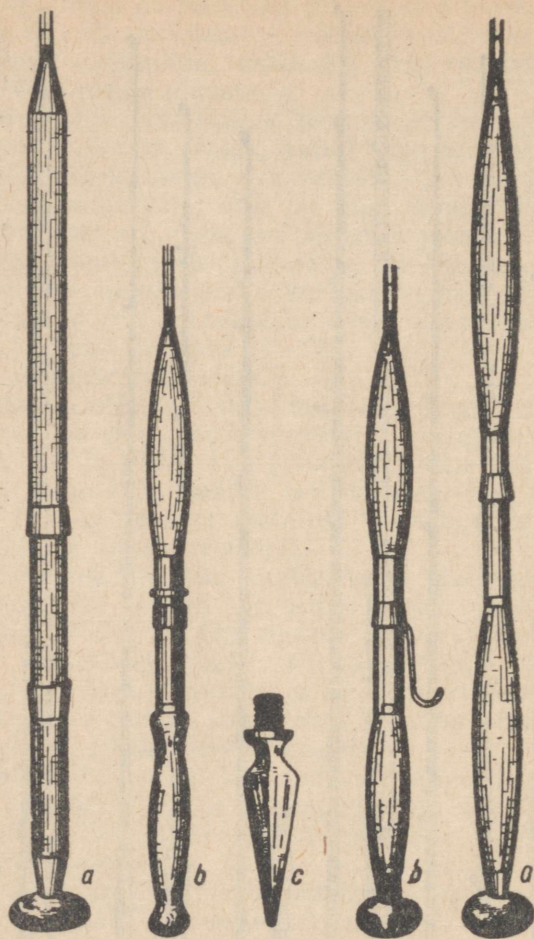

Joon. 4. Ritvade käepidemed:

a — kahekäe-ridva käepide, *b* — ühekäe-ridva käepide, *c* — teravik

Loomulikust bambusest ühejätkuline (mittelahtivõetav) ühekäe-ritv valmistatakse pikkusega 1,75 m; puidust või plastmassist käepideme pikkus 37 sm; ridva tüves on puidust puhver; rullihoidja koosneb kahest käepidemel vabalt liikuvast oksüdeeritud metallrõngast; ridvale on kinnitatud 3 metallaluses portselanrõngast.

Loomulikust (liimimata) bambusest kahejätkuline kahekäe-ritv valmistatakse 2,8 m pikkune, 65 sm pikkuse ja kogu ulatuses 28-mm jämedusega korgist käepidemega; käepideme tüves on puust puhver; rullihoidja koosneb kahest oksüdeeritud metallrõngast; ühendustorud on valgevasest treitud ja käppadega varustatud; ridval on 5 portselanrõngast.

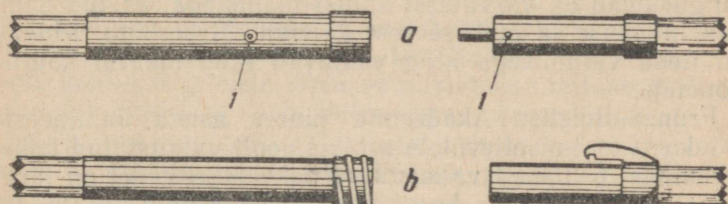

Joon. 5. Ühendustorud:

a — nupuga sulgur, *1* — nupp ja õnar selle jaoks, *b* — spiraaliga sulgur

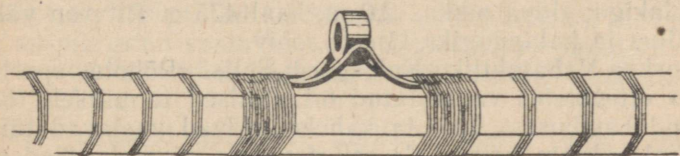

Joon. 6. Ridva mähised

Ühejätkulise (mittelahtivõetava) 6 liistust kokkuliimitud ühekäe-ridva pikkuseks on 1,7 m. Selle ehitus on järgmine: 37 sm pikkune käepide on korgist, plastmassist või puidust, selle tüves asub kummist või puust puhver; ridva läbimõõt on käepidemest väljatuleku kohal 12,5 mm ja pitsi tipus 4,5 mm; rullihoidja koosneb kahest oksüdeeritud metallrõngast; ridval on kolm karastatud terasest rõngast metallaluses (osa ritvu varustatakse portselan- või kvartsiitrõngastega). Ritv kaalub 310 g.

6 liistust kokkuliimitud kahejätkuline kahekäe-ritv on ehitatud järgmiselt: korgist käepideme läbimõõt on 28 mm ja pikkus 70 sm, varustatud kummist puhvriga; rullihoidja koosneb kahest oksüdeeritud metallrõngast; ühendustorud on valgevasest treitud (käppadega); ridvale on kinnitatud 5 metallaluses portselanrõngast (osa ritvu tehakse

karastatud terasest ja osa kvartsiidist rõngastega). Ritv kaalub 488 g.

Kahekäe-ritvu valmistatakse mitmesuguses pikkuses — 2,5—3,1 meetrit, bambuse läbimõõt on käepidemest väljatuleku kohal 16, 18 või 20 mm; pitsi läbimõõt selle tipus on vastavalt 4,4 ja 5 mm.

Kõik Sõjaväe Jahindusseltsi ettevõtetes toodetud spinninguridvad on värvilisest siidist mähistega, kaetud bambust niiskuse ja päikese eest kaitsva nitrolakiga. Ridvad on ilusa välimusega ning vastavad täiel määral kõigile nõuetele.

Frunze-nimelise Akadeemia juures asuva Jahimeeste Nõukogu tootmisettevõtete sektori poolt valmistatud kahejätkulistel 6 liistust valmistatud kahekäe-ritvadel on järgmine ehitus: käepide korgist, kummipuhvriga; rullihoidja koosneb kahest käepidemel vabalt liikuvast oksüdeeritud valgevasest rõngast; ühendustorud valgevasest, oksüdeeritud ja käppadega varustatud; ridval on 5 metallaluses terasrõngast ja värvilised siidmähised; ritv on kaetud nitrolakiga; ridva pikkus 2,6 m, kaal 475 g. Ritv on välselt ifus ja kalapüügiks täiesti sobiv.

Moskva Vabatahtliku Kalaspordi Seltsi «Rõbolov-sportsmen» ettevõtetes valmistatud 6-liistulised termiliselt töödeldud bambusest ühe- ja kahekäe-ridvad vastavad täiel määral spinninguritvadele esitatavatele nõuetele. Nad on hea ehitusega, õige rakenduse ja viimistlusega ning ilusad.

Igal kahejätkulisel (lahtivõetaval) ühekäe-ridval on pikkusest sõltumata järgmine ehitus: 40 sm pikkune ja 28-mm läbimõõduga ning kummipuhvriga varustatud korgist käepide; rullihoidja koosneb kahest oksüdeeritud valgevasest rõngast; ühendustorud on valgevasest ning oksüdeeritud; torude otstes on käpad. Ridvale on kinnitatud 4 metallaluses olevat beloretski kvartsiidist poleeritud rõngast. 1,8 m pikkune ritv kaalub 230 g.

Ühejätkulisel (mittelahtivõetaval) ühekäe-ridval on puidust 35 sm pikkune kummipuhvriga ja keskelt peenem käepide, millel on rulli kinnitamiseks kaks liikuvat rõngast. Ridvale on seatud 3 beloretski kvartsiidist poleeritud rõngast metallaluses. Ridva pikkus on 1,7 m ja kaal 200 g.

Ühejätkulistel loomulikust (liimimata) bambusest ritvadel on puidust 35 sm pikkune käepide, kaks liikuvat

libisevat metallrõngast rulli hoidmiseks ja 3 beloretski kvartsiidist poleeritud rõngast metallaluses. Ridva pikkus on 1,7 m ja kaal 175 g.

Kahejätkuline 6 liistust liimitud 2,75 m pikkune kahekäe-ritv on varustatud järgmiselt: 65 sm pikkune ja 28-mm läbimõõduga, ühtlase paksusega korkkäepide kummipuhvriga; kahest oksüdeeritud rõngast rullihoidja; eriti tugevad valgevasest, otstest käppadega varustatud oksüdeeritud ühendustorud. Ridvale on asetatud 5 poleeritud metallalusesse kinnitatud beloretski kvartsiidist ridvarõngast. Ridva kaal 450 g. Neid ritvu valmistatakse mitmes pikkuses — 2,6 kuni 3 m — ja mitmesuguse kandejõuga.

Kõigil liimitud ühe- ja kahekäe-ritvadel on rõngaste alused ja ühendustorude käpad kinnitatud ridvale värvilisest siidist mähistega, mis asetsevad samuti kogu ridval. Kaitseks niiskuse ja päikese mõju vastu on ridvad kaetud vastupidava nitrolakiga.

Kõik Moskva Kalaspordi Seltsi ettevõtetes valmistatud bambusridvad on varustatud tootmisspassiga (samasuguse passiga on varustatud ka Sõjaväe Jahindusseltsi ridvad), kus on märgitud vastavat ritva iseloomustav paindekõver, mis on võetud ridva koormusel 30° asendis horisontaalpinna suhtes.

Passi andmed näitavad, millise raskuse juures ridva pits puudutab horisontaalpinda ja milline on pärast katsetamist ridva jääv deformatsioon (protsentides).

Mida suurem on koormuse summa (kg-des), seda tugevam on ritv, mida väiksem koormus — seda nõrgem ritv. Mida väiksem on jääv deformatsioon, seda parem on ridva materjal.

Massiliselt toodetavate ühekäe-ritvade koormus on 1,2 kuni 1,7 kg, kahekäe-ritvadel — 2,6 kuni 2,8 kg.

Peale 6 liistust liimitud spinninguritvade valmistatakse eritellimusel ka 12 ja 18 liistust liimitud mitmesuguse pikkuse ja kandejõuga ritvu. Need ridvad on isesuguse ehitusega ja suure kandejõuga.

Selliste ritvade valmistamise tehnika ja kvaliteet (eriti liimimise täpsus) on meil tunduvalt kõrgem kui välismaal.

Käesoleval ajal võib sporditarvete kauplustest osta iga tüüpi spinninguritvu — kergest kuni raske lõhepüügi-ridvani.

Mõned algajad spinningistid suhtuvad eitavalt loomulikust (lõhestamata) bambusest ritvadesse. Ometi on need ridvad kerged, tugevad, mugavad käsitseda ning odavad. Neid valmistatakse kaukaasia bambusest kuni 3,25 m pikkustena, harilikult kahe- ja kolmejätkuliste kahekäe-ritvadena. Sellistel ritvadel on vajalikus pikkuses korgist või puust käepide, puu- või kummipuhver, kaks liikuvat libisevat rõngast või mõni muu seade rulli hoidmiseks ja 5—6 terasest või portselanist ridvarõngast traataluses.

Hästi valminud lihtsast bambusest õigesti valmistatud ritv on täiesti sobiv keskmise raskusega kalade püüdmiseks ja asendab täielikult kallist liimitud bambusritva. Muidugi ei saa sellelt nõuda kõiki liimitud bambusridva omadusi, kuid vastava ehituse ja kandejõuga ridvaga võib püüda ka suuri kalu; näiteks autoril õnnestus sellise ridvaga püüda kuni 14 kg raskusi eksemplare.

Tõsi, loomulikust bambusest ridval on ainukeseks ja seejuures oluliseks puuduseks see, et ta pole sirge. Kuid seda on kerge parandada, soojendades ritva kergel tulel ja kõverdusi kätega õgvendades.

Seda tüüpi ritv on algajale spinningistile praegusel ajal kõige kättesaadavam.

Üldse ei olene spinningupüügi edukus mitte kallist ridvast, vaid eranditult kalastaja teadmistest ja kogemustest.

Müügile ilmunud duralumiiniumtorudest ritvu ei saa spinningupüügiks soovitada.

Välismaal toodetavatest väga suurest hulgast eriliigilistest spinninguritvadest vaatleme mõningaid meie spinningistide poolt kasutatavaid tüüpe.

Nõukogude spinningistid tunnevad «Murdoch»-tüüpi kahekäe-spinninguid järgmistes pikkustes ja raskustes: 3,2 m — 540 g, 3,5 m — 625 g, 3,65 m — 680 g ja 3,8 m — 720 g. Need ridvad on ette nähtud suurte haugide, kohade ja lõhede püüdmiseks. Peale nende kasutatakse lõhede püüdmiseks veel rasket tüüpi suure kandejõuga «Norra Murdochiks» nimetatud ritva, mille pikkus on 3,5 m ja raskus 680 g.

Harilikuks püügiks valmistatakse kergelt tüüpi ritva «Väike Murdoch», mille pikkus on 3 m ja kaal 400 g. «Murdoch»-tüüpi ritv on kolmejätkuline, liimitud kahekihiliselt 12 liistust ja varustatud terassüdamikuga; bambus on keemiliselt immutatud (immutatud bambusest valmis-

tatud ritvu nimetatakse «Palakona»-ritvadeks). Ridva juurde kuulub ülemine varujätk.

Selle ridva rakendus on järgmine: kõik rõngad on ahhaadist; ühendustorud on oksüdeeritud ja sulguriga; käepide on korgist, kummipuhvriga; rullihoidjal on üks püsiv käepidemele kinnitatud hoidja ja üks keermestikul liikuv rõngas.

Meie spinningistid tunnevad ka ühekäe-ritvu «Victor». Need terassüdamikuga ridvad valmistatakse liimitud ja keemiliselt immutatud bambusest. Selline ritv on varustatud ahhaadist ridvarõngastega ja sulguriga ühendustorudega. Käepidemel on kaks jämedamat osa (ülemine — korgist, alumine — kummiga kaetud); jämedamate osade vahel asetseb erilist tüüpi rullihoidja.

«Victor»-tüüpi ritvu toodetakse numbrite 1, 1A, 2 ja 3 all erineva pikkuse ja kandejõuga.

Ritv nr. 3 on 2,1 m pikkune ja kaalub 200 g. Ta on määratud suuremate kalade püügiks; teisi numbraid kandvad ridvad on samuti sobivad kuni 5 kg raskuste kalade püüdmiseks. Ridval nr. 3 on eriti hinnatavad kerge kaal, ehitus ja kandejõud. Ühekäe-ridvad on odavamad kui kahekäeomad.

Ritva valides peab kalastaja kõigepealt kindlaks määrama, millist kala ta hakkab püüdma, sest ridvad erinevad üksteisest märgatavalt kandejõu, ehituse, raskuse ja pikkuse poolest. Nii näiteks on lõhe, taimeni jt. kiirete liigutustega, jõuliste ja suurekaaluliste kalade püüdmiseks nõutavad eriti tugevad ja suure kandejõuga 3 kuni 4 m pikkused ridvad, mis oma tugevuse poolest kannatavad välja 16—20-kg ja suuremate kalade vastupanu. Selliseid ritvu pole otstarbekohane kasutada haugide, kohade jt. 2—3 kg raskuste kalade püüdmiseks. Kuni 3 m pikkune, väikeste kalade püüdmiseks arvestatud väikese kandejõuga ritv ei ole oma nõrga ehituse tõttu kuigi sobiv 16 kg raskuste lõhede püüdmiseks.

Ridva valimisel tuleb hoolikalt jälgida, et sellel ei oleks põiki- ja pikipragusid või sügavaid auke ja liimiühendustes vigastusi, et torud oleksid tugevasti ridva küljes ja ühineksid ridva kokkupanemisel üksteisega tihkelt, oleksid pragudeta ja muljutud kohtadeta ning et ridvarõngad oleksid terved. Erilist tähelepanu tuleb pöörata ahhaat-rõngastes sagedasti esinevatele väikestele mõradele ning ahhaat- kui ka terasrõngaste sisekülje siledusele. On

täiesti arusaadav, et sügavate roostejälgedega terasrõngad ning pragunenud ahhaat-, kvartsiit- ja portselanrõngad pole püügiks sobivad, kuna nad nõõri väga kiiresti ära rikuvad.

Ridval ei tohi olla rebestunud ja lahtiläinud mähiseid ega lakikihi vigastusi. Rullihoidja detailid ei tohi olla muljutud. Ridva käepide olgu sile ja kummipuhver hästi kinnitatud.

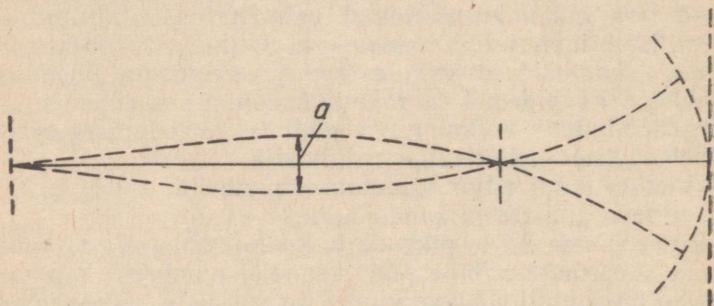

Joon. 7. Ridva paindekõver ridva liigutamisel (ligikaudne). Mida jäigem ritv, seda väiksem on vahemaa a . Keskmise kandejõuga ridval $a = 12 - 30$ sm

Korras ritv on täiesti sirge ja hea ehitusega, mida iseloomustab koormatud ridva paindekõver. Ridva paindekõvera kuju sõltub materjali kvaliteedist, ridva pikkusest ja selle põikiläbilõikest. Ridva kvaliteedi võib kindlaks määrata järgmiste võrdlemisi elementaarsete ja ostmisel hõlpsalt teostatavate menetlustega:

1. Kokkupandud ridva tüve lõpust, puhvri juurest võetakse ühe käega kinni ning tehakse käerandmega järsk, ent mitte tugev liigutus horisontaalselt vasakult paremale ja tagasi. Ridval peab seejuures olema käe juures lõppeva kõverjoone kuju (joon. 7). Mida paindumatum ritv, seda vähem tekib inertsil mõjul võnkeid peale käerandme liigutuste lõpetamist. Mida nõtkem ritv, seda enam võnkeid.

2. Ridva kõigist rõngastest tõmmatakse nõõr läbi ja selle otsa, 5—10 sm kaugusele otsarõngast, kinnitatakse vastavalt ridva kandejõule 200—400-g raskus¹. Pärast

¹ Kandejõud on ridva võime ülal hoida mingit raskust, ilma et tekiks jääv deformatsioon.

seda võetakse ridva käepidemest ühe käega puhvri juurest ja teise käega selle ülemisest otsast kinni ning puhvrit vastu põrandat surudes kergitatakse ridvaga sujuvalt selle otsas rippuvat raskust. Raskuse eraldumisel põrandast peab ridva paindejoon ülaosas olema ümar ja tüve

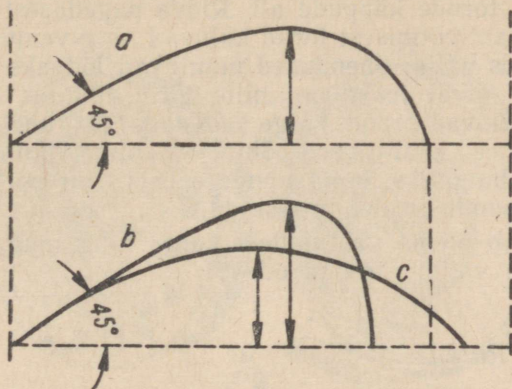

Joon. 8. Koormatud ridva paindekõver (ligikaudne):
a — õige, *b*, *c* — ebaõige; *b* — nõrk (peenike) ülemine ridvajätk (pits),
c — ülemine ridvajätk liiga tugev (jämbe)

juures peaaegu sirge; sellel kõverjoonel ei tohi isegi väikeses ulatuses mingil juhul esineda sirgeid lõikusid, välja arvatud ühendustorude kohal (joon. 8).

3. Peale ridva paindekõveruse kontrollimist vabastatakse ritv sujuvalt raskusest ja vaadatakse, kas ta läheb tagasi algasendisse, s. t. kas ta on niisama sirge kui enne katsetamist. Selle kontrollimisel hoitakse ritva vertikaalasendis. Enne sellist kontrollimist ei tohi ritva raputada.

4. Ritv peab olema küllalt elastne (vetruv). Mida suurem (normaalse ehituse juures) on tema elastsuse tagavara, s. t. mida kiiremini ta peale painutatust tõmbub lähteasendisse, seda parem on ritv. Ridva ülemine ots (pits) ei tohi oma raskuse all painduda. Ritv ei tohi olla «vedel», kuid samal ajal ei tohi olla ka nagu kepp.

5. Tuleb valida selline ritv, mis oma kaalu kui ka pikkuse poolest on kalastajale käepärane. Algajale spinningistile on kõige sobivam pikkus kahekäe-ridval 2,75—3 m ja ühekäe-ridval kuni 1,8 m. Edaspidine üleminek

pikemate või lühemate ritvade kasutamisele ei avalda enam mõju heite puhtusele.

Kahejätkulist ritva tuleb eelistada kolmejätkulisele järgmistel kaalutlustel: mida vähem on ridval ühendustorusid, seda vähem on mittetöötavaid kohti ja murdumise põhjusi; ridva murdumine toimub enamasti ühendustorude juures või torude käppade all. Ridva sagedasest ühendamisest ja lahtivõtmisest torud kuluvad ning venivad ühenduskohtades välja: ühendused muutuvad lõdvaks ja torud hakkavad ridval loksuma, mille tõttu liistude liimimiskohtades tekivad praod, kõige sagedamini torude all. Muudugi pole need kaalutlused põhjuseks kolmejätkulistest ritvadest loobumiseks, kuna nende eeliseks on portatiivsus, aga neid puudusi tuleb arvestada.

Ritv peab olema vastupidav, kerge ning mugav käsitseda, ilusa välimusega ja odav.

Rull

Spinningurulli ülesandeks on landi lennu soodustamine vajalikul hulgal nõõri õigeaegse järeleandmisega, nõõri järeleandmine otsahakanud kala tõmmete puhul, nõõri pealekerimine kala nõrkemisel, kalale vastupanu osutamine rullipooli pidurdamisega. Rull võimaldab suurte kalade püüdmisel kasutada peenikest nõõri.

Harilikult koosneb rull kahest kokkupandavast osast: esimene on rullialus sellele kinnitatud teljega, pidurimehanismiga ja rulljalaga, mille abil rull kinnitatakse ridvale; teine — kahest kettast koosnev pool, mille esimest, kahe käepidemega ketast nimetatakse väliseks ja teist — seesmiseks. Pool võib olla kas ühest tükist treitud või tehtud kahest eraldi kettast, mis on omavahel varrastega ühendatud. Pooli puksi küljes asub käristi. Pool kinnitatakse rullialusele mingi sulguri, mutri või vedru abil (joon. 9).

Rull peab olema tugev ja hoolikalt valmistatud, selle üldkaal olgu kahekäe-ridval kuni 250 g ja ühekäe-ridval kuni 150 g. Rullil peab olema ka pidur (käristi).

Rulli tähtsaimaks osaks on pool, seepärast esitatakse talle suuri nõudeid. Üldiseks nõudeks on, et pool olgu hästi tasakaalustatud ja kergelt, sujuvalt ning müratult teljel pöörlev. Ta ei tohi olla sügaval aluses, vaid peab

sellest 1 mm võrra välja ulatuma, ei tohi horisontaal- ega vertikaalsuunas vibreerida; ta peab olema tugevasti kinnitatud (mis ei lase poolil heite või kerimise ajal teljelt välja kukkuda) ja mahutama 80—100 m keskmise jämedusega nõõri. Silindrilise teljega kahekäe-ridva rullipool kaalub keskmiselt 70 g. Sellise rulli mõõtmed on ligikaudu

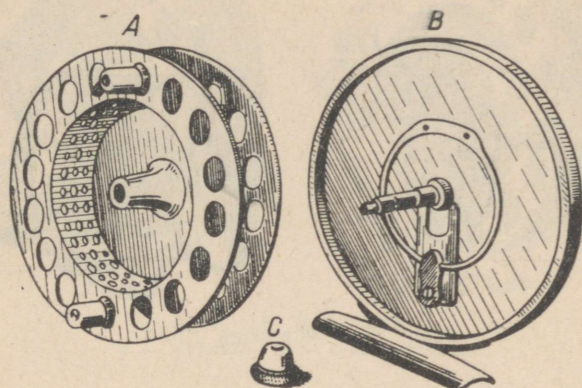

Joon. 9. Rulli osad:

A — rullipool, B — rullialus pidurdusmehhanismiga, C — kinnitusmutter

järgmised: välise ketta läbimõõt 105—115 mm, seesmise ketta läbimõõt 100—110 mm; pooli südamik (keskosa, millele keritakse nõõr) läbimõõt on 70—80 mm (südamiku selline läbimõõt hõlbustab kerimist); ketaste vahekaugus 20—30 mm. Ühekäe-ridva rullipooli raskus on kuni 50 g. Selle mõõtmed: väline ketas kuni 90 mm, seesmine — kuni 86 mm; pooli südamiku läbimõõt kuni 60 mm, ketaste vahe kuni 23 mm. Nimetatud mõõtmetest on lubatud vähesel määral kõrvale kalduda.

Rullipooli raskus (kui ka kogu rulli raskus) sõltub tema konstruktsioonist ja materjalist, olles harilikult 50—110 g piirides.

Spinningurulle toodetakse peaaegu igal maal. Neid on väga palju liike, kusjuures iga firma annab oma tootele erilise nimetuse. Firmade ning rullide nimetusi ja eri omadusi pole vajadust loetleda. Märgive lühidalt, et nii ühe- kui ka kahekäe-ritvade rullide konstruktsioon aastast aastasse paraneb. Seda saavutatakse kasutusel olevate rullitüüpide mitmesuguse täiendamisega, näiteks: 1) seades

rullile kangpiduri, mis töötab näpuga kangile vajutamisel; 2) lisades alalise piduri, millega on võimalik reguleerida pooli pöörlemist nõõri lahtikerimisel; 3) ehitades auto-
maatpiduri, mis töötab lahtikeriva nõõri surumisel vastu spetsiaalset kangi ja väldib sassiminekut; 4) täiendades rulli automaatseadmega nõõri ühtlaseks kerimiseks jne.

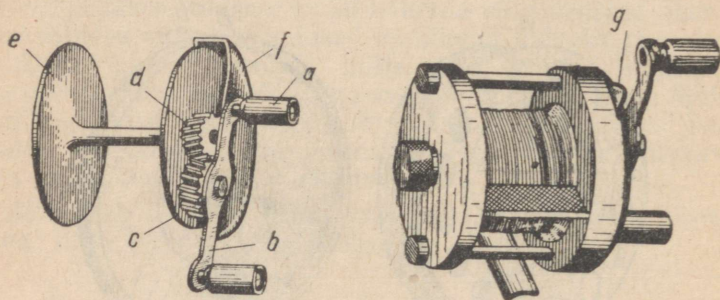

Joon. 10. Ülekandega rullid

Võetakse tarvitusele uusi, täiustatud ülekandemehhanis-
miga rullitüüpe. Nende rullide käepidemed (joon. 10) on
kinnitatud koolutatud alusele *b*, mis omakorda on ühen-
datud koonushammasratta *c* (45 hambaga) külge. See
hammasratas on kinnitatud eraldi rulliketta külge seatud
teljele. Teine hammasratas *d* (12 hambaga) on kinnita-
tud rullipooli teljele. Hammasrataste erinevad läbimõõ-
dud ja erinev hammaste arv võimaldavad käepideme ühe
pöördega tekitada mitu pööret poolil *e*.

Seda tüüpi rulle on ka kangiga *g*, millele vajutamisel
on võimalik hammasrataste ühendust ja käepidet heite
ajaks välja lülitada, saavutades sellega pooli kergema
pöörlemise ja järelikult ka suurema heitekauguse.

Peaegu kõigil ülekandega rullidel on pidurdusseade —
pooli teljele kinnitatud käristi ja tagumise ketta lõige-
tesse ulatuv hammas.

Käesoleval ajal on müügil kodumaisi rulle, mis kalas-
tajate nõudeid täiel määral rahuldavad. Mõningad meie
paremate meistrite valmistatud rullitüübid ületavad tun-
duvalt mitmed välismaal toodetud rullide näidised. Meie
maal toodetud rullidest peetakse parimaiks «Vjatka»- ja
«Ohhotröbsport»-tüüpi rulle (joon. 11).

Rulle valmistatakse mitut tüüpi. Konstruksioonilt lihtsam ja levinum on silindrilisel teljel pöörleva pooliga rull. Pooli pöörlemisel esineva hõõrdumise vähendamiseks on

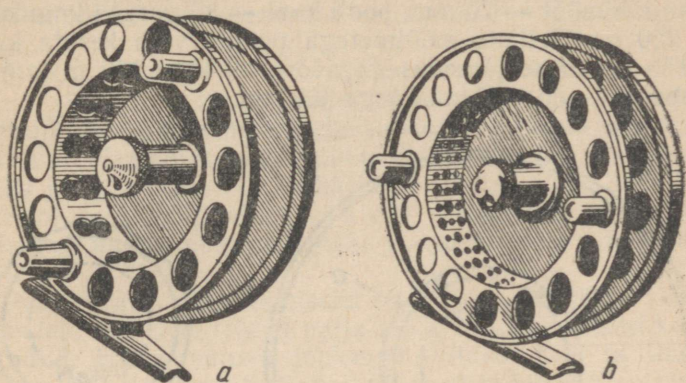

Joon. 11. Rullitüüpe:
a — «Vjatka», *b* — «Ohhotrõbsport»

telje keskosa peenemaks treitud, mille tõttu telg ei puuduta puksi mitte kogu oma pinnaga, vaid ainult ülemise ja alumise otsaga. Hästi valmistatud rullid pöörlevad oma teljel kergelt, on tugevad, lihtsad käsitseda, tarvitamisel kindlad ja vastupidavad.

«Ohhotrõbsport» on tootnud kahes suuruses rulle: nr. 1 — keskmise suurusega kalade püüdmiseks ja nr. 2 — suurte kalade püüdmiseks. «Vjatka» rulle on toodetud kolmes suuruses: väikesi, keskmisi ja suuri.

Rullid «Ohhotrõbsport» ja «Vjatka» on konstruksioonilt, suuruselt ja välimuselt peaaegu ühesugused ning seepärast kuuluvad nad samasse tüüpi; need treitakse alumiiniumvalust. Seda tüüpi rull koosneb: *a*) rullialusest selle külge kinnitatud telje, pidurimehhanismi ja rullialaga (käppadega); *b*) ühest tükist väljatraitud poolist selle külge kinnitatud vaskpuksi ja pidurikäristiga. Pool kinnitatakse aluse küljes olevale teljele mutriga, mis annab tugeva ja püsiva ühenduse.

Nende rullide pidurdusseade (joon. 12) koosneb ringikujulisest terastraadist vedrust, alusele kinnitatud hambast ja poolile kinnitatud käristist. Nupuga hammas liigub tühiseisust vabalt tagumise ketta lõikesse — tööseisukorda.

Hamba teravik ulatub kärsti hammaste vahele ja pidurdab rullipooli.

Rullil «Ohhotrõbsport» nr. 1 on järgmised mõõtmed ja raskus: pooli välisketta läbimõõt — 106 mm, pooli südamikü läbimõõt — 70 mm, pooli kaal — 85 g, rulli kogukaal — 250 g. Selliste mõõtmetega poolile võib kerida kuni 100 m keskmise jämedusega nõõri või kuni 150 m tamiili (kaproonkiudu) läbimõõduga 0,5 mm.

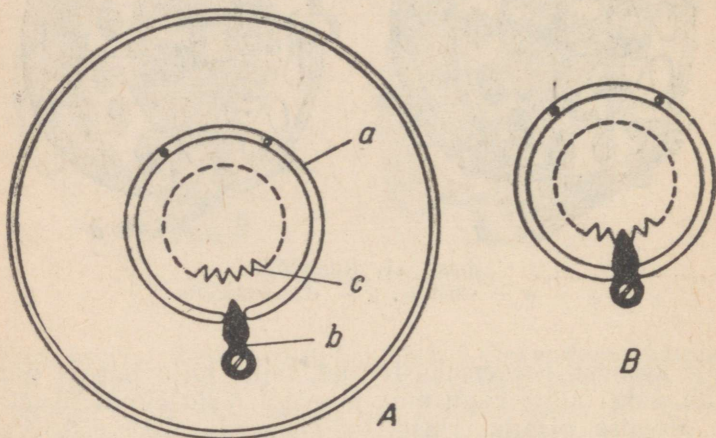

Joon. 12. Piduri töötamise skeem:

a — vedru, *b* — hammas, *c* — kärsti; *A* — vabakäik, *B* — pidurdusets.

Rull «Ohhotrõbsport» nr. 2 on oma konstruktsioonilt analoogiline rullile nr. 1, ainult suuremate mõõtmete ja raskusega: pooli välise ketta läbimõõt 116 mm, südamikü läbimõõt 80 mm, pooli kaal 115 g, rulli kogukaal 300 g. Sellise suurusega poolile võib kerida kuni 120 m keskmise jämedusega nõõri või kuni 200 m 0,5 mm jämedust tamiili.

Suurel ja keskmisel «Vjatka» rullil on peaaegu samad mõõtmed kui rullidel «Ohhotrõbsport» nr. 1 ja 2, kuna väike erineb pisut keskmisest «Vjatka» rullist.

Nende rullide omadused rahuldavad peaaegu täielikult sportliku spinningupüügi nõudeid: nad on tugevad, hästi tasakaalustatud, kerge ja hääletu käiguga, ilusa välimusega. Neid võib soovitada kasutamiseks kahekäe-spinninuga püüdmisel.

Peale ühest tükist väljatraitud pooli ja aluskettaga rullide toodetakse rulle, mis koosnevad:

a) Alumiiniumist stantsitud alusest sellele kinnitatud silindrilise telje, pidurdusmehhanismi ja rullijalaga.

Need detailid on sarnased eelmist tüüpi rullide detailidega.

b) Kokkupandavast poolist, mis koosneb kahest stantsitud alumiiniumkettast, mis omavahel on ühendatud 12 metallkodaraga; kahele kodarale on kinnitatud plastmassist käepidemed; ketaste vahele on kinnitatud valgevastest puks ja selle külge pidurikäristi.

Pool on kinnitatud aluse külge valgevastest mutri abil, mis teeb ühenduse tugevamaks ja vastupidavamaks (joon. 13).

Pooli kaalu vähendamiseks on kõigi seda tüüpi rullide välistele ketastele tehtud palju auke. Rullid on hästi kokku pandud, kerge, sujuva jooksuga, viimistletud ja ilusad.

Moskva Kalaspordi Seltsi tööstuskombinaadis valmistatud spinningurullid vastavad kõigile nõuetele. Nad on hästi tasakaalustatud, pöörlevad kergelt, sujuvalt ning hääletult oma teljel, on tugevad ja ilusa välimusega. Nende konstruktsioon sarnaneb «Vjatka» rulli ehitusega (joon. 14).

Rull koosneb:

a) Kahest väljastantsitud duralumiiniumkettast kokkupandud poolist, mille läbimõõt on välisel kettal — 110 mm, seesmisel — 105 mm; pooli südamikule läbimõõt — 78 mm; ketaste vahe — 20 mm. Ketaste äärtel on pooli tugevuse suurendamiseks madal rant. Pooli keskele on kinnitatud nikeldatud teraspuks ja selle küljes on seesmisel kettal terasest pidurikäristi. Plastmassist käepidemed on tugevasti kinnitatud eraldi valgevastest tugede külge.

Pooli kaalu vähendamiseks on selle väliskettale ja südamikule tehtud arvukalt auke, mis rulli ühtlasi kaunistavad. Rullipoolile mahub vabalt üle 110 m 0,5-mm läbimõõduga tamiili. Pool kaalub 94 g.

b) Duralumiiniumist väljastantsitud rullialusest, sellele kinnitatud silindrilisest lihvitud terasteljest, ringikujulisest piduri terasvedrust ja ketta lõikes vabalt liikuvast nupuga ühendatud terashambast. Terasest rullijalg on kolme neediga kinnitatud aluse külge.

Rulli kokkupanemisel kinnitatakse pool mutriga telje külge; püügi ajal pooli pöörlemise tõttu mutri lahtijooks-

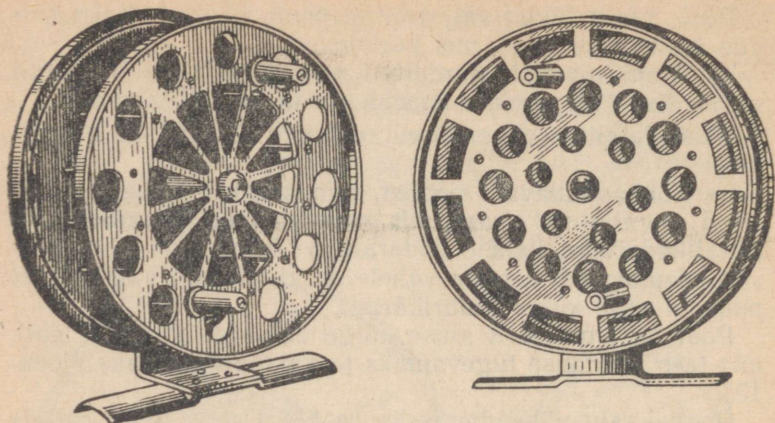

Joon. 13. «Ohhotröb'spordi» rullid

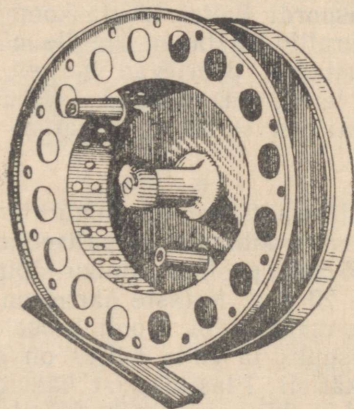

Joon. 14. «Röbolov-sportsmeni» rull

mise vältimiseks asetatakse mutri ja puksi vahele vaskseib. Kogu rull kaalub 210 g.

Rullipooli jooks on küllalt kerge ja sujuv ning ilma märgatava vibreerimiseta. Rull on täiesti sobiv kalastamiseks iga ridvaga.

Sõjaväe Jahindusseltsi tootmisettevõtetes valmistatud rull erineb oma konstruktsioonilt «Vjatka»-tüüpi rullist. See rull, mark «SKR-100» (joon. 15-a), koosneb järgmistest osadest:

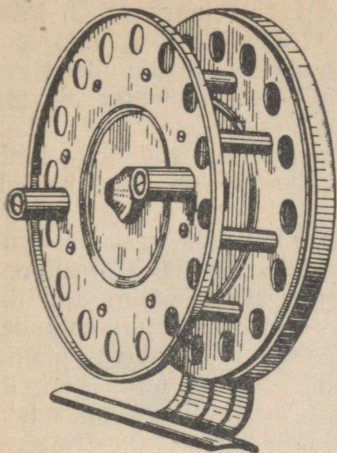

Joon. 15-a. Rull «SKR-100»

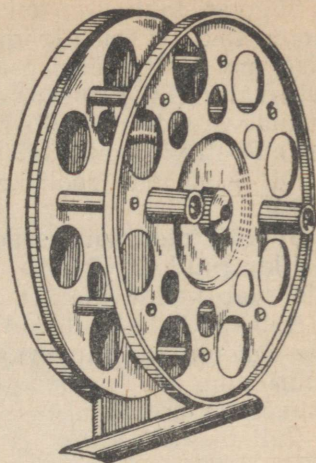

Joon. 15-b. Rull «SKR-120»

a) Kahest duralumiiniumist stantsitud kettast, mis on omavahel ühendatud 8 kodaraga. Ketaste ääred on vastupidavuse suurendamiseks valtsitud. Kaalu vähendamiseks on ketastesse tehtud suurel hulgal auke. Välisketta läbimõõt — 100 mm, pooli südamikü läbimõõt kodarate kohal — 72 mm, ketaste vahe 24 mm. Käepidemed on plastmasist.

Pooli keskele on kinnitatud teraspuks selle küljes oleva terasest pidurikäristiga. Pool kaalub 90 grammi. Rullipoolile mahub üle 100 m 0,5-mm läbimõõduga tamiili.

b) Terasest väljastantsitud alus, millele on kinnitatud karastatud terasest lihvitud 7-mm läbimõõduga telg (telje keskosa on peenemaks treitud, et vähendada hõõrdumist pooli pöörlemisel), terasest pidurirõngas (vedru) ja karastatud terashammas, mis liigub nupu abil aluse lõikes. Terasest stantsitud rullijalg on tugevasti aluse külge kinnitatud. Rulli kogukaal on 240 g.

Rulli kokkupanemisel kinnitatakse pool mutri abil telje külge ja mutri lahtijooksmise vältimiseks pooli pöörlemise ajal pannakse mutri ja puksi vahele seib.

Omaduste poolest rahuldab see rull täielikult spinningu kalapüügi nõudeid. Rull on tugev, kerge, märgatava vibreerimiseta ning hääletu jooksuga, väliselt ilus ja odav.

Sõjaväe Jahindusseltsi (VVOO) rull mark «SKR-120» (joon. 15-b) ei erine kuigi palju «SKR-100» konstruktsioonist; materjal ja üksikosad on peaaegu samasugused kui eelneval rullil. Erinevus on ainult pooli ketastes olevate aukude asendis ja rulli suuruses.

a) Pooli välisketta läbimõõt on 120 mm, südamiku läbimõõt — 96 mm, pooli ketaste vahe 22 mm. Pool kaalub 100 g.

b) Alus, pidurdamiseseade ja rulli kinnitus on samasugused kui rullil «SKR-100». Rulli üldkaal on 300 g. Rullipoolile saab kerida üle 150 m 0,5-mm läbimõõduga tamiili.

Rull «SKR-120» on kahtlemata sobiv kalastamiseks kahekäe-ridvaga. Rulli tugevus ja mõõtmed võimaldavad püüda suuri ning jõulisi kalu. Rull pöörleb oma teljel kergelt, peaaegu vibreerimiseta ja hääletult, on ilus ning odav.

Rullide «SKR-100» ja «SKR-120» alus valmistatakse terasest 20 ning kaetakse vastupidava lakkvärviga, nikeldatakse või oksüdeeritakse; duralumiiniumist valmistatud aluse pind lihvitakse läikivaks või jäetakse matiks.

Viimastel aastatel on ilmunud müügile uued, konstruktsioonilt originaalsed rullid statsionaarse (inertsitu) pooliga (joon. 16). Nende rullide pool ei pöörle heite ajal.

Statsionaarse rulli pooli telg on paralleelne ridva teljele. Sööda heitmise ajal jookseb nõör poolilt takistamatult, kusjuures ainult pooli lihvitud äär nõöri jooksu õige pisut pidurdab. See rull võimaldab heita väga kergeid söötasid.

Statsionaarse rulliga heitmine toimub järgmiselt: ras-
kus ja sööt lastakse ridva otsast alla rippuda, nõörist hoitakse ühe sõrmega kinni, mis väldib nõöri omavolilise mahajooksmise poolilt. Selle järel tehakse ridvaga vajaliku tugevusega löök, sõrm vabastab nõöri ja sööt lendab soovitud suunas.

Väljaheidetud nõör keritakse poolile tagasi, kusjuures rulli käepidet vasaku käega päripäeva pööratakse. Sel hetkel, kui käepide hakkab pöörlema, paneb eriline hammasülekandega mehhanism painutatud looga tagasikerimise asendisse. See tagasikerimise look pöörleb pooli ümber 3—5 korda kiiremini kui käepide ja kerib nõöri automaatselt poolile, kusjuures pool samal ajal liigub oma teljel edasi-tagasi, mille tõttu nõör asetub poolile mitte kõrvuti ridadena nagu harilikule rullile, vaid 8-kujuliselt. Selline nõöri asend väldib sassiminekut poolil, hõlbustab

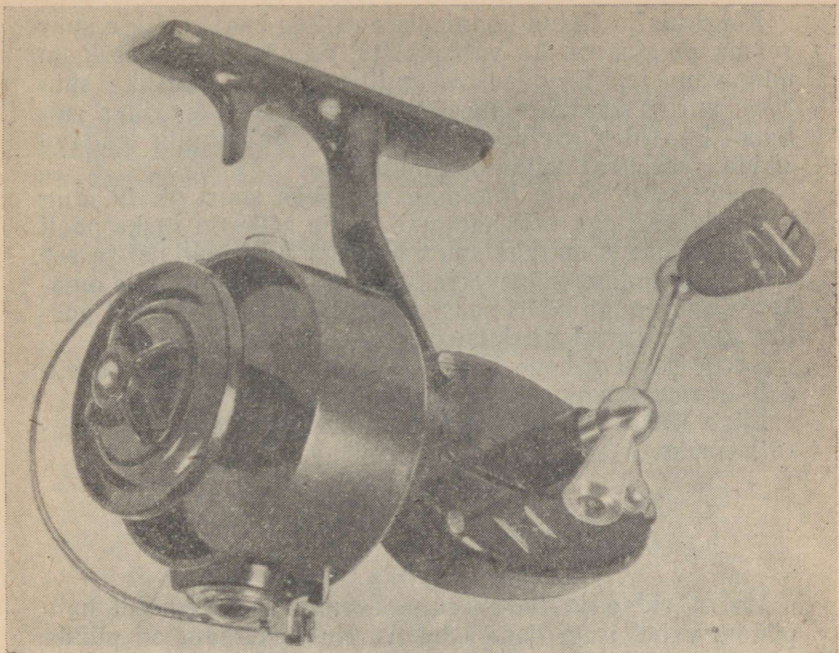

Joon. 16. Statsionaarse pooliga rull

heidete sooritamist ja suurendab heitekaugust. Sellise rulliga heiteid sooritades ei esine nõõri sassiminekut.

Kuid see rull pole ka puudusteta: rullipooli suurus ei ole küllaldane, ta mahutab ainult 30—40 m 0,5-mm läbimõõduga tamiili¹; heite sooritamisel tuleb nõõri sõrmega hoida, mis teeb hoandmise ebakindlaks; väljaheidatud nõõri tagasikerimisel tekivad spiraalid, mis nõõri rikuvad.

Rull on hoolikalt valmistatud ja väliselt ilus; mehhanism on suletud, mis väldib liiva ja tolmu sissepääsu. Sellele vaatamata pole see rull spinningistide hulgas veel populaarne.

¹ Hiljuti müügile ilmunud margi «KIM» pool mahutab kuni 100 m 0,5-mm läbimõõduga tamiili. Autor on statsionaarrulli suhtes sama skeptiline nagu enamik Tallinna kalasportlasi, ilma et oleks rulli omadustega ja kasutamiskiisidega põhjalikult tutvunud. *Tõlk.*

Kõigi ülalloetletud kodumaiste rullide kaal on liiga suur (sama puudus on ka välismaistel rullidel). Kalapüük on mugavam, kui ühekäe-ridva rullipool (rulli hariliku suuruse juures) kaalub umbes 40—50 g ja kahekäe-ridva rullipool 60—70 g. Sellise kaaluga pool on tundlik lendava sööda (raskuse) vähimalegi tõmbele.

Raske pool nõuab liikumapanemiseks suurt jõudu ning vähendab sellega heitekaugust. Peale selle on raske pooli tekitatud inerts märksa suurem kerge rulli inertsist ja see teeb pidurdamise mõnevõrra keerulisemaks, mis jälle omakorda suurendab nõõri sassiminekut, eriti sügisel, kui poolikettad kattuvad niiskusega.

Kerge pooli vähene inerts hõlbustab heitmist ja vähendab ebameeldivaid nõõri sassiminekuid.

Liiga kerge rullipool teeb heitmise omakorda jälle keerulisemaks.

Õngenõör

Halva ridva ja halva rulliga on siiski võimalik kalu püüda, vahel isegi üsna edukalt. Kuid võimatu on püüda nõõriga, mis ligunemisel on kaotanud oma tugevuse või kala vähesestki vastupanust rebeneb, kemikaalidega immutamise tõttu kleepub või oma jäikuse tõttu ühtlaselt rullile ei asetu.

Parimad spinningunõõrid punutakse heast, eelnevalt töödeldud ja värvitud naturaalsiidist. Nõõrid värvitakse peamiselt tumedaks või hallikasrohelisteks, mis teeb nad vees vähemärgatavaks. Nõõrid punutakse kas südamikuga või ilma. Parematel sortidel on südamik siidist, lihtsamatel puuvillast.

Spinningule sobib pigem südamikuta nõör, kuna nõõri raskemaks tegev südamik ei suurenda, vaid koguni vähendab nõõri vastupidavust; südamik läheb vähema elastsuse tõttu kiiremini katki kui pealmine, punutud kiht ja säärast katkise südamikuga nõõri ei saa enam usaldada.

Nõõri hea kvaliteet oleneb punumise tihedusest, tema tugevusest väikese läbimõõdu juures, elastsusest, pehmusest ja kergest kaalust.

Nõör peab olema kogu pikkuses ümmargune ja ühtlane, ilma mügarikkude ja sõlmedeta.

Spinningunõör peab kandma 2—20-kg raskust. Joonisel

17 on näidatud nõõride vastupidavuse ja läbimõõdu ligikaudne vahekord.

Meie vabrikutes toodetud siidist spinningunõõrid on küllaldase tugevusega. Nii kannab nõõr nr. 1 4-kg raskust, nõõr nr. 2 — 6-kg raskust. Selline tugevus võimaldab püüda kuni 12 kg raskusi kalu.

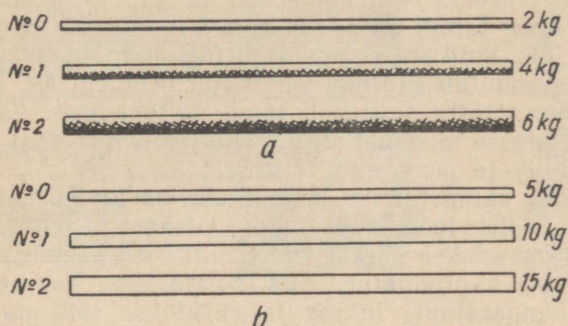

Joon. 17. Nõõride kandejõud:
a — siidnõõrid, b — punutud kaproonnõõrid

Kummalgi nimetatud nõõril on ühesugune pikkus — 100 m — ja ühesugune valge värvus mustade või roheliste täppidega.

Kõrgemat sorti nõõrid (terase värvi) on punutud tunduvalt paremini; nende pikkus on samuti 100 m.

Nõõre toodetakse jämeduses nr. 0, 1, 2 ja 3.

Enne rullile kerimist tuleb uus siidnõõr välja venitada. Väljavenitamine toimub käte vahel, kusjuures pingutamisel arvestatakse nõõri tugevust.

Siidnõõri asemel võib vajaduse korral kasutada ka küllalt tugevat tumedaks värvitud (elistada tuleb punutud) linanõõri. Kasulik on seda immutada vees kuumutatud parafiinisegus (3 osa parafiini, 3 osa kollast vaha, 1 osa vaseliini või linaseemneõli). Pärast seda tuleb nõõri kahe korgi vahelt läbi tõmmates venitada ja seejärel nõõr liigse immutusaine kõrvaldamiseks lapiga või ajalehepaberiga kuivaks hõõruda.

Korrutatud puuvillanõõri nr. 0 ja nr. 1, millest esimene kuivas olekus kannab kuni 4-kg ja teine kuni 6-kg raskust, võib kasutada ainult äärmisel juhul, kui pole võimalik saada siid- ega linanõõri. Selline nõõr läheb märjaks

saades keerdu ja kulub väga ruttu katki. Immutada tuleb seda ülalnimetatud seguga või ainult parafiiniga.

Käesoleval ajal on müügil uuest ainest — kaproonist — spinningunööri. Kaproonkiud (tamiil¹) on valkjas, läbipaistev, väga tugev nöör. Nii näiteks kannab 0,35-mm läbimõõduga tamiil 5-kg ja 0,5-mm läbimõõduga tamiil kuni 8-kg raskust. Kaproon on siidist elastsem, venides pingel all 16—20% võrra oma pikkusest.

Ühest kiust tamiil on parim spinningunöör. Kuivana on ta pisut jäik, kuid see ei avalda heidetele mõju, sest mõne heite järel muutub kaproon vee mõjul pehmemaks. Tamiili libeda pinna tõttu suureneb landi heitekaugus. Kaproon ei ime endasse niiskust nagu siid (mis on eriti tähtis sügispüügil) ja laseb end värvida.

Kaprooni valmistamise lähteaineks on kivisüsi, millest saadud fenoolist töödeldakse kaproonlaktaami, ning sellest omakorda saadakse pärast suure surve all keemilist töötlemist juba kaproonaine. Siis sulatatakse kaproon üle 200°-se temperatuuri juures ja surutakse läbi nõutavas suuruses avadega varustatud filjeeride. Saadavat kaproonkiudu venitatakse, millega ta mitu korda pikeneb. Seejärel töödeldakse kaprooni täiendavalt keemilisel teel.

NSV Liidus kaprooniks ja aniidiks nimetatud polüamiidkiud ei erine kuigi palju üksteisest. Kaprooni ja aniidi tugevus sõltub tootmistehnoloogiast ja valmistamise hoolikusest.

Lõplikult viimistletud kaproon (või aniid) on valkjas, läbipaistev, väga tugev kiud, nagu nähtub järgmistest andmetest.

Kaproonjõhvi (või aniidi) läbimõõt sajandikmillimeetrites	Maksimaalne kandejõud kg-des	Kaproonjõhvi (või aniidi) läbimõõt sajandikmillimeetrites	Maksimaalne kandejõud kg-des
10	0,55	40	5,6
15	1,1	50	7,2
20	1,8	60	11,0
25	2,5	70	15,0
30	3,3	80	21,4
35	4,8	90	26,3
		100	18,7

¹ Kuna Eesti NSV spinningistid on hakanud kunstkiude nimetama «tamiiliks», siis on käesolevas raamatus kõigi kunstkiudude nimetusena kasutatud «tamiili».

Algupäraselt on tamiil üks kunstkiudude eriliike. *Tõlk.*

Välismaal nimetatakse kaprooni-tüüpi sünteetilist kiudainet perlooniks ja nailooniks.

Tamiili toodetakse mitut sorti: kristalne, läbipaistev kaproon on tugevam kui läbipaistmatu, tuhmjaskollaka või piimja varjundiga kaproon.

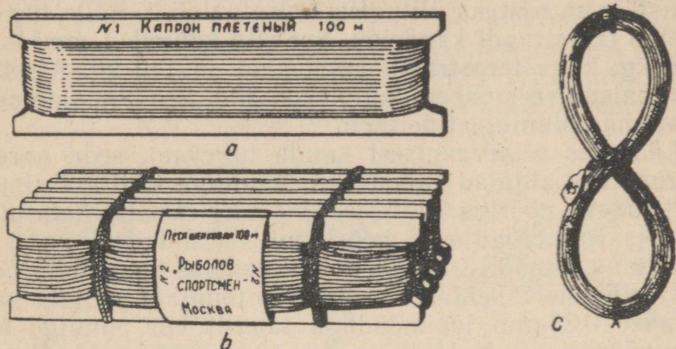

Joon. 18. Spinningunöörid:

a — punutud kaproonnöör, b — siidnöör, c — tamiil

Parim tamiil on ümmargune ja sile. Lame või vöödiline tamiil on nööri eri kohtades mõnikord ebaühtlase tugevusega, mille tõttu selline kaproon sagedasti katkeb ning suur osa nöörist jääb vette. Vöödiline või lame tamiil rikub kiiresti spinningu terasrõngaid, eriti otsarõngast, kulutades neisse sügavaid sooni. Säärastest vigastustest ei pääse isegi kroomitud terasrõngad.

Tuleb meeles pidada, et sõlmimisel muutub tamiil nõrgemaks ja katkeb harilikult sõlme kohal vähemagi pingutamise puhul.

Et tamiil püügi ajal keerdu ei läheks, tuleb see enne rullilekerimist kogu pikkuses lahti tõmmata ja kergelt venitada ning alles pärast seda rullile kerida, sõrmedega samal ajal nööri pingutades.

Moskva Kalaspordi Seltsi tööstuskombinaat on lasknud müügile kaproonist punutud spinningunöörid nr. 0, 1, 2 ja 3 (joon. 18). Need nöörid on kerged, elastsed, mittepehivad ja väga tugevad. Nii on nööri 0 kandejõud kuni 5 kg, nr. 1 kandejõud — 10 kg, nr. 2 kandejõud — 15 kg ja nr. 3 kandejõud — üle 20 kg. Punutud kaproonnöörid

ületavad oma kvaliteedilt kõik senituntud spinningunööriid (välja arvatud tamiil). Nööriid on värvuselt tume-rohelised või pruunikad. Müügil olevaid korrutatud kaproonnööriid ei saa spinningupüügiks soovitada, sest nad lähevad niiskudes väga tugevasti keerdu.

Nõukogude tööstus toodab kaproonist veelgi tugevamat kunstkiudu, näiteks ülitugevat atsetaatsiidi, mille tugevus ületab terastraadi kandejõu. See siid kannab 1 mm² kohta 126 kg, kuna terastraadi kandejõud on 110 kg. Atsetaatsiid paisub vees vähem kui viskoossiid. See kiudaine peaks äratama spinningistide huvi.

Lähtudes eelarvamusest «mida tugevam, seda parem», varustavad algajad kalastäjad spinningu tihti maksimaalselt tugeva nõoriga. Näiteks kuni 3 kg raskuse kala püüdmiseks kasutavad nad nõöri, mille kandejõud on 6 kg. On ilmne, et nõöri tugevus pole kooskõlas tema otstarbega.

Harilikuks väheldaste haugide ja tõugjate püügiks kasutatakse 0,35-mm läbimõõduga tamiili või punutud kaproonnööri nr. 0. Kaldalt haugi püüdes, eriti kohtades, kus leidub rampasid, on parem kasutada 0,5-mm läbimõõduga tamiili või punutud kaproonnööri nr. 1.

Spinningupüügi praktika näitab, et keskmise raskusega kalade püügil ei ole keskmise kandejõuga ritvade juures üldse soovitav kasutada jämedaid (raskeid) nõöre. See pole sportlik ega otstarbekohane. Säärane nõör vajub oma raskuse tõttu alla, moodustab suure kaare ja kaldub oma jämeduse tõttu veevoolu ning tuule mõjul kõrvale. Kõik see takistab korrapärast ja õigeaegset haakimist ning suurendab kalade äramineku võimalusi. Pealegi ummistab ja koormab raske nõör rullipooli ning heited tulevad ebatäpsed ja lühemad.

Kerge ja peenike nõör väldib peaaegu täielikult loetletud puudused ning võimaldab 2—3-kg kandejõu juures vabalt püüda 8—10 kg raskusi kalu. Muidugi tuleb kerge nõöri puhul kalaga ettevaatlikult ümber käia, usaldada rulli ja ritva, mis õigel käsitsemisel alati kindlustavad edu.

Rasket nõöri tuleb kasutada lõhe, taimeni jt. suurte kalade püügil. Ebaõige on tugev või väga rohmakas ritv raskete söötade kasutamise puhul varustada kerge nõöri-
riga.

Õngetina ja keerdumisetõkestaja

Õhukeste metall-lantide või muude kergeste söötade kasutamisel on õngetina täiendavaks raskuseks, mis võimaldab lanti heita täpselt ja kaugele.

Kujult ebasümmeetriline tina ei pöörle koos landiga, kuna ta raskem osa on alati pööratud allapoole; selline asend, mis saavutatakse aasade asetamisega tina ühele poolele, väldib nõõri keerdumise landi tagasikerimisel. Tina aitab kaasa ka landi kiiremale vettevajumisele.

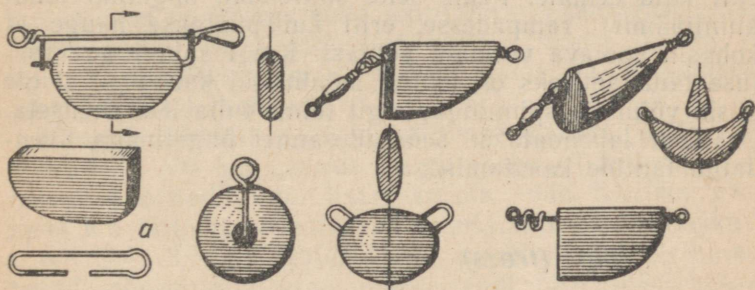

Joon. 19. Õngetinad: a — vahetatav tina

Meie spinningistidel võib näha kümneid eri liiki ja erikujulisi ning erineva kaaluga õngetinasid, mis on valmistatud kergelt sulavast metallist — pliiist ja selle sulamitest; sel metallil on suur erikaal, mis võimaldab õngetinade lihtsat valmistamist vormidesse valamise teel. Õngetinad on karabiiniga varustatud või ilma selleta (joon. 19).

Õngetinade kaal kõigub alates 5 grammist mitmesuguse raskuseni, sõltuvalt ridva kandejõust ja landi (sööda) raskusest. Harilik kaal on 10—20 g.

Raske «Devon'iga» või muu raske landiga kalastades asetatakse õngetina asemele tselluloidplaadist, plekist või muust materjalist valmistatud keerdumisetõkestaja. Tselluloidist keerdumisetõkestaja kinnitatakse otse nõõrile, milleks plaadisse on tehtud vastavad augukesed; muust materjalist keerdumisetõkestajas on harilikult rõngastega varras nõõri ja lipsu vahele sidumiseks (joon. 20).

Tuleb märkida, et õngetina kui ka keerdumisetõkestaja on spinninguvarustuses üsna ebasoovitavad lisandid:



Joon. 20. Keerdumisetõkestaja:
a — tselluloidist, *b* — plekist, *c* — pliist

landist eespool asudes põhjustavad nad mõnikord asjatu kalade tühivõtmisi, teinekord aga hirmutavad lihtsalt kalu eemale. Peale selle suurendab õngetina landi kinnijäämist rampadesse, eriti kui püütakse haige ja kohasid voolava veekogu põhjast. Kuigi spinninguvarustuse täiustamiseks on tehtud mõningaid katsetusi, ei ole siiski võimalik spinningupüügil toime tulla lisaraskuseta. Osaliselt lahendatakse seda ülesannet õngetinaga ühendatud lantide kasutamiseega.

Lips (tross)

Lips ehk tross (joon. 21) on iga sportliku kalapüügi-riista vältimatuks osaks. Ta on õnge peanööri jätkuks.

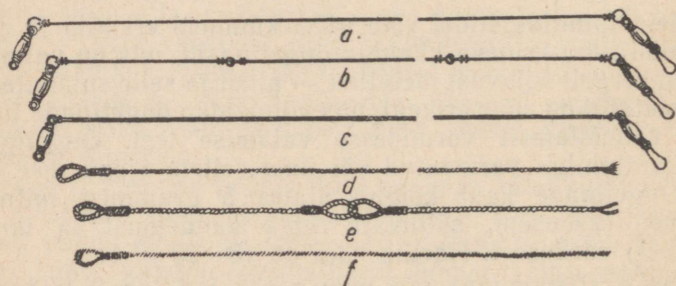

Joon. 21. Lipsud:

a — ühest terastraadist, *b* — mitmejätkuline terastraadist, *c* — tamiilist, *d* — terastross, *e* — kahest vasktraadist, *f* — kitarrikeelest

Lipsu (trossi) suure tähtsuse tõttu spinninguvarustuses esitatakse talle rangeid nõudeid: ta peab olema küllalt tugev, võimalikult peenike, vees vähenähtav, parajalt elastne ning vabas olekus keerdumatu.

Neile nõuetele (välja arvatud elastsuse suhtes) vastab täiel määral ümar 0,25—0,35 mm jämedune terastraat. Selline lips on tugev, vees vähemärgatav ja vastupidav. Müügil esineb selliseid lipse nii ühest tükist kui ka kolme- ja viielülilisi, pikkusega 50—100 sm. Lipsu otstes on harilikult lõksuga karabiinid lipsu ühendamiseks tina ja landiga.

Lipsu normaalne pikkus on kahekäe-ridval umbes 70 sm (soovi korral võib seda suurendada või vähendada; mõned spinningistid kasutavad 20—30 sm pikkusi lipse) ja ühekäe-spinningul 45 sm, kuid mitte üle 70 sm, kuna pikem lips on ühekäe-ridvaga heite sooritamisel ebamugav. Lipsu pikkus sõltub ridva pikkusest, sööda (landi) tüübist ja sellega manööverdamise viisist, kalastaja vilumusest ning isiklikust maitsest.

Haugide püüdmisel võnkuvat tüüpi landiga, mille pikkus on 70—80 mm ja mis on nii raske, et sellega saab heiteid sooritada ilma lisaraskuseta, võib hariliku pika lipsu ära jätta ja selle asemel kasutada 8—10 sm pikkust traati. 0,4—0,5-mm läbimõõduga tamiiliga püüdes kinnitavad mõned kalastajad sellise landi otse nõöri külge. Tamiil peab havi hammastele küllalt hästi vastu.

Haug neelab väga harva landi sügavale, koha veel harvem. Pikk lant ja lühike traadike kindlustavad nõöri rebemise eest röövkala hammaste vahel.

Ühest tükist lipsud on spinningu juures mugavamad kui lülilised.

Esineb ka lipse, mis on 2—3 balalaikakeele-traadist kokku keeratud. Vaatamata näiliselt suurele tugevusele on need ebaõige valmistamise (liigse kokkukeeramise) tõttu vähem vastupidavad kui ühest 0,25-mm läbimõõduga traadist lipsud.

Samasugused, ent ühtlaselt kokkukeeratud lipsud õigustavad end aga täielikult.

Peale terastraadi kasutatakse lipsude valmistamiseks mitmeid teisi materjale.

Väga sobivad on tamiilist lipsud. Nad on tugevad, elastsed ega paisu vee mõjul peaaegu sugugi. Selline lips on eriti hea tõugja, turva ja säina püüdmiseks. Kui lisada terastraadist 10—15 sm pikkune lüli, võib teda kasutada ka hambulise havi püüdmisel.

2—3 vasktraadist kokkukeeratud kui ka peene vasktraadiga põimitud kitarrikeeltest valmistatud lipsud on jämeduse tõttu spinningupüügil ebasobivad ja muutuvad ruttu kõlbmatuks.

Landid ja muud söödad

Lantide ja söötade valik on väga mitmekesine. Võib nimetada kuni 30 erikujulist metall-lanti, kusjuures nende valik igal hooajal üha uute tüüpidega täieneb.

Lante valmistatakse mitmes suuruses (2—12 sm) ja erisuguse raskusega — 5—30 g ja raskemaid. Landi kaal ja suurus pole alati proportsionaalsed, vaid vahel on õhukesest metallist valmistatud suur lant kergem kui paksust materjalist väike lant.

Suurekaalulisi lante kasutatakse harilikult ilma lisaraskuseta. Heide tuleb nendega õigem ja pikem.

Enamiku lantide jaoks on metalli parimaks paksuseks 1 mm.

Lante valmistatakse mitmesugusest materjalist — valgevasest, vasest, alpakast, bimetallist, pärlmutrist jne. Neid nikeldatakse, hõbetatakse, mõnikord koguni kullatakse, värvitakse ereda värviga, vahel tehakse landi läikiv pind matiks, kaetakse musta või pruuni värviga, oksüdeeritakse või jäetakse alles esialgne värvus.

Lante on soomuselise pinnaga, kala joonisega, klaasist silmadega, konksu katva sule- või punasest lõngast tutiga. Sellist konksu maskeerimist peavad paljud kalastajad otstarbekohaseks haugide, kohade, ahvenate jt. kalade püügil.

Peaaegu kõik väikesed pöörlevad landid varustatakse ühe kolmikuga (kolmeharuline konks), suuremad võnkuvad landid — kahe kolmikuga, millest üks kinnitatakse landi ees oleva ühendusrõnga külge ja teine landi sabas olevasse rõngasse. Mõnikord varustatakse sellised landid kolme konksuga, millest üks kinnitatakse landi keskele, aga on ka lante, millel on üks üheharuline, rõnga küljes vabalt ripuv konks.

Oma ehituselt on landid väga mitmesugused. Ühed neist (näidatud joonisel 22, A) pöörlevad vees liikudes telje ümber; nende hulgas on paarislante, s. t. selliseid, mille ühel teljel asub kaks lanti. Teised (näidatud joonisel 22, B) võnguvad ühelt küljelt teisele, sukelduvad või

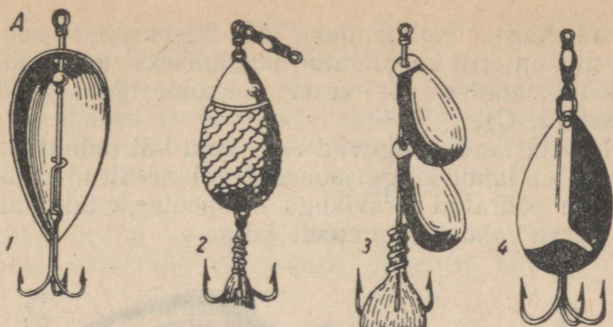

Joon. 22-A. Landid:

A — pöörlevad: 1 — «Baikal», 2 — «Kemi», 3 — «Paarislant»,
4 — «Spinner»

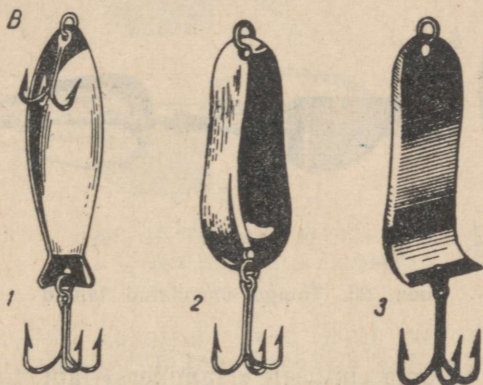

Joon. 22-B. Landid:

B — võnkuvad: 1 — «Kalake», 2 — «Edu», 3 — «Plaatlant»

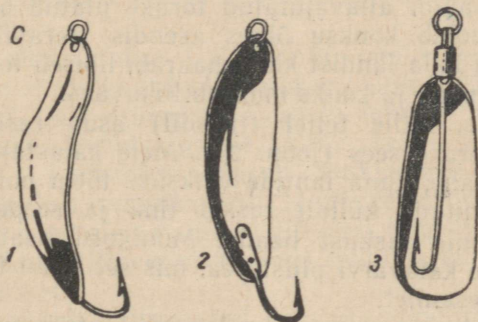

Joon. 22-C. Landid:

C — püüdmiseks rambarohketes kohtades: 1 — «Uraal», 2 — pikenda-
tud lusiklant üheharulise konksuga, 3 — «Hammers»

liiguvad küliti. Kolmandaks on üheharulise konksuga lante, mis on eriti kohandatud püüdmiseks rampasid sisaldavates kohtades või keset veetaimestikku (näidatud joonisel 22, C).

Seda liiki landid liiguvad oma kuju või painutuse tõttu vees nii, et landi külge joodetud või needitud ühekordne konks on pööratud teravikuga ülespoole ja takerdub see-tõttu harva rohu või rampade külge.

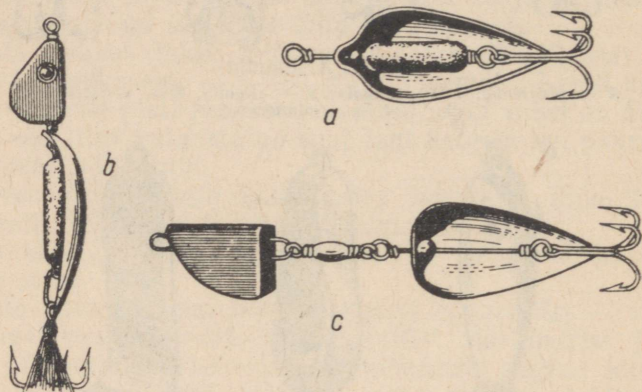

Joon. 23. Tinaga ühendatud landid

Huvitav on oma ehituselt «Hammers»-lant. Landi rõnga külge on kinnitatud pikergune traataas sellel liikuva vasktorukesega; aasa külge on kinnitatud ühekordne konks. Aasapidi allavajutatud toruke ulatub üle konksusilma ja hoiab konksu õiges asendis (teravikuga ülespoole). Kui kala landist kinni haarab, libiseb toruke konksusilmast maha ja konks muutub liikuvaks.

On lante, mille teljel (traadil) asuv raskus asetseb landi kumeruse sees (joon. 23). Meie kalastajad kasutavad neid vähe, kuna lantide väiksuse tõttu pole võimalik teljele kinnitada küllalt rasket tina ja seepärast tuleb ikkagi lipsule raskust lisada. Mõnikord lisatakse sellisele landile kalavärvi pliist pea, mis sel juhul täidab lisaraskuse ülesannet.

Otse landi ette asetatud raskusega lante kasutavad edukalt paljud spinningistid. Selline lant annab pikema ning täpsema heite ja väldib tina rabamise kala poolt. Havi-

püügil kasutatakse sel puhul hariliku pika traatlipsu asemel ainult 10 sm pikkust traaditükki.

Minul on õnnestunud anda sellele landile kompaktsem kuju, ühendades landi tinaga, mille küljes olev karabiin peaaegu ei eraldu tinast (joon. 24). Selline ühendus vähendab landi ja tina üldpikkust ning muudab kala otsajäämise kindlamaks.

Huvitavad on spinningistide omatehtud landid. Üks võnkuva landi tüüp on saanud nimetuse «Põhja-Uraal».

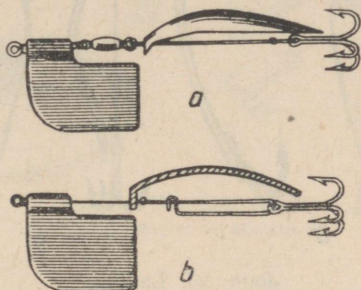

Joon. 24. Tinaga ühendatud lant:
a — karabiiniga, b — karabiinita

Aastaid tagasi kasutasid seda lanti paljud kalastajad vedeliga püüdmisel, hiljem hakkasid seda ka spinningistid edukalt kasutama. Landi iseärasuseks on see, et ta vees liikudes võngub küljelt küljele. Landi selline liikumine saavutatakse esiosas järsu ja ülejäänud osas laugja painde abil.

Lant valmistatakse $1 \times 20 \times 60$ mm suurusest valgevaskplaadist, millest ta lõigatakse joonisel 25, a näidatud kuju järgi. Laia esiosasse (peasse) tehakse auk, millesse kinnitatakse ühendusrõngas, kuna landi kitsasse otsa (sabasse) joodetakse täpselt keskjoonele üheharuline konks. Konksu teravik peab landi kerest pisut kõrvale painduma ning olema punase villasest lõngast tutiga maskeeritud. Landi liikumine (mäng) muutub, kui muudetakse peaosa painet.

Töönduslikult valmistatud «Uraali»-nimeline lant stantsitakse kumerana, vaoga piki lanti. Harilikult on ta varustatud ühe kolmikuga, mille kinnitamiseks landi külge

kasutatakse ühendusrõngast. Mõnikord seatakse lant pöörlevaks. Sel juhul murtakse landi esiots täisnurga all kõveraks ja seatakse elastsele terastraadile, millele on tehtud väike tugi, et vältida landi nihkumist konksule. Liikumisel pöörleb selline lant traattelje ümber.

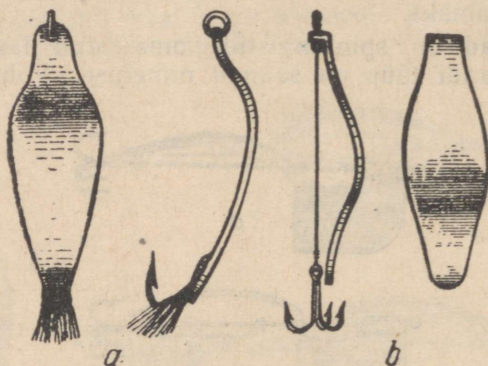

Joon. 25. Landid:
a — «Põhja-Uraal», *b* — «Uraal»

Originaalsete omadustega on havi, tõugja ja turva püüdmiseks kasutatav lant «Edu». See kujutab endast pisut kumerat ellipsikujulist õhukesest valgevasest 20×40 mm suurust lusikat, millesse on 15 mm kaugusele otsast pikitelje suunas tehtud auk. Sellesse on $20\text{--}25^\circ$ nurga all joodetud 5—8 mm pikkune peenike toru. Läbi selle torukese ulatub 10 sm pikkune terastraat, mille ühte otsa on kinnitatud karabiin ja teise otsa punase villase lõngaga või hallide sulgedega maskeeritud kolmik, mis ulatub landi ääre alt välja.

Traadile on tehtud takistus, millele on kinnitatud metallkuulike (või klaashelmes). Vees liikudes toetub lant oma torukeseга kuulile ja pöörleb selle tõttu paremini.

Mida suurem on nurk landi ja toru vahel, seda suurema raadiusega pöörleb lant (joon. 26, *a*).

Hästi ning omapäraselt mängib vees lant «Uudis», võnkudes küljelt küljele ja sukeldudes. Selle valmistamine on väga lihtne. $0,5\text{--}0,8 \times 20 \times 60$ mm suurune valgevasest riba painutatakse pikuti keskest kokku. Peaosa viilatakse ümaraks, sabaosa plaadid vajutatakse aga laiali. Puuri-

takse (painde poolele) kaks 2-mm läbimõõduga auku, üks peaossa ja teine 10 mm kaugusele sabast.

Aukudesse kinnitatakse ühendusrõngad. Sabaosas olevasse rõngasse riputatakse kolmik (joon. 26, *b*). Selle landiga püütakse haige ja kohasid.

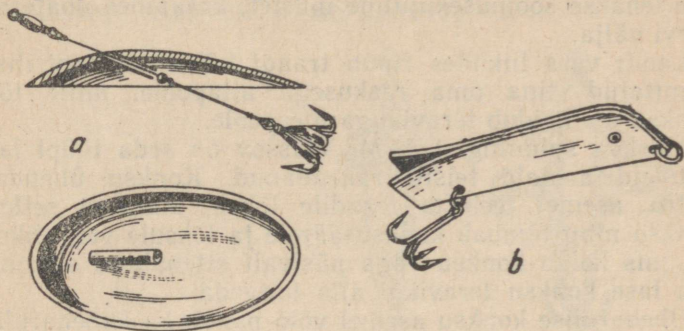

Joon. 26. Landid:
a — «Edu», *b* — «Uudis»

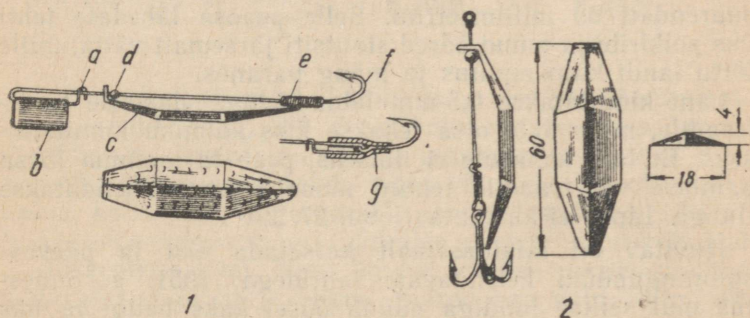

Joon. 27. Lant «Universaalne Kandiline»:

1. *a* — kinnituslõks, *b* — tina, *c* — lant, *d* — paksend (tugi), *e* — vedru, *f* — konks, *g* — kummitoru. 2. Selle landi harilik rakendus

Kalastamiseks rambarohketes ja veetaimedega kinnikasvanud kohtades kasutatakse pöörlevat tüüpi lanti. Teravmeelse lahenduse on leidnud Moskva spinningist P. S. Birjukov, kes kasutab selliseks püügiks pöörlevat lanti «Universaalne Kandiline» (joon. 27, 1). Selle ehitus on järgmine: 0,5-mm läbimõõduga 10 sm pikkusele elastsele terasraadile on tehtud sulgur (lõks) *a*, mille külge on kinnitatud lapik pliitükk *b*; traadile on kinnitatud valgevasest

lant *c*, mille konksule libisemise hoiab ära traadile tinutatud takistus *d*; traadi teise otsa on mähitud väga pingul olev spiraalvedru *e* (vedru muudab kinnituse elastseks) ning selle külge on joodetud üheharuline konks *f*.

Landi kumer pool on värvitud valge emailvärviga, millele tehakse soomusekujuline muster, kraapides noateraga värvi välja.

Landi vees liikudes ripub traadi külge ekstsentriliselt kinnitatud tina oma raskusega allapoole, mille tõttu konksu ots hoidub teravikuga ülespoole.

Moskva spinningist J. M. Vlassov on seda tüüpi lanti mitmeid aastaid teisiti rakendanud. Konksu ühendava vedru asemel teeb ta traadile lõksu, kinnitab sellesse konksu ning tõmbab konksusäärele ja lõksule ventiilikummi, mis hoiab konksu väga püsivalt ettenähtud seisundis ega lase konksu teravikul alla langeda.

Üheharulise konksu asemel võib panna ka kaheharulise.

Tuleb märkida, et üldtuntud lantide kuju ja suurus pole püsivad. Näiteks muutsid Moskva spinningistid landi «Universaal» kuju, suurust ja kinnitusviisi. Landi pikkust suurendati 60 millimeetrini. Selle peaosa lähedale tehti üks põikiribi ja muud ääred stantsiti järsemalt välja, mille tõttu landi kuju muutus ja mäng paranes.

Lant kinnitatakse 0,5-mm läbimõõduga elastsele teras- traadile, mille ühte otsa tehakse lõks kolmiku kinnitamiseks. Et lant konksule ei libiseks, peab ta toetuma lõksu paindele või traadile tehtud mõhale. Lant ühendatakse tinaga. Lipsu ei kasutata (joon. 27, 2).

Huvitav on laialdasemalt katsetada öist ja päevast spinningupüüki helendavate lantidega. 1951. a. õnnestus mul sellise landiga püüda öösel kaks haugi ja üks koha. Sellist lanti pole sugugi raske valmistada. On olemas helendavaid plastmasse, millest tehakse naiste ehteid, fosforestseerivaid värve, pulbreid jne.

Helendavast plastmassist plaadikesi võib kleepida igasugusele metall-landile liimiga «BF-2». Liim on tuubides müügil keemiatarvete- ja petrooleumikauplustes.

Fosforestseeriv värv kantakse metallile pintsliga. Kui vanud värv tuleb katta veekindla läbipaistva lakiga. Tuleb meeles pidada, et enamik helendavaid plastmasse ja fosforvärve helendab ainult peale seda, kui on saanud valguslaengu mingilt valgusallikalt, näiteks taskulambist, päikesevalgusest jne. Mida heledam on plastmassi või

värvi valgustav allikas, seda heledamalt need ained helen-
davad. Plastmassist kiirgav valgus on kahvaturolise
varjundiga.

On olemas ka püsivamalt helendavaid värve, näiteks
mõõteriistade ja taskukellade numbrilaudade jt. öösel
kasutatavate seadmete numbrilaudade värv.

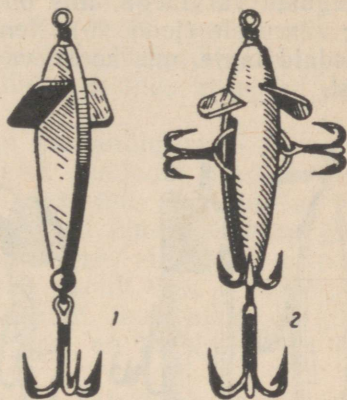

Joon. 28. «Devon»-landid:
1 — lame, 2 — ümmargune

Spetsiaalselt tõugja püüdmiseks on üsna head «Devon»-
tüüpi landid (joon. 28). Neid valmistatakse lamedatena,
kandilistena, ümmargustena ja muukujulistena, kas külje
sisselõigetega lisakonksude jaoks või ilma nendeta, nikel-
datud, kollaseid (valgevasest), punasest vasest või värvi-
tuina mitmesuguseis eri värvides. Nende suurus kõigub
3—10 sentimeetriteni. Need landid tehakse harilikult ühest
metallitükist ja on järelikult rasked ega vaja heitmiseks
lisaraskust.

Õigesti valmistatud «Devon» peab olema läbiulatava
tsentreeritud avaga, millest lipsu karabiin vabalt läbi
mahub ja sel viisil võimaldab «Devonil» liikuda mööda
lipsu konksust kuni keerdumisetõkestajani. Sellise ehitu-
suga «Devoni» viskab tõugjas peale landi haaramist hari-
likult suust välja, mille tõttu lant ei saa põhjustada konksu
lahtikangutamist kala väljatõmbamisel. «Devoni» muu-
viisiline kinnitamine võib põhjustada kala lahtipääse-
mist.

Ümmargused «Devonid» tehakse peaaegu alati toru-
dest, seepärast on vaja kasutada täiendavat raskust. Vees
liikudes pöörleb «Devon» oma teljel peaosa külgedete

tinutatud kahe kaldu oleva plaadi (propelleri) abil. «Devonile» kinnitatakse 1—4 kolmikut.

Mitmesuguseid söötasid valmistatakse puust, siidist, tselluloidist, kummist, plastmassist jne. Meie spinningistid nimetavad selliseid söötasid üldnimetusega puulantideks (vobleriteks). Enamasti on sellised landid värvitud niisuguste värvidega, mis on lähedased kalade loomulikule värvusele (joon. 29). Nende hulgas on ümmargusi ja lamedaid lante, mis koosnevad ühest, kahest või kolmest osast.

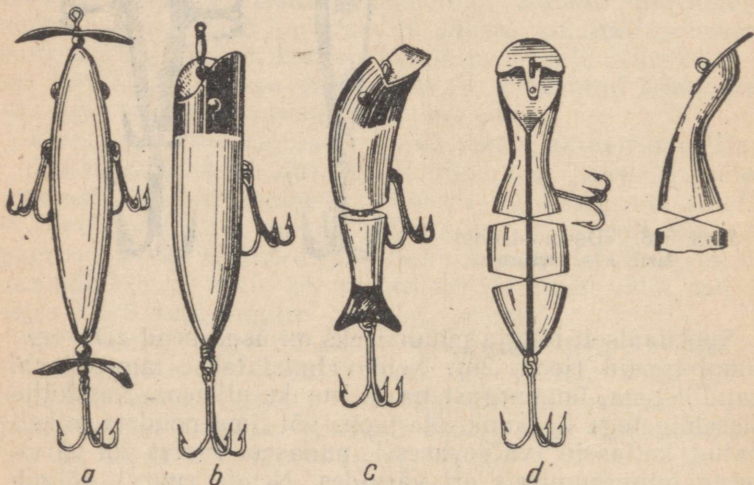

Joon. 29. Puulandid

Esimest tüüpi puulandid tehakse sigarikujulised. Lant kinnitatakse liikumatult traatteljele, mille kummassegi otsa («kala» peasse ja sabasse) seatakse kahe metallkuuli või klaashelme vahele metallpropellerid. Lant on varustatud 3 kolmikuga: üks sabas ja kaks külgedel. Sellise sööda mäng seisab ainult teljel vabalt liikuvate propellerite pöörlemises ja helkimises, kuna kere ei pöörle. Nende lantide pikkus on 6—12 sm ja läbimõõt 16—20 mm. Kõige tavalisemat suurust, 7—8 sm, kasutatakse havi, koha, taimeni jt. püüdmiseks.

Sukelduvat tüüpi voblerid tehakse ühest puutükist,

silindrilise kujuga, sisselõigatud vaoga peaosas ja terava sabaga. Läbi «kala» kere ulatub metallvarras, mille külge on peaosas kinnitatud karabiin ja sabas kolmik; selline konks on kinnitatud ka kõhu alla pea juurde. «Kala» pikus on 8—12 sm, läbimõõt 18—20 mm.

Neid lante iseloomustab see, et nad oma kaldpinnalise takistuse tõttu sukelduvad, s. t. vajuvad sügavamale vette.

Puulantide sukeldumisomadust võib muuta, asetades telje landi tsentrist kõrgemale. Sel juhul sukeldub ta vette järsemalt, ja mida kiirem liikumine, seda kiiremini vajub ta sügavusse.

Lülilised sukelduvat tüüpi puulandid tehakse kahest-kolmest või enamast puutükist. Puulandi osad on omavahel ühendatud metallaadega, mis võimaldavad igal osal eraldi võnkuda. Kaheosalised landid tehakse jämedama peaga, milles on sisselõige allapoole suunatud metallpladikese kinnitamiseks. Landi saba on loomuliku kalasaba kujulisena välja lõigatud. Saba külge on kinnitatud kolmik, samasugune konks on kinnitatud ka kala kõhu külge.

Vees liikudes teeb seda tüüpi kalake pugemisliigutusi külgedele. Tema pikkus on 7—10 sm.

Sama tüüpi kolmeosalistel lantidel on teistsugune kuju: keskosa on paksem, pea sisselõiketa, kuid allapoole painutatud ning selle külge on kinnitatud ümmarguse otsaga metallplaat, sabaosa on terav. Landi üldpikkus on 10—12 sm, keskmise osa läbimõõt 21—23 mm. Landi küljes on kaks kolmikut sabas ja kõhu küljes. Need landid teevad vees samuti pugemisliigutusi, kuid sabaosa teeb seejuures liigutusi, mis sarnanevad eluskala saba liigutustele.

Puulandid varustatakse suuruselt ja kujust sõltuvalt 1—5 kolmiku või muukujulise konksuga.

Kahest kummipladist valmistatud kala («Pääsusaba») on värvitud kala taoliseks. Peaosasse on kinnitatud karabiin ja sabaosasse üks kolmik. Landi vees liikudes plaadikesed võnguvad (joon. 30).

Landid «Ideaal» valmistatakse tselluloidist ja varustatakse kahe kolmikuga — sabas ja kõhul.

Kummist ja tselluloidist lantidel on peaosas landi kerega ühe terviku moodustavad plaadid (propellerid), mis panevad landi vees liikudes pöörlema. Seda tüüpi lante kasutatakse tõugja, harvem teiste kalade püüdmiseks.

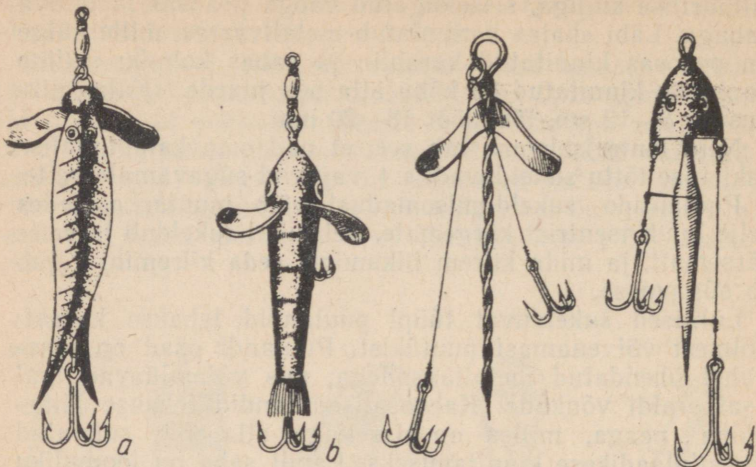

Joon. 30. Kummist ja tselluloidist lante:

a — «Pääsusaba», b — «Ideaal»

Joon. 31. Rakislante

Söödaks kasutatakse ka väikesi värskeid kalu: viidikaid, teibe, turvapoegi, rünte, kiisku jne. Seda laadi söödad on seni meie spinningistide seas vähe levinud, kuigi väärivad suuremat tähelepanu. Surnud kala paremaks kinnihoidmiseks torgatakse ta erilise rakise külge (joon. 31). Rakisega võib kalale anda koolutatud asendi. Pliist pea lisamisega võib tõsta sööda raskust. Rakisel on 1—3 kolmikut. Kala kinnitamise viis sõltub rakise kujust.

Algajal spinningistil ei maksa korruga muretseda iga liiki söötasid. Esimestel püügimatkadel on soovitatav kasutada metall-lante.

Meie kalastajad kasutavad kõige enam järgmisi lante: 30, 40 ja 50 mm pikkune «Baikal» havi püüdmiseks, väikestega püütakse turba, tõugjat, ahvenat jt. kalu; 40—50 mm pikkused «Genf» ja «Edu» havi ja koha püüdmiseks; 35—40-mm «Universaal», 25—30-mm «Spinner», 30-mm «Trofimovskaja» — havi, koha, säina, turva ja ahvena püüdmiseks. On võimalik, et kõigi ülalloeletud lantide otsa võib hakata nii säga kui ka taimen, seepärast saab iga mainitud landiga alustada ükskõik missuguse röövkala püüki.

Kasulik on kaasa võtta mitmes suuruses heledaid ja

kollaseid valgevasest lante. Erilist tähelepanu tuleb pöörata sellele, et kolmiku laius oleks mõnevõrra suurem landi laiusel ja et konksude teravikud ei ulatuks pöörlevatel lantidel landi otsast kaugemale kui 2—5 mm. Konksu kinnitust peetakse valeks, kui konksu teravik ei ulatu landi ääre alt välja.

Konksud

Sportliku kalapüügi aluseks on iga püügiriista — sealhulgas ka spinningu — puhul konks, mis kahtlemata on püügiriista kõige tähtsam osa. Eeldatava saagi suurusel sõltumata peab konks vastama järgmistele nõuetele: olema kooskõlas kala suurusel ja vastama landi või muu sööda suurusel, olema parajalt karastatud ning sel määral terav, et sõrmeküünel proovides seda kriimustab.

Meie tööstuses toodetavad konksud erinevad üksteisest tüübilt, sääre pikkuselt, põlve suuruselt ja kujult ning traadi läbimõõdult. Peale selle liigituvad konksud üheharulisteks (harilikeks), kaheharulisteks (paaris- ehk kaksikkonksudeks) ja kolmeharulisteks (kolmikkonksudeks ehk kolmikuteks).

Konks koosneb järgmistest osadest: 1) säär ehk vars, 2) põlv ehk paine, 3) teravik, 4) kida, 5) pea (silm või laba).

Konksu kuju, mõõtmed ning traadi läbimõõt peavad vastama standardiga kinnitatud tüübile.

Lantide ning puulantide juures ja eluskala kinnitamiseks rakise külge kasutatakse spinningupüügil peamiselt kolmikut, mis koosneb kolmest kokkuliidetud üheharulisest konksust. Sellest tuleb nimetus kolmikkonks ehk kolmik.

Mõningad söödad, eriti naturaalsed kalad, väikesed landid ja spetsiaalse ehitusega landid, näiteks «Uraali», võib varustada kaheharuliste ja üheharuliste konksudega.

Kolmikuid on mitu liiki, ent põhilisteks tuleb spinningupüügil lugeda kolm tüüpi, mida saab kasutada peaaegu igasuguse sööda puhul (joon. 32).

Kirjeldame nende kolme konksutüübi iseärasusi.

Esimene tüüp — kindlalt ühtejoodetud kaheharuline silmaga konks ja üheharuline konks; konks kinnitatakse landi jms. külge silmast.

Teine tüüp — silmata kolmeharuline konks peaaegu

sileda, tipus mõnevõrra peeneneva säärega; konksu sääred on kõik kokku joodetud.

Kolmas tüüp — silmaga kolmik, milles ainult kaks konksu on kokku joodetud, s. t. kaheharulise konksu ühe varre külge on kolmas konks joodetud nii, et kaheharulise konksu kahel varrel (millest ühe külge on joodetud kolmas konks) on lahtine vahe, mille kaudu võib kolmikut vabalt kinnitada silma, lõksu, lipsu jms. külge.

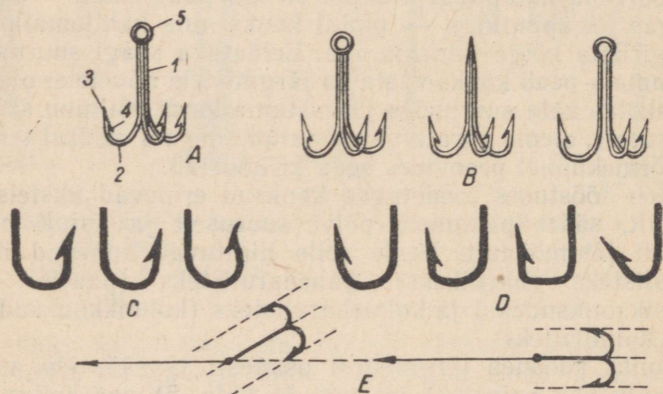

Joon. 32. Eri liiki konkse

Konksud erinevad veel teraviku ja kida profiili järgi. Mõnedel konksudel on kida sirge, teravik väljapaindega; teistel konksudel on teravik (selle väliskülge) sirge ja kida sissepaindega; kolmandal tüübil on nii tera kui ka kida väljapaindega.

Eriti suur on konksu põlve (painde) mitmekesisus. Esineb ühtlaselt ümardatud ja nurgeti ümardatud põlvega, nurgeti paindega, kõrvale kalduva teravikuga jne. konkse. Põlve kujust oleneb konksu nimetus.

Kolmiku otstarve on tema kujust olenemata täiesti selge: ta peab kalasse igast kohast kinni hakkama ning seejärel kala kindlalt kinni hoidma. Selleks peab konks olema terav ja omama õigesti valmistatud kida; konksud peavad olema tugevad ja elastsed, s. t. iga üksik konks peab vajutamisel mõnevõrra painduma ning surve katkestamisel lähteasendisse tõmbuma. Oma esialgse kuju kaotavad

konksud, s. t. sellised, mida võib kergesti välja painutada (pehmed), ning nõrgast survest purunevad (rabadad) konksud on kalapüügiks sobimatud. Kuid kohtades, kus esineb palju landi kinnijäämisi, on vahel kasulikum tarvitada pehmeid konkse. Konksude kinnijäämisel rampadesse võib nõorist tugevasti venitades konksu sirgeks tõmmata ning sellega ta vabastada. Kuid pehme konks võib põhjustada ka kalade lahtipääsemist.

Sügavalt sisselõigatud kidaga konksud on halvad, sest neil murdub harilikult teravik koos kidaga. Sellist nähtust esineb havi ja koha püüdmisel, kus on vajalik järsk ning tugev haakimine.

Kolmikute tugevus on: harilik, suurendatud ja kahekordne. Konksude tugevuse suurenemine saavutatakse traadi läbimõõdu või profiili muutmisega.

Sõltuvalt konksu numbrist ja traadi läbimõõdust peab konks kandma teatud raskust, mis riputatakse ükskõik millisele konksuharule ehk põlvele.

Kolmikute värvus on enamasti hele, tumesinine või tumekollane, kullakarva varjundiga. Tumesinine värvus tekib konksude karastamisel ja sellele järgneval keemilisel töötlemisel. Konksude kollane värvus viib eksitusse mõningaid kalastajaid, kes selliseid kolmikuid millegipärast nimetavad «pronks-alumiiniumkonksudeks». Tegelikult on need konksud valmistatud terasest, vähimagi pronksi- või alumiiniumilisanduseta, mida on kerge kindlaks teha, hõõrudes konksu mingi kõva eseme vastu: värvus kaob otsekohe. Selline kaitsevärvi kaotanud konks roostetab vee mõjul ruttu, kinnitades sellega pronksi või alumiiniumi puudumist.

Kaitseks roostetamise vastu kaetakse konksud kas lakiga või ka tinaga, tsingiga, valgevasega (galvaanilisel teel) või tehakse siniseks kemikaalidega kuumutades. Tinaga katmisel saavad konksud heleda valge värvuse, valgevasega katmisel muutuvad kullavärviliseks.

Konksu sääre pikkus ja konksu teraviku kaugus säärest on erinevad, muutudes vastavalt konksu tüübile ja põlve kujule.

Kolmiku igal kujul on oma positiivsed ja negatiivsed küljed. Praktikas on raske kindlaks määrata parimat konksukuju sportlikul kalastamisel, kuna konks ei jää sööta võtnud kala suus esialgsesse asendisse. Konksu asendi muutumist kala suus põhjustavad kala suu ehitus

(luune või kõhrjas), kalastaja poolt tehtud haakimine, kala järsud liigutused eri suundadesse peale haakimist jne. Isegi sellisel pealtnäha tähtsusetul asjaolul nagu teraviku ja kida kuju, millele harva tähelepanu osutatakse, on konksu «püügivõime» suhtes küllalt suur tähtsus. Joonisel 32, E on näidatud, kuidas konks kolmiku ühele harule toetudes oma teravikuga esialgsest asendist (tõmbesuunast) teatud nurga võrra kõrvale kaldub. See kaldenurk on seda suurem, mida lühem on vars ja mida pikem (või mida kaugemal varrest) on konksu teravik.

Suur nurk, eemaldades teraviku suunda tõmbesuunast, s. t. rikkudes nende suundade paralleelsust, raskendab konksu tungimist kalasse; vastupidi, mida väiksem on see nurk, seda kergemalt ja kiiremalt tungib konks sisse. Pikk vars hõlbustab konksu väljatulemist kala kehast ja murdumist, eriti kui kala on tõmbesuuna suhtes põikiasendis. Konksu väga lühikese põlve puhul ei tungi teravik sügavale kala kehasse, vaid tekitab ainult pinnalisi rebestushaavu ja laseb saagi lahti.

Kolmiku parima kuju küsimus on keeruline ja vajab tõsist uurimist. Meie mitmeaastased kogemused lubavad teatud põhjendusega lugeda parimaks sellist konksu, millel on sirge teravik, väljapainutatud kida ja sellise pikkusega vars, mis ületab kahekordselt konksu põlve laiuse.

Käesoleval ajal on 1950. aasta 1. jaanuarist kehtestatud standardi järgi tootmisse juurutatud ja massiliselt tootma hakatud eri tüüpi, eri numbrites ja suurustes õngkonkse.

Kolmikuid valmistatakse järgmistes numbrites ja suurustes:

Konksu (kolmiku) nr.	Laius mm	Traadi läbimõõt mm	Varre pikkus mm	Kandjõud kg	Vana number
18	18	2	40	19	—
14	14	1,6	30	12	—
12	12	1,4	35	9	0
10	10	1,2	30	7,8	1
8,5	8,5	1,0	26	5,4	3
7	7	0,9	22	4,8	5
6	6	0,8	18	3,8	—
5	5	0,5	10	1,1	—

Nagu tabelist nähtub, peavad uut tüüpi kolmikute üksikud harud nende mehaaniliste omaduste erilises pressis proovimisel (vastupanu sirgekspainutamisele ja katkemi- sele) vastu suurele koormusele, mis kalastajaid täielikult rahuldab.

Samasuguse koormuse peavad välja kannatama sama suuruse ning traadi läbimõõduga ühe- ja kaheharulised konksud.

Uued kolmikud paistavad silma mitte üksi tugevuse, vaid ka viimistluse kvaliteedi, hea kuju ja teraviku vahe- duse poolest. Omadustelt ületavad nad välismaa kolme- harulised konksud.

Standardi järgi määrab konksu number (sõltumata tema kujust) konksu laiuse ja põlve kõrguse millimeetri- tes. Näiteks konksul nr. 12 peab teraviku ja sääre vahe kui ka põlve kõrgus painutuskohast teraviku tipuni olema 12 mm.

Karabiinid, kinnituslõksud ja ühendusrõngad

Karabiini (pöörli, virbli) ülesandeks on nõõri (või tamii- list lipsu) keerdumise takistamine.

Karabiine valmistatakse terasest ja valgevasest. Nende kuju on väga mitmesugune: püti- või silindrikujulised, lamedad (ühe- või kahekordsed), kinnituslõksudega või ilma.

Karabiini suurusest sõltub tema tugevus. Nende suu- rust tähistatakse numbrita nr. 2/0 kuni nr. 10; karabiin nr. 2 kannab vabalt kuni 80-kg, nr. 10 aga mitte üle 4—5-kg raskust.

Karabiini sobivus püügiks oleneb tema tugevusest (rõn- gad ei tohi lahti rebeneda) ja pöörlemise sujuvusest. Tumedavärviline karabiin on heledast parem.

Pütikujuline kinnituslõksuta karabiin vajab enne kasu- tamist raskuse all kontrollimist. Lamedad raudkarabiinid on eelnimetatuist oma omadustelt tunduvalt paremad ja tugevamad.

Karabiini juurde kuulub vajaliku esemena kinnituslõksu lipsu ühendamiseks tinaga või landiga. Neid terastraadist mitmes suuruses kinnituslõkse müüakse eraldi. Kara- biini kinnitamiseks landi, lipsu jne. külge võib lõksu ase- mel kasutada terastraadist ühendusrõngaid.

On veel üks liik ühenduslõkse, mis valmistatakse valgevasesest või terastraadist ja varustatakse valgevasesest või terasest sulguriga või spiraalvedruga. Esimesed lõksud on kinnised, vedrunõelakujulised, teised — vabalt liikuva sulguriga.

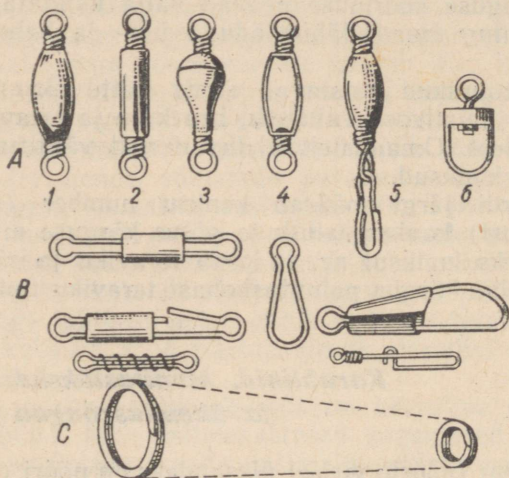

Joon. 33.

A — karabiinid: 1 — pütikujuline, 2 — silindrikujuline, 3 — pirnikujuline, 4 — lame, 5 — kinnituslõksuga, 6 — ühe šarniiriga; B — kinnituslõksud; C — ühendusrõngad

Nimetatud spinninguosadel peab olema selline tugevus, mis vastab eeldatavale saagile. Näiteks keskmise suurusega kala püüdmisel peavad karabiin, rõngas ja kinnituslõks välja kannatama vähemalt 5-kg raskuse, mis katseliselt kindlaks määratakse. Joonisel 33 on näidatud eri liiki karabiine, kinnituslõkse ja ühendusrõngaid.

Kongits ja kahv

Kongits ja kahv on kalapüügil hädavajalikud abiriistad. Nende abil tuleb konksu otsas olev kala kinni haarata ja veest välja tõmmata.

Kongits koosneb kahest osast: kuni 1 m (vahel ka enam) pikkusest varrest ja siledast teraskonksust.

Kongitsaid on kolme liiki: lihtsamad, mille konks on kinnitatud püsivalt varre külge; lahtivõetavad, mille konks keeratakse varre otsa kinnitatud mutri külge; väljatõmmatavad, mis koosnevad teraskonksust ja kahest-kolmest üksteise seest väljatõmmatavast vasktorust (joon. 34).

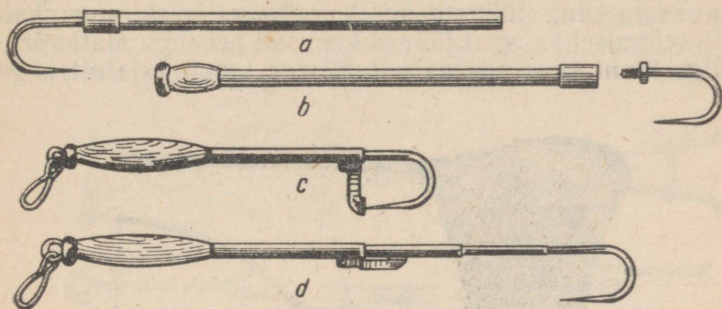

Joon. 34. Kongitsad:

a — lihtne, *b* — lahtivõetav, *c* ja *d* — väljatõmmatavad (teleskoopilised)

Õigesti tehtud kongitsa vars (väljatõmmataval kongitsal — toru) peab olema vähemalt 1 m pikkune, küllalt tugev ja mitte väga nõrke (nõrkuva varrega ei saa kala õigesti haakida); varrel peab olema paksem käepide, mille otsas olev puhver takistab käe äralibisemist järsu haakimise puhul. Konksu terava otsa suund peab olema varrele paralleelne või veidi sellest väljapoole; konks peab olema nii terav, et ta ka kõige väiksema pingutuse puhul kalasse tungiks.

Konksu laius on harilikult 6—7 sm.

Kahvu (joon. 35) on mitmesuguse ehitusega. Nende hulgas on ühest tükist kahvu (ümmarguse või ovaalse pilliroost või metallist võruga või kolmnurgaga) ja lahtivõetavaid (lahtivõetavate torudega ning mitmesuguste vedrudega või muude sulguritega).

Kahva võru laius ja võrgu sügavus ei ole rangelt kindlaks määratud.

Enamik spinningiste kasutab lihtsaid või lahtivõetavaid kongitsaid kui kõige kergemaid ja käsitlemiseks küllalt mugavaid. Käimisel kinnitatakse kongits rihmaga seljale, küljele või kantakse käes. Kõige mugavamaks kongitsaks peetakse väljatõmmatavat: kokkuvajutatult võõle

riputatuna ei sega kongits käimist ning on ühtlasi alati käepärast.

Kahv on kongitsast ebamugavam (eriti käimisel), sest 2—4 kg raskuse kala haaramiseks peab ta võrdlemisi suur olema. Kahva kandmine on ebamugav, eriti sügisel märjal ajal. Pealegi on kala kahvaga võtmine raskem, ebamugavam ning tülikam kui kongitsaga haakimine; kala väljavõtmisel kahvast jäävad konksud peaaegu alati võrgu külge kinni ja nende vabastamiseks kulub asjatult aega.

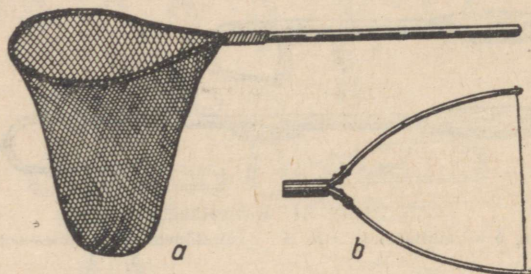

Joon. 35. Kahvad:

a — ovaalne, b — lahtivõetava kahva raam (ilma võrguta)

Suuavaja ja konksuvabastaja (ekstraktor)

Suuavajat kasutatakse kala lõugade lahtihoidmiseks neil juhtudel, kui konks on sügavalt kurgus või suus ja selle väljavõtmisel on karta kääre vigastamist (eriti havipüügil), või kui konksu asend teeb vajalikuks mõlema käe kasutamise kala lahtiolevas suus.

On suuavajaid, mis valmistatakse terastraadist pikkade otstega vedru kujul; selle harude vahel on liikuv varras, mille edasiliigutamisel vedru otsad kokku tõmbuvad või laiemale lähevad.

Kääridekujuline suuavaja, mille käepidemete küljes on sulguriga lahtihoidja, töötab paremini (joon. 36, A).

Konksuvabastaja ehk ekstraktor on lihtsa kujuga, ent kalapüügil väga kasulik riist, mille abita on vahel sügavalt ja kindlalt kala kehasse tunginud konksu võimatu välja tõmmata. Lihtsakujulisi konksuvabastajaid valmistatakse mitmes tegumoes ühest teras- või vasktraadi tükist, mil-

lel ühes otsas on hark konksu väljatõukamiseks kala kehas ja teises otsas painutatud rõngas.

On ka kokkupandavaid konksuvabastajaid, mis koosnevad külgejoodetud mutriga torust ja vindiga hargist (joon. 36, *D*); hargi võib ka toru sisse keerata.

Mõned konksuvabastajad käivad kokku nagu taskunuga; nende vedrusulgur kaitseb kahvlit töötamisel kokku vajumast. Sellekujuline konksuvabastaja on käsitemiseks väga mugav (joon. 36, *E*).

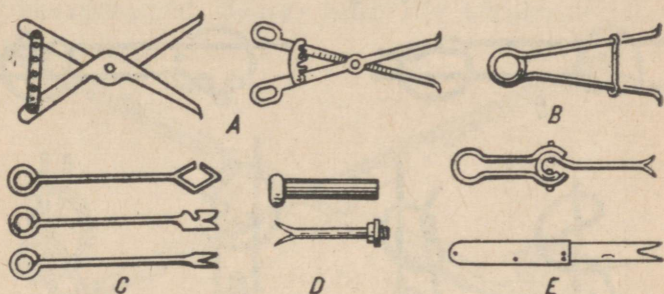

Joon. 36.

A, B — suuavajad, *C, D, E* — konksuvabastajad (ekstraktorid)

Sõlmed

Püügi ajal tuleb sagedasti tugevaid sõlmi siduda (tina sidumisel nõõri külge, katkenud nõõri ühendamisel jne.).

Teatavasti on sõlmi mitut liiki. Spinningupüügil parimad ning praktiliselt mitte-lahtiminevad sõlmed on näidatud joonisel 37.

Tuleb meeles pidada, et sõlmitud nõõr tekitab rõngaid läbides väikesi, kuid teravaid lööke (eriti heite sooritamisel); need puudutused kiirendavad nõõri kulumist sõlme kohal. Seepärast on vaja sõlmed sagedamini järele vaadata ja kontrollida nende vastupidavust rebimisele. On kasulik sõlmed aeg-ajalt katki tõmmata ja nõõr uuesti sõlmida.

Eriti hoolikalt tuleb sõlmida punutud kaproonnõõri ja tamiili. Sõlm vähendab nende nõõride kandejõudu pea-aegu poole võrra; nad katkevad kiiresti ja pingutamisel läheb sõlm tihti lahti.

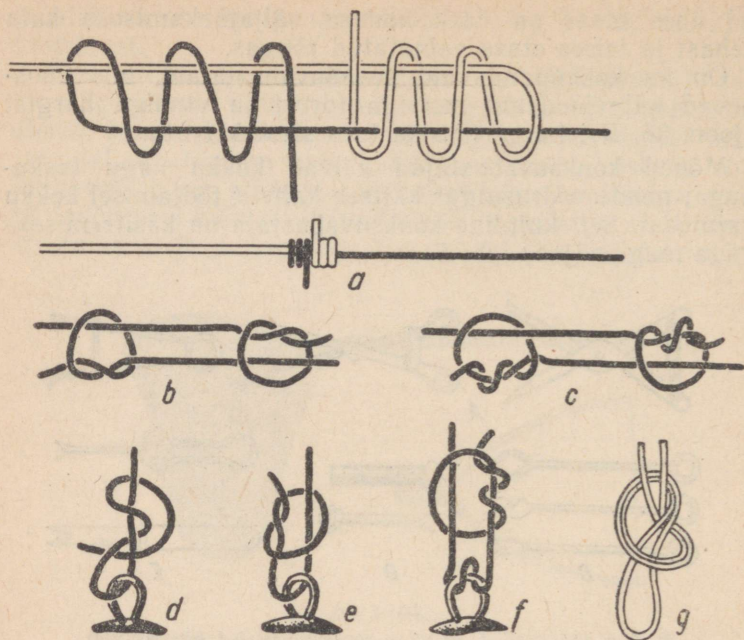

Joon. 37. Sõlmed:

a — punutud nõõride sidumiseks, *b* — tamiili sidumiseks, *c*, *d* — tina ühendamiseks punutud nõõriga, *e* — tamiili sidumiseks, *f*, *g* — aasad

Mõned kalastajad mähivad sõlmitud koha peene siid-nõõriga kinni, tõmmates sõlme otsad eri suunas vastu nõõri, ja katavad pärast lakiga. Selline sidumisviis on rakendatav eranditult ainult kodustes tingimustes. Kalapüügil on seda üsna raske teostada.

Ridva kokkupanemine

Ridva kokkupanemisel ja lahtivõtmisel tuleb torudest kinni hoida, võimalikult vältides puuosade puudutamist. Kui mingil põhjusel tuleb siiski puuosadest kinni võtta, siis on soovitatav, et käe haare oleks ühtlane ning toetuks torudele.

Ainult puuosast kinnihoidmine põhjustab torude nihkumist.

Tugirõngastega või sulguritega ühendustorud tuleb lõpuni kokku vajutada. Siledad tugirõngasteta torud tuleb tihedalt sisse vajutada, seejuures arvestades, et peale püüki oleks neid kerge lahti võtta (torud tulevad kergesti lahti, kui neid vastupidises suunas keeratakse ning samal ajal tehakse pingutusi torude lahutamiseks).

Kui torud liiga tihedalt kokku käivad, on kasulik sise-mist toru kuiva seebiga määrada. Mitmesugused õlid, vase-liin jms. ei kõlba selleks otstarbeks.

Pärast ridva kokkupanemist tuleb kontrollida jätkude kohastikkuasetsemist. Selleks tuleb ritv käepidemest hoi-

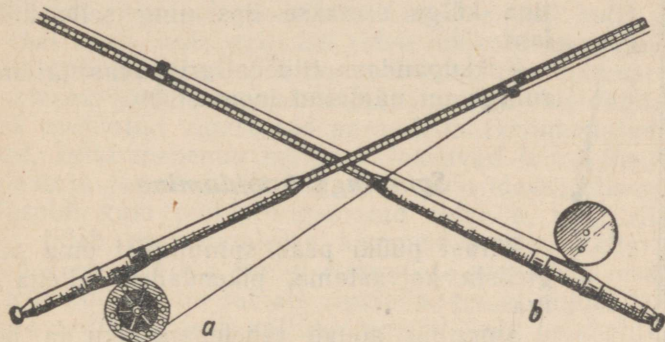

Joon. 38. Spinningu asend:

a — «rippuva rulliga», *b* — «ülespidi rulliga»

des üles tõsta ja vaadata läbi selle sillarõnga: kõigi rõngaste avad peavad asuma ühel sirgjoonel.

Siledate torudega ritvu on kasulik ka kergelt raputada, et kindlaks teha nõrgast kinnitamisest tekkivat loksumist; selle esinemisel tuleb torud tihedamalt üksteise sisse suruda.

Rull kinnitatakse ridva käepidemele sellel oleva kahe libiseva rõngaga (või mõnd muud tüüpi kinnitusviisiga). Kahekäe-ridvaga püüdes ning heiteid vasakult paremale sooritades seatakse kinnitusrõngas rulli allarippuva asendi puhul (sõltuvalt peopesa laiuusest) 15—18 sm kaugusele pihvril. Rull asetatakse nii, et selle käepidemed rulli rippuva asendi puhul asetsevad kalastaja poolt vaadatuina ridvast paremal pool.

Sellises asendis oleva rulli päripäeva pööramisel jookseb nõör rullile.

Püüdes kalu ülespidi asetseva rulliga ning sooritades heiteid paremalt vasakule, asetatakse rull käepideme ülaosasse nii, et rulli käepidemed asetseksid paremal pool (joon. 38).

Kõigil juhtudel seatakse rull heite sooritamiseks kõige mugavamasse asendisse. Ridvale kinnitamine peab olema kindel.

Nöör tõmmatakse läbi rõngaste; ridva otsarõngast väljaulatuva nööri otsa seotakse tina (ükskõik millise kindla sõlmega); tina külge seotakse lips ning selle külge lant.

Kokkupandav ritv allarippuvas asendis rulliga on näidatud joonisel 39.

Spinningu hooldamine

Pärast püüki peab spinningist oma püügiiriista korrastama, pikendades sellega ta iga.

Spinning nõuab tähelepanelikku ja hoolitsevat suhtumist. Kandmisel tuleb ritva hoida pehmes kotis ja rulli vutlaris; sellega kaitstakse neid osaliselt juhuslike löökide eest, mis rikuvad ridva lakikorda, lõhuvad mähiseid, purustavad rõngaid ja muljuvad torusid, kuna rullidel võivad õhukest alumiiniumist või eboniidist valmistatud poolikettad deformeeruda või puruneda.

Püügi vaheaegadel ei tohi ritva maapinnale või kivile asetada, kuna teravad kivid isegi väga kerge puudutuse puhul ridva lakikorda vigastavad. Pole soovitatav ritva asetada kuivale peenele liivale, mis kõige väiksemagi tuulepuhangu juures võib rulli mehhanismi sattuda. Rulliteljele sattunud liivatolm võib pooli pöörlemisel metalli sedavõrd kriimustada, et pooli teljelt äravõtmisel puks või telg paratamatult vigastub.

Joon. 39.
Spinning
kokkupandult



Ridvale tekitab suurt kahju liigne koormus püügi ajal või torude lõtv ühendus. Need puudused põhjustavad ridva kõverdumist, pragunemist, torude lahtiminekut jne. Seejärel on vaja esimesel juhul koormust vähendada ja teisel juhul torud tihkematult ühendada. Kui aga toru on ridva küljes lõdvalt, tuleb püük kuni ridva parandamiseni katkestada.

Püügi lõpetamisel tuleb ritv ja rull pehme lapiga kuivaks pühkida, kusjuures ühendustorude avadesse on kasulik korgid panna. Nöör kuivatatakse. Alles seejärel võib püügiriista ära panna.

Niisket ritva pole soovitatav tihedast riidest kotti panna ja seal kaua hoida, eriti kui ridva lakikord on vigastatud.

Kalapüügilt tagasipöördumisel tuleb ritv tolmust ning mustusest täielikult puhastada, põhjalikult üle vaadata ja kõik avastatud vigastused parandada (kriimustatud lakikord, katkirebenenud mähised, loksuvad torud jne.). Kui kalastaja ise ei suuda vigastusi parandada, siis ei tohi edaspidi kalu püüda vigastatud ridvaga, vaid ritv või rull tuleb parandamiseks kogenud meistri kätte anda, hoides seega ritva veelgi suuremate vigastuste eest.

Ritv tuleb kotis seinale riputada, eemal ahjust ja keskkütte radiaatoritest, vältides aga niiskeid hoiukohti.

Siid-, lina- ja punutud kaproonnöörid tuleb pärast kalapüüki rullilt täielikult maha kerida ja hästi ära kuivatada. Seejärel tuleb nöör kerihargile kerida ja hoida sellel järgmise kalapüügini.

Eriti hoolikalt tuleb kuivatada tamiili, mis püügi ajal niiskudes tunduvalt venib ja kuivades lüheneb. Kokku tõmbudes võib ta rulli pooli tugevasti vigastada (kodaraid painutada või välja vajutada). Pärast püügi lõpetamist on soovitatav tamiil ära kuivatada. Kui seda pole võimalik teha, tuleb nöör rullilt täielikult maha kerida ja pärast seda võimalikult nõrgalt tagasi kerida.

Rulli vigastumist esineb harvem kui ridva riknemist, kuid seevastu märdub ta rohkem; seepärast tuleb rull kõigepealt tolmust ning märdunud õlist puhastada ja kui telg ning puks on ära kuivatatud, siis hoolikalt üle vaadata, kõik hõõrduvad osad määrada vaseliiniga (mitte boorvaseliiniga) või mingi muu kaua vastupidava määrdega, mis teljelt ära ei voola ja oma paksuse ning sitkusega pooli pöörlemist ei sega. Rulli tuleb hoida vutlaris.

Teraslipse tuleb kergelt vaseliini või masinaõliga määrida. Kõige parem on neid õlitatud paberisse mähitult kuivas kohas hoida (roostetamise vältimiseks).

Lante tuleb hoida puu- või kartongkarpides. Raudkarbid on selleks otstarbeks vähem kõlblikud, kuna konksu teravikud vastu rauda puutudes nürinevad.

Lantide ja teiste söötade konksud peavad üldreeglina olema nii teravad, et küünt kriimustavad. Nende teritamiseks kasutatakse peenikest viili või luisku.

Kalapüügile minnes tuleb konksudega varustatud landid asetada selleks otstarbeks valmistatud jaotustega puukarpi, mis mahutab 10—12 eritüübilist lanti (2—3 lanti igasse lahtrisse). Selline lantide asetamine väldib nende konksude sassimineku. Samasse karpi pannakse ka lipsud ja tinad. Karp peab vabalt taskusse mahtuma. Vastavalt lantide kulumisele täidetakse karp uutega tagavarast, mida hoitakse seljakotis või spinningisti varustuses üsna kasulikuks osutunud välipaunas.

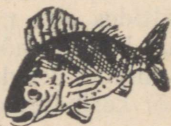

Spinninguheite tehnika

Ridva asend heite sooritamisel ja kala püüdmisel

Meie spinningut käsitlevas kirjanduses esineb harilikult juhendeid heite sooritamisel ja kala püüdmisel ridva asetamiseks «ülespidi rōngastega» ehk «ülespidi rulliga». Seejuures räägitakse, et selline asend on kõige õigem, kuna sel puhul väheneb nõõri hōõrdumine rōngastes, kalastaja näeb kerimisel läbi rōngaste kulgevat nõõri ja võib seda õigete ridadena rullile seada, mille tõttu järgmisel hetkel saadakse landi õige lend ja järelikult suureneb landi lennukaugus ning välditakse nõõri sassiminekuid. «Rippuva asendiga» rulli kasutamisel puuduvad need eelised ja heited tulevad halvemini välja.

Spinninguga pealiskaudsel tutvumisel meeldib algajale spinningistile sagedasti ülespidi asend, kuna sel puhul on püügi ajal võimalik landi tagasikerimisel nõõri näha.

Kuid tegelikult ei anna ridva selline asend kalastajale mingeid eeliseid, vaid toob püügi ajal kaasa rea ebamugavusi.

Nõõri hōõrdumine rōngaste läbimisel ei muutu rulli ülespidi või rippuva asendi tõttu peaaegu sugugi. Nõõri ühtlaste ridadena kerimine on isegi rulli ülespidi asendi puhul üsna raske, eriti kiirel kerimisel, kuna käeliigutused rulli pōõramisel põhjustavad ridva vibreerimist.

Pealegi kipub kerimise ajal rull, mis koos nõõriga kaalub umbes 250 g, ridvalt alla vajuma. Rulli vajalikus asendis, s. t. ridva peal hoidmiseks on vaja kätt, eriti kämmalt teatud määral pingutada (samuti on pingutatud nõõri läbilaskvad sõrmed). Pikemaaegsel kalapüügil põhjustab see kalastaja liigset väsimust.

Kui rull ridva peal ülespidi asetseb, teeb nõõrilt tilkadena allalangev vesi ridva märjaks; kui nõõri sõrmedega nõõrgalt suruda, koguneb vesi nõõri kinnihoidmise

kohta ning valgub mööda ritva käepidemele ja sealt kalas-
taja riitele.

Heite ajal rõngaid läbiv nõör vibreerib ning vajub oma raskuse tõttu tublisti allapoole. Ülespidi asendis oleva rulli puhul suurenevad vibreeriva nõöri puudutused vastu ritva. Nõöri kerimisel rullile, eriti kui landi otsas on oma raskuse ja vastupanuga ritva painutav kala, hõõrdub rõngaid läbiv nõör rõngaste vahel vastu ritva.

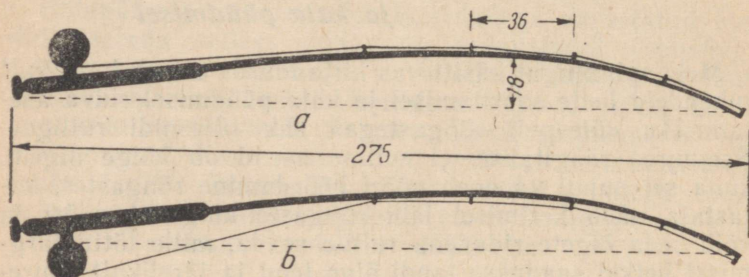

Joon. 40. Ridva paine:

a — «ülespidi rulliga», *b* — «rippuva rulliga»

See nähtub järgmisest. Võtame liimitud bambusest kesk-
mise kandejõuga 2,75 m pikkuse viie rõngaga ridva, mille rõngaste alumine sisemine äär on 7 mm kaugusel ridva pinnast ja mille teise ja kolmanda rõnga (käepidemest arvates) vahe on 36 sm. Juba siis, kui selline ritv paindub ainult 18 sm võrra ridva pitsi ja puhvri joonelt, puudutab nõör ritva. Kolmanda, neljanda ja viienda rõnga vahel on paine veel suurem kui teise ja kolmanda rõnga vahel ja seepärast hõõrdub siin nõör juba tihedalt vastu ritva (joon. 40). Nõöri hõõrdumine ridva vastu, eriti veel kui nõör on raskuse tõttu pingul, põhjustab laki, mähiste ja väga võimalik, et ka ridva puidu kulumist ning seega nõöri kiiremat katkemist. Veel suurema painde puhul ei püsi nõör enam ridva pealmisel kandil, vaid vajub küljele, mis põhjustab ridva liistude ning ülemise otsa (pitsi) kõverdumist. Sageli oleme näinud seda ritvadel, mille rull on kalapüügil olnud ülespidi asendis.

Nimetatud puudused välditakse, hoides rulli püügi ajal rippuvas asendis.

Nõöri võib rullile kerida ka pimesi, s. t. nõöri asetu-

mist nägemata. Praktiliselt asetub nõor sel puhul ühtlaselt ega takista järgmist heidet. Nööri «pimesi» kerimise oskus omandatakse väga lühikese praktikaajaga.

Algajal spinningistil tuleb, arvestades rulli eri asendite eelseid ja puudusi, valida selline rulli asend käepidemel (olgu siis ülespidi või rippuv asend), mis on kooskõlas kalastaja füüsiliste võimetega ja püügiriistaga.

Kasutades kalapüügil ritva alati ühes asendis, näiteks rippuva rulliga, esineb mõnikord ridva kõverdumist.

Kõverdumist saab kaotada, kui püütakse nii, et ritv pändub vastupidises suunas.

Eriti raske püügi puhul, näiteks lõhede püügil, kus ritva hoidva käe koormus on väga suur ja kestev, on mugavam hoida ritva ülespidi asendis oleva rulliga.

Rulli pidurdamine ja aeglustamine

Rullipooli pidurdamine nii kahe- kui ka ühekäe spinningu puhul on kahesugune:

1) täielik pidurdamine, mille juures pidur täielikult peatab pooli pöörlemise, ja

2) rulli aeglustamine, s. t. pöörleva pooli lühike kerge puudutamine sõrmega või pidurikangiga, mis aeglustab, kuid ei peata pooli pöörlemist.

Täielik pidurdamine on vajalik enne heite alustamist hoovõtul, heite eel ja heite lõppedes pooli peatamiseks (lõangi vettelangemise hetkel). Pooli kiirust aeglustatakse lõangi lendamise ajal, kui vajalikust kiiremini pöörlev pool annab nõori ette rohkem, kui lendav lõangi suudab enda järel vedada.

Pooli pidurdamine ja selle liikumise aeglustamine toimuvad sõrmega (ükskõik milliselega, nii nagu kalastajale on kõige mugavam) pooli ükskõik kummale kettale või äärel vajutades. Pidurdada tuleb pooli liikumise suunas, mitte aga liikumise suuna vastu.

Mõnedel rullidel on spetsiaalne kangpidur. Kangiga või sõrmega pidurdamisel on sama tulemus.

Kõige sobivam pidurdamisviis on järgmine. Kui rull on rippuvas asendis ja heide toimub vasakult paremale, siis surutakse nimetissõrmega kergelt pooli seesmisele kettale.

Kui rull on heite sooritamisel kinnitatud ülespidi asendisse, siis surutakse pöidlaga rulli välisele kettale.

Sõrmega pooli pidurdades peab ettevaatlik olema, sest suure kiirusega pöörleva pooli käepidemed võivad vastu sõrmi lüüa; selline löök on küllalt valus ja võib pealegi rulli rikkuda.

Et pooli sõrmega pidurdamine oleks mugavam, on soovitatav nõõri kerida rullipoolile ainult selle mahu $3/4$ või $2/3$ ulatuses. Poolile keritud nõõri vastu pidurdamine ei ole soovitatav.

Heitmine

Külgheide kahekäe-ridvaga. Heite all mõistetakse kalastaja poolt sooritatavat ridva liigutust, mille eesmärgiks on landi lennutamine kalastajale soovitud suunas nii, et lant langeks (liigse mürata) vette kalastaja poolt valitud kohas.

Heide jaguneb kolmeks osaks:

1) hoovõtt — ridva tõmbamine taha, kindlaksmääratud asendisse;

2) heide, s. t. landile ridva lähteasendisse tagasituleku hetkel sellise tõuke andmine, mis paneb landi lendama;

3) landi vaba lend.

Heide lõpeb landi vettelangemisega ja pooli pidurdamisega.

Heite ajal ei tohi esineda sasi, nõõri katkemist ega konksu (landi) takerdumist nõõri külge.

Enne kui asuda heitetehnika õppimisele, tuleb endale selgeks teha, kuidas reageerib pöörlev rullipool pidurdamise ajal sõrmega puudutamisele. Selleks tuleb poolile mitu korda anda käega kiire liikumine (mida võib teha ka kodus), sidudes seniks nõõri välimise otsa poolile kinni.

Heite selgitamiseks kasutame üht kalaspordikirjanduses esinevaist heiteskeemidest.

Joonisel 41 on tähtedega tähistatud: *A* — heite siht, *B*, *C*, *D* ja *E*, *C*, *F* — ridva asendid hoovõtmisel heite sooritamiseks vasakult paremale ning paremalt vasakule. Kalastaja asetseb ringi keskel (*P*).

Eeldame, et lant tuleb heita kahekäe-ridvaga, mille rull on rippuv asendis, külgviskega paremalt vasakule

Joon. 41. Heite skeem

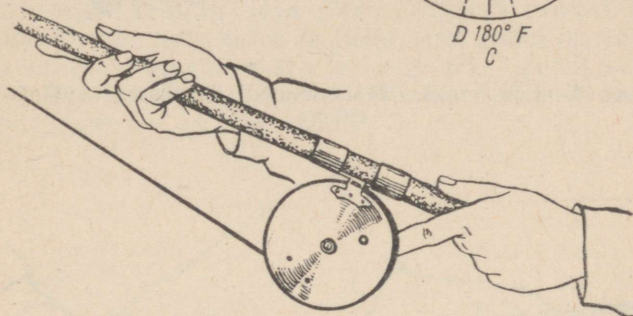
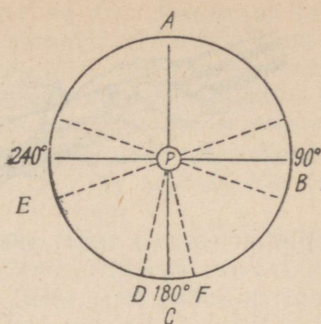

Joon. 42. Käte asend ridval «rippuvasse asendisse» kinnitatud rulliga

punkti A. Heite ajal hoiab parem käsi ritva käepideme ülemisest otsast, kuna vasak käsi hoiab käepidet allpool rulli. Sama käe sõrmega pidurdatakse rullipooli (joon. 42).

Kui rippuva rulliga ritv osutub treeningu algul ebamugavaks, siis tuleb heitmist õppida ridvaga, mille rull on ülespidi asendis, kusjuures käte asend jääb endiseks. Pidurdamine võib toimuda ükskõik missuguse sõrmega (joon. 43).

Kui ka see heiteviis on kalastajale ebamugav, siis võib rulli asetada käepideme ülemisse otsa, kusjuures käepidemest kinnihoidev parem käsi asub rulli kohal või sellest allpool. Sama käe sõrmega pidurdatakse rullipooli. Vasak käsi hoiab käepideme alumisest otsast kinni. Sel juhul võib rulli hoida ülespidi (joon. 44) või rippuv asendis (joon. 45).

Enne heite sooritamist tuleb tina (raskust) ja lanti niipalju välja lasta, et vahemaa tina ja ridva pitsi vahel oleks 6—10 sm. Pärast seda tuleb asetuda näoga punkti

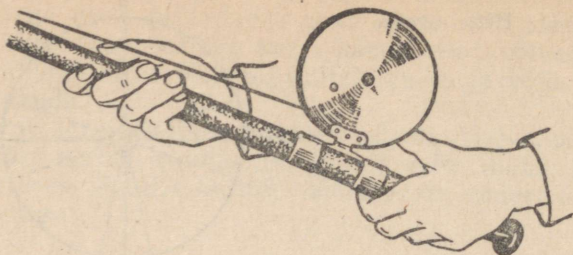

Joon. 43. Käte asend ridval «ülespidi asendisse» kinnitatud rulliga

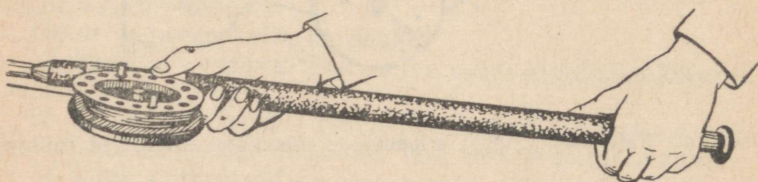

Joon. 44. Käte asend käepideme ülaosasse «ülespidi asendisse» kinnitatud rulliga

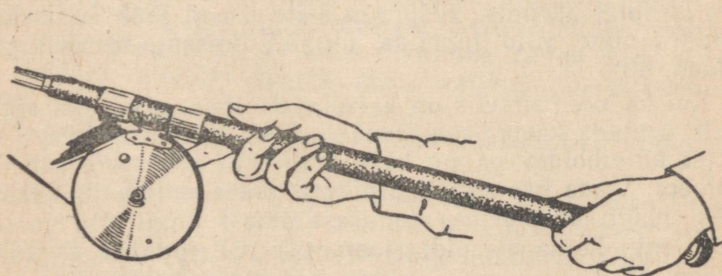

Joon. 45. Käte asend ridva ülaosasse «rippuvasse asendisse» kinnitatud rulli puhul

A suunas ning suunata sinna ka ritv, kusjuures jalgade asend peab olema kindel ja samal ajal küllalt vaba poolringi tegemiseks. Sellises asendis olles tuleb rullipool täiesti pidurdada ja teha kogu kehaga sujuvalt pööre paremale niisuguse arvestusega, et punkt B oleks nähtav ilma pead pööramata ja jalgu tõstmata. Keha pööramise ajal viiakse ritv käte ja keha aeglase liigutusega taha paremale, asendisse $D—P$ (joon. 41).

Kui heidet sooritatakse raske (ilma tinata) landiga, siis sõltub landi kaugus ridva pitsist niihästi ridvast kui ka rullist. Paindumatu ridva ja raske rulli puhul on vahemaa suurem, nõtke-elastse ridva ja kerge pooli puhul väiksem. See sõltub ka landi raskusest. Mõnikord küünib vahemaa kuni 1 meetrini ja üle selle.

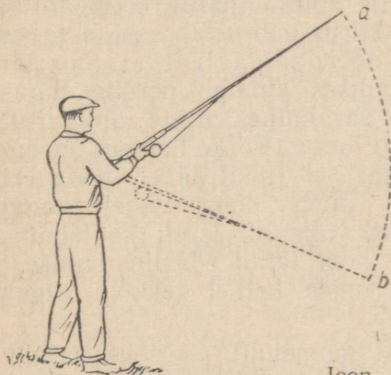

Joon. 46. Ridva tagasitõmbamine

Enne hoovõtu algust peab ridva pits olema pisut kõrgemal kui kalastaja pea, punktis a (joon. 46), ning peab paremale, asendisse $D—P$ liikudes laskuma punktini b , naapinnale paralleelsesse asendisse.

Ridva pitsi allalaskmine peab iga heitestiili puhul toimuma nii, et landi konks rohtu ei takerduks.

Kui ridva pits jõuab punktini D , siis tuleb ritv hetkeks peatada, et tina ja lant jõuaksid teisele poole ritva lennata (hoovõtul pingutuvad nad ridva järele). Pärast seda viiakse ritv kiireneva liigutusega kohe tagasi lähteasendisse, kusjuures tagasiliikumise kiirus peab kasvama. Ridva jõudes asendisse $B—P$ peab liigutus muutuma tõukeks (mis on vajalik landi lennutamiseks). Sel momendil võetakse poolilt ära seda pidurdav sõrm või spetsiaalne

kang ning ritv viiakse edasi, kuni ta saavutab suuna sihile *A*. Tina ja lant peavad laugjas kaares lendama sihi suunas.

Sihile *A* suunatud ritv peab olema ühel sirgjoonel väljajooksva nõoriga. Kui ritv ja nõör moodustavad sel hetkel nurga, siis hõõrdub landi lendamisel nõör ridva ülemise rõnga vastu, mis vähendab heitekaugust ja kiirendab nõöri kulumist.

Kui rullipool pidurist vabaneb ja lendu alustav lant annab poolile järsu tõuke, hakkab pool ülemäära pöörlema ja annab nõöri rohkem välja, kui lendav lant seda enese järele jõuab vedada. Lisaks hakkab rull edasise lennu ajal pidurist vabanedes iga kord suuremat inertsit arendama ja liigsel määral nõöri järele andma. Heite sääraseid momendid on algajale spinningistile kõige tülikamad: pooli liigne pöörlemiskiirus põhjustab sasi, s. t. poolilt ülemäära väljalastud nõör, mida lant ei jõua ära vedada, kerib end vastupidises suunas poolile tagasi. Tulemuseks on nõöri tugev sassimine, mille lahtiharutamiseks kulub harilikult palju aega. Kõige halvem on lugu heite algul tekkinud sasiga: sel juhul läheb nõör eriti sassi ja lahtiharutamiseks tuleb nõör vahel koguni katki tõmmata. Pealegi on võimalik landi kaotsimine, koos lipsu ja tinaga, kuna nõör landi edasilendamise ja nõöri samaaegse tagasikerimise hetkel tekkiva tugeva tõmbe mõjul kergesti katkeb.

Selleks, et pool vastaval momendil pöörleks vajaliku kiirusega, tuleb teda aeg-ajalt kergelt pidurdada. Pidurdamise momenti ja iga pidurdamise kestust pole võimalik täpselt määrata (välja arvatud heite lõpul), sest heited on väga erinevad, olenedes landi ja tina raskusest, ridva ehitusest ja pikkusest, nõöri jämedusest, pooli inertsist ning teljel pöörlemise kergusest, heite tugevusest, sujuvast või järsust sooritamisest ja reast teistest põhjustest.

Samad tegurid muudavad pooli pidurist vabastamise momente landi lennutamise algul kõigi heiteviiside juures. Seega tuleb joonisel 41 näidatud asendid *B—P* või *E—P*, samuti üle pea heite skeemis (joon. 54) näidatud punkt *L* kui pidurist vabastamise moment lugeda tinglikuks, mis on toodud ainult heitetehnika selgitamiseks. Tegelikult tuleb pidurdamine katkestada selle lühikese ajavahemiku vältel, mil ridva pits läheneb punktist *B* või *E*

pisut tagapool asuvast punktist sihi *A* suunale (külgeheite puhul) või punktist *L* pisut tagapool asetsevast punktist punktile *N* (üle pea heitmisel).

Algajal kalastajal on sassimine kud paratamatud ja nende pärast ei maksa lasta end häirida. Algajal kalastajal on kasulik, ridva ja rulli tüübist olenemata, sooritada 2—3 esimest heidet püsiva pidurdamisega (lennu algusest kuni landi vettelangemise hetkeni). Alles pärast heite-tehnika mõningat omandamist tuleb hakata rakendama lühikesi katkendlikke pidurdamisi. Õppimise otstarbel tehtud heidete ajal saadakse kergesti aru, millal ja kui kaua tuleb pidurdada; edasises praktikas kujunevad liigutused sedavõrd automaatseks, et aeglustav pidurdamine toimub peaaegu märkamatuks ja kalastaja ei pööra sellele protsessile erilist tähelepanu.

Heite lõpul, kui landi lend märgatavalt kiirust kaotab, on vaja kergelt pidurdada, et pooli pöörlemise aeglustamisega ühtlasi nõõri kaart õgvendada, landi edasist liikumist siiski peatamata. Kui aga lant, peaaegu täiesti kaotanud edasilendamise jõu, on juba vette langemas, tuleb pool täielikult pidurdada. Samal ajal tuleb ridva pits kergelt üles tõsta, et järelejäädud nõõri kaar sirgeks tõmmata ja landi edasiliikumine peatada. See nõrgendab vee-pinnale langeva landi lööki.

Peale landi vettelangemist muutub käte asend ridval järgmiselt (kui heide on sooritatud nii, nagu näidatud joonisel 42): kalastaja võtab vasaku käega ridva käepideme ülaosast kinni ning alustab parema käega nõõri tagasikerimist; seejuures toetab kalastaja vasaku käe üks sõrm all liikuvat nõõri ja sõrme paremale ning vasakule asetades (pooli ketaste vahemaa ulatuses) kerib ta selle enam-vähem ühtlaselt poolile (joon. 47).

Kui heide on tehtud joonise 43 kohaselt, siis keritakse nõõr poolile vasaku käe sõrmede vahelt (joon. 48). Vasakule käele toetuva ridva raskuse vähendamiseks on vaja ridva puhver vastu kalastaja keha toetada või ridva alumine ots vasaku käsivarrega vastu külge suruda (nii et kerimine oleks mugav).

Heide vasakult paremale tehakse samuti nagu paremalt vasakule, muutes ainult käte asendit ridval; sellise heite puhul haarab vasak käsi ridvast ülalpool rulli ja parem käsi allpool rulli (joon. 49 ja 50). Keha pööre tehakse

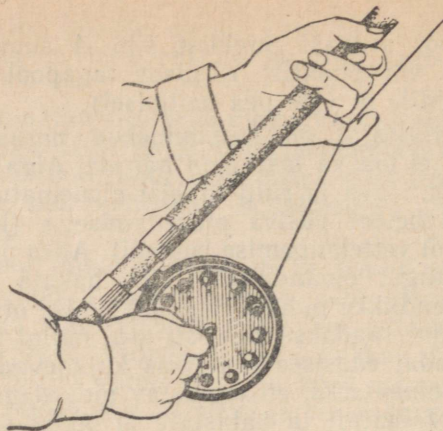

Joon. 47. Nööri tagasikerimine rullile selle «rippuva asendi» puhul.

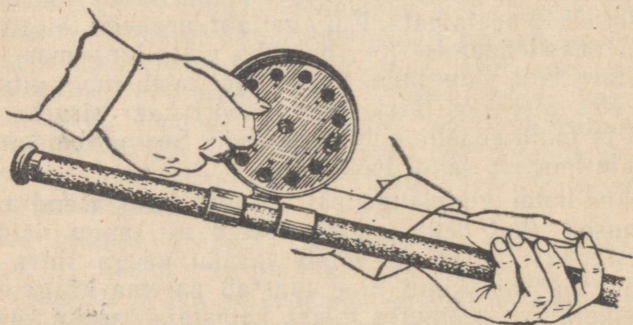

Joon. 48. Nööri tagasikerimine rullile selle «ülespidi asendi» puhul

vasakule kuni asendini $P-E$, viies ridva pitsi punkti F (joon. 41). Selle heite sooritamisel jääb käte asend ridva heite algusest kuni landi vettelangemiseni muutumatuks. Ülalpool rulli ridvast kinnihoidvat kätt ei tohi vabastada (harilikult lastakse käsi ridva käepidet mööda alla-poolle); ritva heite suunas hoidva käe väljasirutamine pole lubatav. Kükitamine on igasuguse heite juures ebasoovitav (joon. 51).

Külgheite puhul paremalt vasakule kahekäe-ridvaga, millel rull asub ridva peal, tuleb ritva käepideme älaosast kinnipidavat kätt hoida keha ligi.

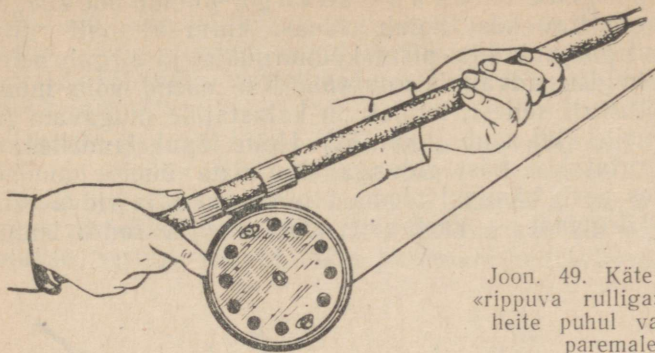

Joon. 49. Käte asend «rippuva rulliga» ridval heite puhul vasakult paremale

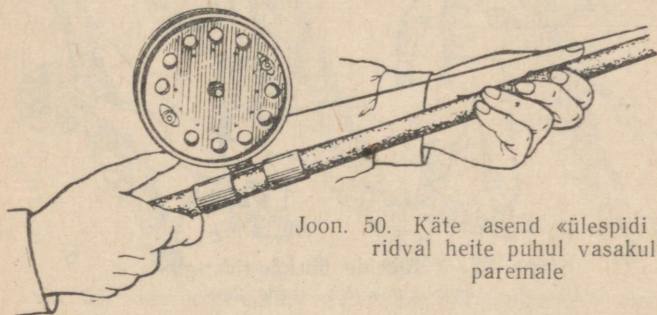

Joon. 50. Käte asend «ülespidi rulliga» ridval heite puhul vasakult paremale

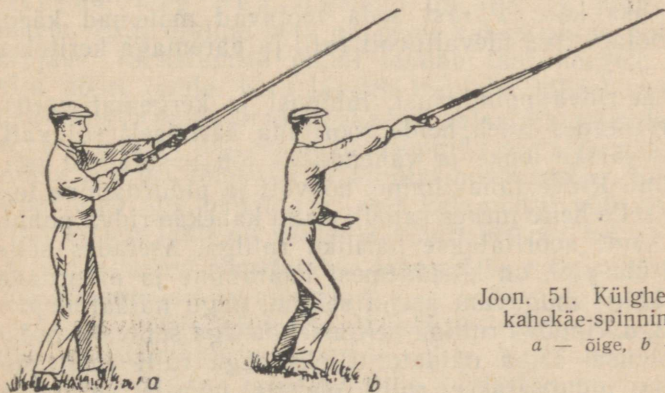

Joon. 51. Külgheite lõpp kahekäe-spinninguga:
a — õige, b — vale

Külgheide ühekäe-ridvaga toimub ühe käega. Heidet sooritav käsi hoiab ridvast kinni altpoolt rulli. Hoovõtul paindub käsi pisut küünarnukist ja sirgub heite ajal, toimides ridva pikendusena. Käe asend võib muuta sõltuvalt sellest, kuidas on kalastajale mugavam ja kus ta heite ajal asub (joon. 52). Heite lõpul, landi lennu ajal, sirutatakse käsi ridvaga tingimata ühele joonele; seejuures peab kämmal olema pea kõrgusel ja ridva pits sellest kõrgemal — vastavalt nööri kaarele landi lennu ajal.

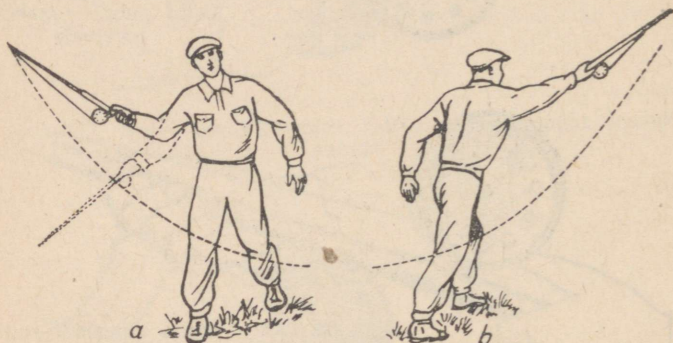

Joon. 52. Külgheide ühekäe-ridvaga:

a — heite algus, *b* — heite lõpp

Selle heite juures tegutseb kuni landi vettelangemiseni ainult üks käsi. Pärast seda töötavad mõlemad käed: vasak hoiab ritva ülevalt poolt rulli ja paremaga keritakse nööri.

Ühekäe-ridva painduvust, lühidust ja kergemat varustust arvestades tuleb heide sooritada äärmiselt sujuvalt, vältides järske lööke ja vähendades jõu kasutamist miinimumini. Ridva tahaviimine, hoovõtt ja pidurdamine toimuvad selle heite juures samuti nagu kahekäe-ridva puhul.

Kui heide sooritatakse hariliku rulliga, asetades selle ridvale ülespidi, on käepidemest haaramine ja pidurdava sõrme kõige mugavam asend selline, nagu näidatud joonisel 53, *a*, rippuva rulliga heitmisel on aga sobivaks asendiks joonisel 53, *b* näidatu. Ülekandega rulli (multipliikaatorit) pidurdatakse rullil olevale nöörile vajutades (joon. 53, *c*).

Külgheited paremalt vasakule annavad kauguse poolest paremaid tulemusi, kui parem jalg ette asetada (joon. 52).

Kui selline jalgade asend osutub spinningistile ebamugavaks või heite tulemused ebarahuldavaks, asetatagu vasak jalg ette.

Ühekäe-ridvaga heites võib kasutada rippuvat kui ka ülespidi asendis rulli; viimase asendi juures on võimalik ridvast tugevamini kinni hoida. Rullihoidjal peab olema tugev metallkonks, millele ritva hoidva käe sõrmega toetatakse. Sellega saavutatakse paremaid heitetulemusi.

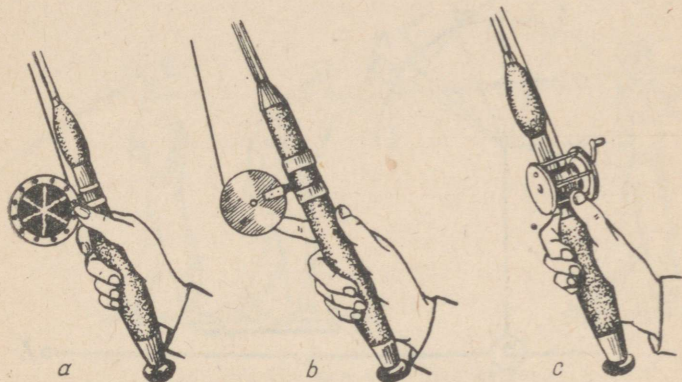

Joon. 53. Pidurdava sõrme asend ühekäe-ridvaga heite puhul

Heide üle pea, õigemini üle õla, on külgheitest raskem. Eriti oluline hetk on pooli vabastamine pidurist: varajase vabastamise puhul lendab lant kõrgele, veab palju nõõri järele, kuid langeb ligidale; hilisel vabastamisel langeb lant järsult peaaegu kalastaja jalgade ette. Seepärast tuleb üle pea heiteid õppida alles pärast külgheidete tehnika täielikku ja kindlat omandamist. See heiteviis tuleb aga omandada, sest kalapüügil võib esineda olukordi, kus lanti on võimalik ainult üle pea heita.

Üle pea heited sooritatakse joonisel 54 näidatud skeemi kohaselt. Joonisel on märgitud: *X* — heite siht, *P* — kalastaja, *A* — ridva algasend, *L—M* — ridva asend pooli pidurist vabastamise momendil, *N* — ridva asend heite lõpul. Pidurdamine (peatamine ja aeglustamine) on ülalpool kirjeldatud.

Kahekäe-ridvaga heite kõige mugavamaks sooritamiseks tuleb rull asetada 25—40 sm kaugusele puhvrist (sõltuvalt ridva ja selle käepideme pikkusest). Kui rulli kinnitusviis ei võimalda sellist ümberasetamist, tuleb proovida heidet rulli hariliku asendi juures, sest on täiesti võimalik, et kalastaja kehaehitus ja käte omadused võimaldavad sellist heidet teha. Ühekäe-ridva puhul pole niisugust rulli ümberasetamist tarvis.

Sooritades heidet kahekäe-ridvaga üle parema õla, haarab vasak käsi ridva käepidemest puhvri juures, parem käsi hoiab käepidemest kinni altpoolt rulli (kui rull on

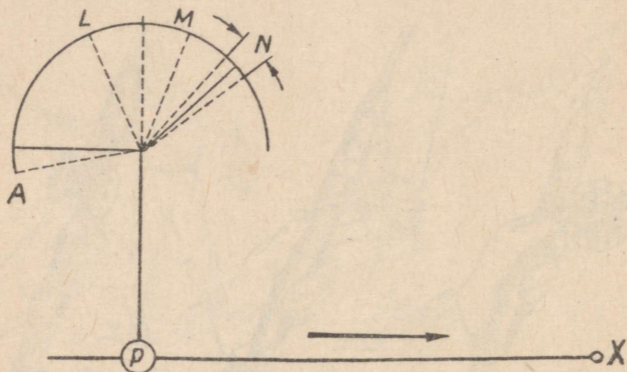

Joon. 54. Üle pea heite skeem

asetatud käepideme ülaossa) ja pidurdab pooli. Kalastaja asetab ridva üle õla horisontaalasendisse. Seejuures tuleb jälgida, et ritv löikuks õlgade joonega täisnurga all ega kalduks oma pitsiga paremale või vasakule (kõrvalekaldu mine vähendab heite täpsust sihi suunas). Parema käe kämmal peab asetsema õlal kõrva juures, vasaku käe kämmal ühel joonel parema käega (joon. 55).

Võtnud sellise asendi, tõstab kalastaja vasaku käega (parem käsi kujutab endast liikumatuks jäävat telge) ridva tüveosa kergelt 5—10 sm võrra kõrgemale, lastes seega ridva pitsi allapoole vajuda. Teinud seda mitu korda, annab kalastaja landile pendeldava liikumise enda poole ja endast kaugemale. Niipea kui lant on jõudnud kalastajapoolsesse asendisse, tuleb ridva pits sujuva, üha kiireneva liigutusega viia punktini *L* või *M* (vt. joon. 54).

Kui see on tehtud, tuleb pool pidurist vabastada, mille järel lant eemale lendab; sel hetkel tuleb ritv viia asendisse *N* nii, et ta oleks nõoriga ühel joonel.

Rullipooli pidurist vabastamise moment on muutuv, olenevalt pooli raskusest ja tema inertsilistest omadustest. See määratakse kindlaks praktiliselt, heiteid sooritades.

Heiteid võib sooritada ka ilma lanti pendeldamata. Selle heite juures teevad käed kaks poolringi, kusjuures vasak

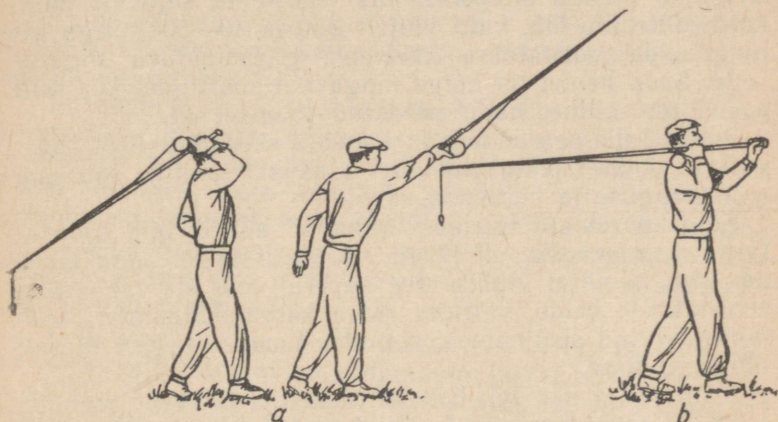

Joon. 55. Üle pea (üle õla) heide:
a — ühekäe-ridvaga, *b* — kahekäe-ridvaga

käsi laskub alla keha juurde ning parem tõuseb pisut üles ja eemaldub kehast. Selle heiteviisi puhul on ridva pitsi poolt tehtud ringjoone keskus käelabade vahel, teatud kauguses kalastaja kehast. Käte asend ridval jääb landi kogu lennu ajal muutumatuks. Peale landi vettelangemist hzarab vasak käsi ridvast ülalpool rulli ja parem käsi hakkab kerima.

Kui üle parema õla heitmine mõnesugustel põhjustel on ebamugav, tehakse heited üle vasaku õla. Võib muuta ka käte asendit ridval nii, et parem hoiab kinni käepideme tüveosast ja vasak altpoolt rulli.

Samal viisil toimub ka üle pea heitmine ühekäe-ridvaga, kuid ainult ühe käega.

Kui ruum võimaldab, sooritatakse üle pea heide teisiti. Ühel juhul viiakse ritv algul selja taha nagu külgheite

puhul (näiteks paremalt vasakule heitel). Kuid hoovõtu keskel, kui ridva pits on punktide *B* ja *C* vahel (vt. joon. 41), muudetakse ridva suunda: ridva pits tõstetakse üles ja ritv viiakse kiireneva liigutusega üle õla, mille järel pool vajalikul hetkel pidurist vabastatakse ja lant sihi suunas lendab. Teise viisi puhul on ritv algul suunatud ettepoole, sellest asendist viiakse sujuvalt tagasi üle õla ning seejärel tehakse üha kiireneva liigutusega heide.

Selle heite liigutusi võib ka muuta. Algul sirutatakse ritv oma pitsiga ettepoole, siis viiakse ta sujuvalt taha, kuid mitte üle õla, vaid küljelt umbes 40—50° nurga all ning heide sooritatakse kiireneva ettesuunduva liigutusega. Seda heidet on kõige mugavam sooritada, kui rulli asend on selline, nagu näidatud joonisel 44.

Sellised üle pea heited, sarnanedes skeemi poolest (hoovõtt ja heide) külgheidetele, annavad landile suurema lennukauguse ja heitetäpsuse.

Kõige paremaid tulemusi annavad heited, mis sooritatakse järgneva skeemi järgi: ritv sirutatakse nagu sihtides ette, seejärel viiakse see sujuvalt üle õla taha ning sooritatakse heide, vältides ridva kõrvalekaldumist kindlaksmääratud sirgjoonest, s. t. ritv tuuakse tagasi täpselt lähteasendisse.

Esineb veel üks liik heiteid — heited istuvast asendist (paadist püüdmisel jne.). Need heited sooritatakse ülalpool antud skeemide ja kirjelduste kohaselt. Külgheidet istuvast asendist tehakse landi laugjama lennujoonega.

Õppides heiteid küljelt, üle pea või istuvast asendist, ühe- või kahekäe-spinninguga, on vaja rangelt arvestada järgmist:

1. Ei tohi käte ja keha jõudu kuritarvitada ega teha liiga järske liigutusi, kuna järskude jõuliste heidete juures esineb rohkem sassiminekuid kui sujuvalt ja vähema jõuga tehtud heidete puhul. Järsud heited lõhuvad ritva.

2. Tuleb õppida vabalt valitsema nii vasakult kui ka paremalt tehtavate heidete tehnikat (veel parem on, kui õpitakse heitma igast asendist). Heited tuleb alati sooritada väljavalitud sihi suunas, sealjuures taotledes, et lant igal juhul langeks vette enne tina (kui püüdmisel kasutatakse tina) ega tekitaks kukkumisega suurt müra.

Heitetehnika õppimise raskus on ainult näiline. Tegelikult on tehnika küllaltki lihtne ja kiiresti omandatav.

Jätkub sellest, kui sooritamise poolest kõige kergemate külgheidete õppimiseks kahel-kolmel õhtul paar tundi kulutatakse, et saada juba 15—20 m pikkusi võrdlemisi täpseid heiteid. Muude heiteviiside (üle pea ja istuvast asendist) õppimine võtab veel vähem aega, kuna põhiline heitetehnika on külgheidete õppimisel juba omandatud.

Kui 14—20-m heiteid sooritatakse, võib juba asuda röövkalade — havi ja ahvena — püüdmisele, kes harilikult luuravad oma saaki kalda lähedal.

Spinninguheiteid tuleb õppida jões, valides selleks liivase, taimedest vaba kalda. Treenimisel on soovitatav konksu landi küljest ära võtta.

Peaaegu igal algajal spinningistil kujuneb välja oma mugav heiteasend. Mõnedele kalastajatele on paremalt vasakule heide mugavam kui vasakult paremale, teistel aga vastupidi. Võib soovitada treenimist alustada vähem mugavast asendist, kuna harilikult, kui on õpitud tegema 15—20-m heiteid mugavast asendist, püügi alustamisega rutatakse ja hiljem loobutakse heidetest, mille sooritamine on vähem mugav.

Heitetehnikas on üks tulemusrikas võte, millega iga algaja, heitetehnikat omandav spinningist peab tingimata tutvuma. See on järgmine: heite ajal on vaja lendavat lanti aidata, rullipooli surnud punktist liikvele nihutades. Selleks tuleb pidurdava sõrme poolikettalt vabastamise hetkel (enne landi lennu algust) pooli selle eelseisva pöörlemise suunas sõrmega kergelt tõugata (õigemini paigalt liigutada). Selline kaasaaitamine säästab lendava landi energiat ja suurendab heitekaugust, eriti märgatavalt raskete poolide kasutamisel.

Lõpuks tuleb veel juhtida tähelepanu sellele, et kärsitus heitetehnika omandamisel ja võimalikult kaugete heidete taotlemine on õppimise algul kahjulikud. Märksa kasulikum on katsetada heiteid sirgjoones kas või 5—6 m kaugusele.

Heitetehnika ja spinninguga ümberkäimise õppimist on kasulik korraldada kogenud spinningisti juhtimisel, kelle näpunäited on uustulnukale kahtlemata suureks kasuks.

Peale õppeheidete täielikku omandamist ja praktiliste võtetega harjumist tuleb iga heitestiili juures järk-järgult heite teravust ja jõulisust suurendada, et saada kaugemaid heiteid.

Heite ajal esinevad ebaõnnestumised. Peale esimeste õppeheidete «normaalse ebaõnnestumise» — kui algaja spinningist ei valitse veel pidurdamise tehnikat, lõpeb enamik heidetest sasiga ja lant ei lenda sinna, kuhu oli määratud, vaid hoopis vastassuunas — esineb nurjunud heiteid ka kogenumatel kalastajatel. Märgime põhilised ebaõnnestumised, nende põhjused ning kõrvaldamise viisid:

1. Lant lendab sihi suunast (kalastajast sihi suunas kulgevast sirgjoonest) paremale — vasakult paremale heite puhul, või vasakule — paremalt vasakule heite puhul. Sääraste möödalendamiste põhjuseks on landi ja tina mitteküllaldane raskus, s. t. ritv on oma kandejõu ja ehituse suhtes alakoormatud või rullipool on liiga raske.

2. Lant ei lenda samade heidete juures nimetatud jooneni, langedes esimesel heitel rohkem vasakule ja teisel juhul paremale. Põhjuseks on raske lant ja tina, s. t. ritv on ülekoormatud või rullipool on kerge.

Nii esimesel kui ka teisel juhul tuleb ridva koormust tina vahetamise teel reguleerida; lantide vahetamine ei muuda koormust kuigi palju, sest nende kaalu erinevus on (harilike tüüpide puhul) tähtsusetu¹.

Igal ridval (kui ta pole rangelt standardne toode) on oma eriline kandejõud ja ehitus. Seepärast tuleb igale ridvale kindlaks määrata õige koormus (tina ja landi kaal); mida nõtkem on ritv, seda väiksem peab olema koormus, mida paindumatum ritv, seda suurem (suhteliselt) koormus.

Ei tohi rasket (tugevat) ritva, jämedat (rasket) nõöri ja 60—70 g raskust tina ning lanti ühendada rulliga, mille pool koos pealekeritud nõöri-ga kaalub 40—60 g, ja vastupidi — kerget ritva, nõöri, tina ja lanti raske pooliga. Neil juhtudel on raske saavutada häid heitetulemusi.

Ridva koormuse (tina ja landi kaalu) ja rulli sobivuse võib õigete heidete tegemiseks kindlaks määrata järgmiselt: kui 2,75 m pikkune normaalse ehitusega ja keskmise kandejõuga tööstuslikult valmistatud kahekäe-ritv kinnitatakse horisontaalasendisse lauale ning ridva pitsi riputada 20-g raskus, siis peab ridva pits 4—5 sm allapoole vajuma.

¹ Kogenud spinningist peab oskama ka erineva raskusega lante (ühes tinaga) heita, reguleerides lennu suunda kehaasendi ja pooli vabastamise hetke muutmise teel. *Tõlk.*

Sellist ritva võib koormata tina ja landiga, mille kogukaal on 30—40 g.

Ridva pitsi väiksema kõrvalekaldumise korral võib koormust suurendada, suuremal kõrvalekaldumisel aga vähendada.

Sellisel ridval võib kasutada rulli, mille pooli (ühes sellele keritud 100 m nõoriga) tõmbab liikuma 8—10-g raskus. Selle kontrollimiseks tõmmatakse pidurdatud poolilt nõör läbi ridvarõngaste välja ja selle otsa seotakse mainitud raskus. Pooli vabastamisel pidurist peab langev raskus pooli liikuma tõmbama.

Muidugi pole nimetatud näide «seaduseks»; seda võib kasutada ainult alusena koormuse täpsemaks kindlaksmääramiseks edasistel katsetel. Praktiliselt määratakse koormus kindlaks heidete ajal tehtavate katsetega.

Raskuse (tina koos landiga) õige kaalu valikuga määratakse ka lõplikult kindlaks ridva normaalne koormus.

3. Lant takerdub lennu ajal nõöri külge, jääb lennulinast maha või tina kukub vette enne lanti. Põhjused — lant on suure pindala juures väga kerge (lant võtab lennu ajal tuult alla) või lant on liiga väike ja valmistatud õhukesest materjalist (näiteks 0,5 mm paksusel landil on 20-kopikase raha suurus). Tuleb võtta raskem lant.

4. Märg nõör takistab samuti heitmist, kuna pooli kiire pöörlemise tõttu viskab poolil asuv nõör endal oleva vee pooliketastele ja pidurdavale sõrmele, märja pooli ja sõrmedega on aga pidurdamine raskendatud. Seepärast on kasulik, eriti sügisel, aeg-ajalt pooli ja käsi lapiga kuivatada.

Kõiki ebaõnnestunud heidete põhjusi pole võimalik ette näha. Peamisteks juhenditeks on spinningistidele, kel puuduvad suured kogemused — mitte püstitada endale ülesannet teha kalapüügil või õppimisel rekordilisi kaugusheitel, vaid sooritada heited sujuvate liigutustega, mispuhul sassimine kute arv väheneb, ning osutada rohkem tähelepanu pidurdamisele, sest pidurdamise vead on ebaõnnestunud heidete algpõhjuseks.



Kaitske kalavarusid

Iga aastaga vähenevad kalavarud märgatavalt mõnedes väikestes jõgedes, järvedes, tiikides ja veehoidlates, mida kalakasvandustest kunstlikult ei täiendata. Põhjusiks on asjaolu, et kohalikud kalakaitseorganid kontrollivad neid veekogusid nõrgalt ning seal areneb kalade kontrollimata väljapüük kõigi lubatud ja mõnikord ka keelatud püügiriistadega.

Vaevalt on jää kevadel tiikide, järvede ja veehoidlate kallastelt eemaldunud, paljastades kitsa veeriba, kui algab havi kudumine. Mõne päeva kestel läheneb haug kallastele, tuleb kalda juurde kudema. Seda kasutavad mõned «kalapüügiharrastajad», kes tulevad kudevat haugi püssidega, ahingutega jne. «kalastama».

Säärased «kalastajad» hävitavad palju hauge. Uhe lasu või ahingulöögiga hävitatakse kudev emahaug ja koos temaga hävib tuhandeid marjateri, millest oleks edaspidi kasvanud niisama palju kalu. Ja ega iga haavlilaengu saanud haug satugi laskja kätte. Palju vigastatud kalu läheb sügavasse vette ja hävib seal kasutult.

Uhel ajal küttidega ilmuvad muud taolised «kalapüügiharrastajad» — kahvadega, võrkudega jne. Sedaviisi püütakse peaaegu iga liiki kudevaid kalu: säinaid, latikaid, kohasid, hauge jt.

Meie kodumaa kalavarude kaitsmine — see on iga õngesportlase austav ülesanne, olenemata tema east. Kuid kalavarusid ei pea mitte üksnes kaitsma, vaid tuleb aidata neid ka suurendada. Näiteks jääb peale suurvee alanemist palju kalakesi väikestesse aukudesse ja kaldasoppidesse, millel puudub ühendus jõega. Suvel need augud kuivavad ja neisse jäänud kalad hävivad.

Suure hulga kalamaimude päästmiseks sellistest lompidest aitab see, kui kaevatakse väike kraav, mida mööda

vesi koos kaladega voolab lahtisesse vette. Seda ülesannet saavad edukalt täita kõik täiskasvanud ja noored kalastajad.

Kalaspordlased peavad osutama reaalselt abi kohalikele kalakaitseorganitele meie kalavarude kaitsmisel ohjeldamatu väljapüügi vastu. Vabatahtlike spordiseltside, ametkondade, vabrikute, tehaste ja asutuste kollektiivide kalaspordisektsioonides tuleb organiseerida ühiskondlike inspektorite brigaadid. Selleks koostatakse nimekiri parimatest ja ausatest õngespordlastest, kes soovivad sellest tööst osa võtta. Nimekiri esitatakse kohalikele kalakaitseorganitele, kellelt saadakse vastav instruktaaz ja tunnistused, mille järel asutakse tööle.

Õngespordlased peavad kalapüügi eeskirju rangelt täitma. Kalu ei tule püüda kus tahes, kuidas tahes ja millega tahes. Nii töõndusliku kui ka sportliku kalapüügi reguleerimiseks on kehtestatud vastavad eeskirjad, mille järgi kogu NSV Liidu territooriumil on keelatud:

1. Kalapüügiks lõhke-, mürk- või uimastavate ainete, tulirelvade, ahingute ja teiste torkeriistade kasutamine.

2. Jõe või läbivoolukoha rohkem kui 2/3 laiuselt kinnipanemine paiksete, ujuvate või heidetavate püügiriistadega.

3. Tõkete, tammide jm. takistuste ehitamine jõgedele, ojadele, kanalitele ja ühenduskraavidele, mis ühendavad limaane, orujärvi ja üleujutustiike nende peaveekoguga või omavahel, ja nende veest kuivakslaskmine.

4. Vastaskallastelt võrgu üheaegne vettelaskmine risti üle vee.

5. Keelatud on alamõõduliste kalade püük.

Näiteks on Eesti NSV-s püügiks lubatud kalade minimaalne suurus:

lõhe	— 55 sm
meriforell	— 32 „
harjus	— 18 „
koha	— 40 „
jõeforell	— 19 „
haug	— 30 „

Moskva oblastis on need mõõtmed erinevad:

koha	— 26 sm
tõugjas	— 22 „
säinas	— 16 „

Kala pikkus mõõdetakse ninamiku otsast sabauime alguseni.

Kalapüük isiklikuks tarbimiseks, saagi edasimüügi õigusega on lubatud, kui täidetakse kõiki kalapüügi reguleerimise eeskirju, kõigile töötajatele tasuta igal ajal ja igas kohas, välja arvatud keelukohtades ja keeluajal, järgmiste püügiriistadega:

a) kaldalt käsikahvade ja nattadega, mille läbimõõt ja silmade suurus ei ületa lubatud mõõtmeid; näiteks Moskva oblastis on nende läbimõõduks kehtestatud kuni 1 m ja silmade suuruseks 26 mm, Leedu NSV-s — läbimõõt 1,5 m ja silmade suurus 20 mm;

b) kalapüük käsiõngega on lubatud kogu aasta, välja arvatud keelukohtades;

c) mitte üle 5 unnaga¹;

d) kuni 10 ketas-unnaga (paadi kohta).²

Keeluajad, keelukohad, keelatud püügiviisid ja väljapüüdmiseks lubatud kalade suurus on kindlaks määratud kalapüügi eeskirjadega, mis on kohandatud vastava koha tingimustele, jõgede, järvede ja veehoidlate režiimile, nende kalavarude koostisele jne.

Kalapüügi eeskirjade rikkumisel, kalade püüdmisel vastava loata keeluajal, keelukohtades või mittelubatud püügiriistade ja püügiviisidega, võetakse süüdlased vastutusele.

Iga õngesportlane peab tundma vastavas piirkonnas kehtivaid kalapüügi eeskirju.³

¹ Undadega püük on Eesti NSV-s keelatud.

² Eesti NSV-s on lubatud püüda kuni 5 ketas-unnaga.

³ Eesti NSV-s kehtivad kalapüügi eeskirjad, mis on kinnitatud Eesti NSV Ministrite Nõukogu 27. märtsi 1958. a. määrusega nr. 102. Tõlk.



Lühidalt kaladest

Kalade elu- ja käitumisviisid on väga erinevad. Igal kalaliigil on oma eluviis, mis sagedasti õige palju erineb teiste kalade eluviisidest, eriti asukoha, toitumise, paljunemise, teatud tingimustes käitumise jne. osas. Kõik need kalade elu iseärasused pakuvad õngesportlastele palju huvi ja nende tundmine, olgu see omandatud kirjandusest või isikliku tähelepaneliku vaatluse teel, mõjub kalapüügile edukalt.

Kalad liigitatakse röövkaladeks ja lepiskaladeks. Röövkalade hulka kuuluvad säga, haug, tōugjas, peaaegu kõik lõhelised jt., lepiskalade hulka särg, rōks, vimb jt.

Nagu iga elav organism, nii valib ka kala oma elutsemispaigaks toidurikkad ja ohutud kohad, kus vee koostis ja omadused on talle kõige soodsamad. Näiteks valib koha oma peatuspaigaks jõe mõõduka vooluga paigad või suured jaheda vee ja rikkaliku hapnikusisaldusega veekogud. Koger armastab hästi soojenevaid mudase põhjaga ja veetaimestikuga väikesi tiike ning järvi. Talle jätkub ka vähesest hapnikusisaldusest ja talvel võib ta elada vees, mille hapnikusisaldus on 1 sm³ l l vee kohta.

Magevee-kalad valivad oma asukohaks veekogu parimad kohad. Tōugjas ja turb on jõe kiire vooluga kohtade, eriti põikmadalike elanikud. Haug ja ahven hoiduvad vaiksetesse rambarikastesse kohtadesse või asuvad veetaimestiku läheduses, kuna kiires voolus leidub neid harva.

Kala asukohast sõltub ka ta värvus. Mõnede kalade puhul kaitseb värvus vaenlase eest, teistel aitab mitte üksi end vaenlaste eest varjata, vaid ka paremini saaki rünnata. Näiteks turval, keskmiste veekihtide elanikul, on küljed säravalt hõbedase värvusega ja kõht valge. Ülemistes või keskmistes veekihtides olles on turb temast allpool asuvale röövkalale peaaegu nähtamatu, kuna kala

sädelev värvus ning valge kõht sulavad ühte taevafooniga ja särava, päikesest helkiva veepinnaga. Ahvena värvus on kollakas-roheline, tumedamate põikivöötidega, mis teda hästi maskeerib pilliroos ja teiste veetaimede keskel, kus ta harilikult end vaenlaste eest varjab ning oma saaki luurab.

Selline on ka haug — mitme värvuse eri varjunditest kirju kala. Tema värvus ning vöötide kuju ühtivad hästi veetaimede ja põhjas lamavate rampadega ning ta jääb nende vahel peaaegu nähtamatuks.

Kalad erinevad üksteisest oma kuju poolest, millest oleb nende liikumise kiirus. Hästi pikk, ümar ja terava lõuaga havikeha võimaldab teha lühikesi kiireid sööste, kuid kaua ta nii ujuda ei saa.

Süstjas ümara ninamikuga turb püsib vabalt kaua aega kiires voolus ning suudab väga kiiresti ujuda.

Kalade iga, suurus ja kaal on erinevad. Lõunapoolsete jõgede elanik säga, elades 25—30-aastaseks, võib kasvada saja kg raskuseks ja 2—3 m pikkuseks, kuid 5-kg ahven on juba haruldane.

Õnge otsa hakanud suur kala suudab vahel tugeva õngenööri katki rebida. Õngepüügil on kalade vastupanu erinev. 10 kg raskune põhjamaade iludus — lõhe — võib oma kauase ja jõulise vastupanuga kalastaja täiesti ära kurnata. Samasuguse kaaluga haug annab kalastajale kiiremini järele ja tema väljatõmbamine on hoopis kergem.

Röövkalade — havi, koha, ahvena, tõugja, taimeni, säga jt. — peamiseks toiduks on väikesed kalad. Haug, säga ja taimen söövad ka konni, väikesi veelinde jne.

Havil, kohal, sägal, taimenil jt. kaladel on laialt avanev suu arvukate teravate hammastega, millega nad haaratud saagist kindlalt kinni hoiavad.

Koha ja tõugjas haaravad oma saaki taga ajades, säga ja haug varitsevad saaki mingi peidupaiga juures.

Röövkalade haaramisliigutuste tähtsaimaks ajendiks on toitumisrefleks; niisama teravalt väljendub neil pidurdamisrefleks, mille toimel iga ebaharilik landi liikumisest või pöörlemisest, selle kiirusest, kujust jm. tekkiv müra, vee liikumine või värvus võib haaramisrefleksi pidurdada ning röövkala ei võta lanti.

Huvitav on tähele panna iseloomulikku söödahaaramist tõugjate püügil kiiresti ja mürakalt veepinnal liikuva

«Devon»-landiga. Sellistes tingimustes on püük edukam kui aeglase ja vähem müra tekitava landiga. Nähtavasti ühtivad helid ja liikumiskiirus (või on sarnased) veepinnal mängiva elava kala liigutustega.

Toitu (eluskalu) taga ajades kasutab röövkala silmi ja küljejoone-elundit. Kaladel on silmad hästi arenenud ja asetsevad enamasti pea külgedel. Kala näeb nendega lähedale suurepäraselt, ja mitte ainult vees, vaid ka veest väljas olles. Kala silmad eraldavad harilikult hästi ese-

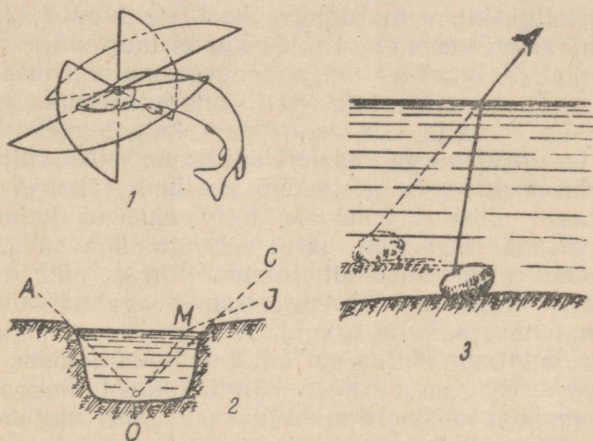

Joon. 56. 1, 2 — havi nägemisvõime, 3 — inimese nägemisvõime

meid 1 m kauguselt, kuid silmade eriline ehitus võimaldab näha ka 10—12 m kaugusele. Muidugi võib kala selisele kaugusele näha ainult selges vees.

Kala vaatenurk (arvestades ka silma liikumist) on horisontaalselt kuni 320—340° ja vertikaalselt umbes 300°; nii et kalal on võimalik isegi liikumatus olekus näha suuremat osa ümbritsevast keskkonnast (joon. 56, 1).

Kuidas kalad näevad veest väljas olevaid esemeid, seda võib mõista valguskiirte murdumise seaduse põhjal. See selgub, vaadeldes joonist, mis kujutab veega täidetud tiiki (joon. 56, 2).

Kui tiik oleks tühi, siis saaks punktist O näha ainult neid esemeid, mis asuvad OA ja OC vahelises ruumis. Teisiti on lugu, kui tiik on veega täidetud; siis võib kala

punktist *O* näha eset *J*, sest õhust vette üle minnes murdub valguskiir punktis *M* ja seetõttu ei varja see tiigi äär kala eest esemeid, mis asuvad teatud kaugusel kaldast. Teiste sõnadega — kalade vaateväli on suurem, kui me harilikult arvame, ja seda on kasulik meeles pidada nii asjaarmastajatel kui ka elukutselistel kalastajatel. Seepärast näeb tiigi põhjas olev kala punktile *M* lähenevat inimest enne, kui inimene kaldale jõuab; tiigi kalda ääres olev kala ei näe ainult inimese keha ülaosa, vaid kogu keha peast jalgadeni¹.

Vees valguskiirte murdumise koefitsient on 1,33. Perpendikulaarselt veepinnale tulev kiir ei murdu veest õhku üleminekul. Valguskiire langemisnurga suurenemisel suureneb ka murdumisnurk. Kui murdumisnurk küünib 90°-ni, siis ei välju kiir veest, vaid kulgeb mööda selle pinda. Langemisnurga edasisel suurenemisel ei välju valgus üldse veest, vaid peegeldub täielikult tagasi.

Valguse sellise murdumise tõttu eksivad kalastajad sagedasti, määrates silma järgi veekogu sügavust ja põhjas olevate esemete asendit. Inimese silmale näib, et põhi on pinnale tegelikust lähemal, esemed aga näivad pisut kaugematena (joon. 56, 3).

Väga huvitava ehitusega on kalade küljejoone-elund, mida võib märgata peaaegu kõigil kaladel. See asetseb küljesoomustel mustade punktide reana, mis ulatub peast sabani. Mõnedel kaladel, näiteks havil, asub see organ ka peas, ülemisel ja alumisel lõualuul.

Küljejoone-elund on omapärane, väga tundlik signaal-seade, millega kala tunneb vee voolu suunda ja jõudu, tunneb veevoolu kõige väiksemate liigutuste järgi oma teel olevaid takistusi: kallast, kive, rampasid, vees liikuvaid esemeid ja möödujuid kalu. Küljejoone-elundi abil võtavad röövkalad vastu signaale elusa saagi lähenemisest ja selle asukohast, kuna aga «saak» saab samal ajal signaale lähenevast hädaohust.

Küljejoone-elund on eriti hästi arenenud havil, ja raske on kindlaks määrata, millist organit, kas silmi või küljejoone-elundit, ta toidu otsimisel rohkem kasutab. Seda tuleb spinningistidel arvestada ning lantide valmistamisel meeles pidada mitte üksi nende tajumist havi nägemis-

¹ В. Г. Тидеман, Рыболовство и морской звериный промысел СССР, Сельхозгиз, 1932 г.

meele kaudu, vaid arvesse võtta ka lantide võnkumist, mis ärritab küljejoone-elundit. Mida enam need võnked sarnanevad elava ujuva kala võnkumistega, seda tõenäolisemalt haarab haug lanti.

Küljejoone-elundi tundlikkus on väga suur ja kala on võimeline tajuma üsna nõrku võnkeid. On huvitav, et kala leiab väga täpselt koha, kust ärritus lähtub, ja haarab eksimatult eset ka siis, kui see läheneb talle tagantpoolt.

Pimedaks tehtud haug võis hästi haarata enda lähedal liikuvat kala, kuid kõrvale pandud surnud kala jättis puutumata. Kui aga surnud kala havi kõrval liigutati, haaras haug seda nagu elusat.

Kui kala küljejoone-elundit vigastada, siis põrkab kala vees olevate esemete vastu.

Viimaste teaduslike andmete järgi on kindlaks tehtud palju varem tundmatuid nähtusi kalade elus. Näiteks võib kala nii välja õpetada, et ta suudab ruutu eraldada püstkülikust, ovaali ringist jne., või võtab toitu ainult punaseks värvitud nõust. Kala (rünt) õppis ruttu võtma toitu just punast värvi nõust, pööramata tähelepanu muud värvi toidunõudele. Sellega tehti täpselt kindlaks, et kalad eraldavad kuju ja värvust. Kuid see ei tähenda, et liikumatus olekus oleva eseme värvust eraldav kala suudab eraldada vees kiiresti liikuva eseme, näiteks «Devon»-landi valget või kollast värvust. Seepärast võib öelda, et vaatamata väljakujunenud praktikale — püüda tõugjaid eri värvi «Devon»-lantidega — vaevalt landi värvus antud juhul püügi edukusele mõju avaldab.

Kaladel esineb ka haistmismeel, mis on eriti arenenud lepiskaladel. Näiteks haug ei kasuta toidu otsimisel haistmismeelt. Tema kiirel sööstil saagi kallale ei saa see olulist osa mängida. Teine röövkala — ahven — ujub toidu otsimisel harilikult tasa, kogudes põhjast igasuguseid ussikesi, kusjuures ta kasutab haistmismeelt, mis juhib teda toidu juurde.

Maitsemismeel on peaaegu kõigil kaladel. Maitseaistingud antakse enamikul kaladel üle lõugade ja suu kaudu. Seepärast jätab kala püütud toidu mõnikord alla neelamata, eriti kui see talle ei maitse.

Kalade haistmis- ja maitsemismeelt pole spinningistidel võimalik kalasaagi suurendamise eesmärgil kasutada isegi siis, kui püügil tarvitatakse loomulikku kala. Röövkalal

pole aega kindlaks teha, kas haaratud metall-lant või konksu otsas olev eluskala on maitsev või mitte, sest kohe esimesel söödahaaramise hetkel, kui kalastaja seda ainult maha ei maga, jääb kala konksu otsa, pärast aga pole tal enam maitsega asja.

Kala keha temperatuur rahulikus olukorras on võrdne ümbritseva vee temperatuuriga. Kalad on väga tundlikud temperatuuri muutustele, eraldades 0,1° vahesid. Mida kõrgem on vee temperatuur (teatud piirides), seda kiiremini toimub kalal seedimine ja järelikult peab ta sagedamini toitu võtma.

Röövkalade toitumine toimub perioodiliselt, näiteks kõhu täis söönud haug seedib toitu 1—3 päeva. Sel ajal väheneb loomulikult toitumise intensiivsus. Toidu vähesuse puhul toitub kala iga päev.

Palavate suveilmadega tarvitab kala harilikult vähem toitu, kevadel ja varasügisel rohkem. Tuleb märkida, et vee temperatuur mõjutab oluliselt kala toitumist. Iga kala võtab maksimaalselt toitu ainult tema jaoks kõige soodsama temperatuuri juures. Näiteks haug toitub kõige intensiivsemalt, kui vee temperatuur on umbes +12—18° C. Vee temperatuuri alanedes kuni +5—7° C aeglustub kala elutegevus ja järelikult alaneb teatud määral ka toitumise intensiivsus. Vee temperatuuri tunduv tõus mõjub samuti ebasoodsalt, vähendades toitumise intensiivsust.

Kala kesknärvisüsteem koosneb pea- ja seljaajust ning üle kogu keha hargnevatest närvidest.

On õngesportlasi, kes peavad mõningaid kalu, näiteks latikaid, hauge jt., tarkadeks ja ütlevad: «Haug läheb paadi alla selleks, et nõör vastu paadi kiilu katki lõigata.» Vaevalt võib seda havi tegevust mingiks mõistuse avalduseks nimetada. Mul on tulnud sagedasti havi «mõistust» jälgida, eriti mõrraga püüdes. Lõksu läinud haug ei suuda teha lihtsaimat otsust sellest väljapääsemiseks, s. t. ümber pöörduda ja ära minna, vaid istub seal, kuni satub inimese kätte.

Natta sattunud latikas toksib ninaga vastu võrku, püüdes põhja minna, samal ajal kui tal tarvitseks ainult üles ujuda ja vabadusse pääseda, kuid nii kaugele tema «mõistus» ei küüni.

On naiivne arvata, et haug, nähes elussööda selga torgatud konksu, saab selle ohtlikkusest aru ja jätab seejärel sööda võtmata.

Kala kuulmisorganitel ei ole väliskõrva ega kõrva-
auku.

On tähele pandud, et kala ilmselt suudab üksikuid
häali vastu võtta, kui need põhjustavad veekeskkonna
võnkeid.

Kala harjub kiiresti püsiva, ühetaolise ja sagedasti kor-
duva müraga, näiteks süvendusmasina tööga, ega karda
seda. Samuti ei halvenda kala võtmist mööduva aurulaeva
ning rongi müra, ja isegi võrdlemisi püügikoha ligidal
suplevad inimesed ei hirmuta kalu, nagu oleme sagedasti
tähele pannud.

Ollakse arvamisel, et oma asukohtadelt äraaetud kalad
sinna enam tagasi ei tule. See ei vasta tegelikkusele.
Kalade ehmatus on väga lühiaegne.

Võib eeldada, et landi löök vastu vett, kui see on toi-
munud tugeva mürata, ei hirmuta röövkala, vaid ergu-
tab teda valvel olema ja ootama millegi söödava ilmu-
mist.

Mitmekülgne ja huvitav on kalasportlastele kalade pal-
junemise protsess. Sellised kalad nagu säga ja haug või-
vad oma elu jooksul kudeda mitu korda, kuid Kaug-Ida
lõhed — keta, sima ja gorbuša — koevad oma elus ainult
ühe korra ja hävivad pärast esimest kudemist füüsilise
kurnatuse tõttu.

Eri liiki kalade kudemine toimub eri aegadel; harilikult
algab mingi kala kudemine siis, kui vee temperatuur on
selleks kõige soodsam, s. t. kui mari valmib ja hakkab
voolama. Näiteks põhjapiirkondade lõhe — sjomga — koeb
oktoobris-novembris, kui vee temperatuur on $+2-6^{\circ}$.
Haug koeb $+7-10^{\circ}$, säga $+18-22^{\circ}$ temperatuuri juu-
res. Seepärast tuleb kudemise alguse kindlaks tunnus-
märgiks pidada mitte kalendriaega, mis sagedasti põhjus-
tab kalastajate jämedaid eksimusi, vaid vee temperatuuri.
Samuti ei tohi iga paiga ja iga kalaliigi kudemisaegu
üldistada. Näiteks koeb ahven Doni jões veebruaris-märt-
sis, Moskva oblastis aprillis-mais ja Arhangelski oblasti
veekogudes ning Jenissei jões juunikuus.

Iga kalaliigi kudemise kestus on erinev. Näiteks ahve-
nal kestab kudemine 3—5 päeva, sest ta ei pea marjaheit-
mises vaheaegu, kuna viidikas koeb osade kaupa ja veni-
tab oma kudemise pikale ajale.

Ebasoodsates tingimustes, näiteks vee temperatuuri ala-
nemisel, võib alanud kudemine katkeda.

Enamiku värskete magevee-kalade liha sisaldab vett 70—80%, valkaineid 17—19%, soolasid 1—1,3%, rasva 0,5—10%, mõnedel kaladel ka rohkem. Rasvasisaldus ole-
neb kala east, toitumusest ja püügiajast; näiteks sügisel
on kala rasvaprotsent suurem kui kevadel. Lõhekalade ras-
vasus ulatub kuni 20—24%.



Kalapüük spinninguga

Kalade käitumisviisid ja püügikoha valik

Kalapüük spinninguga on ainult siis edukas ja meeldiv, kui spinningist suhtub sellesse spordialasse tõsiselt, mitte nagu lühiaegsesse ajaviitmesse.

Edukaks püüdmiseks tuleb: 1) kasutada õige ehitusega püügiriista, 2) valitseda püügitehnikat, 3) tunda kalade anatoomiat, elu- ja käitumisviise, 4) tundma õppida veekogusid (püügikohti).

Püügiriista ja selle kasutamist on eespool kirjeldatud. Kalu ja nende käitumisviisi õpitakse tundma praktilisel teel — kalapüügil kevadel, suvel ning sügisel, järvedes ja jõgedes. Kuid ainult isiklikest kogemustest, ka mitmeaastastest, on muidugi vähe selleks, et saada heaks kalasportlaseks. Praktilisi teadmisi tuleb täiendada kalu käsitleva kirjanduse, eriti kalateaduse õpikute ja sportlikku kalapüüki puudutavate raamatute uurimisega¹.

Kevadel lume sulades tõuseb vesi veekogudes, küllastub hapnikuga ja kalade elu muutub intensiivsemaks. Märkatavalt kõhnunud ning jõuetu kala väljub sügavatest aukudest, kus ta on veetnud pika talve, madalamatesse kohtadesse, hakkab rohkem liikuma ja intensiivsemalt toituma, oma talvist poolnälgimist hüvitades. Samal ajal valmistub kala organism eelolevaks kudemiseks, mis enamikul spinninguga püütavatel röövkaladel toimub kevadel.

Pärast kudemist ja lühikest puhkust algab kaladel kõige

¹ Spinningistidele soovitame järgmisi raamatuid:

1. Л. П. Сабанеев, Рыбы России, изд. 1911 г. See raamat pole tänini kaotanud oma väärtust kalasportlasele. Ta sisaldab rikkalikult materjali kalade elu- ja käitumisviiside kohta. Raamatus on üksikasjaliselt kirjeldatud nii rööv- kui ka lepiskalade püüdmise viise. Kuid L. P. Sabanejevi raamatus toodud püügitehnika kirjeldus, eriti spinningupüügi kirjeldus on aegunud.

2. Проф. Н. В. Пучков, Физиология рыб, Пищепромиздат, 1941.

intensiivsem neeluaeg, mille järel nad muutuvad reipaks ning tugevaks.

Suve algul, kui vesi mõnevõrra soojeneb, muutub kalade eluviis järsult. Mitmed neist, nende hulgas turb, tõugjas ja säinas, tõusevad veepinnale lähemale, siirduvad jõe põikmadalikele ja voolukohtadesse, kus toituvad kõigist võimalikest putukatest — maipõrnikatest, liblikatest jm.

Suvi möödub. Päevad lühenevad, ööd pikenevad. Varahommikul on tunda juba sügise jahedust. Õhu temperatuur langeb, vesi jaheneb. Veetaimed kõdunevad, muutuvad helerohelisest pruuniks, närtsivad, ei kõlba enam toiduks väikestele kaladele, kes hakkavad madalatest kohtadest lahkuma ja veekogu põhja laskuma; nende järele liiguvad ka röövkalad — haug, ahven jt.

Igal kalaliigil on oma käitumisviisid: havile näiteks pole omane tõugja või koha käitumine, vaatamata sellele, et need kolm kalaliiki toituvad ühesuguselt — elavast kalast. Veel vähem sarnaneb havi elu turva ja säina eluga, ainult ahven on talle oma käitumisviisi poolest lähedane.

Haug on peidus rampade vahel, postide juures ja keset veetaimestikku, kust sööstab muretult möödaujuva saagi kallale. Need havi varitsemisharjumused on väga erinevad tõugja harjumustest. Viimane ujub rahulikult ülemistes veekihtides, teiste kalade nägemispiirkonnas, kes tema lähenedes laiali põgenevad; ainult välkkiire sööst ärajuuva viidikaparve kallale ühes tugeva, uimastava sabalöögiga kindlustab tõugjale saagi. Pärast päikese loojumist sulpsatab koha oma saaki taga ajades kord siin, kord seal, hüppab veest välja ja sööstab läbi õhu, uimed harali, tema eest põgenevate kalakeste järele, kes harva ta hambulisest suust pääsevad.

Tõugja ja koha massiline toitumine toimub suure müraga ja on seepärast kergelt märgatav. Nähtav on ka ahvena toidujaht, mille juures väikesed kalakesed vaenlase eest põgenedes veest välja hüppavad ja igasse suunda hajuvad. Nõnda peab mõnikord toidujahti ka turb. Pea-aegu märkamatu on havi toidujaht, kes ei jälgi oma saaki koha ja tõugja kombel, vaid sööstab tema kallale oma varjupaigast. Märgatav pole ka säina toidujaht.

Konksu otsa jäänud röövkalad, püüdes konksust vabandada, reageerivad samuti erinevalt: kuni 2 kg raskune haug viskub ühelt küljelt teisele, tõuseb veest välja jne.; turb punnib vastu ja rebib tihti lühidalt ning teravalt;

õnge hakanud säinas kukerpallitab ja keerleb kohapeal, avaldades kalastajale kangekaelselt vastupanu.

Kõik need näited osutavad, kui võrd erinevad on mitmesuguste kalade harjumused. Kuid ei tarvitse arvata, et meie järvede ja jõgede röövkalad igas suhtes üksteisest erinevad. Neil kõigil on ka palju ühiseid harjumusi. Üks selline harjumus seisab selles, et kõik röövkalad kogunevad tavaliselt väikeste kalade asukohta ja peituvad siin aukudesse kaldajärsakute all, uppunud puude juurde ning teistesse kohtadesse, kust saagi kallale sööstavad. Sageasti on tähele pandud, et jõge mööda allalaskuvate või ülestõusvate viidikate ja teiste väikeste kalade parve järel tulevad ka röövkalad — koha, haug jt.

Kuumal suveajal, kui palju väikesi kalakesi ilmub roostikku ja vesirooside vahele, siirduvad sinna ka kohe väike haug ja ahven. Koha ja tõugjas otsivad samal ajal saaki liivaseile leetseljakuile kogunenud kalamaimude seast. Seega on paljude röövkalade ühiseks harjumuseks — olla väikeste kalade alaline kaaslane.

Hästi arenenud närvisüsteemiga kala tajub kiiresti teda ümbritseva keskkonna muutusi (näiteks vee temperatuur, õhurõhk, kära) ja reageerib neile vastaval viisil. Nii näiteks halveneb kalade võtmine märgatavalt veetõusu ajal. Kalade toitumise intensiivsus, eriti havil, sõltub mitmesugustest põhjustest, sealhulgas ka vee temperatuurist. Parim vee temperatuur, mille juures seedimine ja toidu assimileerimine kutsuvad esile intensiivse toitumise, on umbes 15° C. Temperatuuri alanedes aeglustub seedimine, seoses sellega langeb toitumise intensiivsus ja järelikult ka võtmine. Kuid vee temperatuuri alanemine teatud piirini ei muuda toitumisprotsessi siiski eriti tugevasti, mida kinnitab haugide hea võtmine kevadel ja sügisel, kui vee temperatuur ei ületa +6—8° C. Seda pole aga märgata selliste kalade puhul, nagu koha, turb ja säinas.

Püsiv kuiv ja palav ilm ühes kõrge õhurõhuga, mis vee temperatuuri järsult tõstab, halvendab kala võtmist. Professor Soldatov ütleb («Töõnduslik kalateadus», I osa, lk. 225): «Vee temperatuuri juures, mis ületab vastava kala normi, toitumine katkeb või väheneb minimaalseks.» Seda kinnitavad kalastajate sagedased tähelepanekud: palaval päeval seisab haug tundide viisi ja «tukub» liikumatult, peaaegu ilma elumärkideta, välja arvatud vaevalt märgatavad rinnauimede kerged võnkumised; sel ajal

ujuvad väikesed kalad tema hambulise suu juurest vabalt mööda.

Püügi tulemusele avaldab suurt mõju kalade käitumine jõgede vee langemisel või tõusmisel. Kui veepind tõuseb (kas eelnenud vihmade, tammide sulgemise jne. tõttu) ja eriti kui vesi on sogane, püüab kala minna jõe ülemjooksule; vee langemisel tulevad kalad alla.

Kinniste veehoidlate veetase, mida inimene neisse suubuvate jõgede suudmealadel reguleerib, mõjub püügi edukusele. Veetaseme sagedase muutmisega (alandamisega) rikutakse kalade normaalseid elutingimusi ja nende toitumine nõrgeneb või katkeb teatud ajaks ning püügi tulemused halvenevad märgatavalt.

Vahel tuleb kokku puutuda röövkala erakordse käitumisega, kui ta liigub eemal landi järel ega taha seda võtta. Seda nähtust on raske seletada. Võib ainult oletada, et röövkala on toidust küllastunud või et ujuv kalake — lant — ei oma harilikku, kalale tuttavat kuju ja erineb oma käitumisviisilt röövkala poolt tagaetatavatest kaladest. Samuti on võimalik, et röövkala tunnetab hädaohuna landi pöörlemisel tekkivat vee vibreerimist või sellega kaasaskäivat müra ja väldib sööda haaramist. Seda kinnitavad viimased kirjanduse andmed, mille järgi vee helivõnked, näiteks vette lastud autosireeni hääl, võnkesagedusest sõltuvalt mõjuvad kaladele ehmatava või juurde-meelitava signaalina. Vastaval viisil valitud võnkesagedus võib kalu ka kaugest august juurde meelitada ja välja ajada kalastajale kättesaamatuist kohtadest — veetaimes- tikust, rampade alt jne.

On teada, et tõugjapüügil suure kiirusega veepinnal liikuv «Devon» pöörleb ja tekitab oma tiibadega vett lõigates iseloomulikku tärisevat heli, mis on väga sarnane veepinnale sööstva rahutu kala tekitatud heliga. Tõugjat see hääl ei hirmuta, vaid vastupidi — meelitab juurde, ning ta võtab hasartselt lanti.

Kalapüügil on vaja arvestada ka tuule suunda. Vastupuhuv suuri laineid tekitav tuul raskendab püüki ja vähendab heidete kaugust; pärituul aga suurendab heitekaugust. Lainetuse puhul suureneb harilikult turva, tõugja, säina ja ahvena võtmine. Nende kalade tüüpilistes elamiskohtades pole soovitatav kasutada «Uraali» tüüpi suuri, pikki lante, ja vastupidi — havikohtades ei maksa püüda väga väikeste, 1,5 sm pikkuste turvalantidega.

Mõned spinningistid arvavad, et põhja- ja kirdetuulega on võtmine halb või et kala neil päevadel üldse ei võta. See ei vasta alati tõele. Nii näiteks õnnestus mul 24. augustil kerge kirdetuulega kl. 8—13 vahel püüda 11 haugi kogukaaluga 18 kg ja 16. oktoobril 1950. a. püüdsin Lami jõel (Kalinini oblastis) põhjatuulega 29 haugi kogukaaluga umbes 42 kg. Nii ühel kui ka teisel juhul võis saaki kalade arvult heaks pidada.

Püügi edule avaldab suurt mõju landivedamise tempo. Nii näiteks havi- ja kohapüügil veekogu põhjast vähendab kiire landivedamine saaki, kuid tõugjapüügil ülemistest veekihtidest suurendab liigutuste kiirus kala võtmist.

Edukas püük oleneb suurel määral veekogu tundmisest. Veekogu hästi tundma õppinud spinningist on kahtlemata eelistatud olukorras. Teades, millises jõe või järve osas on auke, kaldaõõnsusi või rampasid, õppinud kindlaks määrama põikmadalike piire ja kiires voolus leiduvaid kive jm., suudab spinningist suurema tõenäolisusega kindlaks teha, kus mingisugune kala antud momendil asub ja millise söödaga on loota võtmist.

Püügil on suur abi paadist. Seda kasutades olete veekogu täielik peremees — kerge on uurida põhja ja soovitud koht läbi püüda.

Harilikult peetakse headeks püügikohtadeks vaikse, rahuliku vooluga ja järskude kallastega väikesi jõgesid, kus vesi suurvee ajal jõuliselt uuristab sügavaid kaldaaluseid auke.

Head on väheasustatud kohtades voolavad jõed, kus on palju landiga hirmutamata kalu. Halb pole püük jõgede suudmetes, eriti kui sissevoolav jõgi ei tekita suudmes kaugeleulatuvat madalikku ja on küllalt sügav. Veel parem, kui suubuva jõe säng on madalam kui peajõel. Kõige parem püügikoht on jõe suudmes ja sellest pisut allpool.

Häid püügikohti leidub vanades jõesängides, mis on jõega ühendatud, ja suurtes sügavates jõesoppides. Edukalt saab püüda sügavas vaikse vooluga augus, mis asub kalda lähedal kiire vooluga ahenenud jõesängi kõrval; veel parem, kui augu põhi on risustunud. Hea on püüda kala ülevalpool kitsast ja kiirevoolulist kohta, kus põhi on tunduvalt sügavam kui kiires voolus.

Suurepärased on püügiks sellised kohad jões, kus kiire vooluga madalik järsku lõpeb ning vool augu eel aeglustub. Sellises kohas õnnestub püüda suurel hulgal mitmesuguseid kalu, kui lanti heidetakse vastuvoolu sellise arvestusega, et ta kerimisel liigub üle augu ääre. Püük toimub siin otsekui «loomuliku toitumise» korras: madalikul saalib harilikult suurel hulgal väikesi kalu, paljud neist kanduvad vooluga auku, mille sügavuses valvab röövkala; haaranud saagi, laskub ta tagasi auku ja ootab seal uue nõrkenud ohvri ilmumist või landi pakkumist.

Väga hea on püüda kaldast väljaulatuvate neemekeste kohal, nn. tagasipöörduvas voolus. Ahenev ja neemekeste vastu lööv jõevool toob siia suurel hulgal toitu. Neemekeste taga kujuneb väike tagasivool, kus toit peatub. Sellistes kohtades koguneb harilikult suur hulk kalu, keda omakorda kütivad röövkalad: havid, kohad, ahvenad, tõugjad, säinad ja turvad.

Veekeerisega kohal tuleb heiteid teha diagonaalis allavoolu või ka põiki üle tagasipöörduva keerise. Iga heite ajal tuleb lant tõmmata läbi normaalse ja tagasipöörduva voolu piiri.

Suurte kividega või veealuste kivivaredega põikmadalikke, kus loomulike takistuste tõttu ahenev veevoolus kiirust suurendab ja kohisedes kivide vahelt üle madaliku sügavasse vaiksesse jõesängi viskub, loetakse parimaks püügikohaks. Sellistes kohtades, heites põikmadaliku all esiletulevasse veekeerisesse ja püüdes seejuures lanti sellest läbi kerida, võib oodata head edu.

Pealpool põikmadalikku asub kala harilikult mõne meetri kaugusel selle algusest, seepärast tuleb siin heita nii, et vooluga allaminev ja kerimisel ligitõmmatav lant liiguks teatud kaugusel madalikust, äärmisel juhul 2—3 m ülevalpool selle piiri.

Ei maksa põlata sildade, postide, uppunud pargaste, puude, tammide jms. juures olevaid kohti. Ei tule unustada läbi loopida vees kasvavate põõsaste juures olevaid paiku, vedades lanti võimalikult nende lähedalt; samuti mitte vahele jätta veest väljaulatuvate veetaimede juures olevaid kohti, kuna need on suvel harilikult väikeste haugide peatuspaigad.

Paadist püüdes on suvel vahel otstarbekohane teha heiteid veekogu keskelt kalda suunas, vedades lanti veetaimede vahelt mõnevõrra kiirema tempoga.

Spinningisti tōtatud kohad on veerohketel jõgedel tammide juures, kus püütakse nii allpool kui ka ülevalpool lüüse. Üldreeglina on sellistes kohtades põhi täis sinna vajunud palke ja rampasid. Põhja ärauhumise vältimiseks on see tammi alla jõkke lastud suurte kivide ja risuga tugevaks tehtud. Arusaadavalt on sellised raskelt kättesaadavad kohad haugide harilikuks peatuspaigaks. Haug hoidub siin veelanguse kohas tekkiva peavoolu kõrvale abajatesse ja vaiksetesse kohtadesse.

Peale havi võib siin saada ka suuri ahvenaid. Sellistes kohtades elutseb ka koha, kuid ta seisab veelanguse paigast pisut eemal, aeglasemas veevoolus. Kiires voolus, selle pinnakihis elutseb harilikult tõugjas, kuna põhjas on risustumata kohtades turbi ja säinaid.

Sellistest kohtadest võib saada rekordilisi saake. Eriti ligimeelitavateks paikadeks on tammid suurtel jõgedel Okaal, Dnepril, Donil, Volhovil jne. Siin võib juhtuda erakordseid, väga elamusrikkaid püüke. On võimalik saada puudaseid hauge, sägasid, suuri (8—10 kg raskusi) kohasid, tõugjaid, suuri (kuni 2—3-kg) ahvenaid, ja kui ei saagi kaalult rekordilisi kalu, siis püütud kalade arv rahuldab spinningisti alati.

Järvedel püütakse samuti sügavatest aukudest, kaldajärsakute alt, vette kukkunud puude juurest, kõrkjate ja pilliroo äärest jne.

Kui kinnises veekogus on küllalt pikk veealune seljandik või mingi kõrgem koht, kungas jms., siis tuleb lanti juhtida nii, et ta jookseks põiki või diagonaalselt üle seljandiku, mitte aga pikisuunas.

Jõgedele tammide ehitamisega loodud veekogudest püüdmisel, näiteks Moskva jõe kanalil, pole soovitatav juhtida lanti piki üleujutatud jõe sängi. Parem on heita lanti põiki üle jõesängi, mõlemaid kaldaid haarates, või mööda jõesängi nõlvakuid.

Kui mingis suures kinnises veekogus on avastatud hea püügikoht, tuleb see tähistada mingisuguste orienteerumismärkidega, kirjutades need üles, et korduval kalapüügil kohta kergemini üles leida. Kui veekogu teiste kalastajate poolt harva külastatakse, võib selle tähistada ujuva poiga või mõne muu nähtava märgiga.

Tuleb teadlik olla, et kinnises veekogus pole 10—15 m sügavustest aukudest alati saaki oodata. Teatavasti püsib selliste aukude põhjalähedase veekihi temperatuur kaua

madalal — umbes $+4^{\circ}$ C. Aukudest kevadisele kudemisele tulnud kalad on sel ajal kõrgema temperatuuriga vees. Temperatuuri järske kõikumisi mitte taludes võib kala peale kudemist augu põhjalähedasi kihte vältida. Võib juhtuda, et kesksuvel vesi pikkamisi segunedes soojeneb ja augu põhjas lagunevad orgaanilised ained neelavad intensiivselt hapnikku, mille tõttu sellises augus vee püsiva tsirkuleerimise puudumisel toimub vee põhjakihi hapniku hävimine ning kalad on sunnitud kas kõrgemale tõusma või üldse august lahkuma.

Üldiselt tuleb läbi püüda kõik kala suhtes «kahtlased» veekogud — jõekesed, järved, tiigid, mahajäetud turbaaugud või tellisetehaste saviaugud. Vahel on sellistes veekogudes ootamatult saadud palju suuri hauged ja ahvenaid.

Ei maksa põlata väikesi, kuid sügavaid lahti, mida suurte veekogude ääres sageli esineb. On juhtunud, et ka sealt on saadud suuri hauged.

Taimestikuta madalates kohtades ja liivastel leetseljakutel püüdmine on peaaegu kasutu. Ainult koha läheb toiduotsingul pimedal ööl madalatele liivastele leetseljakutele, kuid ka tema paiknemine oleneb voolusest ja väikeste kalade, peamiselt rüntide esinemisest.

Tuleb meeles pidada, et röövkalade — havi, koha, tõugja jne. — peatus- ja liikumiskohad on tingitud: 1) küllaldasest toiduhulgast, 2) veekogu soodsatest temperatuuritingimustest ja hapnikurohkusest, 3) kalade liikumisteedest (harilikult on selleks kaldaäärsed vööndid ja jõesängi voolukohad), 4) röövkalade «elukohast» (augud, ummistused, rambad, veetaimed jne.).

Veekogu mitmeid tüüpilisi kalade peatuskoha tunnuseid teades võib siiski saagita jääda. On palju põhjusi, mis püügiedu halvavad. Tähtsamad neist on: algajal spinningistil «veekogul orienteerumise võime» puudumine — veekogule tulles valib ta kõige halvema püügikoha, kuigi hea koht on kõrval; landi kaotamist kartes ei tehta heiteid risustunud kohtadesse või nende lähedale, vaid lanti heidetakse puhtasse kohta; püügipaika kiindudes tehakse ühes ja samas suunas palju heiteid.

Joonistel 57 ja 58 on näidatud, kuidas tuleb veekogul orienteeruda ja mis suunas heiteid sooritada.

Esialgne ebaõnn, mis algajail harilikult esineb, ei tulene mitte kalade puudumisest vastavas veekogus, vaid sellest,

et spinningist pole õigesti püügiks ette valmistunud. Ei tohi igas veekogus ja igal juhul püüda mingite väljakujunenud ja kindlate püügiviiside ja -võtetega. Näiteks tõugja «mängu» ajal põikmadalikul või allpool tammi püütakse teda edukalt «Devon»-landiga, kuid kohe «mängu» järel lõpeb ka selle landi võtmine ning väga harva õnnestub siis neis kohtades sel viisil tõugjat kätte saada.

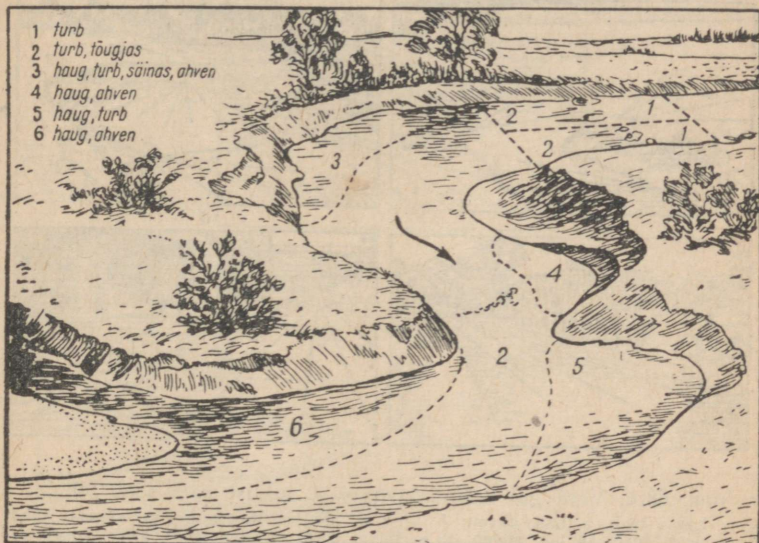

Joon. 57. Veekogul orienteerumine

Enne kalapüügile minekut tuleb kõigepealt koostada plaan: määrata kindlaks, kus püüda, kuidas püüda, mida püüda ja millega püüda, ning vastavalt sellele õigesti ette valmistuda, unustamata ühtki olulist pisiasja.

Suurel tundmatul veekogul on heade püügikohtade otsimine raskendatud, seepärast on soovitatav paadiga püügikohale sõites spinningu otsast lanti vedelina paadi järele lasta. Lant või rakisesse kinnitatud eluskala lastakse paadi pärast rullilt 40—60 m pikkuse nõoriga vette ning aeglaselt paadiga sõudes veetakse sööta nii, et ta liiguks võimalikult põhja ligidal. Kui lant põhja takerdub, tuleb paadi liikumise kiirust suurendada. Kohtades, kus esineb

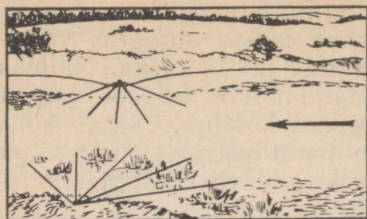

a

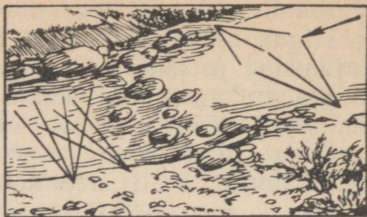

b

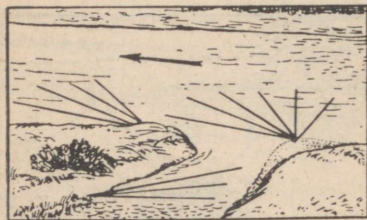

c

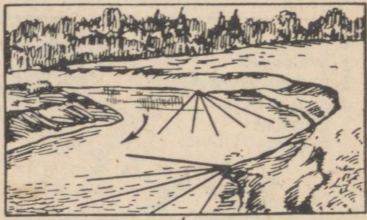

d

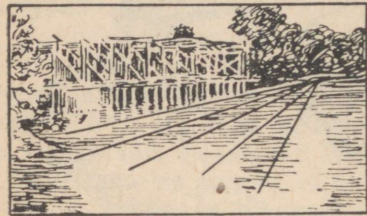

e

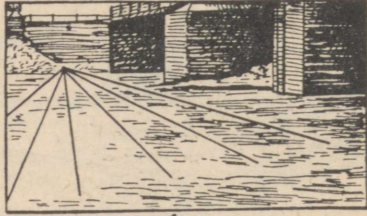

f

Joon. 58-a. Veekogul orienteerumine — millist kala saab püüda:

a — haug, turb, säinas, ahven; b — turb, tõugjas, haug, ahven, säinas, koha;
 c — haug, turb, säinas, ahven; d — haug, turb, tõugjas; e — haug, turb, säi-
 nas, ahven, koha, tõugjas; f — tõugjas, turb, koha, haug, säinas, ahven

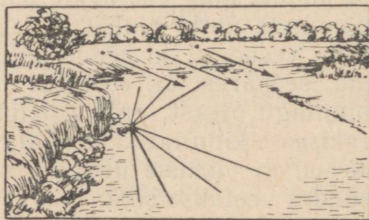

Joon. 58-b. Ahvena ja havi püüdmise kohad

Joon. 58-c. Tõugja, turva, säina, ahvena, koha, havi ja säga püüdmise kohad

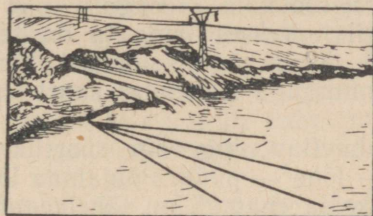
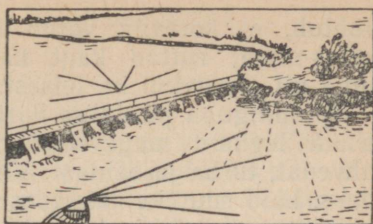

Joon. 58-d. Tõugja, turva ja säina püüdmise paigad. Mõnikord võtavad havid, ahvenad ja kohad

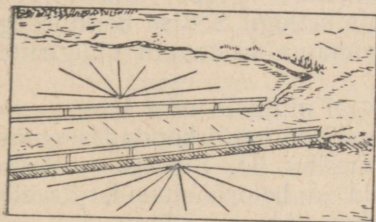

Joon. 58-e. Havi, ahvena, turva ja säina püüdmise kohad

kala rabamisi või saadakse mõni kala, tuleb peatuda ja seal katselist püüki teha.

Talitatakse ka järgmiselt: lastakse paadil vabalt liikuda tuule suunas (kui tuul on nõrk) ning samal ajal tehakse heiteid eri suundadesse. Seal, kus kala on landi järele haaranud või kala on kätte saadud, tuleb paat paigale jätta ja püüki jätkata.

Spinningupüügil ma harilikult teisi püügiviise (näiteks ketas-undadega püüki) ei kasuta, sest olen seisukohal, et põhilise püügi kõrval ka muu püügiga tegeldes jääb korralik tulemus saavutamata nii ühel kui teisel viisil.

Juhtub, et korraga võtab kala nii spinningut kui ka ketas-unda; ruttad kaht kala kätte saama, kuid jääd ilma nii ühest kui ka teisest.

Spinninguga püütakse harilikult meie veekogudes kõige enam levinud magevee-röövkalu: haugi, koha, tõugjat, ahvenat, turba ja säinast. Viimast kaht ei peeta röövkaladeks, kuid suureks kasvades toituvad ka nemad peamiselt väikestest kalakestest (maimudest) ega erine sel ajal selistest röövkaladest nagu näiteks ahven.

Suur magevee-röövkalu — säga — ei tule massilisel spinningupüügil arvesse, kuna ta on teistest kaladest vähem levinud. Kuid säga esinemiskohtades võib tema püüdmine spinninguga pakkuda suurt naudingut kala suuruse tõttu.

Erakordselt huvitav ning väga sportlik on meie põhjamaa iluduse — lõhe — püük. Põhjamaa lõhe kasvab kuni 16 kg raskuseks ja enamgi, on tähelepanav suure energia, jõu, liigutuste kiiruse ja visa vastupanu poolest. See võimas vastane lõhub sagedasti kalasportlase tugevad püügiriistad ning kurnab mõnikord ka kalastaja enda täiesti välja.

Samuti kohutav vastane on Siberi jõgede taimen, kelle kaal ulatub kuni 60 kg ja üle sellegi. Sellise herkulesega võitlemiseks peab muidugi omama vastavaid püügiriistu ja vilumust.

Peale lõhe ja taimeni on veel mitmeid teisi lõhelisi, kes pakuvad suurt sportlikku huvi: põhjapiirkondades eluneb lõhe liigikaaslane iherus (meriforell), Siberis — nelma ja lenok; Kaspias on lõhesid ja belorõõbitsaid, järvedes ning jõgedes elavad forellid ja rida teisi kalu.

Ülalöeldust on selge kõigepealt see, et õngesportlane peab kalu tundma õppima, nende harjumused välja selgitama ja oma püügitehnikat arendama. Peale selle peab spinningist parandama oma püügiriista, leiutama ning rakendama kõikvõimalikke uudsusi, kasutama kavalust. Ainult neil tingimustel saavutab ta edu.

Kalastaja peab kala veekogus üles otsima, mitte ootama kala tulekut püügikohale ega arvestama juhusliku saagi saamist.

Haug esineb peaaegu kõigis NSV Liidu veekogudes. Ta kasvab õige suureks ja raskeks: pole harulduseks 8—10-kiloste, mõnikord 16-kg ja suuremate haugide püüdmine. Nii näiteks: «1916. a. püüti ühes meie põhjarajooni järves 24 kg raskune, 136 sm pikkune, 22 sm laiune ja 65,7-sm übermööduga haug. Selle havi alalõua pikkus piki välisäärt oli 19,5 sm. Havi iga oli (soomuste järgi täpselt määratult) 33 aastat. Haug püüti välja vedeliga ja alles pärast 3-tunnilist võitlust suudeti ta paati tõsta.

See on kõige vanem haug, mille kohta teadusel on olemas täpsed andmed.» (Professor I. Arnold, ajakiri «Vestnik Znani» 1941, nr. 1.)

Haug on röövkala, kes sööb kõike, õgib igasuguseid kalu, põlgamata ka ogalist kiiska; ta ei heida armu oma suguvendadelegi, ei maimudele ega suurematele isenditele, kes on temast mõõtmetelt pisut väiksemad. Kord leiti 53,5 sm pikkuse havi kõhust 27 sm pikkune haug, millel omakorda oli kõhus 17 sm pikkune haug¹. Mõnikord ei mahu saak havile kõhtu ning tolkneb suust välja; alles saaki järk-järgult kõhtu lükkides ja seda seedides sööb haug oma saagi ära. Juhtub ka nii, et haug üle jõu käiva saagi tõttu otsa saab.

Peale kalade sööb haug vihmausse, väikesi veelinde, hiiri ja teisi närilisi, mõnikord kugistab alla ka mittesöödavaid esemeid. Moskva Kalaspordi Seltsis hoitakse alal 250 g raskust kivi, mis võeti välja Nerli jõel (Kalinini oblastis) püütud 4-kilose havi kõhust.

Ainult lutsust ja linaskist ei pea haug lugu, ilmselt neid katva lima tõttu, kuid kohati püütakse hauge siiski väikeste lutsupoegadega.

Havi kehaehitus on kohanenud kiireteks liigutusteks: ta kuju on pikergune, süstjas, kaugele ette ulatuvate lameldate lõugadega, kusjuures alumine lõug on ülemisest pikem; selja- ja pärakuuim asetsevad sabauime ligidal, millega suureneb tõukejõud; havi keha on kaetud väga

¹ V. G. Nikiš'in, Astrahani ihtüoloogia laboratooriumi tööd 5. sept. 1908. Lahkamise protokoll nr. 4.

väikeste soomustega ja rohke limaga, mis kiirele liikumisele samuti kaasa aitavad.

Havi värvus pole püsiv. Sügavates jõgedes, mudase, tumeda põhjaga järvedes ja tiikides on ta kollavärviline, rohtunud tiikides — rohekas-kullakarva. Suured havid on harilikult väikestest tumedamad.

Havi külgi ilustavad väikesed valkjaskollased ja tumedad täpid; mõnikord sulavad need ühte ja moodustavad katkelisi vöote; hele köht on täis väikesi hallikaid täpikesi. Saba ja seljauimed on tumedad, musta vahekilega; teised uimed on heleoranžid (joon. 59).

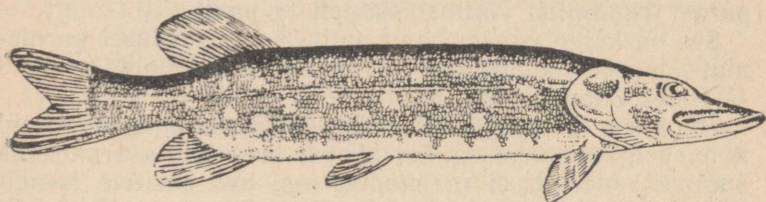

Joon. 59. Haug

Havil on hea nägemine. Ta silmad tungivad koljust välja, mis võimaldab keha liigutamata näha laialdast ümbrust.

Huvitavalt on ehitatud havi hammastik. Alumine lõug on täis kihvataolisi hambaid, kuna ülemisel lõual selliseid hambaid ei ole. Nende asemel on piki lõuga (suulage) kolm «harja», s. t. hulk tihedalt asetsevaid väga teravaid hambaid. «Harjad» on ehitatud nii, et sõrmega kurgu suunas tõmbamisel vajuvad (painduvad) hambad alla, aga kurgust väljapoole silitamisel tõusevad hambad püsti ja torkavad sõrme. Havi keelel on samuti üks selline hari, mille hambad on veel väiksemad.

Havil on iseäralik omadus oma hambaid (alumise lõua kihvu) vahetada. Minu vaatluse järgi, mida olen teinud mitmete aastate jooksul (läbi vaadatud umbes 500 haugi), toimub alumise lõualuu hammaste vahetus järgmiselt: oma aja püsinud hammas kõduneb ja langeb välja; tema koha võtab üks uutest hammastest, mis asetsevad reas naha all piki lõuga (siseküljel). Algul uus hammas liigub, seejärel kinnitub lõua külge, kust teda saab ainult jõuga lahti murda. Hammaste vahetus toimub haugidel

kogu aasta jooksul pidevalt ja järk-järgult (hambad ei lange korraga välja).

Havi hambad ei kujuta endast närimisaparaati, vaid on määratud saagi hoidmiseks, mille haug, pöörates ohvri pea kurgu suunas, tervelt alla neelab. Havi on tugevad lõuad, eriti alumine, neis kindlalt asetsevate pistodatooliste kihvadega. Kiirete järskude liigutustega võib haug kihvade vahele sattunud pinguloleva pehme lipsu või nööri hõlpsasti läbi lõigata (kuid mitte katki hammustada).

Haug haarab oma saaki pärani suuga, mitte aga imedes nagu särg. Ainukese kalana on ta võimeline allaneelatud saaki kõhust tagasi välja viskama.

Harilikult eraldavad kalastajad hauged välimuse järgi, liigitades neid lühikesteks põhjahaugideks — jämedaiks, peaaegu alati suurekaalulisteks, peamiselt aukudes elavaks tumedaiks kullakasrohelisteks haugideks, ja heledamaiks — kullavärvinguga haugideks, keda püütakse igalt poolt, kõige sagedamini risustunud kohtadest, rohu vahelt jne.

Kuid selline liigitus ei tähenda seda, et põhja- ja rohuhaug on eri haviühikud. Kasvades suureneb haug rohkem paksuse kui pikkuse suunas. Ta püüab leida elutsemiseks varjatud ja ohutu koha (sissevajanud puudega augud jms.), piirdudes väikese jahipiirkonnaga. Pidevast augustviibimisest muutub havi värvus tumedamaks. Järve- ja tiigihavid on lühemad ja jämedamad kui jõehavid. Isahavid on kergemad kui emahavid (võrdse vanuse juures).

Haugi peetakse paigakalaks. Ta valib elukohaks ning jahialaks väikese piirkonna, harilikult vaikse vooluga või ilma selleta, kuid tingimata peab seal olema kas auk, kaldaalune või muu taoline koht, milles ta võiks end ohu eest varjata ja oma ohvrit luurata. Oma lemmikaukudest tuleb ta vahel toitu otsides kiire vooluga kohtadesse ja madalikele, kuid kaugele ta oma püsivast peatuskohast ei lähe. Peatuskohta maha jätma ja vastuvoolu väikseid reise tegema sunnib teda ootamatu veetõus, kuid pärast vee alanemist pöördub haug harilikult tagasi oma esialgsesse paika. Ainult kudemine rikub seda havi harjumust, sundides teda mõnikord minema väga kaugele kudemiseks sobivat madalikku otsima.

Havi kudemisaeg sõltub vastava veekogu geograafilisest asendist; mida põhjapoolsem on koht, seda hiljemaks

jääb kudemine. NSV Liidu keskvöõndis algab havi kudemine märtsi lõpul (harvem märtsi keskel) ja kestab harilikult kuu aega; ent mõnikord, olenedes ilmastikutingimustest ja vee temperatuurist, venib kudemine mai alguseni.

Harilikult toimub havi kudemine siis, kui vee temperatuur on $+7-10^{\circ}\text{C}$.

Haug ei ole nõudlik veekogu seisukorra ja selle omaduste suhtes, milline asjaolu teatud määral soodustab tema paljunemist. Kõigi teiste kaladega võrreldes sigineb haug kiiremini, kasvab jõudsamalt, on aplam ning landiga kõige kindlamini püütav.

Havipüüki võib alustada varakevadel — enne suurvett, s. t. kohe, kui päike hakkab soojendama (märtsi lõpul ja aprillis). Kuid sellist püügivõimalust piirab mittekülmivate jõeosade vähesus; harilikult on need kohad suure veelangusega ja kiire vooluga.

Parimad ajad havi püüdmiseks spinninguga on kevad ja sügis. Kevadel, 7—12 päeva pärast kudemist, kui havi on kosunud, algab tema kevadine neeluaeg, mis kestab vahel 15—20 päeva, mõnikord aga väga lühikest aega. Kudemisperioodil äranälginud haug võtab sel ajal igasugust lanti ja sööta.

Sellisel neelua ajal seoti konksu külge landi asemel kätseks puutükike ning püüti sel viisil haue. Kevadel algab havi võtmine päikese tõusust ja kestab muutuva intensiivsusega kuni õhtupimedani.

Sel ajal tuleb haugi püüda tema kudemiskohtade lähedal: siia koguneb teisi kalu — särge ja ahvenaid — maitsma havimarja, kuna haug omakorda toidab end siia kogunenud särgedest ja ahvenatest.

On teada, et haug koeb esimest korda kolme aasta vanuselt; soodsates tingimustes küünib havi raskus selles eas kuni 1 kg. Nooremaid, 600—700 g raskusi haue saab hästi püüda üldisel haugide kudemise ajal, samuti ka varem ja hiljem.

Haugi saab edukalt püüda teiste kalade — särje, kogre, ahvena — kudemiskohtade juures, harilikult madalates rohtukasvanud kohtades. Pärast seda liigub haug sügavemale, aga südasuvel läheneb jälle rohtunud kohtadele.

Mõnikord õnnestub saada väiksemaid haue veetaimede-vahelistest «akendest», kui need ei ole kinnised, vaid lahtiste kohtade kaudu ühendatud lageda veeväljaga. Sel

juhul tuleb püüda raskete «Uraal»- ja «Storling»-tüüpi lantidega, ilma lisaraskust kasutamata, kuid muidugi võib püüda ka iga teise landiga. Püügikohale tuleb läheneda vaikselt ja heited tuleb sooritada täpselt sihile.

Tugeva tuulega ja kõrge lainetuse ajal läheb haug madalatest vähese veetaimestikuga kohtadest sügavemale või poeb varju tihedasse taimestikku.

Kevadel tuleb havipüüki alustada väikestel jõgedel, mis suurvee sogast kiiremini selginevad. Neis toimub suurte haugide kudemine varem ja intensiivsemalt, millel on suur tähtsus kevadpüügi edule. Harilikult on need jõed madalad ja sisaldavad suurel hulgal möödunud-aastasi ja värskeid veetaimi. Sellistes jõgedes on kõige parem püüda võrendikest ja aukudest, heites lanti üle augu ja juhtides seda nii, et ta liiguks just augu kohal, või tehes heiteid piki kaldalähedase taimestiku äärt.

Kinnistes veekogudes on kevadel ja keset suve parem püüda 1,5—2 m sügavustes veetaimestikuga kohtades.

Madalates kohtades tuleb pärast landi vettelangemist kohe alustada vajaliku kiirusega kerimist, vastasel korral takerdub lant taimestikku ja võtab rohtu kaasa, vähendades sellega püügi edu.

Eriti head on haugide püüdmiseks kevadised soojad vaikse vinetisega päevad, kui kogu horisonti katvad vihmapiilved mingi sinaka suitsuna järve või jõe kohale laotuvad, valmis vett kallama, kuigi vihma ei tule. Niisugusel päeval, kui püüdmiseks kasutada säravaid lante, ei jää kunagi saagita. Vaikne, soe ja udutav ilm on havi püüdmiseks soodus ka sügisel.

Südasuvel on havi võtmine ebaühtlane. Mõnedes veekogudes, näiteks Moskva oblasti Istrini veehoidlas, võtavad havid juuli keskel väga ahnelt; kuid üldiselt on võtmine nõrk ja havid hakkavad landi otsa vaevalt ühe konksu külge, mille tõttu nad ka tihtilugu ära lähevad. Harilikult arvatakse, et suvel on parimaks havipüügi ajaks hommik ja õhtu, kuid see ei leia alati kinnitust. Selle raamatu autor registreeris süstemaatilisel 3 aasta jooksul jõgedest püütud haugide püüdmise aegu ja saagi hulka. Neist märkmetest on näha, et ajavahemikus kl. 3 kuni kl. 6 hommikul püüti 11 haugi, kl. 6—9 hommikul — 27 haugi, kl. 9—12 ennelõunal — 72 haugi, kl. 12—3 päeval 113 haugi; hiljem algab saagi vähenemine: kl. 3—6 püüti 65 haugi, kl. 6—9 õhtul — 20 haugi ja kella 9-st

kuni pimedani 5 haugi; autori kogu kalamehepraktika ajal on pimedas püütud 2—3 haugi. Seda ei saa öelda kinniste veekogude — järvede ja tiikide kohta; mõnedes neist võtab haug südasuvel võrdse intensiivsusega peaaegu kogu päeva, teistes aga ei võta keskpäeval peaaegu üldse.

Tuleb märkida, et autor pole tegelnud spetsiaalselt öösisel havipüügiga spinninguga, kuna on oldud arvamisel, et haugi öösel püüda ei saa. Kuid viimasel ajal püüavad mõned spinningistid haugi edukalt ka öösel (päikese loojakust kuni tõusuni). Juuli lõpul saadi Istrini veehoidlast öösisel kalapüügil hästi puhastatud väikese valgevastest pöörleva landiga sagedasti öö kohta 5—8 haugi. Huvitav on märkida, et samal ajal oli seal päevane püük vähem edukas.

Sügisel hakkab haug intensiivsemalt talveks rasva varuma. Sügisene võtmine ei ole küll nii vilgas kui kevadel, kuid see-eest ühtlasem. Sügisene havipüük algab päikese tõusust ja lõpeb varsti peale loojakut. Sügisene jahe-nemine, vee selginemine ja väikeste kalade minek sügavasse sunnivad haugi sügavates kohtades (aukudes jne.) varju otsima ning jahti pidama, kust neid harilikult püütaksegi. Kuid juhtub ka nii, et haug võtab sel ajal paremini kohtades, mille sügavus ei ületa 1,5—2 meetrit. See-pärast tuleb sel juhul, kui haug aukudes ja sügavates kohtades otsa ei hakka, katsetada püüdmist veetaimestiku piirkonnas. Sügisel püütakse haugi öökülmade tulekuni, kuni jõgede ja järvede kaldaäärsed jäätuvad.

Eriti suurte haugide püüdmise juhud esinevad peaaegu alati kevadel ja sügisel; keset suve saadakse selliseid hauged väga harva. Sügisest havipüüki peetakse hooaja kõige huvitavamaks. Sellal on täissöönud ja kaalus juurdevõtnud haug väga tugev ning energiline võitlema.

Harilikult annab spinningupüük paremaid tulemusi siis, kui see toimub intensiivselt ja hõlmab suurt püügirajooni. Ühes kohas võib mitu tundi ja isegi mitu päeva püüda kas «kalaaukudest» või kohtadest, kus kala pidevalt liigub, näiteks suure veelangusega tammide all, kus tekkiv tugev vool sunnib haugi vaikse koha otsingul pidevalt liikuma.

Esineb juhtumeid, et kalarikas kohas, kus haug pikemat aega on hästi võtnud, pole järgmisel korral mingit näkkamist. Sellisel juhul toimin ma järgmiselt: kui vee kõrgus pole muutunud, ei vaheta ma püügikohta, vaid ootan kannatlikult võtmist, ja kannatlikkuse tasuks on

peaaegu alati kalasaak. Kui aga vee kõrgus on muutunud, siis otsin uue püügikoha. Kuid eelmist püügikohta ei unusta ma ka hiljem, vaid kontrollin seda sagedasti.

Spinningisti põhiomadusteks on kohanemisvõime, leidlikkus ja tähelepanelikkus. Kord tuli mul läbi elada kibedaid hetki. Kogu päeva kestel mitte midagi saanud, jätnud õhtu lähenemisel põhja järjest kolm lanti, otsustasin püügi lõpetada. Panin oma püügiriista kokku, istusin kaldale ja vaatasin, kuidas mu kaaslane ühest kohast teise astudes kasutult jõge «kammis» ja kaotas ühe landi teise järel. Kangekaelsust imetledes soovitasin talle mitu korda tulemusteta püük lõpetada. Kuid oma püsivuse eest sai ta tasu: viimase 20—30 minuti jooksul püüdis ta kolm haugi üldkaaluga umbes 10 kg. Tulemuse põhjustas tema leidlikkus. Ta asendas nikeldatud «Baikal»-landi kollasega ja vedas seda peaaegu mööda põhja, riskides landi kaotamisega (poole tunni jooksul jättis ta põhja seitse lanti). Kuid kõige olulisem oli see, et mu kaaslane pööras tähelepanu oma varjule vees ja hakkas püüdma 2—3 sammu kauguselt kalda äärest, sellise arvestusega, et vari langeks kaldale ja mitte vette.

Mõnikord, kui havid või ahvenad on jäänud rohu sisse «tukkuma», avaldab püügiedule mõju järgmine võte: paadiga rohu vahel sõites tekitatakse aerudega või kepiga müra, mis ajab kalad rohu seest välja.

Paat rohustiku ja lageda vee piirile seatud, alustatakse mõne minuti pärast püüki. Esimesed heited tuleb sooritada rohust lageda vee suunas, seejärel muudetakse järkjärgult heite suunda, kuni lõpuks heidetakse piki rohustiku äärt.

Enam levinud söötadeks havi püüdmisel spinninguga on mitmesuguse suuruse, värvuse ja kujuga metall-landid. Nende suur mitmekesisus tekitab rohkesti arvamusi ühe või teise landi sobivusest või mitesobivusest havi püüdmisel. Mitmeaastaste kogemuste põhjal peab enamik kalastajaid parimaks nikeldatud või hõbetatud, kollasest vasest või punase vase värvi «Baikal»-lanti; hariliku püügi juures on sobiv pikkus 4—5 sm. Headeks peetakse ka 5—7 sm pikkusi lante «Edu» ja «Geni». Püsiva eduga kasutavad Moskva spinningistid 3,5—4 sm suurusi lante «Universaal» ja «Trofimovskaja», kuni 7 sm pikkusi lante «Storling» ja «Uraal» (joon. 60).

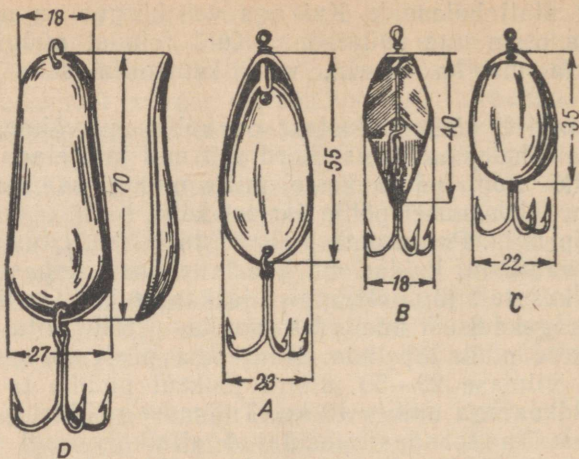

Joon. 60. Landid:

A — «Genf», B — «Universaal», C — «Trofimovskaja», D — «Storling»

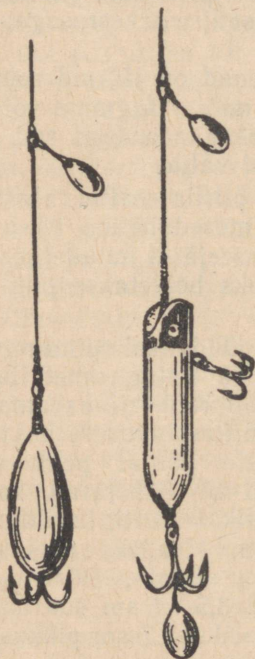

Joon. 61. Paarislantide tüüpe

Viimasel ajal on spinningistide seas saanud uuesti populaarseks lant «Plastinka», mida kasutatakse havi ja koha püüdmiseks. See tehakse valge või punase vase ribast, 60 mm pikkune, 20 mm laiune ja 2—3 mm paksune. Selles suuruses lant kaalub umbes 30 g. Seda heidetakse ilma lisaraskuseta, kusjuures heite kaugus suureneb.

Vastu sügist soovitatakse kasutada suuremaid ja kitsamaid lante pikkusega 8—9 sm.

Mõned õngesportlased püüavad (teatud eduga) paarislandiga, s. t. põhilandi ette (kalastaja suunas) on seatud teine, esimesest landist tunduvalt väiksem lant. Sellega püüab kalastaja röövkalale nagu selgeks teha, et maimu järele tormab teine kala ja röövkalal maksab seda taga ajada (joon. 61).

Harilikult arvatakse, et mida heledamalt pöörlev lant läigib, seda rohkem äratav ta tähelepanu ja seda energilisemalt kala haarab. Kuid praktiliselt see arvamus ei õigusta end alati. Mõnikord ei võta kala tugevate valgusefektidega lanti üldse, vaid hakkab paremini tumeda landi, näiteks punasest vasest landi otsa, mille värvus sarnaneb kaua käibel olnud vaskraha värvusega. On tähele pandud, et säärast lanti võtab haug hästi tuulise ilma ja kõrge lainetusega. Sääraste lantidega ei püüta üksnes haug — nende otsa hakkavad ka kohad ja ahvenad. Mõnikord annab häid tulemusi püük landiga, millel on küljel mustad vöödid või sisekülj värvitud punaseks või mustaks, samuti landiga, mille konks on maskeeritud punase lõngaga. Havi püüdmiseks on head värvitud puulandid (voblerid), eriti sobivad on nad püüdmiseks vaiksetes vörendikes.

«Pingviin»-tüüpi puulandiga püüdes võib selle sabasse ja lipsule kinnitada väikesi mänglevaid kalakesi kujutavaid landikesi.

Mõningate spinningistide hulgas on levinud arvamus, et just teatud kindlaksmääratud kuju ja värvusega lant kindlustab eduka püügi. Tegelikult pole see alati nii. Vaevalt on landi kujul, värvusel ja pöörlemiskiirusel pidevat ning otsustavat tähtsust. On teada, et mõnikord võtab haug hästi kiiresti pöörlevat lanti, näiteks «Baikalit» (nikeldatud), aga samal ajal niisama hästi ka aeglaste võnkuvate liigutustega lante, näiteks «Edu» (valgeva-

sest). Selliseid tähelepanekuid on tehtud ühel ja samal ajal ühes ja samas veekogus.

Vahel juhtub, et mõni lant annab ootamatult häid tulemusi. Kord värvisin «Edu»-tüüpi valgevasesest landi sisekülje emailvärviga valgeks ning jätsin väliskülje säravaks. Esimesel püügil peale mitmeid tagajärjetuid heiteid «Baikal»-landiga võtsin kasutusele värvitud «Edu» ning juba teise heitega sain väikese havi. Varsti tõmbasin välja veel ühe. Kontrollimiseks panin uuesti otsa «Baikali», kuid paarikümne heitega ei saanud mingit saaki. Asendasin «Baikali» uuesti «Eduga» ja püüdsin kolmanda havi. Selline edu rõõmustas mind. Head lanti kaotada kartes panin ta kõrvale ja jätkasin püüki teiste lantidega, saades seekord üldse viis haugi.

Nädala pärast samas kohas püüdmisel tulemus kordus ja jälle sain selle landiga kolm haugi. Teiste lantidega ei saanud aga midagi. Näis, et oli leitud landi kuju ja värvuse õnnelik kooskõla, kuid edaspidi ei erinenud see värvitud lant mitmekordsel kasutamisel tulemuste poolest teistest lantidest. Nii seisabki see lant mul karbikeses mälestusesemena.

Iga landiga võib kala saada, kui kalastaja õpib tundma tema «jooksu» ja «mängu» omadusi, mis sõltuvad landi kujust, rakendusviisist, metalli paksusest ja kerimise tempost.

Mistahes tüüpi landiga püüdes on vaja katseliste heidete või praktiliste vaatlustega täpselt kindlaks määrata, kuidas lant kerimisel mängib ja millises sügavuses ta jookseb, kui rulli teatud kiirusega kerida. Üldreeglina on õhukesest metallist, näiteks 0,5—0,7 mm paksusest materjalist landil suurem frontaaltakistus ning vabalt traattelje külge riputatuna pöörleb ta tunduvalt kiiremini kui lant, mis on valmistatud 1,5—2 mm paksusest materjalist. Kergete lantidega püüdes võib kerimist aeglustada, kuna kerged landid vajuvad aeglasemalt. Raskeid lante tuleb aga kiiremini kerida. Sellest reeglist pole erandiks ka võnkuvad landid «Edu», «Storling» jt.

Alles pärast landi omaduste hoolikat uurimist muutub ta «püügivõimeliseks».

Parimaks söödaks havi püüdmisel rakislandiga¹ tuleb pidada väikesi kalakesi — särgi, teibe, viidikaid jt., kuigi

¹ Eesti spinningistid nimetavad «silgulandiks». *Tõlk.*

nende kasutamine on seotud ebamugavustega: aja kaotamisega söödakalade hankimisel, nende pärastise säilitamise muredega (peab olema vastav hoiukoht), tülika kalade seadmisega rakise külge. Kuid tihtipeale on tasu nende ebamugavuste eest hea: mõnikord ei võta haug üldse lanti, kuid rakislandiga saadakse neid üsna edukalt.

Püüdmiseks tuleb kasutada väikesi särge, teibe, turbi, kiisku ja ainult äärmisel juhul viidikaid, kuna viimased peavad vastu vaid 3—5 heitele ja muutuvad siis kõlbmatuks. Tuleb samuti arvesse võtta raskusi kerge viidika heitmisel. Väikesed särjed ja teised kalakesed püsivad rakises tunduvalt kindlamalt, eriti tugevalt püsivad kiisad. Vahel õnnestub ühe kiisaga püüda kaks-kolm haugi.

Viimasel ajal praktiseerivad Moskva spinningistid nende kalakestega püüki kõigis veekogudes.

Havi püüdmine surnud kalaga ehk rakislandiga erineb mõnevõrra harilikust landipüügist. On teada, et suvel hoidub haug rohostikku ja selle äärde ning seepärast on ka püük nendes kohtades edukas. Kuid hariliku landiga, millel on pikk lips, on rohu sees püüdmine tülikas, kuna lant jookseb allpool tina, takerdub sagedasti veetaimede külge ja heide ei saavuta seepärast oma eesmärki. Teisiti on lugu rakislandiga, kui kasutada erilisi võtteid sööda vedamisel ning erilisi rakise kinnitamise viise.

On soovitatav rakislandi juhtimise tehnika välja kujundada nii, et ta liiguks veepinna lähedal veetaimede peal, kusjuures ei tule karta konksu takerdumist rohtu. Selle saavutamiseks tuleb spinninguvarustusest ära jätta traadist lips ja õngetina asetada rakise pea juurde. Selline õngetina asetus annab paremaid heitetulemusi nii kauguse kui ka täpsuse suhtes. Rakislanti üle rohu juhtides tuleb kerimistempot mõnevõrra kiirendada.

Vaatamata sellele, et rakislandiga püük rohtunud kohtades toimub kiiresti kerimisega, on püük siiski edukam kui samades tingimustes kas või spetsiaalse ehitusega landiga. Nii näiteks on Moskva jõel ühel ja samal kohal ja ühel ja samal ajal saadud viidikatega püüdes 29 kala, landiga aga ainult 4.

Havi haaramine rakislandi puhul andub spinningistile edasi teisiti kui landiga püügil, kus nõõri ühtlane kerimine peatatakse järsu tõmbega või landi liikumise peatamisega. Rakislandi otsa hakkamist märkab või tunneb

spinningist peamiselt nõõri kõrvalekaldumisest, allavajumisest või pisut suuremast pingest.

Rakislandiga püüdes tuleb kala võtmise ja haakimise momendi «mahamagamise» vältimiseks kerimisel jälgida nõõri suunda; selle muutudes tuleb kohe haakida.

On soovitav peale havi võtmist mõni sekund oodata ja siis järsult haakida. Rakislandiga põhja pealt püüdmisel aeglustub sööda vedamise tempo. Seejuures on kasulik teha ridvaga väikesi tõmbeliigutusi ning seejärel lasta söödal vabalt põhja vajuda. Sagedasti võtab haug kala selle allalangemisel. Püügil tuleb olla tähelepanelik ja nõõri vähimagi pingutuse või kõrvalekaldumise puhul sööda allalangemise hetkel kohe järsult haakida.

Söödaks tuleb võtta elusaid või hiljaaegu surnud, kuid sädelevate ja vigastamata soomustega kalu. Muljutud ja tuhmunud kalu ei maksa kasutada, välja arvatud eriti intensiivsel neeluajal.

Püügiks võib kasutada ka konserveeritud kalu. Formaliiniga töödeldud kalad muutuvad sitkemaks ja tugevaks, kuid kaotavad mõnevõrra oma läikest.

Söödakalu konserveeritakse järgmiselt. Kalastaja tapab püütud väikesed kalad kerge löögiga pähe või jämeda nõelaga torkamisega peajusse ning paneb siis 2—3 minutiks 15% formaliinilahusesse; lahusest väljavõetud kalad tuleb kergelt kuivatada enne nende kangestumist, mis algab mõne tunni pärast. Kuivatamise eel antakse kaladele soovitud kuju; painutatud sabaosa paneb tagasikerimisel kala vees pöörlema. Kuivatatud kalad tuleb panna kolmeks päevaks 5% formaliinilahusesse (tihedalt laduda pole vaja), siis välja võtta, voolavas vees loputada ja panna vabalt 2% formaliinilahusesse, kus hoida kuni vajaduseni, sulgedes anuma tiheda kaanega. Enne püüki tuleb kalad formaliinist välja võtta ja panna mõneks tunniks kangesse keedusoolalahusesse. Enne karpiladumist pühitakse kalad kuivaks ja määratakse kergelt taimeõliga.

Viidikaga püüdes muudab kalastaja heite kergendamiseks ja parandamiseks heite-eelset poolpöõret, suurendades seda kuni 180° ja lastes söödal ridva otsast rohkem alla rippuda.

Särje, teivi, turva ja ründiga püüdes tuleb jälgida, et ritv sööda ja õngetina raskuse all liialt ei painduks. Liigne raskus lõhub ritva ja halvendab heitetulemusi. Püüdes kerge kalaga, näiteks väikese ründiga, ning kasutades

lipsu külge söödast 50—60 sm kaugusele asetatud õngentina, tuleb rakise külge kinnitada täiendav raskus, et suurendada sööda kaalu. Ilma selleta kaldub kerge sööt heite ajal kõrvale ja takerdub konksuga nõöri külge.

Havi püüdmise tehnika on väga lihtne. Heited võivad olla lühikesed, suur täpsus pole vajalik, kerimine võib olla aeglane ja püügiriist suhteliselt lihtne; isegi sassimine ei takista alati kerimist (muidugi pärast nõöri lahtiharutamist).

Jõepiirkonna või järve «läbipüüdmine» peab toimuma süsteemi järgi. Lahtine koht on kõige parem «läbi püüda» «lehvikuna». Lehviku sooritamiseks jaotatakse kaugused (näiteks 30 m kaugusele) kolme ossa.

Esimese osa heited teeb kalastaja endast 10 m kaugusele, kusjuures esimesed heited tuleb tingimata teha piki kallast nii päri- kui ka vastuvoolu ning järgmised heited järk-järgult altpoolt lehvikukujuliselt ülespoole vastuvoolu. Heidete teises osas suurendatakse heiteraadiust 10 m võrra, kolmandas osas ulatuvad heited kalastajast kuni 30 m kaugusele. Üle 30—40 m heiteid võib havipüügil vaevalt otstarbekohaseks pidada: esiteks seepärast, et 40 m pikkuse nõöri tagasikerimisel on nõöri suure kaare tõttu haakimine ebakindel; teiseks hoidub haug harilikult kalda lähedale. Pikemaid heiteid kasutatakse suurematel veekogudel paadist püüdes.

Jõel, kus pole võimalik «lehvikut» teha, on soovitatav heita diagonaalselt ja põiki üle jõe. Selliste heidetega võib isegi aeglase voolu puhul landi päri voolu kandumise tõttu suure ala läbi «kammida».

Tuleb arvestada, et jõel saab heita diagonaalselt vastuvoolu (aeglase kerimise puhul) ainult küllalt sügavates kohtades. Kiirevoolulises madalas kohas niiviisi heita ei tohi, sest lant takerdub peaaegu alati rohtu või põhja.

Kui kalastaja liigub jõekallast mööda päri- või vastuvoolu, või sõidab paadis ega tee ühes kohas rohkem kui 3—4 heidet, on otstarbekohane heita lanti piki kallast ja veetaimestiku äärt, mitte unustades ka jõesäangi kontrollimist.

Kinnistel veekogudel paadist püüdes sooritatakse heiteid igas suunas, ja ainult siis, kui aimatakse haugide seisukohta või liikumisteid, heidetakse juba kindlasse paika.

Mõned kalastajad arvavad, et pärast heite sooritamist

nööri tagasi kerides tuleb ritva hoida nööri suhtes täisnurga all. Haugide püügil pole selline ridva asend otsarabekohane. Kui tagasikerimisel on ridva ja nööri vahel suur nurk, siis on ritv, sõltuvalt söödast, teatud määral pingutatud, mis nõrgendab ritva eriti selle pitsis ja põhjustab nööri suuremat hõõrdumist. Mida kaugemal on ridva pits veepinnast, seda rohkem ripub nöör ja seda halvemini õnnestub haakimine. Selleks, et kalastaja märkaks rabamist, peab kala nööri kaare sirgeks tõmbama; alles seejärel tunneb käsi rabamist ning kohe peab ka haakima. Nööri suure kaare puhul jääb haakimine hiljaks, sest kala võtmise algmomenti tunneb kalastaja nõrgalt (mõnikord aga ei tunne üldse), kalastaja refleks hilineb ja haakimine ei saavuta oma eesmärki. Havi, koha, säina ja ahvena püüdmisel tuleb ridvale anda selline asend, mille juures ta on ühel joonel nööriga, s. t. ridva pits tuleb vee kohale alla lasta. Peale haakimist, kui kala on juba konksu otsas, tuleb ritva hoida umbes 45—60° nurga all, et kala tõmbed kanduksid ridvale; vetruv ritv vähendab tõmmete teravust ja jõudu. Kuid kala väljatõmbamisel ei tohi ritva hoida vertikaaljoone taha. See võib saada ridva purunemise põhjuseks, eriti kui kala on kalda ligidal.

Mõned spinningistid veavad sööta kiire tempoga vee keskmistes ja pealmistes kihtides; teised veavad lanti aeglaselt põhja peal. Landi kiire ja kõrgelt vedamine ei soodusta püüki, välja arvatud veetaimestiku kohal spetsiaalse rakisega püüdes. Haug võtab oma seisukoha lähedale tulnud saagi sihis alati otsesuuna ega muuda seda enne rabamist. Kui aga saak läheb havi poolt võetud suunast kõrvale, ei pöördu haug saagi järele ja lõpetab tagaajamise. Kiirel kerimisel läbib lant sagedasti havi poolt võetud suuna enne, kui haug jõuab pöörduda ettenähtud punkti.

Kui haug tormab saagi kallale kaugelt, siis teeb ta enne saagi rabamist järsu kaarpöörde ja haarab saaki tingimata küljelt.

Kõigist magevee-röövkaladest on haug ainuke, kes peale saagi ebaõnnestunud tagaajamist pöördub tagasi esialgsesse kohta, kust tagaajamist alustas. Autoril on olnud võimalus vaadelda (püüdes läbipaistvas vees põõsaste ja risu juures, kus kinnijäämise kartusel kiiresti keritakse), kuidas lanti mitte kättesaanud haug pöördus ümber ja asus tagasi oma peidukohta. Tuleb märkida, et teistkordselt landi samas suunas vedamisel rabasid havid mõnikord

uuesti. Kolmiku kerge torge ja järgnev lühike võitlus sel-
lest vabanemiseks ei häiri haugi.

Havi sööst on iseloomulik välgukiiruse ja lühiaegse
pinge poolest. Pärast saagi haaramist käitub haug rahuli-
kult ja ujub hammaste vahel oleva saagiga väga aegla-
selt ära. Ainult harva esineb juhtumeid, et haug sööstab
äralibisenud saagi järele mitu korda. Nähtavasti pole ta
võimeline viivitamatult teist söösti tegema ja äraujunud
saaki taga ajama. On tähele pandud, et landi kiire kerimise
puhul on järeletormanud haug äramineva saagi jäli-
tamise poolel teel katkestanud. Tagaajamise ajal võib ta
samuti järsku peatuda või suunda muuta ja landist eemal-
duda, nähes kalastajat või ehmudes ootamatust mürast
või löögist vette.

Sügavalt ja aeglaselt kerimine on tulusam kui veepinna
lähedal ja kiire kerimine: enamasti võtab haug pare-
mini põhja juurest ning landi aeglane vedamine tagab
kindlama võtmise. Sööda vedamist tuleb alustada põhja
pealt. Kui võtmist ei olnud, pole halb juhtida lant järg-
miste heidete ajal läbi keskmiste veekihtide.

Landi juhtimine läbi keskmiste veekihtide kindlusta-
takse järgmise võttega: kui lant on vett puudutanud, alus-
tatakse kohe ühtlast lugemist — 1, 2, 3 jne. — ja loetakse
landi põhjavajumise momendini, mis on märgatav nõõri
lõdvenemisest. Kui näiteks lant lõdvenes 10 juures, siis
järgmise heite ajal peab lant, kui kerimist alustatakse 8
juures, hakkama liikuma $1/5$ võrra kõrgemalt kui eelmise
heite ajal.

Kalapüük rohu ja pilliroo vahel nõuab kinnijäämist
vältimiseks mõnevõrra kiiremat, kuid mitte liiga kiiret
landi vedamist mõningas kauguses põhjast. Tundmatu-
tes veekogudes toob põhjast püüdmine sagedasti kaasa
landi kaotamise. Kinnijäämistest päästavad mõnikord eel-
nevad prooviheidet, mida tehakse ainult tinaga. Sellised
heidet võimaldavad kalastajal põhja iseärasustega hästi
tutvuda, kuid võivad püüki kalade hirmutamise segada.
Siin tuleb riskida: kas kinnijäänud lant või kinnipüütud
kala. Võimalikke kinnijäämisi arvestamata teen ma hau-
gide püüdmisel alati ja igal pool esimesed heidet põhja
peale ja vean lanti võimalikult põhja ligidalt, vältides
ainult ilmseid kinnijäämisi.

Spinningistile ebamugavate kinnijäämistet poolest rikas
põhja pealt püük on mõnikord ka ootamatute üllatustega

rõõmustanud. Minu kalapüügipraktikas oli selline juhtum. Püüdsin koos seltsimehega Okaa jõel Kuzminski küla juures. Nagu harilikult, püüdsime lanti juhtida põhja lähedalt. Ühe kerimise ajal esines «raske» võtmine. Pärast energilist haakimist viskus kala allavett, kerides rullilt maha 20—25 m nõõri. Sööstmise jõud ja pinge andsid põhjust eeldada suure kala haakimist. Peale lühiaegset

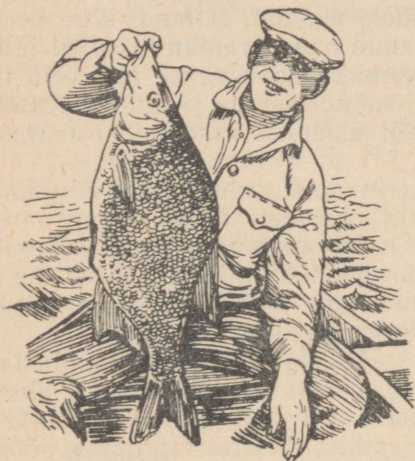

Joon. 62. «Tragitud»
latikas

võitlust tõmbasin kala paadi juurde ja imetlesime eba-harilikku saaki. Oodatava suure havi asemel oli suur ilus latikas — konks oli temasse pealtpoolt sabauime kinni jäänud. Kongitsa ebaõnnestunud kasutamine (kongits ei tunginud läbi kala soomuste) põhjustas teistkordse, kuigi väikese kõrvalehüppe, mille järel ta jälle paadi juurde juhtisin ning õnnestunud võttega kongitsa abil välja tõmbasin. Latikas kaalus täpselt 4 kg (joon. 62).

Väikestes madalates veekogudes laskub lant küllalt kiiresti põhja. Heite järel on vaja mõni sekund oodata ja lant ongi põhja vajunud.

Vaiksetes sügavates kohtades esineb sagedasti konksu takerdumist nõõri külge. Sellist nähtust põhjustab tina, mis vajub kiiremini kui temast kergem lant, mille konks alla langedes takerdub nõõri või lipsu külge ja ajab rakeduse sassi. Taolise sassimineku vältimiseks tuleb enne landi lõplikku allavajumist teda sujuvalt 0,5—1 m võrra enda poole tõmmata. Momendi, mil tina põhja puudutab,

võib ligikaudselt kindlaks määrata aega lugedes (nagu ülalpool näidatud) või nõõri jälgides.

Kiire vooluga jõgedel või vaikesetes, kuid sügavates kohtades lastakse landi vettelangemisel rullilt nõõri vabalt järele kuni landi täieliku allavajumiseni, mis nähtub nõõri lõtvumisest. Et lant kiiremini vajuks, on kiire vooluga jõgedel mõnikord vaja panna raskem tina.

Kui lant on põhja vajunud, tuleb ta takerdumise vältimiseks lühikese järsu ridvaliigutusega põhjast üles tõsta ja alles pärast seda tarviliku tempoga ja tarvilikus sügavuses vedada. Kerimisel tuleb jälgida, et lant pöörleks või võnguks ega jookseks vees lapiti. Veel on soovitav landiga «mängida», s. t. anda talle selline liikumine, mis sarnaneb elava kalakese liigutustega, kes on nõrkenud võitluses vooluga või hüppab, tormab hüpetega edasi, peatub hetkeks, laskub põhja ja tõuseb uuesti; see põhjustab kindlamalt röövkala võtmist. Sellist kerimisviisi on kerge rakendada igas veekogus.

Mul on õnnestunud 70 mm pikkuse «Storling»-landiga jõgedel ja kinnistel veekogudel paadist edukalt haugi püüda, heites ja kerides lanti järgmiselt: heitsin piki kalda suunda ja kohe pärast landi vettekukkumist hakkasin tasa kerima (70—80 rullipooli pööret minutis); minu suunas liikuv lant vajus aeglaselt vette, kulgedes nagu lame-dat kõverjoont mööda.

Mõnede kalastajate poolt kasutatav landi siksakiliselt vedamise viis, mille juures rity lükatakse 90° võrra algasendist paremale ja vasakule, omab vaevalt praktilist tähtsust.

Veekogudes, kus etteulatuvad kaldaosad, veealused künkad, tõkestused ja rambad vahelduvad aukude ja läbivoolavate jõesängidega, tuleb püüda nii, et lant kulgeks kõrgemate punktide tasemel, s. t. ramba, veealuse künka jms. kohal või aukude äärte, jõesängi kallaste jne. kohal. Augu või jõesängi kohale jõudnud lant tuleb kohe pisut alla lasta ning nendest väljumisel muidugi üles tõsta. Aukudes küngaste või mätaste taga olevad havid ei viivita harilikult juurdejuuva saagi püüdmisega.

Tuleb meeles pidada, et vertikaalses asendis ridvaga kerimisel tõuseb lant veepinnale.

See on kasulik siis, kui lanti on vaja takerdumise vältimiseks hoida veepinna ligidal; rullile kerimine peab sellistel juhtudel olema väga kiire. Veepinna ligidale

vajutatud ridvaots võimaldab lanti sügavamalt vedada ega tõmba teda vee pinnale enne pitsi juurde jõudmist.

Havi liigutused on omapärased ja peaaegu alati mõõdetult täpsed, kuid saagi kallale tormamisel ja enda kaitsmisel erinevad. Nagu ülalpool öeldud, põhineb havi püüdmine havi välkkiirel landi ründamisel: harilikes liigutustes aeglane ning seetõttu lodevana näiv haug muutub mõne sekundiga tormakaks ja hirmuäratavaks. Saagi kätte saanud haug ei pöördu kohe kõrvale ega jää ka järsult paigale, vaid ujub rahulikult pisut kaugemale, oma esialgset suunda muutmata. See rahulik, väga aeglane liikumine, mis enamasti langeb landi liikumissuunaga kokku või kaldub sellest ainult vähemärgatavalt kõrvale, loob aeglase kerimise juhul pettepildi havi rabamise ebakindlusest ja lõtvusest. See viib eksiteele isegi kogenud kalastajaid: ei teata, kas kala on võtnud või on konks kuskil takerdunud. Isegi nõõri suurenenud pinge ja kerimistakistus ei anna alati põhjust, eriti suure havi külgehakkamisel, eeldada havi otsajäämist, kuna selline takistus sarnaneb kinnijäämisega. Alles mõne hetke pärast või peale energilist haakimist selgub olukord: kas jääb haug kohal rabelema või läheb kõrvale. Kuna haug rabab omapäraselt ja tihtilugu lõdvalt, tuleb pärast iga takistust otsekohe haakida. Mõnikord küll oodatud kala saamise asemel takerdub lant rambasse ja läheb kaduma, kuid juhtub ka vastupidist. Vahel oletad takerdumist ja jätad haakimata, selgub aga, et lanti oli võtnud suur haug, kes vastupanu tundes suutis nõrgalt haakinud konksust vabaneda.

Havi haakimine peab olema kiire ja energiline, kuna luine, hambaid täis havisuu takistab konksu head sisetungimist, eriti suurtel kaladel. Teine energilist haakimist õigustav asjaolu on havi võtmise iseärasus: saagi haaranud haug pigistab lõuad kramplikult nii tugevasti kokku, et ainult suurte raskustega õnnestub nende vahele surutud lanti kas või ühe sentimeetri võrra edasi tõmmata, et konks saaks sügavamale tungida. Haakimisel tuleb kinni pidada järgmistest reeglitest: kerge püügiriista, lähedal oleva kala ja pingul nõõri puhul tuleb haakida pehmelt ja lühidalt; raske püügiriista, kala ja ridva suure vahemaa ning voolus kaardunud nõõri puhul peab haakimine olema pikk ja järsk, et nõõri pingutus kanduks edasi konksule.

Tuleb märkida, et kui nõor on voolus kaardunud ja lant asub ridvast kaugel, siis kandub kala võtmine nõrgalt ja hilinemisega edasi ning haakimine tuleb märgatavalt halvemini välja. Säärasel korral annab haakimine vajalikke tulemusi ainult tingimusel, kui kalastaja nõori liigse kaare tugeva ridvalöögiga (haakimisega) kaotab ja sel teel saab jagu vee vastuseisust ja nõori väljavenimisest.

Esineb nõuandeid, et haakida tuleb kas paremale või vasakule, s. t. nii, et haakimine oleks täisnurga all kala asendi suhtes. Seda seletatakse lühidalt nähtusega, et kala seisab alati vastuvoolu. Kuid olgugi et kala harilikult tõepoolest vastuvoolu seisab, pole sellel tõsiasjal põhinevad nõuanded — haakida kalapüügil kas paremale või vasakule — kuidagi veenvad. Võimatu on kindlaks teha, millises asendis on haug landi liikumise suhtes, kuidas ta sööta haaras ja kummale poole on kasulikum haakida. Haug ei seisa tingimata vastu peavoolu. Ta on harilikult peidus kõikvõimalike kaitseesemete varjus — kivide ja rampade taga, mis põhjustavad muutusi peavoolus. Seepärast võib haug rünnata lanti põikivoolu, vastuvoolu ja isegi päri voolu. Nii näeme, et haakimisel pole vajadust kunstlikult luua täisnurka landi liikumise suuna ja havi asendi vahel; seda kinnitab veel seegi, et haug harilikult püüab oma saaki haarata põigiti ja järelikult rabamise ajal on ta peaaegu alati mingisuguse nurga all landi liikumise suuna suhtes. Ainuõige on haakimine, mis ükskõik millise ridvaliigutusega tehakse õigeaegselt ja seda võrd energiliselt, et konks tungib sügavale hambulisse havisuhtu.

Võitlus kalaga algab haakimise hetkest ja kalastaja esimestest katsetest allutada kala liikumine oma tahtele. Alates sellest hetkest kuni saagi täieliku kättesaamiseni tuleb olla aktiivne ja kalale mitte hetkekski rahu anda: aktiivsus on kahtlemata kindlaim vahend selle võitluse edukaks lõpetamiseks. Ainult ühel juhul on passiivsus lubatud — esimesel momendil pärast suure kala otsahakkamist. Sellel lühikesel hetkel võib kalastaja kas valmistuda kala metsiku rabelemise vastu ja võtta tarvitusele vastavaid kaitsevahendeid või otsustada, kuidas viivitamatult alustada aktiivset võitlust ja kala suurust arvestades see lõpuni viia. Tugeva varustuse puhul tuleb võitlust väikese kalaga forsseerida, kuna suure kala puhul on parem algul olla kaitseolukorras, kui ainult kohas, kus

kala võttis, pole väga palju risu ning rampasid ja kui kala ei püüa sinna tungida.

Selle võitluse võidukaks lõpetamiseks ei piisa kalastaja füüsilisest jõust ja tugevast püügivarustusest. Võitlus suure kalaga pakub spinningistile tõelist rahuldust ainult siis, kui loobutakse liigsest ettevaatusest ja tugi-rietakse õigetele manööverdamisliigutustele. Kui näiteks kala veab enda poole, tuleb pisut järele anda, et nõor ei katkeks, peatub aga kala ja lõpetab vedamise, tuleb teda otsekohe kalda või paadi poole tirida.

Liiga tugev püügivarustus teeb spinningisti oma võidus enesekindlaks, mis vähendab kõigepealt sportlikkuse tunnet ega kindlusta ka vajalikku edu võitluses kalaga. Tihti juhtub, et kalastaja veab haugi julgelt kalda poole, lootes püügivarustuse tugevusele. Kuid asi lõpeb sellega, et konks lõhestab kala keha, hüppab haavast välja ja jätab saagi vette.

Sagedasti lõhuvad järsud tõmbed püügiriista. Teatavasti ulatub tugeva punutud 1-mm läbimõõduga siidnööri vastupidavus kuni 12 kg (ühtlaselt pingutades), kuid järsu tõmbe puhul väheneb tunduvalt. Pealegi murduvad konksud järskude tõmmete puhul või painduvad sirgeks, konks kargab kala suust välja ja kala pääseb lahti; esineb ka ridva murdumist. Eriti ohtlikud on hetked, kus kala lõpetab tormaka kaitsmise ja järsult peatub. Sel hetkel harilikult toimuvadki ootamatud otsast äramine-
kud kalastaja eksituste tõttu, kes on lasknud nõoril lõtvuda või on kala eriti tugevasti enda poole tõmmanud, kui see peale hetkelist puhkust ootamatult tugeva tõmbega viskub vastassuunda.

Havipüük on omapärase võluga ja annab suurepärase treeningu kala väljavõtmise kunstis. Harva ilmutab mõni teine kala säärast erakordset visadust ja osavust, kui ta püüab konksudest vabaneda. Haug, eriti jõehaug on tugev ja liikuv¹. Juhtub harva, et keskmine (2—3 kg raskune) jõehaug rahulikult käitub ja kalastaja tahtmise järgi liigub; enamik neist põikab haakimishetkest alates kõrvale, pöörleb ja keerleb ühel kohal, tirides lühidalt ning katkendlikult. Havi edasised «vembud» toimuvad üksteise järel, sagedasti kalastaja silma all. Tõusnud vee-

¹ Jõehaug erineb järvehavist suurema energia ja paindlikkuse poolest.

pinna ligidale, suundub ta kiiresti kalda poole, siis aga tormakalt tagasi, põhjustades esimesel juhul nööri lõtvumist ja teisel juhul järske tõmbeid.

Haug võib mõnikord hoogu võttes, mõnikord aga ka ilma selleta teha «küünlaid», s. t. kuni meetri kõrgusele veest välja vulpsata ning õhus maona keerutada ja siis vettekukkumisel langeda pingul olevale nööri. Sel hetkel peab kalastaja valvel olema. On märgatud, et veepinnale tõusnud havi kiire kõrvaletormamine on eeloleva «küünla» kindlaks tunnuseks. Vastuabinõuks sellele tuleb ridva pits vette lasta ning teatud hulk nööri järele anda, rullipooli kergelt pidurdades; sellega takistatakse havi manöövri edukat sooritamist. Kui aga haug on «küünla» teinud kalastajale ootamatult, ilma eelneva hoovõtuta, siis tuleb ette valmistuda nööri langemise vastu, kuna löök võib põhjustada nööri katkemise ja konksu kala suust välja tõmmata. Sel hetkel on kasulik vähendada nööri pinget: kas viia ritv mõnevõrra ettepoole või lasta selle pits alla, ja nööri pinget uuesti suurendada, niipea kui haug vette tagasilangemisel puudutab veepinda. «Küünalde» puhul peab kalastaja andma ridvale säärase asendi, et haug vette tagasilangemisel ei lööks vastu nööri. Ridvast kaugel asuv «küünal» on ohutum kui lähedane. Sage-dasti jääb veest väljahüpanud haug sabale püsti, võtab peaaegu vertikaalse asendi ja rebib järsult peaga, või ajab veest välja ainult ammuli hambulise pea ning hakkab seda raputama. See võte vabastab tihtipeale havi konksudest. Mul on õnnestunud näha, kuidas niisugusel juhul lant lendas havi ammuli suust välja, haug vajutas lõuad kokku ning kadus sügavusse.

Kalastajale on kõige ebameeldivam see, et rohu juures, vette rippuvate põõsaste, rampade jms. lähedal olev haug peaaegu alati tormab nende varju ja takerdub sinna. Neil juhtudel tuleb tegutseda kõigega riskides: kas rull täielikult pidurdada ja haug oma kohale peatada, või sundida kala järsult liikumissuunda muutma; kui ta siiski on põõsasse pugunud, tuleb ta sealt jõuga välja tõmmata¹. Kaks esimest tegevust lõpevad mõnikord õnnelikult: haug muudab liikumissuunda; kolmandal juhul on peaaegu alati tulemuseks nööri katkemine. Esineb

¹ Kui vee temperatuur pole liiga madal ja koht mitte sügav, võib kalastaja vette minnes nööri lahti harutada ja saagi kätte saada.

juhtumeid, et rahulejätud haug tuleb mõne aja pärast põõsast välja, kuid sellise soodsa lahenduse lootmiseks on vähe alust.

Paadist püüdmisel läheb konksu otsas olev kala mõnikord paadi alt läbi teisele poole. Sel juhul on vaja ridva ots lasta nii sügavale, et nõör ei saaks paadi konaruste külge takerduda ja katkeda.

Mõnikord suundub haug võitluse ajal vaiksest jõesopist kiire voolu sisse, ujudes tormakalt vastuvoolu. Kui ollakse kindel, et havi teel ei ole karta takerdumist, siis ei tarvitse haugi takistada. Sel juhul on kasulik rullilt nõöri järeleandmise asemel kalale mööda kallast järgneda. Kiire vooluga takistust ületades väsib kala ruttu ja alistub.

Suur haug, näiteks 8 kg raskune, reageerib konksu otsas hoopis teisiti kui 2-kilone haug. Pärast landi otsa jäämist alistub ta vabalt kalastaja liigutustele, suundub rahulikult tema soovi kohaselt kalda juurde, pöördub aga peaaegu niisama rahulikult tagasi oma sügavasse peatuskohta. Sel hetkel võib teda paigal hoida ainult püügi-riista purunemisega riskides. Tuleb märkida, et igasugune kala vastupanu (näiteks tirimine) kandub kõigepealt ridvale üle. Kui kala peatamine ridvaga ei õnnestu ja ta jätkab nõöri vedamist, ei maksa teda pingutatud ridvaga kinni hoida, vaid viibimata «nõöri anda», pidurdades rulli nii, et kala pidurdust tunneb ja pingutades liigub. Eriti tugeva pidurdamisega ei tohi siiski kuritarvitada. Rulli käristi näitab hästi kala tegevust: kohe pärast kala edasiminekut algab kärin; kala peatumisel kärin lõpeb. Kärina lõppedes peab kalastaja hakkama otsekohe kala poolt väljatõmmatud nõöri tagasi kerima. Havi tõmbamine kalda juurde ja tagasimineku kordub vahel mitu korda, enne kui ta õnnelikult kongitsaga välja tõmmatakse. Vahel harva muudab haug oma tegevust ja suundub jõuliselt tõmmates omal valikul uude kohta. Kuid kaugele ta oma peatuskohast siiski ei lähe. Nendel juhtudel nõuab võitlus kalastajalt külma verd, kannatlikkust ja suurt ettevaatlikkust.

Kalaga võitlemisel lasub põhiline töö ridval, mis peab täpselt reageerima kõigile kala liigutustele. Suure kalaga võitlemisel kasvab ka ridva tähtsus. Kui ritv on hea, s. t. küllalt nõtke, siis võib peenikese siidnõöriaga, mis peab vastu kuni 2-kg raskusele, edukalt välja püüda üle 8—10 kg raskusi kalu. Nõrga nõöri puhul sõltub kogu asi

ridvast ja kalastajast endast. Ka nõrk nõõr peab koormusele suurepäraselt vastu, sest kalal tuleb enda vabastamiseks mitte ainult ületada vedru — ridva — vastupanu, vaid ka likvideerida kalastaja õiged vastumanöövrid. Ainult kalastaja ebaõigete võtete tõttu suudab kala nõõri puruks rebida. Toimides pidevalt havi suhtes vedruna, tõmmates teda kogu aeg ühte, temale ebasoovitavasse suunda — kalda poole —, sunnib ritv haugi pinge all olema ja vastu panema kiiresti väsitavale pingele.

Igal spordialal, sealhulgas ka kalastamisel, halvendavad tulemusi sportlase närvilisus ja ägedus. Eriline närvilisus esineb algajal spinningistil suure kala väljatõmbamisel. Seepärast lõpebki sagedasti edukalt alustatud võitlus kalaga viimasel momendil igatsetud saagi kaotamisega.

Kui kalastajal on küllaldaselt kogemusi ja ta ei kaota külma verd, siis saab haug harva konksust vabaneda, vaatamata väga mitmesugustele energilistele ja kavala-tele enesekaitsevõtetele. Enamasti tõmbab kalastaja ta õnnelikult kalda juurde ja tõstab kahva või kongitsaga veest välja.

Kahvaga kala väljavõtmisel teevad kogenematud kalastajad palju vigu, mis mõnikord põhjustavad ebasoovitavaid tagajärgi: kala äraminekut, nõõri rebenemist, kahva purunemist. Kahva kasutades tuleb see vette lasta siis, kui kala on kaldast (või paadist) kaugel. Tuleb meeles pidada, et kiiresti lähenevat võrku nähes kala ehmub, võtab oma viimase jõu kokku ja sööstab kaldast eemale. Sagedasti ei pea püügiirist sellisele viimasele tõmbele vastu ja kala läheb ära. Kalda juurde tõmmatud kala tuleb juhtida varem vette lastud kahva kohale. Kui kala on kahva kohal, tuleb see järsult üles tõsta, seejuures kahva mitte täiesti veest välja võttes, ja vett mööda lohistades kaldale kanda.

Paadist püüdes toimitakse samuti: kahva ei tõsteta üles ega muudeta sellega käepidet kangiks (käepide või vars võib murduda), vaid tõmmatakse kiiresti paati, kusjuures võrgule antakse käepidemega paralleelne suund. Kahva kasutamine on mugavam kahekesi püüdes; kahva üksi kasutada, samaaegselt kalaga manööverdades, on äärmiselt ebamugav.

Selle raamatu autor pooldab kala väljavõtmist kongitsaga, kuid alla 3 kg raskuse havi väljavõtmiseks ei tarvitse (soodsa kalda puhul) üldse kongitsat kasutada.

Selliseid kalu nagu tõugjas, säinas ja turb ei maksa kongitsaga võtta, sest nende pehmesse suhu tungib konks väga kergesti ega lase peaaegu kunagi kalal ära minna.

Kala väljavõtmisel kongitsaga peetakse parimaks võtteks kongitsa löömist kala kehasse alt ülespoole. Seejuures tuleb torge teha võimalikult pähe või pea lähedale. Ainult äärmisel juhul on lubatav kongitsaga huupi haaramine. Kala kongitsaga väljatõmbamine peab toimuma ühe kiire ja järsu liigutusega: tehakse torge ning sama liigutust jätkates tõstetakse kala kaldale või paati. Kala aeglane väljatõmbamine on kahjulik: harilikult on konksu otsa tõmmatud kala esimesel hetkel nagu halvatud, kuid mõne sekundi pärast reageerib ta juba tormakalt valule. Neist mõnest sekundist on küllalt selleks, et kala kaldale tõmmata.

Kahva või kongitsa puudumisel tõmmatakse kala välja, haarates kinni metall-lipsu küljes olevast tinast või vedades kala kalda äärde ning siin käega kinni võttes. Tuleb mees pidada, et 2-kg kandejõuga nõõri kasutamisel on kalastajal õigesti toimides võimalik tuua kalda äärde kuni 8—10 kg raskusi kalu, kuid sama nõõri ei tohi kasutada sellise kala veest väljatõstmiseks — tulemuseks on kahtlemata nõõri katkemine.

Mõned spinningistid lohistavad kala ridva järel kaldale, mille tulemusel küllaltki tihti saagist ilma jäädakse. Sel viisil on küll kerge välja võtta väikesi kalu, kuid suure kala puhul pole see viis rakendatav. Lohmaka ja tugeva püügiirista puhul lõheneb kergesti kala keha või murduvad konksud, kerge viimistletud ridva puhul murdub aga ridva pits.

Ei ole soovitatav kalastada kohtades, mis on ebamugavad landi heitmiseks ja püütud kala väljatõmbamiseks; seda enam tuleb hoiduda kohtadest, kus kalastaja on püügi ajal vettekukkumise ohus.

Kaldale või paati tõmmatud havi suust konksu väljatõmbamisel käte vigastamise vältimiseks surmatakse kala löögiga pähe, noatorkega peajusse jne. Muidugi on parem haugi mitte kohe surmata, vaid ta ettevaatlikult konksust vabastada, vastavasse sumpu või kalalõa otsa asetada ja vette lasta. Kalalõõg koosneb nõõrist ja 10—12 sm pikkustest pehmetest vasktraatidest, millel on rõngad otsas. Traat torgatakse läbi havi alalõuasse tehtud

väikese sisselõike, painutatakse, tõmmatakse siis rõngastest läbi ja seotakse nõõri külge; selliselt ripub haug kalalõa otsas nagu lõksus (joon. 63).

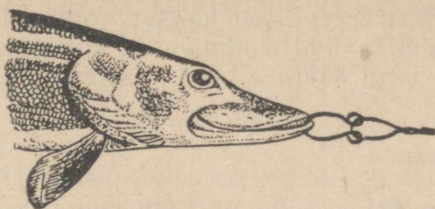

Joon. 63. Haug kalalõa otsas

Et haug kauemini elaks, ei tohi teda kalalõa otsa sidudes kätega tugevasti muljuda, veel vähem vastu maad või vastu paadi põhja lüüa. Kõige parem on haugi hoida peast, surudes lõpuskaantele ning vältides silmade muljumist.

Sumbas või kalalõa otsas hoidmise võimaluste puudumisel on palava ilmaga parem asetada kala päikesepaistelisse kohta kuivama, kust peale kummagi poole kuivatamist ära võetakse. Püütud kala ei tohi lahtiselt kaldale jätta, sest kärbsed võivad kala suhu ja lõpustesse muneda.

Mõned kalastajad kasutavad püütud kala säilitamiseks järgmist viisi: kalale tehakse kõhtu rinnauimede kohale põikilõige, mille kaudu eemaldatakse sisikond, samuti eraldatakse ka lõpused. Pärast seda soolatakse seest kergelt ning täidetakse nõgestega.

Kõigi kalade püügil ja väljatõmbamisel tuleb kinni pidada järgmistest reeglitest: 1) vältida järske tõmbeid (ülalpool mainitud); 2) kalaga võitlemisel peab nõõr olema pingul, kuigi mitte ülemäära; 3) mitte anda kalale asjatult järele ühtegi sentimeetrit nõõri; vajaduse korral tuleb aga nõõri anda piiratud hulgal, sest mida rohkem nõõri kala rullilt ära tõmbab, seda keerukam on temaga võitlemine; 4) mitte unustada, et kalaga võitlemisel peab ritv mängima tähtsat osa; 5) kala kõigile liigutustele vastata õige manööverdamisega; 6) mitte lohistada kala ridva otsas kaldale ja mitte visata kala välja üle pea; 7) peale kala väljavõtmist tuleb esimene heide teha ettevaatlikult, kuna kala vastupanu tõttu on nõõr sügavalt poolil oleva

nööri alumistesse kihtidesse lõikunud ja võib sealt väljatulemisel põhjustada sasi.

Lõpuks võib öelda, et spinningist, kes on havi väljatõmbamise kunsti hästi omandanud, võib julgelt asuda võitlusse ennast energiliselt kaitsva võimsa lõhega. Haugide püüdmisel saadud teadmiste ja kogemustega saavutab ta võidu isegi säärase tõsise vastase üle.

Koha

Koha (joon. 64) on havi järel tähtsamaid magevee-röövkalu. Juba oma esimesel eluaastal hakkab ta kaladest toituma. Kohal on pikad tugevad lõuad suurte, hõredalt aset-

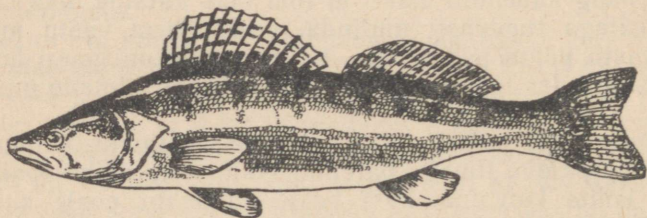

Joon. 64. Koha (sudak).

sevate kihvadega, mille vahel on palju väikesi teravaid hambaid. Koha avatud suu tuletab meelde havi suud — see on niisama lai ja niisama hambuline. Peale pika ninamiku on koha eritunnusteks tumedad vöödid, mis kulgevad rohekashallilt seljalt põiki üle hõbekashalli külje pea-aegu valge kõhuni. Koha seljauim on väga tugevate ja teravate uimekiirtega, mille vahel on tumedate täppidega kile; teised uimed on hallid, tuhmkollase varjundiga. Silmad on pungil, lillakassinaka varjundiga, mis elaval või äsja surnud kalal näivad säravaina. Huvitav on märkida, et talvel püütud ja kohe külmutatud koha heidab endast pimeduses nõrka sära.

Koha on öösine röövkala, kes haarab oma saaki tagajamisel ega luura peidukohas nagu haug. Päeval ta peamiselt puhkab.

Koha levikualaks on Musta, Aasovi, Kaspia ja Araali mere basseinid. Märgatavalt vähemal määral eluneb ta

Läänemere basseinis (Neeva jt. jõgedes). Põhja pool 64° põhjalaiust leidub koha harva.

Rohkesti on kohasid Volgas, Uraalis, Okaas, Donis ja teistes suurtes jõgedes, kuid leidub ka väikestes jõgedes. Kohasid on palju järvedes, näiteks Seligeri järves, Moskva-nimelise kanali veehoidlates jm.

Müügil esineb tõenduslikult püütud kohasid, mille kaal on väga suur — kuni 10—20 kg; harilikult ei ületa koha kaal 3—4 kg.

Koha elu peatingimusteks on jõgede, järvede ja tiikide puhas voolav vesi; järvedes ja tiikides, kus pole läbivoolavat vett või veekogusse voolavaid allikaid, pole ka kohasid. Ta on väga tundlik vee reostumise suhtes. Vähimigi vee reostumine kevadise suurvee või tugevate vihmade ajal, vee suvine reostumine mudaga või tööstuse jäätmetega (mis on kalale eriti kahjulikud) jms. põhjustab parimal juhul koha laskumise pärioolu või kiire äramineku vastuvoolu, halvemal juhul aga koha massilise hävimise.

Koha tavalisteks asupaikadeks on keset laevasõiduvett olevad hauakohad, kus vesi on vähem kiire, kuid siiski läbivoolav, või lihtsalt sügavad kohad jõgedes või kruusakas-savise põhjaga järvedes. Koha armastab seista põhja vajunud puude ja rampade vahel (eriti kui need asuvad augus), põhjas olevate kivide vahel, põikmadalikel, saviste kõrgete kallaste all, hoidudes kiire vooluga paiga ja vaikse voolu (enamikus tagasivoolava vee) piirile või vooluse lõppu. Mitte vähem armastatud asukohad on võrendike juures allpool veski- ja muid tammisid, samuti ka pealpool tammisid. Ainult erandjuhtudel võib koha leida keset rohtu, ja siis ka ainult väikesi. Suviste püsivalt palavate ilmade ajal, kui vee temperatuur on kõrge, rändab koha hapnikupuuduse all kannatavatest aukudest keskmistesse veekihtidesse ning tuleb mõnikord, eriti pimedal ööl, ka madalikule ja seisab siin, aukudest siiski kaugele lahku-mata.

Väga huvitav on koha toidujaht. See algab iseloomuliku mänguga, mis suuresti erineb teiste kalade mängust. Harilikult 20—30 minutit kestva mängu ajal tormavad kohad nagu käskluse peale mööda jõe või järve pinda ühiselt viidikate jahile või ründavad madalikel ja põikmadalikel rünte.

Koha toitub kaks korda päevas. Esimene toiduvõtmine algab õige vara koidikul (õigemini juba pimedas) ja

kestab päikese tõusuni, mille järel lakkab kuni õhtuvidevikuni. Pärast päikese loojakut algab uus toidujaht, mis erineb hommikusest suurema intensiivsuse poolest ja kestab peaaegu südaööni.

Koha on aplam kui haug. Ta on kärmas, tugev ning saagi tagaajamisel eriti visa: ta ei katkesta tagaajamist enne oma ohvri kättesaamist või silmist kaotamist. Juhub niigi, et koha viidikate jälitamise tuhinas viskub väga madalatesse kohtadesse, mõnikord isegi otse kaldaliivale. Viimasel juhul rabeleb ta harilikult tagasi vette, kuid vahel satub ta vee asemel inimese pihku või jääb jõuetuna kaldale lamama.

Parim aeg koha püüdmiseks on kohe pärast kudemist, mis algab enamasti siis, kui vee temperatuur kudemispaikades tõuseb 18—20°-ni C.

Koha koeb esimest korda 4—5 a. vanuses üksikute väikeste rühmade viisi, mis enamikus kujunevad kalade vanuse järgi. Kudemise üldine kestus on 10—20 päeva, kuid ebasoodsates ilmastikutingimustes venib ka pikemaks. Pärast kudemist algava intensiivse neeluaja kestus on 18—20 päeva, mille järel võtmine nõrgeneb. Võtmine hakkab jälle paranema augustis, saavutab erilise intensiivsuse septembris ja püsib sellisena, ajuti nõrgenedes, oktoobri keskpaigani, mille järel järsku halveneb või täiesti lõpeb. Paremalt juhul kestab nõrk võtmine novembri alguseni.

Tuleb arvestada seda, et koha parim võtmine eri veekogudes võib ajaliselt mitte ühtida (ööpäeva tundide ja kuude järgi). Mõnedes veekogudes, nagu öeldud, võtab koha hästi pärast päikese loojakut ja enne päikese tõusu ega võta üldse keskpäeval, teistes kohtades võtab ta hommikul kl. 9—10, kuna kolmandates paikades on võimalik koha ka keskpäeval püüda. Mõnedes veekogudes saadakse parimaid saake mais ja septembris, teistes juunis-juulis, kolmandates juunist augustini.

Koha keskpäevast püüki ei saa pidada tüüpiliseks, kuid hauakohtadest püüdmisel esineb võrdlemisi sagedasti juhtumeid, et koha saadakse ka päeval.

Kohapüük on vähem huvitav kui havipüük, kuid pakub siiski omapärast võlu. Spinninguga kohapüügi teevad ebaumugavaks järgmised asjaolud: parim õhtune kohapüügi aeg algab alles videvikus; hea hommikune võtmine on päikesetõusu-eelses vines, kuna päeva valgenedes võt-

mine halveneb; pimedus raskendab õigete heidete tegemist ja manööverdumist otsahakanud kalaga; pealegi on püügiaeg väga piiratud.

Koha püüdmiseks on kõige sobivamad viidikat meenuvad pikerguse ja kitsa kujuga landid, näiteks «Edu», kitsas «Gení» jms. Neist lantidest on parimad säärased, mis jätavad vees enda järele väikesi mullikesi. Söödana pole halvad ka väikesed puulandid. Eriti head on püüdmiseks eluskalad: viidikad, ründid, väikesed teivid, kiisad. Rõksid, väikesed latikapojad jms. laiad kalad sobivad vähem, sest ahta kurguga koha ei suuda laia kala kugistada.

Koha püütakse põhja pealt. Püüdma hakatakse kohe peale veepinnal olnud mängu. Mängu vältel on teda peaaegu võimatu kätte saada. Olen oma püügikaaslastega mitmel korral vaadelnud koha intensiivset õhtust mängu. Okaa jõel Kuzminski tammi rajoonis, kuid kõik katsed tema kättesaamiseks mängu ajal jäid tulemusteta, vaatamata mitmesugustele kerimisviisidele, lantide kujule ja värvusele ning viidika kasutamisele söödana. Koha mäng tähistabki meile ainult eeloleva püügi algust.

Huvitav on märkida, et mõnedes teistes jõgedes saab koha hästi püüda ka mängu ajal hommiku- ja õhtuvidevikus, näiteks Volga jõel Ivankovi tammi piirkonnas.

Head kohapüügipaigad on rüntide seisukohtade lähedal, madalates küllalt kiire vooluga kohtades, sügavate aukude ääres jne. Sellistesse paikadesse tuleb kohasid ka kaugelest laugmikest.

Koha püüdmisel kasutatakse samasuguseid võtteid nagu havipüügil. Landi otsa hakkamisel, mis pole harilikult väga järsk ja tuletab meelde havi võtmist, tuleb energiliselt haakida, sest enamasti jääb koha kinni kondistest lõugadest, harvem suu põhjast, kuna süüda kugistamist esineb väga harva. Peale haakimist tuleb ta kohe paigast liigutada, kuna koha, eriti suur, püüab põhja varju lasкуда, rampadesse, kivide taha jne. pugada. Sellisel juhul on tema paigalt liigutamiseks hea vahend kerge koputamine ridvale.

Külgehaagitud koha vastupanu on lühiaegne; kaitsmisel ei paista ta silma osavuse poolest. Harilikult reageerib ta esimesel hetkel peale haakimist tormakalt, pöörleb ühel kohal, sikutab tugevasti ja raputab peaga; paigalt äratõmmatuna avaldub kogu tema vastupanu katsetes

põhja pugeda, mis tal mõnikord ka õnnestub. Kalda juurde tõmmatud koha peksleb lühikest aega väga tugevasti, rahuneb aga, niipea kui ta keha kas või poolest saadik veest välja ulatub. Veest kaldale tõmmatuna ei peksle ta peaaegu sugugi; konksust vabastatud ja kalalõaga vette lastud koha sureb ruttu, kaldale jäetult sureb ta mõne minuti pärast. Sügise poole võib koha lõa otsas mitu päeva elada.

Koha tuleb konksust ettevaatlikult vabastada, vältides teravate uimekiirte ja lõpuskaante teravike torkeid.

Koha on parvekala, seepärast tuleb peale ühe saamist samas kohas «landilooimist» jätkata.

Musta või Kaspia merre voolavate jõgede (Don, Volga, Uraal, Dnepr jt. väiksemad jõed) alamjooksul kalastades saadakse sagedasti koha asemel berši. Välimuselt sarnaneb see kala kohaga: peaaegu sama värvus, samasugused tumedad põikivöödid, samasugune kere ja uimede ehitus. Berši on siiski kerge eraldada: põikivöödid on tal tumedamad ja asetsevad korrapärasemalt; kihvad puuduvad, hambad on peaaegu ühtlased; pea on mõnevõrra lühem ja laiem kui kohal ja soomused suuremad. Berši pikkus ületab harva 50 sm ja kaal 3 kg.

Oma eluviisidelt ning harjumustelt, kudemis- ja toitumisaja ning käitumise poolest ei erine berš kuigi palju kohast. Harilikult püütakse berši samade söötadega ja samade püügiviisidega nagu kohagi.

Berš on levinud ainult Musta ja Kaspia mere basseinides ning siingi on teda vähem kui koha, seepärast on selle kala püügil piiratud sportlik tähtsus.

Tõugjas

Tõugjas erineb teistest kaladest lühikese ja jämeda kere, tumeda sinakashalli selja, hõbehallikate külgede ja valge kõhu poolest. Selja- ja sabauimed on hallid, tumedate otstega; sabauime alumine hõlm on ülemisest mõnevõrra pikem; teised uimed alt punakad ja otste poolt hallid, pea pisut pikenenud, ülespoole etteulatava alalõuga. Vaatamata sellele, et tõugjas on röövkala, puuduvad tal suus hambad. Lõuad on kõhrjas-lihajad. Tõugjal on väga tugevad neeluhambad, millega ta kergesti purustab ja peenestab väikesi kalakesi, kellele ta alustab jahti juba aasta

vanuselt. Soodsates tingimustes ulatub tõugja kaal üle 10 kg (joon. 65).

Tõugja levimisala on väga suur. Eriti palju on tõugjaid Musta, Kaspia ja Aasovi merre suubuvates jõgedes (Volga, Uraal, Don, Dnepr jt.) ja nende peamistes lisajõgedes (Okaa, Kaama, Šeksnaa jt.).



Joon. 65. Tõugjas

Tõugjas on eranditult voolavate vete elanik; ainult harvadel juhtudel võib teda kohata suurtes järvedes, ja sedagi ainult sel juhul, kui seal on sissevoolavaid allikaid või ojasid.

Suur tõugjas elutseb peaaegu alati üksikult ja koguneb ainult talvel ning kudemise ajal väikestesse parvedesse.

Suvel asub tõugjas harilikult tugeva vooluga põikmädalikel, kaugele jõkke ulatuvate liivaseljandike või järskude kallaste juures olevate neemede lähedal. Loomulike takistuste tõttu suureneb sellistes kohtades voolu kiirus ja neeme või seljandiku taha kujuneb tagasivool, mille piiril tõugjas elutsebki. Ta on sagedane külaline iga kiire vooluse juures. Jõe vaiksesse voolu loodud kunstlikud voolused äratavad tõugjates samuti tähelepanu. Teda on hästi püütud Kaširski hüdroelektrijaamast tulevas tugevas vooluses; palju on teda varem püütud ka Moskva hüdroelektrijaama juures; koguneb suurel hulgal Volhovi elektrijaama juurde. Elutseb ka allpool sildu, eriti ujuksildade juures, kui ainult jõevool on kiire. Samuti armastab ta väga tammidealuseid peatuskohti.

Tammidelt allalangev vesi tekitab üldreeglina tugeva vahutava vooluse, milles veelanguse lähedal seisab ka tõugjas. Harilikult liiguvad kalad, sealhulgas ka tõugja

peatoiduseks olevad viidikad, vastuvoolu ning jõge sulgeva tammi juurde jõudes peatuvad ja kogunevad suurtesse parvedesse. Toidu saamine on sellistes kohtades väga kerge ja seepärast kogunevad ka tõugjad tammide alla.

Veetaimestikus on tõugjaid harva, kuid saagi otsimisel läheb ta ka vaiksetesse laugmikesse. Üldiselt on tõugja leidmine võrdlemisi lihtne.

Kui teda veekogu vastavas kohas leidub, siis annab ta endast varem või hiljem teada tugevate löökidega veepinnale saagi tagaajamise ajal.

Kindlaks tunnuseks tõugja asukoha määramisel on kajakate parv, kes täpselt teavad, mitu korda päevas ja mis ajal tõugjas toitumas käib. Üldiselt ilmuvad kajakad kohale pisut enne tõugja toidujahti ja lendavad laiali pärast tõugja mängu lõppemist.

Kevadest alates, kui vesi on küllaldaselt soojenenud, kuni suve lõpuni — õigemini kuni septembrikuu jahenemiseni — hoidub tõugjas peaaegu kogu aeg vee pinnakihtidesse. Ainult erakordsed asjaolud, näiteks püsivalt halb ilm ootamatu külmenemisega, sunnivad tõugjat pinnakihtidest ja madalikelt siirduma lähemaisse sügavikesse ja aukudesse ning laskuma keskmistesse veekihtidesse või täiesti põhja. Öösel laskub ta samuti põikmadalike lähedal olevatesse sügavatesse kohtadesse, kus ta puhkab.

Tõugjas on päevane röövkala. Ta toitub 4—5 korda päevas väikestest kaladest. Toiduküttimise ajad jagunevad suvel ligikaudu järgmiselt: päikese tõusul, kell 9 hommikul, kell 12 päeval, kell 5 õhtul ja pisut enne päikese loojakut¹. Iga toitumisaja kestus on 15—20 minutit, ainult koidikul kestab see mõnikord 30—40 minutini. Toitumise ajal ei küti tõugjas üksikuid kalu, vaid valib jahialaks viidikate või maimude kogunemiskohad: põikmadalikud, kiire ja vaikse voolu piirid jne.

Ahnuse ja õgimishimu poolest toitumise (mängu) ajal ei jää tõugjas maha havist ja kohast. Nii näiteks leiti Okaas püütud umbes 5-kg tõugja kõhust hallikat massi, mis koosnes peenestatud ja läbinäritud kaladest. Selle massi uurimisel leiti 14 viidika pead, kusjuures arvestati ainult neid päid, millel olid alles mõlemad lõpuskaaned. Tõugja poolt allaneelatud «Devon» oli arvult 15. «kalake»,

¹ Selline tõugja toitumise graafik tehti kindlaks Okaa jõel; teistel jõgedel võib see kõrvale kalduda.

ja on teadmata, kas ta oleks jäänud viimaseks, kui tõugjat poleks välja püütud.

Iseloomulik on tõugja kütmine viidikate järele. Ainult sellele röövkalale omase kiirusega ründab tõugjas veepinnal ujuvat kalaparve, teeb oma kerega järsu kiire pöörde ja annab samal ajal sabaga jõulise löögi. Selline kahekordne võte tekitab tugeva veekeerise, milles uimastatud kalad abitult pöörlevad ja lasevad tõugjal endid ilma erilise vaevata ära noppida.

Eriti kaunis on tema jaht liivakallaste juures olevatel madalikel, kuhu koguneb harilikult suurel hulgal maimu. Te näete, kuidas tõugjas kalda läheduses rahulikult luusib ning teeb äkki ootamatu välkkiire kõrvalehüppe. Hetkeks on ta silmist kadunud, kuid juba on kuulda tema löökide müra ja näha veepritsmeid, mis jugadena koos maimudega õhku lendavad; tõugjas, haaranud saagi, jätkab aga rahulikult oma jalutuskäiku. Sellist madalikul jahtipidavat tõugjat nimetavad kalastajad «küttijaks». Spinninguga on teda väga raske, kuid ühtlasi ka väga meeldiv püüda.

«Küttija» püüdmisel rakendatakse jälgimise ja ootamise taktikat. Kui ümberluusivat «küttijat» märgatakse ning tema mängukohad kindlaks tehakse, valitakse (võimalikult varjatult) oma positsioon ning oodatakse tõugja tulekut, olles täiesti ette valmistatud heite tegemiseks oodatava löögi paigale. Tõugja löögi hetkel sooritatakse viivitamatult heide, kuid mitte löögi keskusse, vaid 1—1,5 m kaugemale, et oleks võimalus juhtida «Devonit» läbi hajuvate veeringide. Selline jaht on raske ja nõuab suurt vilumust ning ettevaatust.

Harilikult toimub tõugjapüük mängu (toitumise) ajal. Kuid tuleb silmas pidada, et ka mängu puudumisel on võimalik tõugjat püüda, eriti tammide juures, tugevas vooluses, põikmadalikel jne.

Parim tõugja võtmine algab pärast kudemist, pärast puhkamist ja kosumist. Nõukogude Liidu keskvöõndis algab tema kudemine aprilli teisel poolel ja jätkub juuni alguseni; harva, eriti soodsatel juhtudel (varajane ja soe kevad), lõpeb kudemine mai keskel või viimases kolmandikus.

Esimesel kahel-kolmel päeval pärast kudemist ei suuda jõuetu ja nõrk tõugjas kärmast viidikat või rünti kätte

saada ning on sunnitud toituma juhuslikust saagist (vihmaussid, surnud maimud jne.), millest ta harilikus olukorras loobub. Pisut kosunult hakkab ta intensiivsemalt toitu otsima; järgmise 5—10 päeva jooksul kestab tema neeluaeg päev läbi, seejärel läheb aga tõugjas üle perioodilisele toitumisele, mis toimub, nagu öeldud, 4—5 korda päevas.

Seal, kus on palju suuri tõugjaid, mängivad nad parveviisi nagu kohadki. See mäng algab ja lõpeb nagu käskluse peale. Erandi moodustavad ainult väikesed, alla 400 g raskused tõugjad, kes võtavad toitu päev läbi.

Tõugjas on spinningistile õnnelik erand karpkalade hulgas; oma esimeste tõmmete ajal tugev ja vastupanev, hambutu, kuid ablas röövkala, on ta ainuke kõigist ülejäänud kaladest (peale lõheliste), kes pakub kalastajale tõsist sportlikku põnevust. Tema püüdmine, võrrelduna kas või koha- ja turvapüügiga, on kahtlemata huvitavam ja keerukam. Püük nõuab kõigepealt osavat lähenemist (varjamist), sest tõugjas on ettevaatlik, kartlik ja hea nägemisega. Harva laseb ta varjamatult seisvat kalastajat enda lähedale. Paremaid tulemusi annab tõugjapüük veeskahlamisel, paadist või varjatud kohast (puude tagant jne.) püüdmisel. Sellistes kohtades nagu tammide juures, kus voolus on tugev ja tormakas, või suurtel põikmadalikel on tõugjas vähem ettevaatlik.

Lisaks täiuslikule püügiiristale nõuab tõugjapüük veel suurt spinningu käsitlemise kunsti, s. t. oskust sooritada puhtaid ja kaugaid heiteid. Tuleb märkida, et horisondi suhtes 45° nurga all tehtud heide kindlustab igasugusele söödale kaugema lennu kui heide madalama või kõrgema nurga all. Ka sööda omapärane vettelangemine ja kiire kerimine mängivad oma osa. Tüüpilisel suvisel tõugjapüügil ei sobigi kauged heited ja «Devon»-landi puhul aeglane kerimine.

Heiteoskus on vajalik siis, kui «Devon»-lant on tarvis lennutada just sinna kohta, kus tõugjas on lõõnud. Väga oluline tähtsus on «Devoni» langemissuunal ja mööda veepinda kerimise tehnikal; need momendid on niisama tähtsad kui heite täpsus ja kaugus.

Kui osatakse lanti juhtida ja püügiala vajalikes suundades läbi püüda, siis pole ühel kohal vaja palju heiteid teha; aitab sellest, kui visatakse 3—5 korda. Kui kala ei võta, on parem minna teise paika. Kui aga kalastaja soo-

vib püüki samas kohas jätkata, siis tuleb teha 10—20-minutiline vaheaeg.

Tõugjapüügil peab nõor olema peenike, kerge ja kuiv; selline nõor kaardub vähem, hõlbustab haakimist ja soodustab heite kaugust. Parimaks nõõriks on 0,25—0,30-mm läbimõõduga tamiil või punutud kaproonnõor nr. 0. Et tõugja lõuad on hambutud, siis võib teraslipsu asemel kasutada tamiilist lipsu või püüda ka ilma lipsuta, kinnitades «Devoni» otse nõõri külge.

Pinnaveest püüdmisel ei tarvitse lips olla pikem kui 0,3 m; keskmistest veekihtidest püüdmisel kasutatagu harilikku 60—70 sm pikkust lipsu.

Tõugja püüdmisel peetakse parimaks söödaks lamedat või kolmekandilist metallist «Devonit» ühe kolmikuga. Ümar «Devon» on halvem, kuna tema pöörlemisel ei teki valguse helkimist (mängu). Esineb asjaarmastajaid, kes varustavad (kindluse mõttes) «Devoni» kolme ja isegi nelja kolmikuga. Rohkem kui ühe kolmiku kinnitamine harilikus suuruses «Devonile» pole otstarbekohane. Liigsed konksud halvendavad ainult «Devoni» mängu ja raskendavad püütud kala vabastamist konksudest ega anna kalastajale mingeid eeliseid.

Tõugja kõhrjas-lihajas suu võimaldab kiire kerimise puhul, mis on tegelikult justkui püsiv haakimine, kui ka tõugja krampliku haaramise puhul teraval kolmikul kergesti sügavasse kala lihasse tungida. Vaevalt et tõugjate äraminek ühe kolmikuga «Devoni» puhul suurem on kui nelja kolmikuga «Devoni» kasutamisel. Üldse on tõugja lahtipääsemine väga haruldane.

«Devon» erineb teistest hõrgutistest väikeste mõõtmete ja suure raskuse poolest. Tänu neile iseärasustele lendab ta kaugemale kui teised söödad ja teda on kergem saata kalastaja poolt kindlaksmääratud kohta. Ta on propelleri tüüpi ning tekitab pööreldes rohket helkimist. Peale selle võimaldab raske «Devon» teha heiteid ilma püüki halvendava lisaraskuseta; viimase asemele seatakse läbipaistev ja kerge tselluloidist keerdumisetakistaja.

«Devon» on harilikult 3—5 sm pikkune; harvadel juhtudel ulatub 7 sm-ni. Selle sööda värvus sõltub täielikult kalastaja maitsest. Praktikas kasutatakse kaht värvust: sompus ilmaga eelistatakse valgeid nikeldatud või hõbetatud söötasid, kuna heledatel päikesepaistelisel päeval kasutatakse kollaseid, hästi puhastatud valgevasest

lante. Ühel Okaa jõel läbiviidud katselisel püügil saadi tõugjaid mustaks, punaseks ja valgeks värvitud «Devonitega», kuid vaevalt võib sellega tõestada säärase värvide sobivust.

Eduka püügi üheks tingimuseks on heitmis- ja kerimisprotsessi koordineerimine, s. t. «Devoni» õiges suunas heitmine ja landi kiire kerimine mööda pinnavett. See tingimus pole vähem tähtis kui süüda valik. Süüt, heide ja kerimine täiendavad üksteist. Parimaks peetakse heideid vooluse diagonaali suunas. Otstarbekohane on heida süüta põiki üle vooluse; selline heitesuund — «Devoni» kandumise tõttu allavoolu — kindlustab kõige paremini süüda vedamise mööda pinnavett.

«Devoni» heide koosneb järgmistest võtetest: niipea kui süüda lendamisejõud hakkab vähenema, tuleb alustada kerget pidurdamist (kuid «Devoni» lendu mitte peatades), et nõõri lennukaar sirgeks tõmmata. Lennu lõpus, kui «Devon» on 2—3 m kõrgusel veest, tuleb ridva pitsi lasta veepinnale lähemale ning mõnevõrra tugevamini pidurdada, et nõõri kaar täielikult kaotada. Kui «Devonil» on jäänud lennata 0,5—1 m veeni, tuleb rullipool peatada, ühest käepidemest kinni võtta ning pooli võimalikult kiiresti pöörates nõõri kerida, samal ajal ridva pitsi üles tõstes.

Kiire kerimine ja ridvaotsa ülestõstmine annavad järgmise tulemuse: esiteks saab «Devon» juba enne vettelangelmist, õhus suuna kalastaja poole ja langeb alles siis vette; teiseks takistab «Devonile» antud liikumissuund landi sügavamale vette vajumist. Kerimist jätkab kalastaja sunnib «Devonit» libisema nii, et see meenutaks mootorpaadi vindi tööd. Pole halb teha «Devoni» vedamisel järske tõmbeid, imiteerides veest väljahüppavaid viidikaid. See mõjub tõugjale ärritavalt ning harva laseb tõugjas sellise hüpleva «kalakese» käest.

Kui kalastaja enne «Devoni» vettelangelmist kerimisega hilineb ning lant vette vajub, siis tuleb see viivitamatult pinnale tõmmata, kiirendades järsult kerimist ja tõstes samal ajal ridva püsti; mõnikord tuleb lisaks sellele kaldast eemale astuda. On tähele pandud, et kui kalastaja veab «Devonit» 10—20 sm allpool veepinda, siis tõugja võtmiste arv väheneb järsult või lakkab hoopiski. Tõugja kättesaamist suvel keskmistest veekihtidest või kiire vooluga jõe põhjast esineb harva ega ole see tüüpiline.

«Devoni» kiire liikumine on tõugja eduka püüdmise pant, eriti tema mängu ajal.

Vahel rabavad «Devonit» mitu tõugjat korraga, kellest kõige kärmem langeb kalastaja saagiks.

Tõugjapüük hariliku landiga annab suvel halvemaid tulemusi kui «Devoniga», kuna harilik lant on raskem ja aeglasema liikumisega. Pealegi on teda raske mööda veepinda vedada, sest peaaegu alati tuleb kasutada lisaraskust. Tina aga võtab endale kõik kiirest kerimisest tekking energia, mille tõttu ta jookseb mööda veepinda nagu «Devon» ning põhjustab kalade tühirabamisi, kuna lant tuleb ta järel 10—15 sm sügavuses, mis püüki märgatavalt halvendab.

Et vältida keerdumisetakistaja või tina tühje rabamisi, rিপতাবাদ mõned spinningistid selle külge lisakonksu. Vaevalt võib seda pidada õigustatuks, kuigi see abinõu mõnikord saaki suurendab. Sellega aga muudetakse spinning spordiriistast lihtsaks kala hankimise vahendiks. Ühtlasi rikub see püügiriista ehituse seadusepärasust, kuna tina sel juhul on söödaks ja sööt — lant — muutub kasutuks ning isegi püüki takistavaks lisandiks.

Tõugjapüügi võlu seisab peamiselt landi haaramises. Kontrastiks tuletame meelde, et havi haaramine ja haakimine pole lõtvuse ning mingi ebamäärasuse tõttu algul huvitav, kuid muutub hiljem havi kärmuse tõttu võitluseks, mis on niivõrd haarav ja rikas ootamatuste ning ilusate momentide poolest, et isegi kala äraminek ja mõnikord püünise osaline kaotamine ei kutsu kalastajas esile kahjutunnet.

Tõugjas pole seda laadi. Tema suurus, hüppekiirus, järsk, kuigi poolik peatumine rabamise hetkel — kõik see loob võimsa mulje jõust ja järsust rabamisest, millega kaasas käiva löögi jõud kiirest kerimisest veelgi suureneb. Võimsa ja krampliku haaramise hetkel paindub ritv sügavalt kaardu ja ootamatu rabamine lööb kalastaja käest ridva peaaegu minema. See tõugja ja kalastaja vastastikusel pingutusel tekkiva löögi jõud moodustab tõugjapüügi peamise võlu.

Tõugjas on valu suhtes tundlik kala. Energiat jätkub ta! ainult lühiajaliseks võitluseks. Kaitsevõtte on ühekülgne. Esimesel hetkel pärast haakimist keerleb tõugjas paigal või viskub järsult eemale, kerides poolilt maha 10—15 m nõõri. Tema hüpe (enamasti ainuke) peatatakse

kohe nõrga pidurdamisega. Peatatud tõugjas ujub rahulikult, osutab vaid kergelt vastupanu ning alistub peaaegu ilma võitluseta kalastaja tahtele, muutudes varsti täiesti võimetuks. Kui tõugjal ei jätkunud algul jõudu ja kalastaja oma lohakuse tõttu ei lasknud tal esimese tõmbega püünist lõhkuda, siis lõpeb edasine lühike võitlus tingimata kalastaja võiduga.

Tõugja vastupanu lõpeb veelgi kiiremini, kui kalastajal õnnestub tõugja pea veest välja tõsta, sest õhku sissehahminud tõugjas nõrkeb otsekohe. Veest kaldale tõstetult muutub ta alati peaaegu kohe liikumatuks.

Vastu sügist muudavad tõugjad oma asukohti. Temperatuuri alanemine, viidikate ning maimude äraminek veepinnalt sunnivad ka tõugjat pinnakihtidest ja põikmadalikelt toidu järele minema lähedal või põikmadalike piiril olevatesse aukudesse või üldse sügavasse. Seejuures ei vali ta väikest abajat, vaid jällegi küllalt kiire vooluga koha. Sel ajal on teda tulusam püüda väikeste lantidega (vt. ptk. «Turb»), vedades neid keskmise kiirusega erinevates veekihtides: veepinna lähedal, keskmises sügavuses ja mööda põhja. Sel ajal lõpeb neeluaja perioodilisus ja harilik mürarikas mäng veepinnal, toitumine kulgeb väliste tunnusteta, erineva intensiivsusega kogu päev läbi, muutudes keskpäeval märgatavalt elavamaks.

Parimaks söödaks tõugja püüdmisel on kogu hooaja kestel viidikas, rünt ja muud säärased kalad, kuid nende kergus, mis mõjutab heite puhtust ja kaugust, ning nende purunemine peaaegu esimese heite järel muudavad mainitud kalad veepinnalt püüdmisel söödana kõlbmatuks. Keskmisest sügavusest püüdmisel peab vastavasse rakisesse kinnitatud viidikas siiski mitmele heitele vastu ja seepärast peetakse teda parimaks söödaks.

Paisutatud jõgedes, kus lähedal puuduvad kiirevoolulised kohad, vaiksetes suurtes kunstlikult loodud veekogudes ja veehoidlates (näiteks Moskva meres) püütakse tõugjat edukalt tema kogunemiskohtades, eriti pärast kudemist kui ka juunis-juulis «Turvalandi», «Universaali» ja «Spinner»-tüüpi väikeste lantidega, mis on rakendatud ilma lipsuta otse tina juurde (joon. 68).

Püütakse madalates — 1,5—2 m sügavusega — kohtades, vedades lanti keskmistes veekihtides. Tema püüki sellistes kohtades ei saa pidades juhuslikuks, kuna kor-

raga saadakse üle 10 tőugja, neist mõned kuni 5 kg raskused.

Lõpuks tuleb rõhutada, et tőugjapüük «Devon»-landiga veepinnalt on eriti sportlik ning seepärast peetakse seda püüki kõige kaasatõmbavamaks. Kuid ühtlasi on püük raske ja nõuab kalastajalt head püügitehnika valitsemist ning head füüsilist vastupidavust; ridva hoidmine peaaegu vertikaalses asendis on kätele väga pingutav; eriti on käerandmed koormatud rullipooli kiirel kerimisel.

Pealegi väsivad kalastaja silmad päikesepaistelisel päeval heleda veepeegelduse mõjul, kuna ta peab püügi ajal veepinda vaatlema. Silmade kaitseks soovitatakse püügi ajal kasutada prille helekollaste, suitsukarva jms. lihtsate klaasidega. Sellised valgusfiltri osa täitvad klaasid hoiavad ära silmade väsimise.

Ahven

Ahven erineb teistest kaladest märgatavalt oma ilusa värvuse poolest. Ta küürjas selg on tumeroheline, küljed kollakasrohelised, põiki üleulatuvate tumedate vöötidega; seljauim ja sabauime alus on tumehallid, sabauime tipp ja kõhu alumised uimed heleoranžid või helepunased (olevalt veeokogu tingimustest). Ahvena suures suus on palju väikesi teravaid hambaid. Lõpuskaantel on väikesed teravad ogad, mille torge tekitab valu. Suuri ahvenaid esineb harva. Harilikult peetakse 1 kg raskust ahvenat juba suureks. Esineb ka ahvenaid raskusega 4—5 kg (joon. 66).

Ahven on väga levinud ning elutseb peaaegu kõigis NSV Liidu järvedes, jõgedes ja tiikides. Puhta ning värske vee puhul elutseb ahven ka rohtunud tiikides, s. t. seal, kus teised kalad peale linaski ja kogre ei suuda elada. Järvedes ja suurtes tiikides paljuneb ahven mõnikord sellisel määral, et segab teiste kalade paljunemist ning surub need lõpuks välja. Jõgedes, kus ahvena elutingimused on vähem soodsad, esineb neid vähem.

Kõigi väikeste kalade nuhtlus, on ahven samal ajal alaliseks toiduks haugidele. Selle röövkala eest varju otsides poeb ahven rohtu, rampade ja vette ulatuvate okste alla, aukudesse, vaiade juurde, sildade alla jne. Need kohad on talle pelgupaigaks kui ka luurekohaks, kust ta oma saagi kallale tormab.

Ahven on parvekala. Ainult suured ahvenad hoiduvad eraldi ega pelga haugide naabrust aukudes. Suur ahven on paikse eluviisiga ja jätab väga harva oma sisseelatud koha maha.

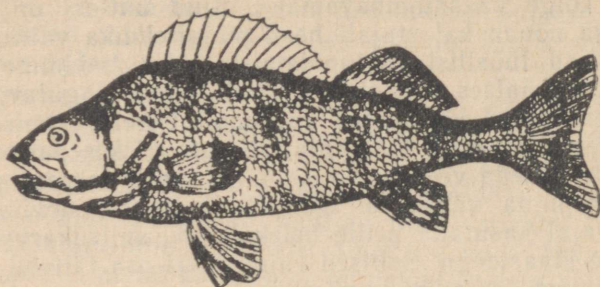

Joon. 66. Ahven.

Ahven ei armasta kiiret voolu, eelistab vaikkeid kohti ja abajaid, kuid esineb harukordadel ka kiires voolus. Harilikult hoiduvad nad põhja lähedale, kuid suvisel päeval ujub neid terves veekogus ja siis võib neid kõikjalt püüda: põhjast kui ka keskmistest ja pindmistest veekihtidest. Ööseks lähevad ahvenad oma lemmikkohtadesse tagasi. Sügise lähenedes hakkavad ahvenad parvedesse kogunema ja lähevad lahtistesse ning sügavatesse kohtadesse.

Ahvena võtmine algab varakevadel ja lõpeb hilissügisel. Parim võtmine on varsti pärast kudemist, mis algab aprilli lõpul või mai algul, kui vee temperatuur on soojenenud kuni 10° C. Ahven on päevase eluviisiga ja võtab sööta varahommikust õhtupimedani. Öösel ta üldreeglina ei toitu ja tema püüdmine on sel ajal harukordne.

Spetsiaalselt püütakse ahvenaid spinninguga ainult sel juhul, kui saadakse üle 0,5 kg raskusi kalu või kui teised röövkalad puuduvad. Tavaliselt aga püütakse ahvenaid «muu seas» haugide püügi ajal.

Ahvenapüügiks kasutatakse väikesi lante. Pöörlevatest lantidest on hea 3—4 sm pikkune «Baikal», eelistatud on valgevasest, kuid kõlbab ka nikeldatud; kolmik on kasulik maskeerida punase villase lõngaga. Tulusam on turva püüdmiseks kasutatav lant (vt. joon. 68).

Ahvena- ja havipüügi tehnika on ühesugune, sest havi

ja ahvena küttimisviisid ja elukohad on peaaegu samad. Ahvena võtmisel ei tule ainult haakida, kuna sellega võidakse tema lõuad katki rebida.

Ahven on vilgas ja tugev. Oma saaki jälitab ta erakordse, ettevaatamatuseni küündiva visadusega, ületades selles suhtes koha. Ta ei katkesta jahti enne, kui on saagi kätte saanud. Spinningistid on sagedasti näinud, kuidas vahel «verssokipikkune» ahvenake järgneb peaaegu kaldani endast suuremale landile, kuid nähtavasti landi «hirmsat» välimust kartes ei julge seda siiski haarata. Vapramad neist satuvad mõnikord siiski landi otsa ja tuleb imetleda, kuidas sellisele kangelasele kolmik suhu mahtus.

Visaduse kõrval paistab ahven silma suure apluse poolest. Mõnikord ripub ujuva ahvena suust neelatud kala, mis pole täisõgitud kõhtu mahtunud. Selliseid «lämbuvaid» ahvenaid on saadud käsinoodaga maimude püüdmisel; allaneelatud viidikad osutusid ahvenatega ühesuuruseks.

Ahvena toitumine kulgeb müraga; saagi — harilikult väikeste kalakeste — kallale söötmisel hüppavad viimased lehvikuna veest välja, näidates kalastajale püügikoha kätte. Seda märgivad ka kajakad, kes koos ahvenatega uimastatud kalakesi püüavad.

Püütud ahvena vastupanu on visa ja tugev, vaatamata tema suhteliselt väikesele kogule. Pärast otsajäämist rebib ta järsult ja lühidalt ning pöörleb paigal; kui see ei aita, püüab ta pugeda rampade alla, rohu sisse jne., kuhu ta sagedasti takerdub. Selle vältimiseks tuleb katsuda teda puhtasse kohta või kaldale tõmmata, kuid otsekohe on teda hariliku püügiriistaga küllaltki raske välja tõmmata; alles väsinuna tuleb ta kergelt kaldale.

Turb

Sellist paksu, laia otsmikuga ning suure lihaja suuga pead ja peaaegu ruljat suurte soomustega kaitstud keret, nagu turval, pole ühelgi karplaste sugukonda kuuluval kalal. Peaaegu täiesti must selg, hõbedavärvilised, kerge kollaka varjundiga küljed, heleoranžid alumised uimed ja tume, peaaegu must saba ning seljauim — nende tunnuste järgi on teda kerge teistest hõimlastest eraldada.

Turva kaal küünib mõnikord 5—6 kiloni, kuid harilikult loetakse 2—3 kg raskust turba juba suureks (joon. 67).

Tavaliselt ei peeta turba röövkalaks, kuid see ei tähenda, et ta ei toituks kaladest, konnadest, vähkidest jne. Juba noorena õgib väike, 100—200 g raskune turb mitte ainult juhuslikult ettesattuvaid maime, vaid peab nendele ka eraldi jahti ja satub mõnikord isegi landi otsa.

Kasvades läheb turb üha enam üle kalade söömisele. 400—500 g raskuseks kasvanud turb muutub selliseks röövliks, keda saab juba landiga püüda. Suurekaaluline turb on ehtne röövkala, kuigi ta ei loobu ka taimtoidust.

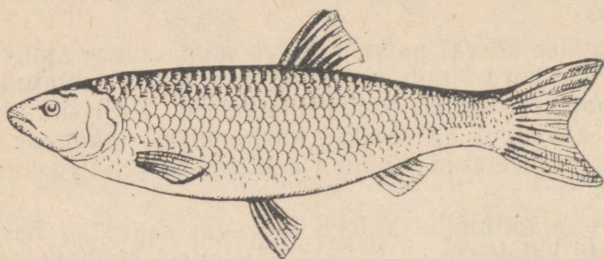

Joon. 67. Turb

Nõukogude Liidus on turb levinud peaaegu igal pool. Ta ei armasta ainult aeglase vooluga jõgesid, seisva veega järvesid ja tiike, vaid eelistab väikesi, kuid kiirevoolulisi liivase või kivise põhjaga jõgesid. Turva harilik asukoht ühtib sagedasti tõugja asukohaga: kiire vooluga liivased madalikud, põikmadalike voolused, kiire vooluse ja selle kõrval oleva tagasivoolu piir, sildade ja veekeeriste, jõkke löödud vaiade ja kivistike juures, kui seal või neist allpool on küllalt kiire vool; veel parem, kui kivistiku külgedel ja allpool on auke jne. Turb hoidub samuti ka ülespoole kivistikke ja vette löödud vaiu jms., kui vool on küllalt kiire. Eriti palju on turbi tammide all kiires vooluses; kuid ta ei suuda seal kaua seista ja läheb mingi kaitseeseme taha puhkama.

Turva asukoha saab kindlaks teha, kui vaadelda vee-pinda tüüpiliste turvakohtade juures. Turb ei lase mööda ujuda või veepinda puudutada ühelgi putukal — kiilil, liblikal, rohutirtsul jne., ilma et kohe seda ei haaraks.

Parim turvapüügi aeg on varsti pärast kudemist, mis

algab aprilli keskel, harvemini lõpul. Pärast kudemist on turb 5—7 päeva haiglane, seejärel aga alustab intensiivset toitumist. Kevadel tuleb turvapüüki alustada sogases vees, kohe, kui jõgi hakkab oma sāngi laskuma. Turb võtab peaaegu kogu päeva ja öö, pidades väikest vahet kesköö paiku. Turba saab spinninguga püüda hilissügiseni.

Turva parviti elunemine, suur aplus ja julgus teevad tema püüdmise väga edukaks.

Turvapüük põikmadalikel erineb suuresti tõugjapüügist. Peaaegu võimatu on teda püüda kiiresti mööda veepinda keritava «Devoniga».

Turva püüdmiseks kasutatakse kerget püügiriista väikeste (kuni 4-sm) lantidega. Parem on kasutada kollast või nikeldatud, seestpoolt punaseks või mustaks värvitud lanti. Landi konks on kasulik maskeerida punase villase lõngaga või hallide sulgedega.

Viimastel aastatel olen turba edukalt püüdnud omatehtud 20 mm pikkuse ja 15 mm laiuse lusikatüüpi turvalandiga,

mille terav ots on painutatud. Landiks kasutatud valgevask on 0,7—0,8 mm paksune. Lant pöörleb traadil, millele on kinnitatud kolme- või kaheharuline konks. Lant on ainult ühelt küljelt (kumeralt poolelt) puhastatud, nõigus külg on jäetud puhastamata. Suvel on mõnedes jõgedes turva (samuti sāina ja tõugja) püüdmine üsna edukas nendesamade lantidega, ainult et nad on pruuniks värvitud.

Selle landi rakendamisel on kasutatud uut põhimõtet: karabiinid ning ühendusrõngas on ära jäetud ja lant kinnitatakse vahetult lipsu külge (joon. 68).

Sellist rakendust võib kasutada kõigi traatteljel pöörlevate lantide juures. Karabiini ja rõnga ärajätmine ei muuda landi tööd halvemaks ega vähenda ka saaki, vaid vastupidi — suurendab seda ja teeb pealegi püünise odavamaks ning lihtsamaks.

Taolise landi mõõtmete suurendamise või vähendamisega saak ei suurene. Et turval hambad puuduvad, soovitatakse kasutada tamiilist lipsu või selle puudumisel õige peenikest teraslipsu.

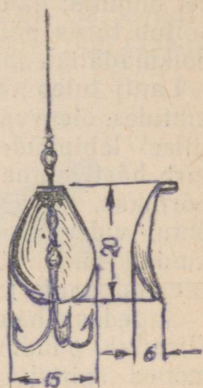

Joon. 68. Turvalant

Turb võtab hästi ka teisi lante, näiteks «Universaali», «Trofimovskajat» ja «Spinnerit». Nende lantidega püüdmisel suureneb saak, kui püüda ilma lipsuta ja ühendada lant tinaga (joon. 23, c).

Heide sooritatakse põikivoolu või diagonaalis. Tagasi-kerimisel pööratakse rullipooli kiirusega kuni 70—80 pöörat minutis; halb pole ka landi aeglasem vedamine. Üldse sõltub turva püüdmisel kerimise tempo voolu kiirusest ja põikmadaliku laiusest ning sügavusest.

Lanti tuleb vedada põhja lähedalt või keskmistes vee-kihtides, olenevalt turva asukohast, mida saab ainult praktilisel läbipüüdmisel kindlaks määrata. Mõnikord võtab turb hästi pinnakihi ligidal, eriti kui kevadel lendab maipõrnikas, mida ta väga aplalt haarab. Põrnikas lendab õhtul videvikus; kui sel ajal õnnestub turbade asukoht kindlaks määrata, ei jää väikest tumedavärvilist (puhas-tamata) lanti kasutades saagita.

Sagedasti haarab turb landi asemel selle ees olevat tina (lipsuga püüdmisel). Et vältida tühivõtteid, kinnitavad mõned spinningistid tina külge lisakonksu, mida turb mõnikord ka haarab.

Tuleb pidada õnnelikuks juhuseks, kui kalastaja teeb kindlaks koha, kus põikmadaliku põhjas on mõni suur kivi, palk, kühm või sisselöödud vai; landi vedamine nende tagant ja ligidalt tõstab märgatavalt saaki.

Peab märkima, et tõusuvee ajal voolu kiirenedes võivad turva asukohad muutuda. Ta võib näiteks kivide juures olevast peatuskohast lahkuda kõrvalolevasse auku, kust teda saab edukalt püüda; vee alanedes võib turb, vastupidi, august voolukohta siirduda.

Sügavates ja kiirevoolulistes kohtades ning aukudes, kuhu turvad sügise lähenedes kogunevad, on landivedamise tehnika samasugune: põhja lähedalt ja esiletungivate kühmude tagant.

Kui turb hakkab otsa vaiksuses kohas, aitab kergest haakimisest, et tõmmata konks küllalt sügavale tema lihajasse suhu; kiires voolus aitab turb ise haakimisele kaasa, sest ta võtab järsult ja tugevasti. Tema rabamine on nii tugev, et rulli käepide läheb mõnikord käest lahti.

Otsahakanud turb püüab algul vabaneda lühikeste tõntside tõmmetega. Kui see ei õnnestu, muutub ta vastu-panu energilisemaks ja visamaks, rohkete hüpetega igas suunas; kuid see võitlus lõpeb harva tema võiduga.

Säinas on võrdlemisi ilus kala. Tema soomustel on tugev kullakarva varjund, mis on eriti silmatorkav lõpuskaantel. Alumised uimed on helepunased, selja- ja saba-uimed tumehallid, mõnikord kergelt punakad. Säina kere on paks ja küllalt lai, suu väike (joon. 69). Säina harilik raskus on 2—3 kg, kuid esineb ka 5—6 kg raskusi isendeid.

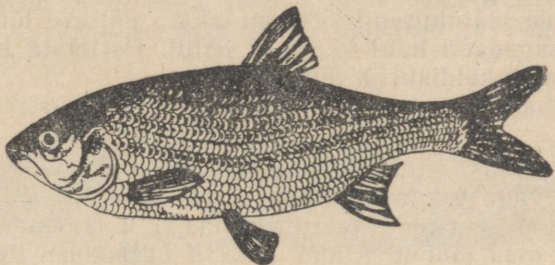

Joon. 69. Säinas

Säinast peetakse üldiselt lepiskalaks. Tegelikult toitub juba 300—400 g raskune säinas osaliselt maimudest, täiskasvanuna muutub aga ehtsaks röövkalaks.

Säinas on levinud peaaegu kogu NSV Liidus, peamiselt sügavates mõõduka vooluga jõgedes; asub samuti läbivooluga järvedes ja tiikides. Säinas elutseb rähkja mudakas-savise põhjaga aukudes, koguneb sildade ja põhja vajunud rampade juurde; eriti armastab seista võrendikes tammide all, kust tuleb põikmadalikele ja kiire vooluga kohtadesse toituma. Sagedasti luusib ta kalda ääres, eriti peale tugevaid vihmasadusid.

Nagu iga teinegi kala, võtab säinas kõige paremini pärast kudemist. Ta koeb aprilli lõpul või mai algul, kui vee temperatuur on +12—15° C.

Säinad on parvekalad, seepärast on seal, kus neid palju esineb, võimalik spetsiaalne püük spinninguga. Harilikult aga saadakse neid muude kalade püüdmise ajal.

Säinapüügi riistad ja võtted on samad, mis turvapüügilgi. Säina haakimine pole tema järsu rabamise tõttu vajalik.

Säinapüügil peetakse parimaks landiks kuni 1,5 sm

suurust «Spinnerit» või turvapüügil kasutatavat kollast või nikeldatud ja vastava kolmikuga varustatud lanti (joon. 68). «Säinakohtades» on kala saadud ka 6—7 sm suuruse, nr. 8,5 kolmikuga varustatud «Baikal»-landiga. Juhtub niigi, et väike säinas haarab suurest kolmikust ja lukustab oma suu kõigi kolme konksuharuga. See on eriti imestamapanev seepärast, et kolmik on suurem kui säina suu.

Spinninguga püütakse säinast kevadest peaaegu kuni veekogude jäätumiseni. Võtmine algab päikese tõusust ja kestab sagedasti kuni kl. 11-ni õhtul. Parimaid tulemusi annab püük koidikul ja õhtuvidevikus.

Tugevas voolus tammide all võtab säinas hästi ka keset päeva.

Kuna säinas toitub ka öö tulekul, siis võib püük sel ajal osutada väga tulemusrikkaks. Kalastajal, kes oskab heiteid pimesi sooritada, tuleb seda asjaolu arvestada.

Landi otsa jäänud säinas hakkab ühel kohal kukerpallitama, avaldades üsna märgatavat lühiaegset vastupanu. Kiiresti väsides lõpetab ta vastupanu ja ujub veepinnale. Kalda lähedale tõmmatuna kordab ta kõigest jõust oma manöövrit, kuid seejärel võib teda juba rahulikult kaldale tõmmata.

Säga

NSV Liidu piirides elutseb säga peamiselt Aasovi, Musta, Kaspia ja Araali mere basseinides. Leidub ka Läänemere vesikonnas ja Amuuri jões, kuid siin ei kasva ta nii suureks nagu lõunas, näiteks Dnepri, Doni, Kuraa jt. jõgedes, kus ta kasvab kuni 250—300 kg raskuseks ja mitme meetri pikkuseks. Amuuri jões kasvab säga kuni 60—70 kg raskuseks.

Säga on paikse kui ka poolsiidelise eluviisiga. Paljudes paraja voolukiirusega jõgedes võib ta elada ühel väikesel alal, ilma et ta jõesuudmesse või merre läheks. Kaspia meres on säga poolsiidrekala. Merre suubuvatest jõgedest läheb ta harilikult teatud aja pärast merre ja pöördub siis mõninga aja möödudes uuesti jõkke talvituma.

Säga on kõige apлам magevee-rööv kala. Lisaks kaladele ei põlga ta ka konni, väikesi ja suuri (kui viimased

oma mõõtmetelt sobivad) veelinde, õgib mitmesuguseid vette sattunud toidujäätmeid, kugistab suuri molluske jne. Väikesi sägapoegi satub konksu otsa teiste kalade ussiga püüdmisel.

Säga kehaehitus on kohanenud eluks veekogu põhjas. Ülemistesse veekihtidesse tõuseb ta harva. Pea on sägal suur, lai ja lame, suu on tohutu, täis arvukaid väikesi hambaid. Ülalõual on kaks pikka, alumisel neli lühikest poiset. Seljal on äärmiselt väike uim, lai ja pikk pärakuuim ulatub sabani, tehes säga sellega väga võimsaks. Nahk on paljas, soomusteta. Silmad on väikesed ja väga «tigidad» (joon. 70).

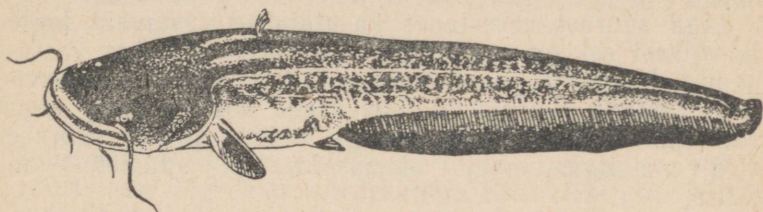

Joon. 70. Säga

Säga on peamiselt öösine röövkala nagu lutski. Päeval varjab ta end ning luurab saaki, öösel tuleb toiduotsingul ka madalasse, luusides veetaimede läheduses, kus maiustab konnadega, kellest ta väga lugu peab.

Oma peatuspaigaks jõgedes valib säga kõige kindlamad kohad: sügavad augud rampade ja kividega, võren-dikud tammide juures, sügavad, veest uuristatud kalda-alused jne.

Enamikus jõgedes tõuseb säga kevadel suudmelähedastelt aladelt kesk- ja ülemjooksule laugmikesse toitu otsima ning kudema. See ülesminek ei toimu ajaliselt kõigis jõgedes korraga, sest säga liikumine sõltub veekogu temperatuuritingimustest ja kevadise suurvee algusest. See-pärast tuleb säga kevadine ja sügisene liikumine vastava koha tingimuste järgi kindlaks määrata. Näiteks Dnepri jõel kestab tema kevadine ülestulek aprillist juuni al-gu-seni ja sügisene allaminek augusti algusest oktoobri lõpuni.

Parim säga püüdmise aeg on juulis-augustis. Eriti hea püügiaeg on varsti peale kudemist, mis harilikult toimub

siis, kui vee temperatuur on $+18-22^{\circ}\text{C}$. Paremaks võtmise ajaks tuleb pidada ööd õhtuvidevikust päikese tõusuni. Kuid ka päeval pole võtmine võimatu, kui sööt suu ette satub. Harilikult võib säga päeval püüda tema kogunemiskohtades, näiteks suurte «sägajõgedes» (Don) tamide juures. On teada palju juhuseid väikeste sägade püüdmisest Okaa, Kljazma jt. jõgedel. Päeval on saadud ka suuri isendeid. Nii on ajakirja «Ogonjok» 1953. a. 27. numbris kirjeldatud juhtum 32 kg 100 g raskuse säga püüdmisest Gorōni jõel Rovno linna juures. Muidugi, kui selline hiiglane spinningu otsas «ripub», pakub see suurt sportlikku naudingut, füüsilist pingutust ja erustust.

Säga suurust arvestades kasutatakse vastavaid lante ja väikesi rakisesse kinnitatud kalakesi. Et säga vastu-panu väljavõtmisel on energiline ja tugev, siis tuleb tarvitada vastava suuruse ja tugevusega konkse. Kuid säga võib saada ka väikeste lantidega, näiteks 40 mm suuruse «Universaaliga», nagu olemasolevatest andmetest on teada.

Kui arvestatakse 20—30 kg raskuse või veel suurema säga saamist, peab kasutama tugevat, 0,7—1-mm läbimõõduga tamiiili või punutud kaproonnööri nr. 3.

Suure kalaga võideldes, mis toimub pealegi öösel või videvikus, juhtumisi ka päeval, tuleb ettevaatlik olla, et nõör ei takerduks kättesse, sest sellega võib ennast vigastada.

Erilist spinninguga sägapüügi tehnikat pole veel küllaldaselt välja töötatud, kuid ka harilikke püügiviise kasutades võib saavutada tulemusi.

Talveks laskuvad parvedesse kogunenud sägad auku- desse ja jäävad sinna kevadeni.

Lõhelised

Lõheliste sugukonda kuuluvad kalad on kas meres elavad ja ainult kudemise ajaks jõgedesse tõusvad siirdekalad või magevee-kalad, kes elavad püsivalt jõgedes ega lähe kunagi merre.

Lõhed on põhjamaa kalad. Mõningaid liike elutseb ka Mustas, Kaspia ja Araali meres. See seletub nimetatud merede geoloogilise minevikuga, mil mered olid ühendu-

ses Põhja-Jäämerega. Laadoga ja Oneega järves on kujunenud lõhede kohalikud vormid. Siberi jõgedes (Angaraa, Leena, Ob jt.) elavad magevee-lõhed taimen, lenok, nelma, harjus jt.

Kõik lõheliste sugukonda kuuluvad kalad on tööndusliku tähtsusega: Läänemere lõhe ja sjomga, Kaspia, Musta mere ja Araali lõhed, belorõõbitsa jt. on NSV Liidu Kalatööstuse Ministeeriumi erilise kaitse all. See pärast võib igasuguste lõhede püük ükskõik mil viisil, selle hulgas ka spinninguga, toimuda ainult eriloaga, mis antakse ministeeriumi või kohalike kalapüüki reguleerivate organite poolt, samuti kohtades, mis on eriti määratud nende püüdmiseks sportlike püügivahenditega.

Lõhe

NSV Liidus levinud lõhelistest väärrib kalasportlaste suurimat tähelepanu paljudesse Liidu Euroopa-osa põhjapoolsetesse jõgedesse siirdekalana tulev lõhe. Põhja-Jäämere basseinis nimetatakse seda lõhet sjomgaks. Ta paistab silma oma suuruse, jõu ja eriti energilise vastupanu poolest ning tema püüdmine nõuab kalastajalt suurt vastupidavust.

Lõhe on väga ilus: keha on harmooniline, pikk, väikeste särav-hõbedaste soomustega, mille seas on ülalpool küljecont hajali vähesel määral X-kujulisi tumedaid täpikesi; selg tume, sinaka terasevarjundiga; kõht valge; saba ja seljauim tumehallid, teised pisut heledamad. Lõhe suu on suur, lõuad kõhrelised ja luised, küllalt suurte hammastega ja väga tugevad. Lõhe toitub meres väikestest kaladest ja kasvab kuni 1,5 m pikkuseks ning kuni 32 kg raskuseks. Ta liha on suurepärase maitsega. Nagu kõigil lõhelistel, on lõhe tunnuseks seljal tugeva saba juures asetsev rasvauim (joon. 71).

Lõhe on võrdlemisi laialt levinud kala. NSV Liidus esineb ta Soome lahes, Valges meres ja piki Põhja-Jäämere rannikut Koola poolsaarest ida poole kuni Karaa jõeni (Karaa meri). Ei esine Siberi põhjarannikul.

Merest jõkke siirdunud lõhe lakkab toitumast ja elab ainult kogutud rasva ning valkainete tagavarast. Toitumisest loobumine (emastel kaladel marja ja isastel niisa valmimise ajal) ning füüsiline pingutus jõgede kiire

voolu ületamisel sunnivad lõhet organismi kogutud varusid intensiivselt kulutama. Selle tagajärjel lahjeneb ta märgatavalt ja maitsev, suurepärase väärtusega rasvane

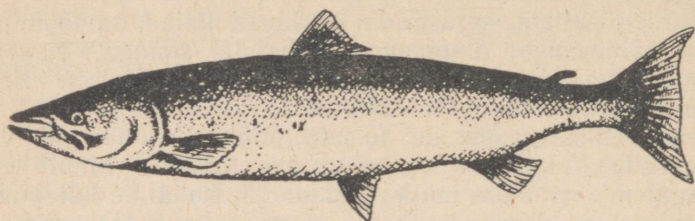

Joon. 71. Lõhe

ning valgurikas punakas liha kaotab oma toiteväärtuse, muutub valkjaks ja maitsetuks. Sedamööda, kuidas lõhe jõgede ülemjooksule liigub ning kudemisaeg lähemale jõuab, muutub ka tema värvus särav-hõbedasest tuhmiks;

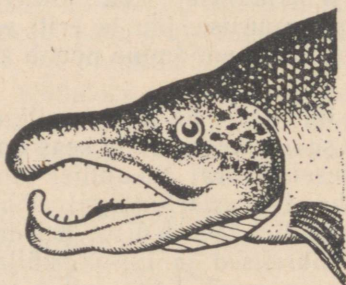

Joon. 72. Pulmarüüs isalõhe
pea

keha külgedele ja pähe ilmuvad oranžpunased täpid. Muutub ka pea kuju, hambad suurenevad, lõuad pikenevad ja alumine lõug paindub konksjaks (joon. 72). Eriti suured muutused toimuvad isalõhel.

Lõhede jõgedesse kudema siirdumine jaguneb suviseks ja sügiseseks. Suvine tõus algab «jäälõhede» («zaletkade») tulekuga, kes siirduvad jõgedesse varsti pärast jääkatte minekut, ligikaudu mai lõpul. Koos jäälõhedega või mõni

päev hiljem algab «zakroikade»¹ tulek. Neid tuleb suu-remal hulgal kui jäälöhet. Sellest jõkktulekust võtavad osa ainult suured hästi arenenud marjaga emalõhed. Seejärel tulevad juuni keskel «tindad», enamikus kuni 3 kg raskused peaaegu valminud niisaga isalõhed.

Koos «tindaga» tulevad «meženiks»² nimetatud ning «tindast» kaalult veidi raskemad lõhed.

Sügisene jõkktõus algab augustis ja kestab hilissügiseni (tavaliselt kuni jää tulekuni). Sel ajal tulevad sügislõhed³, suured, mõnikord kuni 16-kg ja veelgi raskemad kalad, peamiselt emased. Koos sügislõhega tulevad ka kuni 4 kg raskused lõhed («listopadkad»⁴).

Lõhede tõus meie põhjapoolsetesse jõgedesse kudemispaikadele sõltub rajoonist. Nii tõuseb mõnedesse jõgedesse lõhet massiliselt suvel, kusjuures esineb peaaegu ainult «tinda», kuna teistesse jõgedesse toimub massiline lõhede (suurte) tulek sügisel; mõnedesse jõgedesse tuleb lõhet peaaegu võrdsel hulgal nii kevadel kui ka sügisel, suvine lõhe tõus on aga väga väike.

Harilikult saab lõhe kudemisvõimeliseks alles pärast lühikeseaegset jões elamist. Jõkke tulnud «zaletka», «zakroika», «tinda» ja «mežen» koevad sama aasta sügisel. Sügislõhe ning «listopadka» mari ja niisk vajavad täielikuks valmimiseks aasta ja isegi rohkem aega; need lõhed talvituvad jões, tõusevad kevade saabudes ülemjooksule ning alustavad kudemist alles järgmisel sügisel. Mõnikord ujuvad nad jõgepidi kaugele jõe lätteni.

Lõhe kudemine algab septembri keskel ja kestab jõgede külmumiseni. Kudemine toimub tavaliselt madalates liivase ja kivise ning mudavaba põhjaga kohtades. Peale kudemist laskub osa lõhesid (peamiselt isalõhed) merre, kuna osa (peaaegu ainult emased) jääb jõgede sügavatesse kohtadesse järgmise aasta kevadeni ja laskub merre koos suurveega.

¹ Jäälöhe («zaletka») ja «zakroika» — vähemalt kaks aastat meres olnud kalad, liiguvad jõkke kevadel. «Tinda» — meres ainult ühe talve viibinud ja suvel jõkke kudema tulev lõhe.

² «Mežen» — viibib meres vähemalt kaks talve ja siirdub kudema suvel.

³ Sügislõhe («Ossenj») — lõhe, kes on viibinud meres vähemalt kaks aastat ja siirdub kudema sügisel.

⁴ «Listopadka» — analoogiline «tindale», kuid siirdub jõkke sügisel. Eesti NSV-s pole kalamehed nii täpselt lõhede liigitust välja kujundanud. *Tõlk.*

Miljonid Kaug-Ida lõhed (keta, gorbuša), kes liiguvad jõgedesse (näiteks Amuuri ja Kamtšatka jõkke ja mujale), hävivad pärast kudemist peaaegu täielikult nii kurnatuse kui ka kehaehituses toimunud muutuste tõttu, mille tagajärjel kala muutub mingiks vördjaks, kes ei suuda isegi oma suud sulgeda.

Erinevalt ketast tõuseb lõhe jõgedesse väikeste, paarikümne kala suuruste parvedena; harva ulatub kalade arv parves sajani. Suured lõhed tulevad jõgedesse ka üksikult. Kudemise eel ja kudemise ajal ei toimu lõhel nii suuri muutusi kui ketal ja gorbušal ning pärast merre tagasilaskumist muudub ta normaalseks ja varsti jälle priskeks; väike osa lõhedest hävib siiski nõrkuse tõttu.

Jõkke kudema tulnud täiskasvanud lõhe elu pole pikk. Suurem osa lõhesid püütakse välja 5.—6. eluaastal, s. t. esimese kudemise ajal; väike hulk jõuab kudeda kaks korda, üksikud kalad tulevad veel kolmandat ja neljandatki korda, elades seega 10—12 aastaseks. Olenevalt kala suurusest heidab emakala iga kudemise ajal 4000—30 000 marjatera.

Parimateks lõhepüügi kohtadeks peetakse Koola, Kovda, Umba, Varzuga, Keņi, Niva jt. jõgesid. Eriti hästi on kalastajad rea aastate jooksul tundma õppinud Niva jõge, mis algab Imandra järvest ja suubub Kandalakša lahte.

Pärast teise elektriijaama ehitamist Niva jõe vähenesid püügikohad ja nüüd on seal võimalik püüda ainult jõesuudmes 2—3 km ulatuses.

Soome lahte suubuvad Neeva, Luuga ja Narva jõgi on peaaegu ainukesed, kuhu lõhe Läänemerest tuleb. Neeva jõe veerohkus, kiire vool ja peamiselt suur sügavus ei võimalda seal spinninguga lõhet püüda.

Merre suubuvate jõgede suudmed ja nende lähedal olevad kohad on püügiks kõige huvitavamad, kuna siin saadakse äsja jõkke tulnud lõhesid.

Lõhe püüdmiseks peetakse parimaks veerikast, kiirevoolulist jõge, mille säng on täis karestikke moodustavaid kive.

Lõhepüük spinninguga toimub mai lõpust juuni lõpuni ning augustist peale seni, kui külm sunnib kalastajat spinningupüüki katkestama. Kevadiste lõhede püük ei ärata suvel spinningistide tähelepanu, sest kalad on väikesed ega võta sel ajal kuigi hästi lanti.

Kevadel selge sooja ilmaga on parimaks lõhepüügi ajaks koidik ja õhtuvidevik, kuid lõhe head võtmist juhtub ka päeval. Sompus ilmaga on võtmise harilikult parem päeval. Sügisel võtab lõhe kogu päeva kestel.

Jõkke kudema tulnud lõhe ei toitu. See asjaolu peaks nähtavasti katkestama ka võtmise, kuid ta haarab siiski läikivat sööta — ilmselt ainult selleks, et seda lõmastada, hävitada kui oma soo vaenlast, või ainult toitumisinstinkti säilimise tõttu.

Sügisene lõhepüük on palju huvitavam kui kevadine, sest sügisel tuleb jõgedesse peamiselt suur lõhe. Sügisel puudub ka põhjamaa nuhtlus — sääsed.

Suudmealadel (või nende lähedal), kuhu lõhed harilikult enne jõkkeminekut kogunevad, avaldavad püügile mõju mere tõus ja mõõn. Tõusu ajal liigub lõhe üles, mõõna ajal laskub mere poole. Suurt tähtsust lõhede liikumisele omab veetõus. Suurvee ajal liigub lõhe kiiresti ja suurel hulgal jõgedesse.

Jõkke tulnud lõhe püüab ilmselt ruttu kudemispaikadesse jõuda, kuid mõnikord asuvad ta teel pikad tormise vooluga kärestikud, mis võivad lõhet kaua kinni pidada, kuigi ta enamiku takistusi peaaegu alati ühe retkega ületab.

Kuigi lõhe on väga tugev, väsib ta jõe tormise voolu takistusi ületades ja on sunnitud puhkama. Lühiaegseks puhkamiseks valivad lõhed tavaliselt jõekäänud, kus vastu üht kallast peksab tugev vool ja teises kaldas tekib võrdlemisi vaikne sügav koht. Mõned puhkavad ka kaldast väljaulatuvate, peavoolu liikumist tõkestavate neemede taga aeglases voolus. Tuleb silmas pidada, et harilikult ei lähe lõhe väikestesse abajatesse või aeglase ja rahuliku vooluga kohtadesse, vaid valib puhkamiseks võrdlemisi kaugel kaldast tormise veevoolu piiril oleva koha.

Lõhe peatub suurte kivide ja kivivarede taga vaiksemas voolus. Praktiliste vaatlustega on kindlaks tehtud, et need ajutised puhke- ja peatuskohad on eriti head püüdmiseks.

Kui kalastaja leiab tugeva voolu serval koha, kus on põhjas kivi, siis on lõhe saamine seal väga tõenäoline. Mõnikord on kivi võimalik kindlaks teha veepinna muutmise järgi, kuna vesi kivi ees justkui tõuseb kõrgemale ja valgub mõnevõrra selle külgedele.

Lõhepüügil tuleb täpselt meeles pidada kohad, kus

varem on võtmist olnud, sest järgmistel päevadel või isegi samal päeval võib sealsamas eeldada uut võtmist.

Kivi taga seisev lõhe sööstab viivitamatult tema vaatevälja ilmunud landi kallale; see toimub peaaegu alati esimese heite puhul. Kuid võtmise puudumine esimese heite ajal ei tähenda seda, et lõhet selles kohas ei ole. Heiteid on vaja korrata kuni 10 korda, tehes iga uue heite juures väheseid (1—3 m) kõrvalekaldumisi ühele või teisele poole eelnevast heitest ning vedades lanti oletatava lõhe peatuskoha või varasema võtmiskoha piirides. Peale mõningaid tulemusteta heiteid tuleb minna teise püügiks sobivasse kohta või teha vaheaeg.

Jõe nendes kohtades, mis oma tunnuste poolest võivad olla lõhe peatuskohaks, tuleb püüki katsetada igal kalastusretkel. Mäletan sellist juhtu: meie, kolm spinningisti, püüdsime mitu päeva Neeva jõel tulemusteta ühest tüüpilisest püügikohast, hiljem aga hakkasime seda kohta vahele jätma. Kord otsustasin ma siiski veel seal lanti heita ja saingi rikkaliku tasu — ühe 8- ja teise 11-kilose lõhe.

Kiirevoolulistes kärestikulistes jõeosades lõhe ei võta, seepärast jäävad heited nendes kohtades tulemusteta.

Lõhepüük ei erine palju teiste röövkalade püügist, kuid oma iseärasused on sel siiski. Nii näiteks tuleb püügikoha valikul üksikasjaliselt üle vaadata ümbrus ja kindlaks määrata selle koha kõlblikkus lõhega võitlemiseks, eriti tähele pannes kõiki ohtlikke kohti, kus nõör võib kinni jääda, veest väljaulatuvate kivide külge takerduda jne. Eelseisva võitluse jaoks tuleb valida parim vaikse ühtlase veevooluga kaldaala, kuhu tuleb katsuda lõhe pärast haakimist juhtida. Heited tuleb teha võimalikult kauged, kuna lõhe seisab harva kalda lähedal, kuid väikestel jõgedel võib lõhet siiski saada ka kalda juures. Heited peavad olema väga täpsed, sest lõhe võtmiskohad on peaaegu ühed ja samad ning piirduvad mõne ruutmeetriga. Tuleb arvestada jõe karedat voolu ja vajaduse korral teha mõningaid parandusi püügiviisis, näiteks vältida landi liigset kandumist voolus tina suurendamise või kerimise tempo muutmise teel. Lõhe on väga ettevaatlik ja kartlik, seepärast on soovitatav püügi ajal vajaduseta ritva mitte vibutada ega mööda kive hüpata.

Landivedamise tempo ei oma lõhepüügil otsustavat tähtsust. Kuna põhjapoolsed jõed on harilikult madalad

ja täis suuri kive, tuleb landi kaotamise vältimiseks kerimise tempo kohapeal kindlaks määrata, vedades lanti suurema või väiksema kiirusega, kuid ikkagi võimalikult põhja lähedalt.

Landi kuju pole lõhepüügil oluline, sest see kala võtab iga lanti. Landi liigne läige (poleerimine) vaevalt lõhe võtmist suurendab. Ebaloomulik landi helendus hirmutab kala. Praktiliselt on kindlaks tehtud, et harilikud valgevase ja punase vase värvi landid ning «Devonid» või sellised, kus mõlemad värvid koos esinevad, annavad paremat saaki kui nikeldatud.

Tagasikerimisel suurt vastupanu osutavad landid (näiteks «Spinner») või liigset keerdumist põhjustavad landid (näiteks «Baikal») ei kõlba püügiks põhjapoolsetes jõgedes. Parimateks võib pidada võnkuvaid 7—8 sm suurusi «Edu», «Uraali» ja muid sellist tüüpi lante, mis on varustatud ühe vastava suuruse ja tugevusega kolmikuga. Lõhe püüdmiseks on head ka 7—8 sm pikkused ühevärvilised, kahevärvilised või mitme värvivarjundiga ja jooniga «Devonid».

Minu praktikas on mitme aasta kestel osutunud kõige saagirikkamaks 75 mm pikkune, 26 mm laiune ja 2 mm paksune metallist lõhelant. Lant on varustatud ühe ühendusrõnga külge kinnitatud kolmikuga. Landi nõgus külge on läikima hõõrutud punase vase värvi, kumer pool aga on kas valge või siis enne püüki elavhõbeda-lahusega kaetud. 1947. a. püüdsin suuri kalu sama landiga, millel puudus hele läige (joon. 73).

Mõnikord kasutatakse edukalt valge või helekollase värviga kaetud puulante, millele on tõmmatud punaseid või musti vöote. Sellistele puulantidele tuleb keskossa raskuseks pisut seatina valada.

Viimasel ajal kasutatakse Vuoksa jõkke kudema tulnud Laadoga lõhe püüdmiseks kolmekandilist 65—70 mm pikkust, 12—14 mm laiust ja 45—55 g raskust lanti. Landi otsad on libamisi maha lõigatud, ühes otsas on ava lipsu jaoks ja teises otsas kolmik (joon. 73). Kolmekandiline lant valmistatakse valgevasest, tinast või teistest metallidest. Valmistamine toimub järgmiselt. Kolmekandilise viili ümber painutatakse soovitud värvusega õhuke plekitükk, seejärel valatakse kolmekandiline vorm täis pliidi või plii ja tina segu.

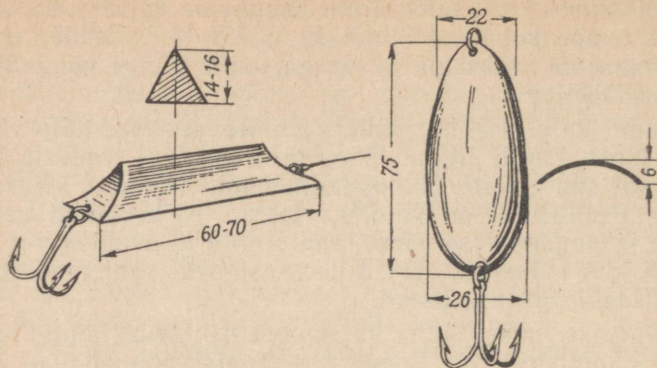

Joon. 73. Landid «Kolmetahuline» ja «Lõhelant»

Meie arvates on lõhe püüdmisel parimaks söödaks vastavasse rakisesse kinnitatud surnud kala (räim).

Lõhepüügil on erakordselt suur tähtsus landi kinnitamise viisil. Mida jäigem see on (konks on kinnitatud vahetult landi külge), seda halvem. Paremaid tulemusi annab lant, millele konks eraldi traadiga on kinnitatud nii, et vedamisel moodustab lant traadiga ühe terviku, ning alles kala otsahakkamisel eraldub traat landist (vt. joon. 85, a).

Kuna lõhe on suurekaaluline kala, võtab harva, kaitseb end kaua ja metsikult ning tõmbab tugeva nõõri hõlpsasti katki, siis tuleb valida vastupidavam püügiiriist.

Ritv peab olema mitte üle 3,5 m pikk ja küllaldase kandejõuga. On soovitatav, et see oleks tehtud liimitud bambusest, kuid mitte tingimata vajalik. Nii näiteks oli autoril juhus suur lõhe (14 kg) kinni püüda hariliku, liimimata bambusest ridvaga, mis oli paelaga mähitud ja lakiga kaetud; selle pikkus oli 2,8 m.

Rull olgu metallist, tugev, pooli südamik peab võimaldama 120—150 m nõõri pealekerimist. Nõõr peab vastu pidama 10—12-kg raskusele.

Parimaks nõõriks on 0,6—0,7-mm läbimõõduga tamiil või punutud kaproonnõõr nr. 1 või nr. 2.

Vastava tugevusega peavad olema ka lips, konks, karabiinid, ühendusrõngad jne.

Nõõri tagasikerimisel tuleb ridvale anda niisugune asend, et selle nurk veepinna suhtes poleks mitte üle 8—15° või et see oleks ühel joonel nõõriga. Ridva sellise

asendi juures järgneb pärast lõhe võimsat võtmist ka viivitamatu haakimine, sest ritv ei vetru ning peaaegu automaatne haakimine on küllaldane selleks, et kolmik tungiks kala suu lihasse. Sellele järgneb kalastaja haakimine viib asja lõpuni ning konks tungib küllalt sügavale. Sellise asendi puhul pole karta nõõri katkemist, kuna nõõri elastsus ja pikkus (rullist kalani) on küllaldane selleks, et amortiseerida lõhe esimest lühikest tõmmet.

Pärast haakimist viiakse ritv asendisse $45-60^\circ$ vee pinna suhtes ja hoitakse niiviisi küllaldase pinge all kogu lõhega võitlemise ajal.

Kohe pärast haakimist algab viimane, kõige raskem osa. Esimesel hetkel pöörleb lõhe kohapeal, seejärel algab pingeline võitlus, kus kalastaja peab olema väga tähelepanelik. Lõhe harilikuks võtteks on välkkiire sööst kõrvale, millega ta tõmbab rullilt mitukümmend meetrit nõõri. Mõnikord kordub selline manööver järjestikku kaks-kolm korda; kala püüab minna kärestikku või kivide taha, kus nõõr paratamatult takerdub ja lõhe vähemagi pingutuse korral kergesti katkeb. Eriti ebameeldiv on lõhe tormakas sööst allavoolu. Sel juhul pole pagemist võimalik isegi tugeva pidurdamisega takistada. Tulemuseks on paratamatult nõõri katkemine.

Kord tuli mul Neeva jõel läbi elada eriti kibe ebaõnn. Peale mõningaid tulemusteta heiteid Rubljoviku kärestikus järgnes järsk võtmine ja konksu otsa jäänud kala viskus veest välja, langes tagasi vette, mässas kohapeal ning läks vastaskalda äärde ja sööstis siis allavett. Mul oli võimalik lõhet ainult ühel viisil peatada — rullipooli kämblaga surudes kinni hoida. Pooli kiire pöörlemine põletas sõrmi, pooli pidurdamine ei õnnestunud ja paarikümnest sekundist piisas lõhele selleks, et poolilt kogu nõõritagavara maha kerida. Järgnes vinguv nõõri katkemine ja ma jäin ilma nii kalast kui ka nõõrist.

Lõhe vastupanujõud suureneb jõe voolu kiiruse tõttu, eriti kui ta seisab või liigub voolus nii, et küljele suruv vool teda kalastajast eemale lükkab. Sel juhul tuleb lõhe peaga enda poole pöörata; õnnestumise korral muutub võitlus kalaga märksa hõlpsamaks, kuna vool lükkab kala juba kalastajapoolsele kaldale lähemale.

Lõhe enesekaitsevõtted on sedavõrd mitmekülgsed, et neid pole võimalik ette näha. Praktikast on teada, kuidas mõnedele võtetele reageerida. Esimestel momentidel pole

vaja lõhet ridva järskude liigutustega hirmutada. Kui ta peatub, tuleb ta kerge lühikese tõmbega kohalt eemale tõmmata; äärmisel juhul tuleb peatuskohta kive loopida, kuni ta end paigast liigutab. Vastuvoolu suunduvat lõhet ei maksa kalastajal takistada, kuna sel puhul väsitab kala end ise. Kui lõhe viskub kärestikku, tuleb ritv tõsta võimalikult kõrgele vertikaalasendisse, et nõör ei saaks kivide taha kinni jääda, ja samal ajal üritada pidurdamisega kala peatada. Mõnikord on kasulikum mitte paigale jääda ega nõöri rullile kerida, vaid kala järele mööda kallast vastuvett või allavett liikuda ning samal ajal kerida. Nagu iga püügi juures, nii muidugi ka siin — mida rohkem nõöri on rullilt maha jooksnud, seda keerulisemaks muutub kalaga võitlemine. Lõhepüügil annab see eriti tunda; seepärast ei tohi kalale ilma võitluseta ühtegi sentimeetrit nõöri loovutada.

Põhiliseks tingimuseks lõhega võitlemisel on sportliku püügitehnika täielik kasutamine, mitte aga mehaanilise jõu rakendamine, millel on antud juhul väga väike tähtsus. Ei maksa loota ka rullipooli kinnipidamisele, mis toob endaga sagedasti kaasa ainult kala kaotamise.

Võitluses väsitatud lõhe lõpetab viimaks vastupanu. Kalastaja juhhib ta vaiksesse soppi või kitsasse kividevahelisse kohta, kus lõhe, külg või kõht ülespidi, mõneks hetkeks liikumatult paigale jääb. Kaldale tõmmatakse kala kas kongitsaga või käega, haarates sõrmedega lõpuste alt või võttes kinni kerest saba juurest. Kahva lõhepüügil ei kasutata.

Võitlus eriti suure lõhega kestab mõnikord 2—3 tundi ja kauemgi. Ainult kalastaja erakordne vastupidavus, külmaverelisus ja kannatlikkus kindlustavad võidu.

Ülalöeldust on selge, et pole põhjust karta raskusi lõhede püüdmisel spinninguga, kuna harilike jõe ja järve röövkalade püügil kasutatav heite-, kerimis- ja muu varustus sobib põhiliselt ka lõhe püüdmiseks.

Keskmise tugevusega liimitud bambusest ritv talub väga suurt koormust tingimusel, et temaga õigesti manööverdatakse.

Mida suurem on ridva koormus, seda enam kandub see tema tüvele. Suur koormus lülitab nagu automaatselt tööst välja ridva kõige nõrgemad kohad, s. t. tema ülemise ja osaliselt keskmise osa. Tüvi on aga väga tugev.

Erilist tähelepanu tuleb pöörata nõõrile ja selle kulunud ots tingimata ära lõigata.

Lõhe püüdmisel on tähtis eelnevalt kindlaks teha kalade asukohad.

Väljapüütud lõhe võib kohapeal soolata. See toimub järgmiselt. Pärast kõhu avamist ja sisikonna väljavõtmist pestakse kala hästi puhtaks (soomused jäävad puudutamata), seejärel tehakse kalasse noaga kaks sisselõiget kõhust selja suunas (selja nahka läbi lõikamata). Sisselõiked tuleb teha pea lähedale, üks kummaltki poolt selgroogu. Sisselõigete laius sõltub kala suurusest. Harilikult on see 2—4 sm. Veel üks sügav, 2—3 sm laiune sisselõige tehakse saba suunas, võimalikult selgroo lähedale.

Sisselõiked vajutatakse põhjani soola täis. Kõhuõõnust hõõrutakse kõvasti soolaga ja puistatakse siis sellega üle. Soolaga hõõrutakse ka kala välispinda vastu soomuste suunda, jättes pisut soola ka pealispinnale. Lõpused puistatakse soolaga üle. Siis võetakse mingi riie (kott) ning mähitakse kala tugevasti selle sisse. Sissemähitud kala pannakse jahedasse kohta selili ja hoitakse selles asendis 6—8 päeva, mille järel riidest vabastatakse ning liigne sool maha raputatakse. Pärast mähitakse kala samasse riidesse ja säilitatakse jahedas kohas. Iga sissesoolatud kala mähitakse eraldi riidesse.

Enne kala kaasavõtmist riputatakse ta mõneks ajaks üles, et soolvesi ära voolaks ja kala pisut kuivaks.

Nii soolatakse 6—8 kg raskusi kalu. Väiksemate kalade soolamisel on vaja teha vähem sisselõikeid ja soolamis-aeg on lühem. Suuremate kalade puhul tuleb teha rohkem sisselõikeid ning sooldumine võtab kauem aega.

Soojas kohas, näiteks eluruumis, toimub sooldumine kiiremini, külmas kohas aga võtab kauem aega.

Selline soolamisviis kindlustab lõhe hea kvaliteedi ja on kasutatav kõigi lõheliste — iheruse (meriforelli), tai-
meni jt. soolamisel.

Iherus ehk meriforell

Üheaegselt lõhega liigub Nõukogude Liidu Euroopa-osa põhjapoolsetesse jõgedesse kudema teine liik siirdelõhesid — iherus ehk meriforell. Iherus on väga sarnane lõhega, ent erineb temast oma värvuse ja mõnede teiste tunnuste poolest.

Merest jõkke tõusval iherusel on valkjas hõbedakarva soomus, millel on nii peal- kui ka allpool küljejoont suures hulgal korrapäratult asetsevad ebäühtlase kujuga (mõnikord on need x-kujulised) tumedaid tähne. Pea külgedel ja seljauimel on tähnid ümmargused. Saba- ja seljauim on tumehallid, teised aga heledamad. Soomused on sabal väiksemad kui külgedel (joon. 74).

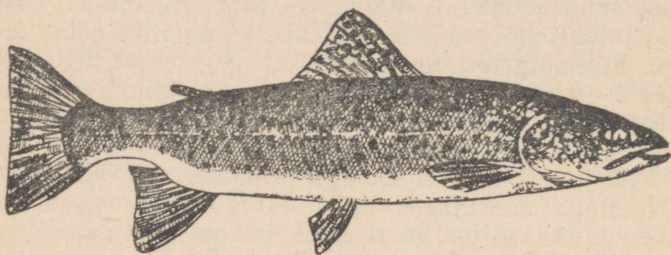

Joon. 74. Iherus ehk meriforell

Iherus ei kasva nii suureks kui lõhe, ta kaal on keskmiselt 3—4 kg, maksimaalselt 10—12 kg. Seepärast pakub ta lõhega võrreldes vähem sportlikku huvi. Iheruse liha maitset hinnatakse mõnevõrra madalamaks kui lõhel.

Kudemisaja lähenedes muutub iheruse värvus järk-järgult tumepruuniks, ilmuvad roosad täpid, alumised uimed lähevad peaaegu kollaseks. Pärast kudemist saab merre laskunud iherus ruttu tagasi normaalse väljanägemise.

Erinevalt lõhest ei katkesta jõkke tulnud iherus toitumist, seetõttu püütakse teda suuremal arvul kui lõhet. Iheruse siirdumine jõkke algab umbes mai keskel ja kestab peaaegu oktoobri lõpuni; massiline siirdumine toimub suve lõpul.

Kudemiseks ei liigu iherus kuigi kaugele ülesjõe. Piiriks võib pidada esimest suurt, 1—2 km pikkust kärestikku, mille ületamine käib iherusel üle jõu. Harilikult jääb ta jõe alaossa suudme lähedale või otse suudmesse.

Iherust püütakse samadest kohtadest kust lõhetki, peaaesjalikult umbes 10—12 km kauguseni suudmest. Käreda vooluse piiril olev vaiksem vesi, kus on suuri kive ja küllalt sügav põhi (2—2,5 m), on suurepärane koht iheruse püüdmiseks spinninguga.

Esimene iherusepüügi aeg algab kevadel ja lõpeb umbes

15.—20. juunil; teine, parem püügiaeg kestab augusti keskelt oktoobri lõpuni, soodsatel tingimustel novembri keskpaigani. Iheruse võtmine sõltub ilmastikutingimustest ja päevaajast; selles suhtes satub see peaaegu ühte lõhe võtmisega.

Söötade ja lantide tüübid, nende rakendus ja püügi-tehnika on samasugused kui lõhe püüdmisel. Iheruse suhteliselt väiksem kaal võimaldab kasutada mõnevõrra kergemat spinningut. Nii võib nõõri vastupidavust vähendada 7—8 kg-ni ja nõõri pikkust lühendada 100—120 m-ni. Suure iheruse kaitseliigutused ei erine millegagi lõhe vastupanust. Konksu otsa sattunud väike iherus hakkab pöörlema ümber oma pikitelje ja jätkab seda kuni kaldani.

Taimen

Magevee-hiiplane taimen, Siberi jõgede alaline elanik, on kaalult lõhest tunduvalt raskem, kuid võitluses vähem energiline. Tema püük spinninguga pakub suurt sportlikku huvi.

Taimeni kere on kitsas, pikergune, pea on külgedelt ja pealtpoolt pisut lame; suu on suur, võimas, suurte hammastega; oma ehituselt meenutab taimeni pea havi pead (Uraalis nimetatakse taimenit punaseks haviks). Taimeni värvus on särav-hõbedane, arvukate tähnidega kummalgi pool küljejoont; keha esiosas on neid tähne rohkem kui taga. Pea ülaosa ja küljed on samuti kaetud ümmarguste tähnidega. Sabauim on punane, väikese sisselõikega; sama värvusega on ka pärakuim. Seljauim on tumehall, rinna-uim ja kõhuuim mõnevõrra heledamad. Taimeni mõnede isendite pikkus ületab 1,5 m ja kaal ulatub kuni 50—60 kiloni. 10—15 kg raskust loetakse tavaliseks, kuigi spinninguga saadakse ka märksa suuremaid kalu (joon. 75).

Kudemise ajal omandab taimen punase vase värvuse. Pärast kudemist kosub taimen ruttu ja saab ruttu tagasi hariliku välimuse. Vastupidiselt lõhele koeb taimen kevadel, s. t. varsti pärast seda, kui kevadine suurvesi hakkab langema. Kudemiseks siirdub ta väikestesse kiire vooluga jõgedesse, liikudes mõnikord sadu kilomeetreid vastuvoolu. Kudemise lõpetanud, laskub ta tagasi oma hariliku asukohta.

Enne kudemisaega ja kohe pärast seda on taimeni liha

lõtv ning maitsetu. Tema vastupanu ei paku sel ajal sportlikku huvi.

Kudemise ajal taimen ei toitu ja järelikult ei võta ka sööta.

Taimen on levinud kõigis tähtsamates NSV Liidu Aasia-osa jõgedes, Baikali ja Zaisani järves, esineb vähesel arvul Kaama ülemjooksul, kuid märksa rohkem on teda Kaama harudes — Vislenis, Kosis jt., Ufaa jões ja selle harudes — Ais, Krasnajas jt., Belaja jõe ülemjooksul ja harudes, Obi jõe ülemjooksul ja selle harudes — Bis, Katunis, Veikaris, Sobis jt., Lozva, Tura, Tavda jões ja nende harudes. Taimen esineb ka Tšussovaja ja Višeri jões ning nende harudes. Väga harva leidub teda Volgas.

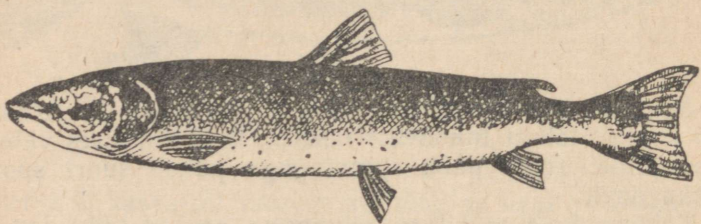

Joon. 75. Taimen

Tuleb märkida, et taimen, samuti nagu kõik lõhelised, elab peamiselt kiiretes, harilikult väikestes jõgedes, kus on puhas jahe vesi.

Esimene püügiaeg algab pärast jääminekut, kui vesi hakkab selginema, seega aprilli lõpul, mai algul. Kõige parem spinningupüük algab kohe pärast taimeni kudemist mai lõpul, juuni algul, mil taimen võtab aplalt iga-sugust sööta, kuid see püük kestab ainult 10—15 päeva. Suvel (juulis-augustis) võtab taimen märksa halvemini, seepärast katkeb tema püük spinninguga näiteks Angaraa jõel suvekuudel peaaegu täiesti. Augusti lõpul või septembri esimestel päevadel (lehelanguse algul) algab taimeni sügisene neeluaeg. Järk-järgult paranedes kestab see külmade tulekuni — harilikult novembri alguseni, mõnedel jõgedel aga kuni kinnikülmumiseni. Näiteks Angaraal peetakse parimaks taimenipüügi ajaks jaanuari algust, kuna Katuni jõel saab teda hästi püüda oktoobris.

Taimeni eelistatud peatuskohad on 50—100 m allpool

jõkke voolavate väikeste jõgede ja ojade suudmeid. Ta läheb ka edasi neisse jõekestesse, kui koht on tema jaoks soodne. Taimen hoidub ka saarekete alla, saart uhtvate voolude kokkujooksu kohta. Ta seisab nii aukude ees kui ka taga, suurte kivide ja kiviplaatide taga, vesiehituste, näiteks silla kanderakete jne. taga, põikmadalike ja tugeva ning käreda voolu lähedal, kallaste ääres ülalpool ja allpool auke, kui need augud asuvad jõesängis. Teda võib harilikult leida vaikselt, rahulikult, kuid seejuures sügavas voolus, samuti tagasipöörduva vooluga sügavates kohtades. Madalates abajates on ta haruldane külaline, aga tuleb suurel neeluajal oma saaki taga ajades ka siia.

Paremaks ajaks taimeni püüdmisel on koidik ja õhtuvidevik. Vaikse sompus ilmaga võtab taimen mõnikord kogu päeva kestel. Heledatel päikesepaistelisel päeval on võtmine nõrgem. Püüda tuleb tema peatuskohas põhja pealt; vee keskkihist või pinnakihist püüdes saadakse teda harva.

Taimen näitab harilikult ise oma asukoha kätte, ujudes videvikus paar korda müraga veepinnale. Sealt, kus ta ennast näitas, tuleb teda ka püüda.

Taimenipüügil on järgmised iseärasused: kui kala asukohast on püütud üks eksemplar, siis saadakse mõne aja pärast samast kohast varsti ka teine, seejuures peaaegu niisama suur kui esimene. Taimeni võtmine sõltub reast põhjustest. Näiteks vee alanedes või sogaseks muutudes halveneb võtmine, vaikselt sompus sügispäeval aga paraneb.

Katuni jõel ja mujal kalastavad kohalikud spinningistid on märganud, et kui püügi ajal hakkavad lanti järele jooksuma ja võtma väikesed, kuni 1 kg raskused taimenid, siis ei maksa selles kohas suurt kala loota.

Püügitehnika, s. t. heide, ridva asend, kerimine, haakimine, söötade kuju ja rakendus, kalaga võitlemise võtted, on sama kui lõhepüügil. Irkutski kalastajad kasutavad taimeni püüdmiseks plekist «Devonit», mis on värvitud rohekaspruunides toonides ja varustatud liikumatult lanti sabasse kinnitatud kolmikuga (joon. 76).

Bi, Katuni, Ursuli jt. jõgedel püüavad spinningistid kevadel edukalt suuri eksemplare «Trofimovskajaga», sügisel aga püütakse rakislandiga, kasutades kohalikkude kala — väikest trullingut. Vastu sügist tuleb kasutada suuri, 10—12 sm pikkusi lante.

Püügivarustus peab muidugi olema tugev. Nii näiteks kasutavad Irkutski spinningistid siidnööri asemel 0,25—0,35-mm läbimõõduga terastraati, kuid sellele vaatamata esineb siiski katkemist.

Terastraadi kasutamine taimenipüügil on täiesti otsarbekohane, kui arvestada, et 20-kg kandejõuga siidnööri läbimõõt on 2—2,5 mm. Selline jäme nöör kandub voolu tõttu väga palju kõrvale ja takistab järelikult sööda põhjavajumist. Et 120—150 m sellist nööri ära mahutada, on nõutav väga suur rull. Traadi kasutamisel neid ebamugavusi ei esine. Traadiga püüdmisel peab rullipooli südamik olema täiesti ümmargune, vastasel juhul tekivad traadile murdekohad; ridval peab olema 2—3 rõngast läbimõõduga 20—30 mm.

Traadil asemel on soovitatav kasutada taamiili läbimõõduga 0,8—1,0 mm, mis suudab kanda 20—30-kg raskust.

Võitlus 30—40 kg raskuse taimeniga kiirevoolulises jões on muidugi midagi muud kui võitlus 3—4-kg haviga, kus harielikult kõik lõpeb mõne minutiga. 40 kg kaaluv taimen suudab mitu tundi vastupanu avaldada ja kalastaja füüsiliselt täiesti ära väsitada.

Taimen kasutab peaaegu alati oma hari-likku võtet — ujub müraga veepinnale või hüppab isegi veest välja. Seejärel sööstab ta eemale, kerides kaasa 40—50 m nööri, suundub siis rahulikult sügavasse või ka samasse kohta, kus ta algul võttis. Enamasti piirdub võitlusrajoon kala otsahakkamise kohaga.

Taimeniga võideldes peab olema kannatlik ja kõigile tema kavalustele ning trikkidele tuleb õige manööverdamisega vastu astuda.

8—10 kg raskused taimenid on kalastajale vastupanu osutamisel üldiselt energilisemad kui suurekaalulised kalad.

Kui taimen hakkab tegema lühikesi tõmbeid ning tihti pinnale tõusma, siis näitab see, et konks on halvasti sees ja kala võib otsast ära minna. Sel juhul on vaja teha (kuigi riskides) teine (energiline) haakimine.

Nimetus «punane haug» pole taimenile Uraalis asjatult

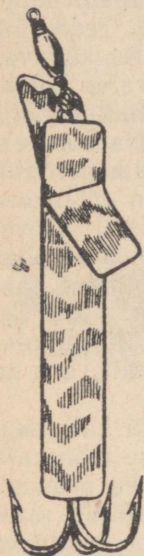

Joon. 76.
Plekist «Devon»
-lant

pandud. Tema võtted pärast otsajäämist sarnanevad teatud määral havi käitumisega. Kui näiteks taimen on pärast lühiaegset valutut võitlust õnnelikult lahti saanud, siis pöördub ta, nagu haugki, peaaegu alati tagasi sinna kohta, kus ta võttis. Seepärast tuleb taimeni äraminekul püüki samas kohas jätkata, kuna harilikult võtab ta õige pea teist korda.

Lenok

Lenok on taimeni alaliseks kaaslasteks. Ta elab samades jõgedes ja eluviisid on tal peaaegu samasugused kui taimenil.

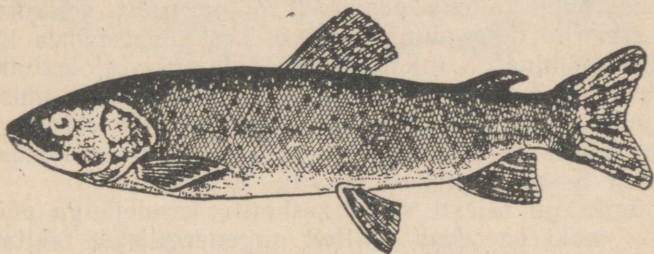

Joon. 77. Lenok

Lenoki kere on mõnevõrra pikenenud, väikeste soomustega, mis katavad täielikult mitte ainult selja ja külje, vaid ka kõhu. Pealpool küljejoont on kerel palju ümmargusi tumedaid tähne; vähemal määral on tähne ka seljal, lõpuskaantel, selja- ja rasvauimel. Lenoki suu on suur ja hambad tugevad. Raskus ületab harva 8 kg, harilikult on tema keskmine kaal 3—4 kg (joon. 77).

Lenok on levinud NSV Liidu kõigis Aasia-osa jõgedes, alates Obist ja lõpetades Kolõmaaga. Esineb ka Baikalis; palju leidub teda Amuuri vesikonnas, eriti jõe ülemjooksul.

Lenok on äge röövkala. Juba 4—5 sm pikkuse maimuna hakkab ta teiste kalade marja ja koorunud maimu õgima. Suuremaks (20—25 sm) kasvades muutub ta õige julgaks noore taimeni hävitajaks, eriti taimeni kudemispaikades. Suuremaks kasvades muutub lenok üha õgimishimulisemaks: ta ei põlga ühtegi vees või selle pinnal olevat olendit: kalu, konni, väikesi veelinde jms.

Lenok koeb mais. Kudemispaiikadele siirdub väikeste rühmadena, tõustes mõnikord jõgepidi väga kaugemale. Koeb seal kus taimengi. Pärast kudemist laskub lenok oma alalisele asukohta, kus esineb suuri auke, suuri kive ja põikmadalikke, ning jääb allpool neid takistusi seisma. Ainult toiduotsingul tuleb ta mõnikord väikestesse abajatesse ja madalikele.

Kohe pärast kudemist, umbes juuni algul, hakkab lenok võtma, kuid see neeluaeg kestab ainult 10—15 päeva. Kesksuvel ei võta lenok lanti peaaegu sugugi. Võtmine paraneb augusti lõpust; järk-järgult intensiivsemaks muutudes jätkub võtmine oktoobri alguseni, mille järel nõrgeneb ja lõpeb hilissügisel.

Lenokipüük toimub peamiselt põhja pealt. Põikmadaliku all võib teda pinnaveest või keskkihist harva kätte saada. Võtmine on intensiivsem toidujahi ajal hommikul ja õhtuvidevikus. Sel ajal meenutab ta oma käitumisega tõugjat. Lenokipüük toimub 5—8 sm suuruste «Trofimovskaja», «Baikali» jt. lantidega, kuid paremateks söötadeks peetakse 5—6 sm pikkusi värvitud «Devoneid».

Püügiks on täiesti sobiv keskmise kandejõuga püügi-riist. Lenoki enesekaitsevõtted on energilised, tekitavad suurt müra ning toimuvad enamikus veepinnal.

Nelma ja belorõõbitsa

Nelma erineb ülalkirjeldatud lõhedest oma värvuselt, milles puuduvad tumedad tähnid. Kere on pikenenud, külgedelt kokkusurutud. Selg tumepruun, küljed helehõbedased, kõht valge, suur suu rohkete väikeste hammastega. Ta üldkaal on kuni 16 kg, kuid esineb ka suuremaid isendeid (joon. 78).

Nelma on levinud peaaegu kogu Põhja-Jäämere rannikul, Oneega jõest kuni Kolõmaa jõeni. Siberis on nelma eriti levinud Obi ja Jenissei jõe vesikondades.

Enamik nelmasid tõuseb mere magedatest osadest jõgedesse umbes juuni lõpul, siirdumise intensiivsus kerkib koos vee temperatuuri langusega. Jökke jõudes hoidub nelma põhja ligidale ja liigub edasi keset jõesängi. Järneval edasiliikumisel tõuseb ta sagedasti ka jõe pinnakihitidesse, vältides madalaid kohti ja põikmadalikke. Puhkab ta eranditult sügavates aukudes keset jõesängi.

Jõgepidi kudemispaikele tõustes jätkab nelma toitumist, hävitades oma teel suure hulga väikesi kalu. See tõttu kestab nelmapüük, mis algab jõgede jääkattest vabanemisel, kuni kudemiseni, mis toimub siis, kui temperatuur on $+5-8^{\circ}\text{C}$, s. t. oktoobri lõpul — novembris. Pärast kudemist laskub nelma merre. Mõned kalad jäävad jõkke 1—3 aastaks, minnes toiduotsingul läbivoolavatesse järvedesse.



Joon. 78. Nelma

Parim sügisene püük on hommikul kell 10—11 ja õhtul kell 17—20. Õhtune püük on harilikult hommikusest halvem, keskpäeval ja öösel ei võta nelma peaaegu sugugi.

Püügikoht valitakse jõe peasängis, selle kõige kitsamas osas, kiires voolus, kus sügavus ei ületa 1,5—2 m. Need on nelma tüüpilised toitumiskohad.

Püütakse tingimata põhja pealt, kasutades vastavaid püügiriistu ja mitmesuguse värvivarjundiga mitte üle 10 sm suurusi harilikke või «Devon»-lante. Nelma toitumise ajal varahommikul ja hilisõhtul saab teda püüda ka ülemistest veekihtidest. Toiduotsimine sarnaneb tõugja toidujahiga. Nelma kütib väikesi kalu väga energiliselt. Häid tulemusi annab ka püük rakislandiga. Tuleb arvestada, et nelma on kartlik ja ettevaatlik kala. Kaitseliigtused on väga energilised ja tugevad.

Nelma hõimlane belorõobitsa elab Kaspia meres. Siit tõuseb ta detsembris-jaanuaris üksikute isenditena, varakevadel aga massiliselt Uraali ja Volga jõkke, kuigi Volgas tõuseb ta harva Kaama jõest kaugemale. Volgast suunduvad kõik kalad mööda Kaama jõge Belaja, Tšussovaja ja Ufaa jõkke.

Aprilli lõpuks või pisut hiljem jõuavad esimesed belorõõbitsad Ufaa jõkke. Nende harilikuks peatuskohaks jões on allpool põikmadalikke olevad augud, kuhu nad jäävad kudemiseni. Parimad belorõõbitsapüügi kohad on Ufaa jõel Krasnaja Gorka ja Krasnõi Kljutši rajoonis.

Septembri lõpuks kogunevad belorõõbitsad kudemispai-
kadesse ja lõpetavad kudemise oktoobris-novembris.

Vahel tuleb belorõõbitsa Okaa jõkke, kus teda on spinninguga mõnel korral saadud. Nii on Kuzminski küla rajoonis teada kaks belorõõbitsa püüdmise juhtu: üks 5—6 kg raskune püüti 28. oktoobril 1928. aastal 5 sm pikkuse mati hõbetatud «Spinner»-landiga, millel oli punane villatutt küljes; teine 6,2 kg raskune püüti 14. oktoobril 1937. aastal omatehtud 7 sm pikkuse puhastatud valgevase värvi «Edu»-landiga.

Jõgedesse kudema tõusev belorõõbitsa kaalub harilikult 4—5 kg. Oma välimuse, käitumise ja eluviisi poolest ei erine belorõõbitsa peaaegu sugugi nelmast ega jää temast maha ka suuruse poolest. Samuti ei katkesta ta jõgedesse tõustes toitumist.

Belorõõbitsat püütakse kogu tema jõesoleku ajal, välja arvatud kudemisepäevad, mil ta toitumise katkestab. Sööt, püügiriist ja püügikohad on samad kui nelmapüügil.

Kaspia, Musta mere ja Aarali lõhe

Suurt sportlikku huvi pakub Kaspia merest Tereki, Kuraa, Samuri, Lenkoranka jt. jõgedesse kudema tulev lõhe (joon. 79). Selle lõhe kaal küünib kuni 50 kg-ni. Esineb ka suuremaid eksemplare. Kõige suuremad lõhed tulevad Kuraa jõkke; nende keskmine kaal ulatub kuni 16 kg-ni. Peamised lõhe kudemispai-
gad on Kuraa jõe harujõel Aragval. Lõhe massiline tõus kudemispai-
kadesse toimub septembris-oktoobris.

Samuti huvitav on Musta mere lõhe, mis kasvab 16 kg raskuseks. Seda lõhet leidub peamiselt Krimmi ja Kaukaasia rannikul kevadisel ning suvisel jõgedesse siirdumise ajal. Viimastel aastatel on Moskva spinningistid neid võrdlemisi edukalt küttinud Pzõbi, Šahe ja teistes jõgedes (suudmete lähedal).

Musta mere lõhe harilik raskus ei ületa 3—4 kg. See-
pärast ei tarvitse tema püüdmiseks kasutada eriti tuge-

vat püügiriista; antud juhul on kõlblik keskmise kandevõimega spinning 5—6-kg raskusele vastupidava nõõriga. Paremaid tulemusi saavutatakse, kui kasutada söödana rakise külge kinnitatult kohalikke väikesi kalu. Lantidest tuleb eelistada väikesi ja kitsaid.

Araali mere lõhe on kuni 8—10 kg raske. Kudemisaeg on sügisel.

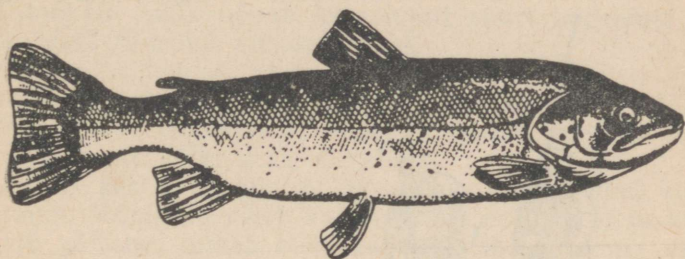

Joon. 79. Kaspia lõhe

Merepüük

Spinningutüüpi püügivahend on kasutatav ka merepüügil, kus saak võib osutada nii mõõtmetelt kui ka kaalult suuremaks kui jõgedel ja järvedel.

Sportlikkuse poolest silmapaistev merepüük spinninguga nõuab tunduvaid materiaalseid kulutusi, kuna näiteks 300—350 kg kaaluva tuunikala (joon. 80), 500—600 kg raskuse hai või mingi muu mõnikord 1000-kg ja raskemagi kala püüdmiseks on vajalik eriti vastupidav püügiriist.

Selliste hiiglaste püük toimub enamasti merel, kaldast kaugel. Harilikult püütakse kahe-kolmekesi mootorpaadist, harva ka purje- ja aerupaadist.

Püügiks kasutatakse spetsiaalset 2 m pikkust kahekihiliselt liimitud bambusritva, spetsiaalset tüüpi 250—300-mm südamikuga rulli, eriti tugevat punutud kaproonnööri või 1,5—2-mm tamiili või ka 50—60-kg kandevõimega siidnööri pikkusega 300—400 m; nöõri otsa kinnitatakse 2—3 m pikkune teraslips ja selle külge vastava suurusega tavaliselt üheharuline konks.

Merepüügi tehnikat võib võrrelda vedeliga püügi tehnikaga. Kalastaja läheb merele kas mootorpaadis motoristist kaaslasega või sõudepaadis koos aerutajaga. Väljavalitud püügikohas seab kalastaja end istuma spetsiaalsele istmele. Istme alla on kinnitatud toru, millesse torgatakse ridva tüvi. Kalastaja kinnitab oma kehale spetsiaalse vöö, mille rihmad ulatuvad vööst üle õla ja kinnitatakse rinna kohale. Rihmad ühendatakse ridvaga karabiini abil.



Joon. 80. Tuunikala

See karabiin on vajaduse korral hõlpsasti lahtivõetav, et vabastada rihm ridva küljest. Lisaks harilikule rullikinnitusele lisatakse veel kõvenduseks kaks konksu. Söödaks kasutatakse suurt lanti (20—30 sm), lihatükki või kala, mille kaal on mõnikord mitu kilo.

Kui püügiriist on valmis seatud, heidab kalastaja sööda merre ja alustab püüki. Edasiliikuv paat veab enda järel 100—150 m kaugusel olevat sööta, kalastaja annab oma kaaslasemale korraldusi paadi suuna ja liikumiskiiruse kohta ning manööverdab söödaga, seda kord alla lastes, kord üles tõstes.

NSV Liidus võib edukalt püüda tuunikala. See on levinud Mustas meres ja Jaapani meres. Vähemal määral esineb teda ka Aasovi meres.

Musta merre, Krimmi ja Kaukaasia kallastele, tuleb

tuunikala Vahemerest aprillist kuni septembrini ja läheb pärast seda tagasi. Jaapani meres ilmub tuunikala meie kallaste lähedale maist septembrini, kogunedes mõnikord suurtesse parvedesse Peeter Suure lahe saarte juurde.

Tuunikala on suur röövkala, tema põhitoiduks on kalad: heeringad, sardiinid jt.

Huvitav on märkida, et tuunikala keha temperatuur on mitu kraadi kõrgem ümbritseva vee temperatuurist.

Tuunikala püük nõuab kalastajalt suuri kogemusi ja erakordset füüsilist vastupidavust.

Kalaga võitlemisel peavad kalastaja ja motoristi (või sõudja) liigutused olema hästi kooskõlastatud. Võitluse raskus lasub kalastajal ja seepärast täidab kaaslane vastuvaidlematult kõiki tema korraldusi.

Võitlus kestab harilikult õige kaua, mõnel juhul kuni 10 tundi. Mõnikord väsib kalastaja sel määral, et ta katkestab võitluse, lõikab nõõri läbi ja vabastab oma vastase. Hästi õnnestunud juhtudel torgatakse paadi juurde tõmmatud kalasse harpuun, mis on ühendatud pika ja tugeva nõõriga. Pärast seda toimub lühike ja energiline võitlus, kus kurnatud ning harpuuniga haavatud kala varsti jõuetuks muutub. Ta tõmmatakse paadi juurde ja surmatakse, mille järel saagiga kaldale sõidetakse.



Spinninguvarustuse valmistamine

Vajalikud tööriistad

Kalastajal tuleb mõnikord endal valmistada lante, lipse, kinnituslõkse, ühendusrõngaid, karabiine, tinasid jms.

Allpool anname isiklikul praktilisel põhinevaid juhendeid kõigi nende detailide iseseisvaks valmistamiseks.

Selleks tööks on vajalikud järgmised tööriistad:

1. Väikesed lauakruustangid, mokaade vahega 35—60 mm.
2. Väikesed lõiketangid.
3. Lapiktangid.
4. Ümartangid.
5. Väikesed haamrid, 250 g ja 1 kg raskused.
6. Lame 8-tolline jämeviil ja peenviil.
7. Väike meisel.
8. Jõhvsaag ja jõhvsaie lehed (metalli lõikamiseks).
9. Lame, ümmargune ja kolmekandiline muukviil.
10. Trillpuur (võimaluse korral) ja mõned 1,5—2,5-mm läbimõõduga spiraalpuurid.
11. Käärid, mida hambatehnikud kasutavad metalli lõikamiseks.

Need tööriistad on harilikult vajalikud ka mitmesugusteks majapidamistöodeks.

Mida täielikum tööriistade komplekt kalastajal on, seda kergemini suudab ta valmistada ükskõik missuguseid spinningutarbeid.

Lantide valmistamine

Lantide valmistamisel on peamiseks tööriistaks stants. Selle materjaliks võib olla teras, mida tuleb eelnevalt lõõmutada, s. t. punaseks kuumutada ja õhu käes jahutada. Pärast seda on ta töötlemine kergem. Valminud

stants tuleb karastada. Äärmisel juhul võib stantsi materjaliks olla igasugune sobivas suuruses peaga polt.

Stants valmistatakse teatud landi järgi. Näidiseks võib võtta spinningistide seas levinud «Baikal»-landi. Sel juhul tuleb stantsile anda «Baikal»-landi nõgusale küljele vastav kuju. Muidugi võetakse tulevase «Baikali» suurus ja nõgusus kalastaja soovi kohaselt. Pärast väljaviilimist on soovitatav stantsi pind smirgelpaberiga läikivaks hõõruda.

Valmistatud stantsil peab olema vajaliku pikkusega käepide, millest on stantsimisel käega hea kinni võtta (joon. 81, a).

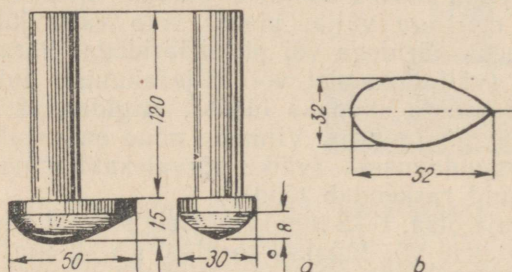

Joon. 81.

a — stants, b — lekaal

Landi valmistamiseks on vajalik veel šabloon, s. t. «Baikal»-landi väljalõige. On täiesti arusaadav, et šabloon peab ühtima stantsi suurusega, kuid lubatud on ka selle suurendamine kuni 1 mm võrra igas suunas; see liigne osa tasandub stantsimise ajal.

Šablooni võib valmistada näidiseks olevast landist või plekitükist.

Lantide materjaliks on värvilised metallid ja nende sulamid: valgevask, punane vask jt.; äärmisel juhul võib kasutada valge plekk. Materjali paksus peab olema 1,0 kuni 1,2 mm. Paksemast materjalist valmistatud lant mängib halvemini; õhemast kui 1,0-mm materjalist tuleb lant liiga kerge ja heitmine muutub halvemaks. 1,3 kuni 2 mm paksust materjali tarvitatakse ainult raskete lantide valmistamiseks. Neid kasutatakse väga kiire vooluga jõgedel (näiteks lõhepüügil) või kalastades sügavates kohtades, kus on vaja lanti kiiresti põhja lasta. Parimaks

materjaliks võib pidada valgevaske kui kõige kergemini töödeldavat sulamit.

Enne lantide valmistamist tuleb valgevaske lõõmutada, seejärel läikimiseni puhtaks hõõruda, algul pimsskiviga ja pärast peenikese smirgelpaberiga. Kuid parem on anda tükki eelnevalt lõõmutatud valgevasest plekki nikeldustöö-kotta, kus see kaetakse nikliga või hõbetatakse, ja alles pärast seda alustada lantide tegemist.

Sellisel viisil ettevalmistatud valgevasest plekile joo-nestatakse (hariliku nõelaga või spetsiaalse kriipsnõe-laga) šablooni järgi vajalik hulk lante, jättes nende vahele väikese vahe viilimise või väljaraiumise jaoks, ning märgitud jooni mööda saetakse plaadid metallisaega või raiutakse meisliga välja; plaate võib välja lõigata ka heade rätsepakääridega või plekikääridega. Pärast välja-saagimist (väljalõikamist või väljaraiumist) tuleb plaatide ääred viiliga siledaks lükata, jälgides, et plaatidel oleks ühesugune suurus. Viimane nõue on vajalik stantsimise kergendamiseks (väike kõrvalekaldumine on küll lubatav, kuid raskendab tööd).

Plaadi laia otsa, 1—2 mm kaugusele servast tsentri suu-nas, puuritakse või lüüakse torniga 1,5—2-mm läbimõõ-duga auk. Lõõmiseks tuleb plaat asetada pliitükile, mille all on mingi massiivne alus. Haamrilöök peab olema järsk.

Plaadid stantsitakse 1—2 kg raskusel pliitükil, mis on asetatud mingile tugevale esemele (võib võtta ka väik-sema, kuid tingimata tasaste pindadega pliitüki). Plii sisse lüüakse eelnevalt stantsiga landi vorm (matriits) (joon. 82).

Parem on lante välja stantsida babiidil, mis on pliist tunduvalt kõvem. See tuleb üles sulatada ja valada min-gisugusesse metallkarpi. Jahtumata metalli vajutatakse stantsiga landi vorm ja lastakse siis kõvaks tõmbuda.

Selle vormi sisse pannakse väljaviilitud plaat ja selle peale asetatakse stants (võimalikult täpselt plaadi kes-kele). Seejärel lüüakse suure haamriga kergelt stantsi pihta, s. t. plaat märgistatakse. Kui löök oli õige, s. t. stantsi keskkohd ühtis plaadi keskkohaga, siis stantsi-takse teise, juba tugeva löögiga lant lõplikult välja. Kui stantsimine ei olnud täielik, siis parandatakse lanti stantsi peal, andes väljastantsimata kohtadele väikese haamriga kergeid lööke.

Seejärel painutatakse lanti kergelt kandilisel metallitükil augu poolelt, lüües haamriga sissepoole. See on vajalik selleks, et lanti auk ja selle telg (s. t. lanti traat) oleksid ühesuunalised.

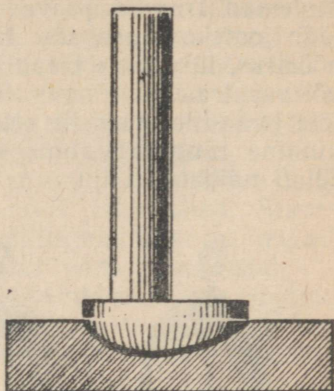

Joon. 82. Stants ja pliist mat-
riits

Kui lantide valmistamiseks kasutatakse nikeldamata valgevaske või punast vaske, siis puhastatakse landid pärast stantsimist kõige peenema smirgelpaberiga ja poleeritakse metallipuhastamise pastaga või broomhapendiga.

Pärast poleerimist võib lante hõbetada pulbriga «Hõbetage Ise» (spetsiaalne pulber metallesemefe hõbetamiseks). Selle pulbriga hõbetatud landid säilitavad kaua valge, särava pinna. Mõned spinningistid katavad lante elavhõbedalahusega suitsevas lämmastikhappes.

Lante võib ka tinutada. Seda tehakse järgmiselt: lant puhastatakse smirgelpaberiga, seejärel määratakse söövitava happega, lantile asetatakse tükk tina, soojendatakse tuel sulamiseni ja hõõrutakse lapiga ühtlaselt üle lanti laiali. Lantile võib anda peegelsileda läike, hõõrudes tinakatet noaselja või jämeda nõelaga.

Ülalkirjeldatud viisil võib valmistada iga laadi ja igas suuruses lante. Ühe ja sama stantsiga võib valmistada mitmes suuruses sama tüüpi lante.

«Baikali» rakendamiseks on vaja vähemalt 0,6-mm läbimõõduga elastset terastraati, mis toimib lanti pöörlemisteljena. Traadi ühte otsa tehakse kinnituslõks (või kinnine aas), mille külge riputatakse vajalikus suuruses kolmik. Seejärel seatakse traadile lant ja märgitakse ära

koht, kuhu tuleb traadile tugi (mõhk), mis takistab lanti libisemist konksule ja toetab lanti selle pöörlemisel. Pärast seda mähitakse traadile ettemääratud kohta üks või mitu ringi peenikest vasktraati ning joodetakse traadi külge. Mõlemad traadid peavad olema puhtad, vastasel juhul jääb jootekoht nõrgaks. Et «Baikal» paremini oma teljel pöörleks, lükatakse traadile jootekoha peale väike kuulike või vasktraadist rõngas. Seejärel pistetakse lant oma teljele (traadile) ja selle ette tehakse teine kinnituslõks või kinnine rõngas. Valmis «Baikalil» peab olema joonisel 83, B näidatud kuju.

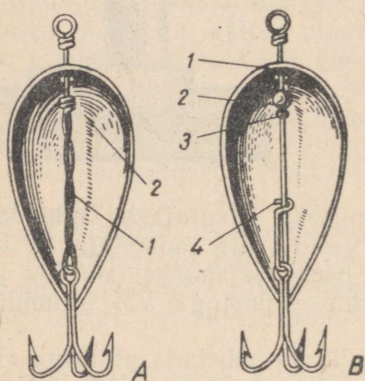

Joon. 83. «Baikal»-lant.

Rakendustüüp A: 1 — spiraaltraat, 2 — ümbermähitud traadiots; rakendustüüp B: 1 — paindekoht, 2 — kuul, 3 — paksend (tugi)

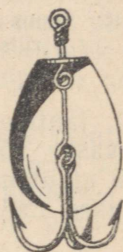

Joon. 84. Lanti rakendus rõngastatud traadile

Lihtsamalt võib «Baikalit» rakendada järgmisel viisil: traaditükile tehakse aas, mille külge kinnitatakse kolmik. Siis keeratakse traat spiraalselt kokku ja vajalikus kohas keeratakse üks traadi ots paar korda teise ümber (sellel kohal hakkab lant pöörlema); seejärel seatakse lant traadile, traadi otsa tehakse aas ja rakendus ongi valmis (joon. 83, A).

Eraldi teljel pöörlevate lantide rakendamiseks on väga lihtne järgmine viis: 0,6—0,8-mm läbimõõduga elastsele terastraadile tehakse (vastavalt lanti suurusele) kaks lahelist aasa; ühele aasale asetatakse kolmik; traadi ots painutatakse konksu ja surutakse vastu kolmikut nii, et see

konksust kinni hoiab; seejärel seatakse traadile lant, mis pöörleb teisel rõngal. Rakendus lõpeb kinnise aasaga (joon. 84).

Spinningistidel, kellel puudub võimalus metallstantsi valmistamiseks, on soovitatav teha see kuivast kõvast puidust — palmist, valgest pöögist, tihedast kasetüvest jms.

Võetakse sobiva suurusega puutükk ning töödeldakse seda noaga või viiliga, kuni saadakse vajalik suurus ja kuju. Haamrilöökide mõjul võib stants puruneda. Selle vältimiseks seatakse stantsi ümber metallvõru.

Säärase stantsiga saab välja stantsida küllaldase hulga lante, kuid töötlemine nõuab suurt ettevaatust. Stantsi säilimise ja õige töötamise eeltingimuseks on metalli lõõmutamine (pehmekspõletamine) enne stantsimist.

Pliimatriitsi valmistamiseks asetatakse stants sulanud pliisse ja surutakse kergelt, et saada sulamisse landi kuju jäljend. Söestumise vältimiseks ei tohi stantsi plii sees kaua hoida.

Lantide rakendamine

Enamiku lantide rakendamisel tuleb jälgida, et landikere ja konksuteraviku vahe oleks võimalikult väike. Nendest nõuetest kinnipidamisel tuleb landi kuju kompaktne ja kalad jäävad paremini otsa, haaraku nad lanti ükskõik millisest asendist.

Kolmiku kinnihakkavus oleneb tema asendist landi küljes (rakendusest). Lant, mille konks on eraldi traadi küljes, on parem kui see, mille konks on ühendatud vahetult landi rõnga külge.

Kui kala haarab lanti isegi «poolikult», s. t. nii, et ei suuda lõugu täiesti kinni vajutada, tungib vabalt riputatud konksu teravik kalasse (joon. 85, a) ja kolmikule aitab vähimastki tõmbest, et sügavamale kala kehasse tungida. Kala otsajäämisel on konksu teljel sama suund kui lipsul ja nõõril ning lant võib vabalt kala suust välja ripuda, vähendades sellega kalade äramineku võimalusi.

Vahetult landi auku riputatud konks asub «pooliku» võtmise puhul sellises asendis, et puudutab kala keha mitte konksu teravikuga, vaid selle kumerusega, mille tõttu konksu kinnihakkavus muidugi väheneb. Lisaks sellele võtab lant kala järskude liigutuste ajal (eriti kui lant on pikk) kangi asendi ja võib kergesti konksu lahti

tõmmata, välja painutada või purustada, eriti kui lant ulatub kala suust välja ja toetub kala avatud lõuale (joon. 85, *b*).

Rakendusest oleneb ka landi liikumine (mäng). Nii pöörleb eraldi traadil rippuva konksuga varustatud lant «Edu» oma telje ümber; sama landi varustamisel vahetult landi külge kinnitatud konksuga tekib võnkuv liikumine. Mõnikord ei takista väike kolmik landi pöörlemist oma telje ümber (viimase kinnitamisviisi juures). Landi võnkeliigutuste sagedus sõltub konksu suurusest; mida suurem on konks, seda harvemini lant võngub, ja vastupidi.

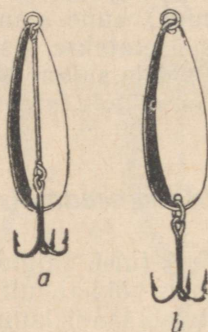

Joon. 85. Lantide rakendamise tüüpe

Lantide rakendamisel ei maksa kasutada suuri konkse. Tõsi küll, nad on lantidest tunduvalt laiemad ja tugevad, aga see-eest tungivad nad kala kehasse raskemalt kui väikesed ja keskmised konksud ning murduvad haakimise ajal sagedamini. Kuid ei tohi ka langeda teise äärmusse.

Harilikult varustatakse landid kolmikutega, mis ulatuvad 1—2 mm võrra üle landi laiuse. Kolmik riputatakse landi külge sellisesse asendisse, et ta ei sega landi pöörlemist ega kaldu pöörlemisel kõrvale. Konksu teravik ulatub landi kujust sõltuvalt kas landi peale või jääb landi otsast 2—4 mm kaugusele.

Kuni 50 mm pikkused landid varustatakse ühe kolmikuga. Pikemale landile seatakse mõnikord kaks kolmikut (ette ja taha) või siis üks kolmik ja üks kaheharuline konks. 50 mm pikkuse metallist «Devoni» varustamine tagarippuva kolmikuga on parem kui rakendus mitme kolmikuga.

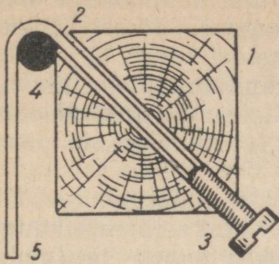

Joon. 88. Šabloonklots ja kinnituslõksu toortükk:

1 — puuklots, 2 — ava, 3 — kruvi, 4 — metallpulk, 5 — kinnituslõks (toortükk)

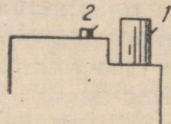
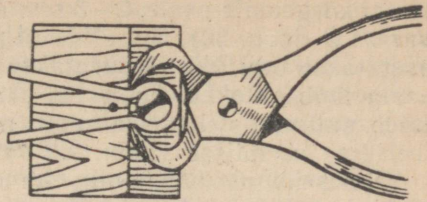

Joon. 89. Rõnga kokkupigistamine

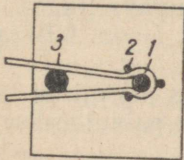

Joon. 90. Klots vardaga

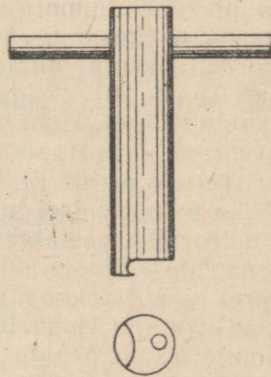

Joon. 91. Võti

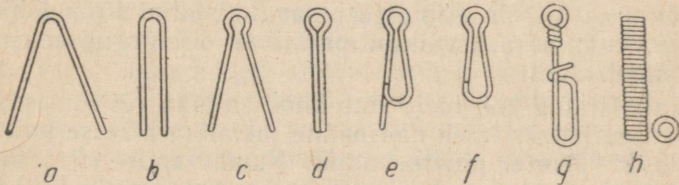

Joon. 92. Kinnituslõksud ja vedru:

a, b, c, d, e, f — kinnituslõks eri valmistusastmeil, g — traadist kinnituslõks, h — vedru ühendusrõngaste valmistamiseks

kaugusele äärest, lüüakse sisse rõnga läbimõõduga nael, klotsi kõrgemale osale, 2—3 mm kaugusele äärest, lüüakse varras 2 (joon. 89). Sisselöödud naela 1 (joon. 89) ümber asetatakse toortükk ja surutakse näpistangidega tihedalt naela ümber kokku (joon. 92, c). Lõksu hargnevad otsad tuleb painutada üksteise vastu nii, et nad jääksid paralleelsesesse asendisse (joon. 92, d).

Viimaseks operatsiooniks on lõksu painutamine. Ühe klotsi otsa lüüakse kaks naela teineteisest sellisesse kaugusesse, mis vastab valmistatava lõksu suurusele (umbes 10—12 mm); üks naeltest peab olema sama jämedusega kui see nael, mille ümber toimus kokkupigistamine. Kui toortükk on kinnitatud naelale 1 (joon. 90), lüüakse selle ligidale kolm naela 2 (joon. 90), mis on toeks lõksu painutamisel ja hoiavad ära lõksu avardumise rõnga kohal.

Otsa painutamiseks lõksuks tuleb teha terasest võti (joon. 91). Selleks võetakse 6—8-mm läbimõõduga ja 60 mm pikkune ümmargune teraspulk, puuritakse selle ühte otsa ääre juurde 5—8 mm sügavune ava, mille läbimõõt võrdub lõksu painutamiseks kasutatava naela 3 läbimõõduga (joon. 90). Pulga otsast tuleb maha viilida osa metalli selles ääres, kuhu on tehtud ava, jättes ääre, mille kõrgus võrdub aasa traadi läbimõõdule või on 0,1—0,2 mm kõrgem. Teisele otsale tuleb anda selline kuju, mis laseb võtit lõksu painutamisel tugevalt ja mugavalt käes hoida.

Lõksu toortükk asetatakse naelale 1 (joon. 90) ja võti teisele naelale 3 (joon. 90).

Seejärel painutatakse algul lõksu üks ots nii, et ta ulatuks teise otsa alla (joon. 92, e). Pärast painutatakse teine ots esimese traadi peale.

Teise otsa painutamisel vajutatakse see võtmega all-oleva (juba painutatud) esimese otsa suunas (joon. 92, e) nii, et lõksu mõlemad otsad oleksid teineteise vastas (joon. 92, f).

Muidugi ei tule esimesed omavalmistatud lõksud hästi välja, kuid pärast väikest praktikat on järgmised juba paremad.

Valmistatud lõksudele võib anda kollaka või tumesinise värvuse. Selleks tuleb nad panna metallkarbikesse ja kuumutada väikesel piirituslambil. Kuumutamise ajal tuleb karbikest raputada, et lõksude soojenemine oleks ühtlane. Kui on saavutatud soovitud värvus, tuleb lõksud kohe puistata külmale esemele ja siis mingi õliga määrada.

Mitte küllalt vetruvast terastraadist tehtud lõksud (või aasad) muutuvad karastamisel märksa kõvemaks. Karastamine on lihtne ja igaüks tuleb sellega toime. Traadile asetatud lõksu soojendatakse nõrgal tulel (piirituslambil) helesinise värvuse tekkimiseni ja visatakse siis toatemperatuuriga vette. Sellega saab lõks tugeva karastuse. Painutamisel selline lõks murdub.

Lõksu rabeduse vältimiseks ja karastuse püsivuse kindlustamiseks tuleb lõksu noolutada (järele anda). Selleks pannakse peene smirgelpaberiga kergelt puhastatud lõks vaseribale (puhastatud küljega ülespoole) ja soojendatakse ettevaatlikult sinise värvuse ilmumiseni, seejärel visatakse mineraalõlipurki või lihtsalt metallile, klaasile või otse lauale ning lastakse jahtuda.

Ühendusrõngad

Ühendusrõngaste (joon. 92, *h*) valmistamiseks on vaja väga vetruvat terastraati läbimõõduga 0,6—1 mm. Sellest traadist keeratakse metallpulgal vajaliku läbimõõduga (umbes 4—7 mm) ja pikkusega vedru. Vedru tuleb keerata võimalikult tihe. Sellest vedrust lüüakse väikese meisliga või lõigatakse tangidega ligi kahe ringi pikkused rõngad. Enne meisliga löömist tuleb vedru tihkelt raudpulgale tõmmata. Vedru keeramiseks tarviliku pulga valimisel tuleb arvestada, et vedru läbimõõt suureneb keeramise järel vabas olekus umbes 1—3 mm võrra, olenevalt traadi vetruvusest.

Vedru keeramiseks võetakse kaks $1 \times 3 \times 10$ sm suurust puuklotsi ja vastava pikkuse ning läbimõõduga vetruvast terastraadist varras. Varda ühte otsa tehakse sisselõige ja teine ots painutatakse käepideme kujuliseks (joon. 93).

Vedru keeramine toimub järgmiselt. Klotsid surutakse kruustangi vahele või kinnitatakse surukruviga, puukruvidega jms. laua külge; klotside vahele surutakse (küllalt tihkelt) varras, mille sisselõikesse on torgatud traadi ots; seejärel võetakse varda painutatud otsast kinni ja keeratakse seda päripäeva, samal ajal traati jõuliselt pingutades.

Mida tihkemalt keeratav vedru puudutab klotside seinu, seda tugevam ta saab.

Rõngaid värvitakse ja kaetakse samal viisil kui lõkse.

Selle seadmega on mugav keerutada ka teraslipse. Selleks tuleb painutatud varda otsa teha 1—2 mm suurune ava, millesse torgatakse väike tihvt. Kahekordne traat kinnitatakse ühe otsaga laua sisse löödud naela külge, teise otsaga varda tihvti külge ning hakatakse traati keerama.

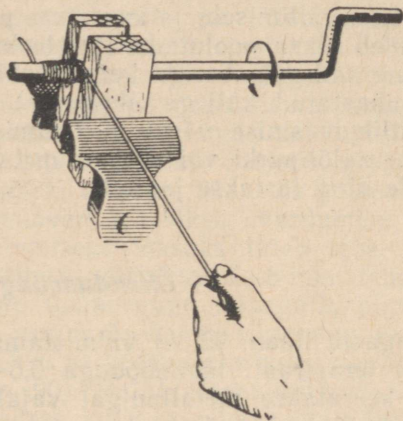

Joon. 93. Vedru keeramine

Painutatud varras peab klotside vahel vabalt liikuma. Pärast lipsu keeramise lõpetamist tuleb teha mõni pööre vastassuunas, seejuures varrast nõrgendamata.

Rakiste valmistamine

Rakised on spinningupüügil vajalik varustus eluskalade kinnitamiseks. Nende valmistamine koduste vahenditega ei tekita raskusi.

Kirjeldame allpool lihtsate rakiste valmistamist.

Rakise peavarras tehakse 0,8—1-mm läbimõõduga 30—35 mm pikkusest elastsest traadist. Selle üks ots on painutatud konksukeseks, teine ots rõngaks. Kolmik kinnitatakse peenikese traadi külge, mille pikkus peab olema selline, et kala kereesse torgatud kolmik asuks kala esimesel poolel (esimese kolmandiku juures), kui kala on kuni 8 sm suurune. Suurema kala puhul pikendatakse

traati niipalju, et konksu võib torgata umbes kala kesk-
kohale; üheharulise konksu nr. 6 või 7 paine tuleb õgven-
dada.

Kõik need ühendatakse rõnga või lõksu abil tinaga
(joon. 94).

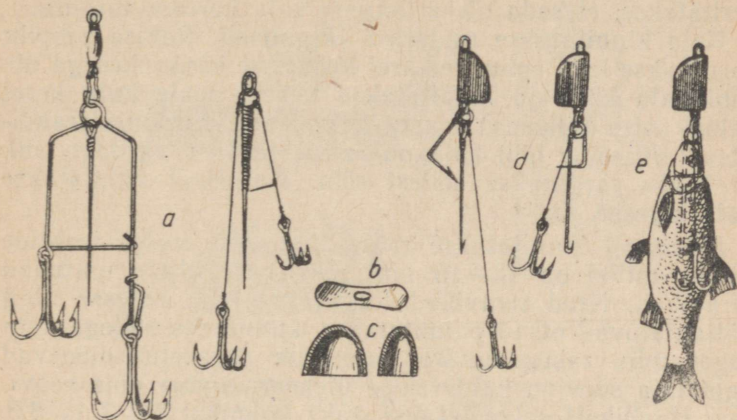

Joon. 94. Rakised:

a, d — valmis rakised, *e* — rakis ühes kalaga, *b* — propeller, *c* — pliist pea
(läbilõikes)

Kala seatakse rakisesse järgmiselt: varras torgatakse
kala suhu, kolmik vajutatakse kala küljesse ning üheharu-
line konks kala turja.

Mõned spinningistid jätavad rakisest üheharulise konksu
ära ja kinnitavad kala niidiga. Sellise rakise puhul on
tarvis ühendusrõngas viia kala suhu, niidi ja nõelaga
torgatakse läbi sööda pea ja rõnga, mille järel niit kokku
sõlmitakse. Sellises rakises püsib kala hästi.

Teist tüüpi rakise (joon. 94, *a*) peatelje saamiseks võ-
etakse 0,8—1-mm läbimõõduga vasktraat, mille ühte otsa
tehakse aas.

Varda ots tuleb kala kereesse torkamise hõlbustamiseks
teritada.

Seejärel võetakse 0,6—0,8-mm läbimõõduga elastne
terastraat, painutatakse joonisel 94, *a* näidatud kujul ja
tõmmatakse läbi varda-aasa.

Traadi otsad peavad olema sellise pikkusega, et nende
külge kinnitatud kolmikud ulatuksid: üks (lühikeses otsas)

kala keskohta või peale lähemale ja teine 1—2 sm kau-
gusele sabast.

Kolmiku kinnitamisel traadi lühemasse otsa tuleb jätta väike ots ja painutada see konksukeseks, kusjuures selle otsa pikkus peab vastama kala paksusele. Konksu ots teritatakse, et seda oleks kergem kala keresse torgata.

Kala kinnitatakse rakisesse järgmiselt. Rakise peatelg torgatakse kala suhu, seejärel lükatakse konksukesega ots läbi kala külje ja kinnitatakse teisele poole kala keret rakise teise (pikema) traadi külge. Kui konksuga traadi-otsa torkamine läbi kala on raske, tehakse vardaga auk ja konks torgatakse sellest läbi. Kolmikud vajutatakse kala kereesse.

Mõnikord kinnitatakse rakise konksud eraldi traatide külge, millel on 12—15 mm pikkused küljele ulatuvad teravikud. Need teravikud torgatakse kala keresse ning väljaulatuvad otsad painutatakse, kinnitades sellega kala tugevamini rakisesse. Konksude arv ja asetus olenevad kalastaja soovist, kuid rakise ülekoormamine pole soovitatav. Harilikult rakendatakse kaks kolmikut nr. 7 ja 8,5. Mida vähem on rakisel konkse ja mida vähem on nendega kala pingutatud, seda loomulikum on landi liikumine vees. Rakise peateljele võib joota õhukesest pehmest materjalist (valgevasest, punasest vasest) valmistatud propelleri; selline propeller on elastne ega takista kala võtmist ja järgnevat haakimist. Deformeerunud propellerit on kerge käsitsi parandada (joon. 94, b).

Pliist peade valmistamine ja neisse telje kinnitamine toimub allpool kirjeldatud viisil (vt. peatükk «Õngetinade ja «Devon»-lantide valamine»). Pea võib joota telje külge tinaga; saadakse täiesti tugev ühendus (joon. 94, c).

Õngetinade ja „Devon“-lantide valamine

Pliist raskuste (õngetinade) valamiseks tuleb teha kaks seadet. Üht seadet (joon. 95, b) kasutatakse ühtlase kuju ja ühtlase suurusega traataasade saamiseks. Väikesele lauakesele lüüakse neli naela, mille pead viilitakse maha. Neist naeltest kasutatakse kaht aasade painutamiseks ja ülejäänud kaht toena painutamise ajal. Aasade suurus peab vastama õngetina suurusele.

Teist seadet (joon. 95, *a*) kasutatakse vormina pliist raskuste valamisel. See vorm tehakse kipsist järgmisel viisil. Lõigatakse $5 \times 8 \times 2$ sm suurune vineeritükk ja seatakse lauakesele, millesse lõigatakse näidiseks võetud raskuse ühe poole kujule ja sügavusele vastav süvend.

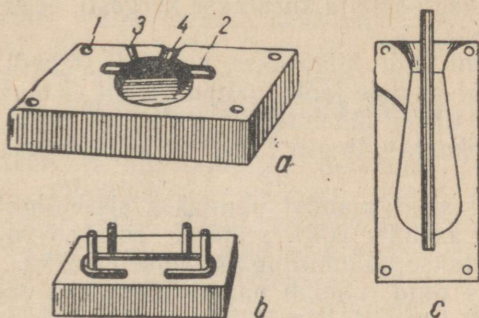

Joon. 95. Kipsist valamismvormid.

a — vorm õngetina valamiseks: 1 — paigaldamissüvendid, 2 — koht aasade jaoks, 3 — gaasi väljapääsu kanal, 4 — valamisava; *b* — šabloon aasade painutamiseks; *c* — vorm «Devon»-lantide valamiseks

Näidis, mille traataasad peavad olema ära lõigatud, määratakse kergelt rasvaga (või niisutatakse enne kipsi valamist veega) ja asetatakse süvendisse nii, et selle üks pool ulatuks üle laua tasapinna, ning täidetakse pudrutaolise kipsiga. Kips segatakse sooja veega, puistates kipsi vette. Kipsi tardumise kiirendamiseks lisatakse sellele (segamise ajal) näputäis keedusoola.

Kui kips on täielikult kõvaks tardunud, võetakse raam ära ja vormi kuivatatakse üks ööpäev. Saadud kipsvormi ühe poole nurkadesse tuleb teha (puuri koonusega) väikesed koonilised süvendid, millesse kahe vormipoole ühinemisel mahuvad teise vormipoole pulgad (joon. 95, *a*). Vormi teine pool valatakse samal viisil, kusjuures raam asetatakse esimesele vormipoolele, milles asub sissejäänud õngetina. Kahe vormipoole ühtimisjoonte märkimiseks asetatakse (kipsi teise valamise eel) esimese poole vormi igasse nurka õhuke pabeririba; pealispind määratakse rasvaga või valmis vorm lastakse valamise eel 5 minutiks vette.

Kui vormi teine pool on kivistunud, võetakse raam ära ja kipsitükid lahutatakse ettevaatlikult paberiribadega

märgitud joont mööda. Pärast sissevalatud näidise välja võtmist puhastatakse vorm liigsest kipsist, tehakse valamisava ja gaaside väljapääsemise kanalid. Seejärel võetakse traadist painutatud aasad ja asetatakse kipsi sisse tehtud süvendi kohale (ühe ääre lähedale). Vormi teine pool pannakse peale ja surutakse kergesti, et saada traadi joone jäljend.

Neid jooni pidi lõigatakse kanalid (traadi jämeduse järgi) nii, et aasade jaoks pandud traat ei takistaks kahe vormipoole tihkelt ühendamist valamise ajal. Kui ühendus pole tihke, tungib plii vahelt välja ja raskus tuleb vormitu.

Enne plii sissevalamist pannakse sisselõigatud süvendisse traat aasade jaoks, seejärel seotakse vorm niidiga või pingutatakse kummirõngaga tihkelt kokku.

Plii särav pind tuhmub pärast hõõrumist soolhappega; mida kauem hape pliile mõjub, seda tumedamaks muutub pind. Pärast happega töötlemist tuleb raskus ära pesta, lapiga kuivatada ja masinaõliga määrada.

«Devon»-lantide vorm (joon. 95, c) valmistatakse samal viisil, kuid enne kipsi sissevalamist asetatakse «Devoni» näidisesse vajaliku läbimõõdu ja pikkusega sile sirge, väljaulatuvate otstega varras. See on tarvilik selleks, et märkida kipsvormil koht, kuhu enne plii sissevalamist tuleb asetada samasugune varras läbiulatava ava saamiseks. Et plii varda külge ei jääks, tuleb varras enne valamist mingi õliga kergelt katta. «Devoni» valamine toimub sabapoolelt.

Kui varras valust välja ei tule, koputatakse väikese haamriga kergelt selle külgedele (hoidudes valu deformeerimisest), mille järel varras hõlpsasti vabaneb. Veel parem on varras enne valu jahtumist välja tõmmata.

Valatud «Devoni» kere puhastatakse liigsest pliist ja konarustest, seejärel tehakse pea lähedale, kummalegi poole võrdses kauguses, madalad vaod (noaga või metallisaega). Siis lõigatakse õhukesest valgevasesest või valgest plekist kaks plaadikest (tiiba) ja kinnitatakse tehtud süvenditesse, andes 2—3 kergelt lööki «Devoni» kere pihta sissevajutatud tiibade vastaspoolelt. Tiivad võib ka kinni joota (joon. 28).

«Devoni» pöörlemist saab kontrollida, kui ta veekraanist tuleva voolu alla riputada. Kui «Devon» pöörleb aeglaselt või üldse ei pöörle, tuleb külge panna suuremad tii-

vad, pidades meeles, et väga kõrged tiivad takistavad kala võtmist.

Kui soovitatava kujuga tina või «Devoni» näidis puudub, võib valmistada puust mudeli. Et tina või «Devon» pärast valamist vabalt vormist välja tuleks, peab mudelil või näidisel olema väike koonus. Head on metallist (malm, vask, alumiinium), pehmest kiltkivist, marmorist ja muust sobivast materjalist valmistatud vormid.

Parim «Devoni» rakendus on järgmine: 0,3—0,4-mm läbimõõduga väikese teras- traaditüki külge kinnitatakse kolmik, mille laius peab olema 2—3 mm suurem «Devoni» kõige laiemast osast. Traadi teise otsa kinnitatakse karabiin. Traadi pikkus peab olema selline, et konksu aas ja pool karabiini oleksid «Devoni» avas (joon. 96). Selline rakendus parandab «Devoni» mängu ja suurendab tunduvalt püügitulemusi.

«Devoni» rakendamine rohkem kui ühe kolmikuga pole soovitav.

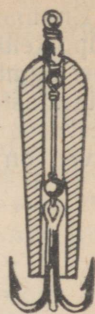

Joon. 96.
«Devoni» ke-
resse peide-
tud kolme-
harulise
konksu säär

Lümitud bambusritvade valmistamine

Soovitava pikkuse ja kandevõimega spinninguridva valmistamine kuuest liistust pole nii keeruline ja raske, et kalastaja sellega toime ei tuleks. Muidugi peab selleks muretsema mõningaid tööriistu ja lihtsamaid seadmeid, mis tuleb kas endal teha või teha lasta. Samuti on vaja materjali — bambust, korki, torusid jms. Mida parem, s. t. vastupidavam, elastsem ja kergem on materjal, seda täiuslikum tuleb ritv.

Heaks materjaliks oleks kaukaasia bambus, kui teda sellekohaselt ette valmistada, s. t. õigel ajal (3—5-aastasena) juurelt maha lõigata ja teatud viisil töödelda. Üks töötlemisprotsesse seisab aurutamises 2—3-atm. surve all: bambuskiudude tugevust kahjustamata võtab aurutamine mahlad ja mõned puidu kuivamist takistavad ained välja. Pärast aurutamist ja õiget pesemist muutub bambus vastupidavamaks ning elastsemaks.

Enamasti kasutatakse ridva valmistamiseks bambusest hüppeteibaid. Võimaluse korral hangitakse aga vastav sort bambust Kaukaasiast — Batumi, Tšakvini ja teistest istandustest. Paremateks kaukaasia bambuse sortideks peetakse «Aome-madaket», «Madaket» ja «Mossot», mille tüved on paksemate seintega.

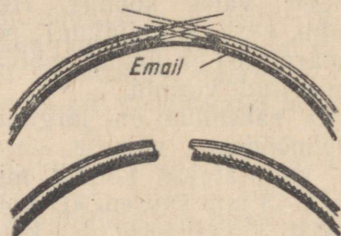

Joon. 97. Bambuse murdekoht

Bambusteivastest tuleb välja valida sellised, mis on vajaliku seinapaksusega ridva tüveosa valmistamiseks ja mille pealne, emailialune kiht oleks võimalikult tumedam. Pealse kihi värvuse kontrollimiseks lõigatakse terava noaga tükk bambust välja (põikilõikes). Nüüd tulevad hästi nähtavale tumedad täpid, mille tihedus suureneb emailkihi suunas. Mida rohkem on selliseid täppe pealmises kihis ja mida õlisemad nad on, seda vastupidavam ja elastsem on bambus.

Ridva valmistamiseks on vaja tumekollast, pruunika varjundiga küllalt kuiva bambust. Bambuse murdumisel peavad jääma pikad kiud järk-järgult purunenud kihtidest, mitte aga lühikesed, mis tekivad kihtide järsult murdumisel (joon. 97). Seest hallitanud bambus on ridva valmistamiseks vähem sobiv. Bambus peab olema hästi kuivatatud kas ahju või keskkütte radiaatori toru juures, äärmisel juhul toatemperatuuris. Parem on kuivatada mitte tervet teivast, vaid sellest pikuti lõhestatud liiste. Kuivatada ei tohi põleval tulel, kuna bambus võib kõrbeda ja hapraks muutuda.

Tuleb silmas pidada, et bambuse säsiikiht (seesmine valge ja poorne kiht) on ridva jaoks absoluutselt kõlbmatu, ja mida vähem on säsi, seda parem saab ritv. Pole soovitatav võtta töötlemiseks bambuse tüve alumist otsa, mille kiud on lainelised. Parem on võtta alates 1 meetri

kauguselt tüvest. Harilikult valmistatakse ridva mõlemad jätkud ühest ja samast bambusteibast, mitte aga erinevatest.

Bambuse kvaliteet paraneb tunduvalt, kui õnnestub seda kuivatada (karastada) spetsiaalses ahjus temperatuuril 80—90° C 30—50 minuti jooksul. Niisugust ahju on lihtne endal teha: metalltoru kaetakse asbestiga ja keritakse sellele harilikku elektripliidi spiraali; toru suletakse töötamise ajal kaanega, jättes sellesse väikese ava auru väljalaskmiseks.

Enne töö algust tuleb kontrollida bambuse painet. Selleks võetakse väike liist, puhastatakse emailkihist, painutatakse ja lastakse seejärel õgveneda. Mida enam sirgub liist läheneb endisele asendile, seda parem saab ritv.

Ridva võib valmistada kas oma arvestuste või mingi hea näidise järgi. Ritva näidise järgi valmistades on vaja teada, millise liimimisviisiga on näidis (ühekihiline — kuue liistuga või kahekihiline — kaheteistkümne liistuga) ja kas selle sees on terassüdamik.

Kuuest liistust liimitud näidise kopeerimisel peetakse täpselt kinni ridvajätkude põikiläbilõike mõõtmetest, näidise pikkusest kui ka rakendamisest. Kui näidis on liimitud 12 liistust ja omab pealegi terassüdamikku, siis on selle kopeerimine raskelt läbiviidav, kuna pole võimalik täpselt või isegi originaalile lähedaselt kaheteistkümne liistu ja terassüdamiku kandevõimet edasi anda neisse kuude liistusse, millest kalastaja hakkab ritva tegema. Tuleb kas nädisest loobuda või kopeerida seda väikese õnnestumislootusega.

Autor ei sea siin ülesandeks õpetada kalastajale ritvade valmistamist matemaatilisel õigete arvestuste järgi; ta näitab ainult sirge koonusega ridva mõõtmed ja lihtsaimad ehitusviise. Sellised näidised osutusid kontrollimisel töökõlblikeks, kergeteks, küllaldase kandejõuga ja hea ehitusega ritvadeks.

Liistude hõõveldamiseks on vajalikud järgmised seadmed (joon. 98):

1. Kuivast kõvast puust alus, mille kolm 6—8 sm laiust külge on täisnurga all hõõveldatud ja millel on keskel üleni üleulatuv soon. Soone laius peab olema 2 sm (latt 2), sügavus 2 sm. Alus peab olema 10—15 sm võrra pikem kui projekteeritava ridva üks jätk.

2. Puust latt (läbimõõduga 2 × 3 sm) 2, mille pikkus

ületab aluse 1 pikkuse 5—8 sm võrra. Selliseid latte on soovitatav teha kaks: üks tüvijätku liistude hõõveldamiseks ja teine ülemise jätku liistude jaoks.

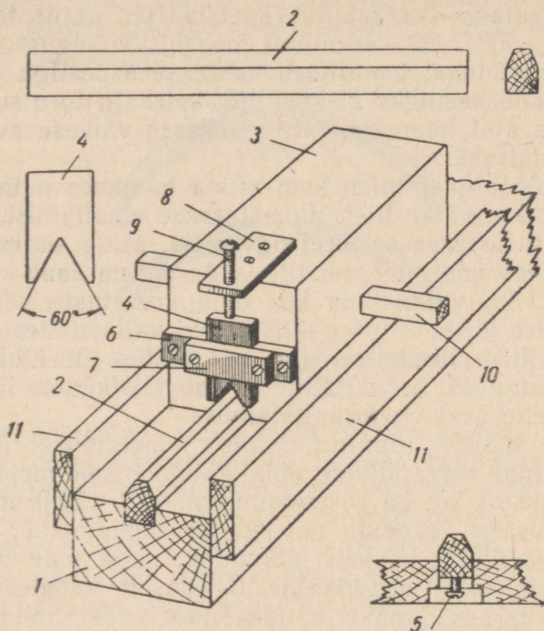

Joon. 98. Bambusliistude hõõveldamise seadis

3. Puust ja metallosadest valmistatud hõõvel 3.

4. Kaks terasest lõiketera 4 (karastatud), milles on 60° sisselõige. Üht tera kasutatakse lihtsaks hõõveldamiseks, teist täpsemaks tööks — liistude lõplikuks viimistlemiseks.

Lõiketera väline äär peab olema lõikav ning teravaks ihutud.

Lõiketera võib valmistada lahtivõetavana, mis hõlbus- tab selle teritamist. Sel juhul tuleb kinnituse konstruktsiooni vastavalt muuta.

5. Lati 2 tõusu ja languse reguleerimiseks aluses 1 kee- ratakse aluse sisse alumiselt poolt 4—5 mehaanilise kee- mega 6—8-mm läbimõõduga kruvi. Kruvid on lati alus-

toeks; seepärast peavad nad olema tugevasti aluse sisse kinnitatud. Kruvide pead ei tohi välja ulatuda.

Höövli alus koosneb tihedast puidust (kasest, pöögist) klotsist suurusega $70 \times 80 \times 250$ mm. Klotsi otsa kinnitatakse ühelt poolt metall-plaat 6. Sellele kinnitatakse plaadi 7 abil terasest lõiketera. Et lõiketera 4 ei kalduks hõõveldamise ajal kõrvale, tehakse plaadile 7 madal lõiketera 4 laiune süvend.

Klotsi 3 peale kinnitatakse metallplaat 8 sellesse keeratud kruviga 9, mis on ette nähtud lõiketera 4 reguleerimiseks. Klotsisse tehakse läbiulatuv auk käepideme 10 jaoks.

Seadme võib teha ka ilma käepidemeta. Sel juhul tuleb seda käsitseda nagu puusepahöövli. Et hõõvel sujuvalt liiguks, kinnitatakse sellele küllaldase raskusega pliitükk.

Aluse 1 külgedele kruvitakse lauakesed 11, mis ulatuvad 10—15 mm võrra üle aluse ääre. Need lauakesed suunavad hõövli liikumist. Käepide 10 ei tohi puudutada lauakeste 11 ääri.

Hõövli valmistamisel tuleb silmas pidada järgmist. Hõõvel ei tohi loksuda aluse külgede vastu, vaid peab vabalt, kuid tihedalt liikuma vastu lauakeste 11 seinu ning olema võimalikult madal.

Lõiketeraks sobib lukussepatöös kasutatav 60° sisselõikega šabloon.

Metallosad 4, 6, 7, 8 ja 9 peavad olema küllalt tugevad, et nad liistude hõõveldamisel ei deformeeruks.

Muretsetud bambusteibast lõigatakse välja tükk, mille pikkus ületab pisut tulevase ridvajätku pikkuse. See tükk lõhestatakse või saetakse liistudeks, mis hõõveldatakse külgedelt nõutud laiuseks. Bambuse siseküljel olevad sõlmekohad tuleb tasaseks viilida. Väliste sõlmepaksenditega talitatakse aga järgmiselt: kui küljelõikest nähtub, et bambuskiud on võrdlemisi sirged ja väljaulatava sõlme mahaviilimine neid ei puuduta, siis võib sõlmed maha viilida; kui aga kiud ulatuvad sügavalt sõlmesse ja mahaviilimine võib neid rikkuda, siis on parem sõlmed sisse pressida. Selleks tuleb sõlme äär eelnevalt kergelt tasaseks viilida ja soojendatud ribi kruustangide vahel kokku suruda.

Pressimisseadmete puudumisel viilitakse paksendid kummaltki poolt viiliga maha. Viimane menetlus on

halvem, kuna bambus jääb sel puhul sõlmekohtadest nõrgemaks.

Seejärel tuleb liistud õgvendada, soojendades neid petrooleumilambi, gaasi, hõõgivate süte või piirituslambi kohal, vältides nende söestumist. Sirged liistud tuleb asetada nii, et kõrvuti asetsevate liistude sõlmed ei satuks kohakuti. Sõlmede passitamine on vajalik selleks, et kokkuliimitud lülil oleks suurem vastupidavus ja õigem paine. Pärast sõlmede asetuse reguleerimist märgitakse liistud järjekorras ära, mis on vajalik nende kokkuliimimiseks, samuti tõmmatakse jooned, et pärast hõõveldamist üleliigsed osad kõrvaldada (joon. 99).

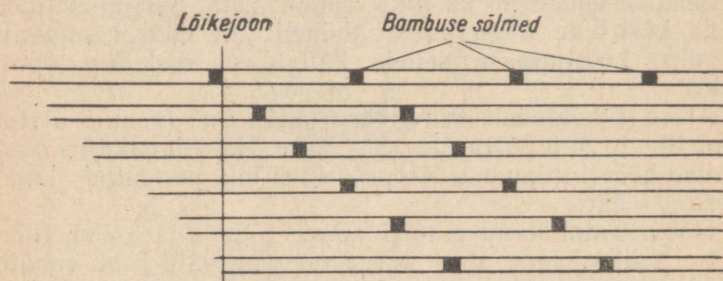

Joon. 99. Sõlmekohtade sobitamine ribidel

Hõõveldamisseadme (joon. 98) ettevalmistamine. Alusele 1 kinnitatakse keskele (õnarrasse) latt 2 ning samale alusele seatakse hõõvel 3 liikumatult kinnitatud lõiketeraga 4. Latt 2 hõõveldatakse nii, et sellele jääb tasane, liistuga võrdse laiusega pealispind. Et latt 2 ja bambusest liist hõõveldamise ajal ei nihkuks, tuleb need kõvasti kinnitada.

Liikumatu latile kinnitatud bambusliistu hõõveldamist alustatakse sealt, kus hiljem liigne ots ära lõigatakse. Seejuures seatakse latt sellise arvestusega, et selle kumbki ots jääks vajalikul määral lõiketera tipust allapoole. Näiteks kui lati 2 üks ots jääb lõiketera sisselõike tipust 2 mm kaugusele ja teine ots (alumine) 7 mm kaugusele, siis tuleb hõõveldatud liistu paksus ühes otsas 2 mm ja teises otsas 7 mm. Seega, kui tahetakse liimida jätku, mille tipu paksus tuleb 5 mm ja tüvi 11 mm, siis peab lati ülemine ots jääma lõiketera sisselõike tipust 2,5 mm kaugusele ja alumine ots 5,5 mm kaugusele.

Liiste hõõveldatakse lati madalamast otsast kõrgema poole, lükates hõõvlit piki alust ja lõigates (säsikihi poolelt) latile kinnitatud bambust. Hõõveldamise algul seatakse lõiketera nii, et paari-kolme hõõvilliigutusega saaks maha lõigata mitte üle 1 mm paksuse kihi; peale esimese kihi mahalõikamist lastakse lõiketera allapoole. Nii lükatakse lõiketera järk-järgult allapoole, kuni see võtab oma lõpliku asendi. Hõõveldamise ajal ei tohi tugevasti hõõvlile vajutada. Algul hõõveldatakse liistud viimistlematult, hiljem aga tehakse teise lõiketeraga lõplikult täpne ja puhas töö.

Toome allpool kaks näidet kahejätkulisest kahekäe-ridvast, mis on hea ehitusega ning sobivad kuni 10—12 kg raskuste kalade püüdmiseks; kõigi spinningistide nõudeid ei suuda need muidugi rahuldada ning sellepärast on võimalik teha mõningaid kõrvalekaldumisi nii ühele kui teisele poole.

Esimese ridva pikkus on 3 meetrit. Tüvejätku läbimõõt on puhvri kohal 16 mm ja üleval 11 mm. Ülemise jätku (pitsi) läbimõõt on all 11 mm ja üleval 5 mm.

Teise ridva pikkus on 2,75 meetrit. Tüvejätku läbilõige on puhvri juures 15 mm ja üleval 10 mm, ülemise jätku läbimõõt on all 10 mm ja üleval 4 mm. Kummagi ridva läbilõige on näidatud pärast lõplikku viimistlemist (joon. 100). Nendel ritvadel on suur elastsus ja keskmine kandevõime.

Jäigemad ja suurema kandevõimega ridvad on järgmiste mõõtmetega: pikkus 2,75—2,80 m, tüvejätku läbilõige puhvri juures 18 mm ja üleval 13 mm, ülemise jätku läbilõige all 13 ja üleval 5 mm; teisel, 3 m pikkusel ridval on tüvejätku läbimõõt puhvri kohal 20 mm, üleval 15 mm, ülemise jätku läbilõige on all 15 mm ja üleval 5 mm.

Ühekäe-ridva mõõtmed: pikkus 1,6 m, tüvejätku läbimõõt puhvri juures — 12 mm, üleval 9 mm; ülemisel jätkul all 9 mm, üleval 4 mm. Kui ritv on 1,75—1,8 m pikk, on mõõtmed vastavalt (mm):

$$\begin{array}{l} 12 \times 10 \\ 15 \times 10 \end{array}$$

$$\begin{array}{l} 10 \times 4 \\ 10 \times 4,5 \end{array}$$

Parimaks peetakse kahekihiliselt liimitud, s. t. 12 liistust ritva. Selle liimimine võib toimuda järgmisel viisil.

Võetakse 12 bambusliistu, mis pärast pressimist või sõlmede äralõikamist ülalmärgitud viisil hoolikalt õgvendatakse ning seejärel külgedelt hõõveldatakse. Seejärel lükatakse pikkhõõvliga 6 liistu säsi poolelt koonuseks umbes järgmiste mõõtmetega: kui tüvejätku alumise otsa läbimõõduks on ette nähtud 20 mm ja ülemisel otsal 12 mm, siis peab liistu paksus olema tüve juures 5 mm ja ülemises otsas 3 mm ning laius vastavalt sellele.

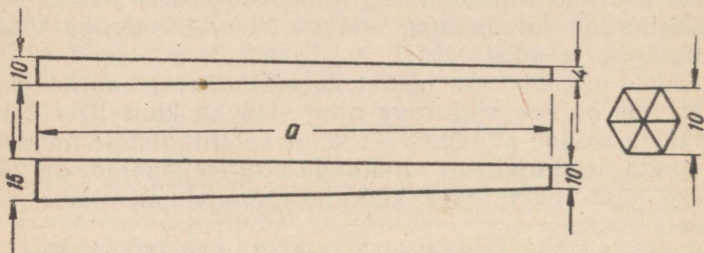

Joon. 100. Ridvajätkude otste mõõtmed (mm):
 a — jätku pikkus

Teised 6 liistu töödeldakse samal viisil ja samade mõõtmeteni, kuid neil tuleb hõõvliga tasandada ka ülemine emailikiht.

Esimese partii liistud liimitakse säsi poolelt ja teise partii liistud emailihi poolelt, mille järel need liistud mingi pressiga võimalikult tihedalt kokku surutakse, vältides deformeerimist. Pärast lõplikku kuivatamist hõõveldatakse ja töödeldakse liistud ülalkirjeldatud viisil (joon. 98). Raskem on valmistada ja liimida ülemise jätku liiste, kuid hoolika töö juures on see täiesti võimalik.

18 liistust liimitud ritv on iga sektori kolmest osast valmistamise tõttu märksa parem kahekihiliselt liimitud ridvast. Igas sektoris on üks osa pandud lapiti ja kaks osa küliti. Heast materjalist liimitud liistude erisuguse asendi ja nende rohkuse tõttu (18 tükki) omandab ritv suhteliselt suure vetruvuse.

Selle ridva liistud valmistatakse samuti nagu kahekihiliste ritvade jaoks: need õgvendatakse, hõõveldatakse vajaliku suuruseni ja liimitakse kokku. Algul liimitakse kaks liistu pealmiste kihtidega kokku. Kui see paar on kuivanud, hõõveldatakse üks külg siledaks ja liimitakse kolmas liist peale. Edasi kulgeb töö samuti nagu hariliku

liimimise puhul, kuid hõõveldamisel tuleb jälgida, et külitid pandud liistude liimimisjoon langeks lõiketera sisselõike tipu joonega ühte (joon. 101).

Ridva valmistamisel ei maksa taotleda mingit «rekordilist» kandejõudu; normaalselt ridvalt ei nõuta seda sugugi. Ridva kandejõud peab olema selline, et oleks võimalik heita küllaldase raskusega sööta (lanti, tina). Üleliia suur kandejõud on ainult kahjuks, suurendab ridva kaalu ja vähendab paindlikkust.

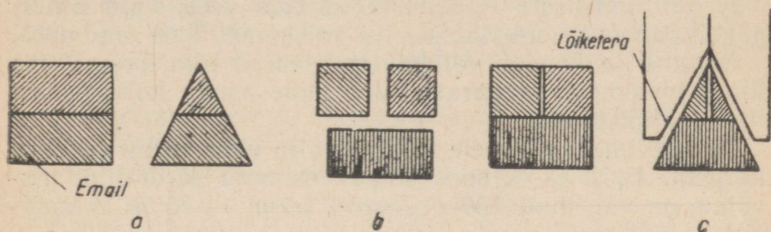

Joon. 101. Ridvaliistude kokkuliimimine:
a — 12 liistust, b, c — 18 liistust

Küllalt paindub ritv talub õige suurt koormust. Raskema kala väljapüüdmisel reageerib ritv järgmiselt: ridva ülemine ots (pits) võtab ridva üldisest tööst osa kala esimese tõmbe alguses; kala tõmmete tugevamaks muutudes lülitub pits järk-järgult ridva tööst välja, paindudes pingul oleva nõõri suunas.

Mida suurem on kala rebimine, seda suurem osa ridvast lülitub tööst välja, viies üha enam koormust üle ridva kesk- ja tüveosale, mis suudavad kanda õige suurt koormust.

Nürinenud lõiketera teritatakse ühtlase pinnaga luisul (peeneteralisel karborundumil, alundumil, smirglil jms.) ning lihvitakse seejärel vastavatel lihvimiskividel (kõvasil, arkansaskivil jms.). Lõiketera tuleb teritamisel vastu terituskive ühtlaselt edasi-tagasi liigutada.

Litmine

Liistude liimimiseks on vajalik täiesti kvaliteetne värskest valmistatud tiseriliim. Hea tiseriliim ei tohi eraldada roiskumislõhna. Selle tükid jätavad põletamisel järele

valge pulbritaolise tuha. Teistest liimidest jääb järele kleepuv šlakk. Liimiplaadid purustatakse väikesteks tükideks ning asetatakse mingisse nõusse, kuhu valatakse külma vett, ning segu jäetakse seisma kuni liimi paisumiseni ja sültjaks muutumiseni. Pärast seda valatakse liigne vesi ära, pannakse paisunud liim nõuga vette ja soojendatakse temperatuurini 75—80° C, vältides keemaminekut. Kui liim saab liiga paks, vedeldatakse seda tulise veega kuni rõõsa koore konsistentsini.

Head liimisordid ei lahustu külmas vees, vaid ainult paisuvad, vett sogastamata ja roiskumislõhna andmata. Jahutatud ja ööpäev või kauem seisnud liim kaotab osa liimimisvõimest, seepärast tuleb tööle asuda kohe pärast liimi valmistamist.

Tisleriliimi laseb meie tööstus välja viies sordis: ekstra, kõrgem, 1., 2. ja 3. sort. Kolme esimese sordi liimimisvõime on vähemalt 100 (kg/sm²), teisel — 75 ja kolmandal — 65.

Maalriliimil on umbes 20% võrra madalam liimimisvõime.

Enne liimimist tuleb liiste soojendada. Seejärel määratakse pinnad õhukese kuumade liimikihiga ning surutakse spetsiaalse seadmega võimalikult tugevasti kokku, panes ribidele õhukesed plekiribad. Võib siduda ka lihtsalt pehme traadiga või sidumisnööri, kerides nööri kogu jätkule pidevalt kahes suunas. Liimida võib kõik kuus liistu korruga või ka osade viisi. Liimimine ja sidumine peavad toimuma võimalikult ruttu, et liim ei jõuaks jahutada. Liistude liimimise ja sidumise ajal on kasulik neid soojendada, hoidudes aga liimi kõrbemisest.

Liimitud jätkule tuleb anda võimalikult sirgjooneline asend ning liistud õgvendada, kui need nööriga sidumisel peaksid kõverduma. Seejärel tuleb jätk peenemast otsast üles riputada ja lasta tal kuivada.

Tisleriliimi kõrval kasutatakse ka kaseiinliimi. Kaseiinipulber peab olema hallituseta ja roiskumislõhnata. Kaseiinliimi valmistamiseks võetakse üks osa kaseiinipulbrit ja kaks osa puhast joogivett temperatuuriga +10—25° C.

Vett kallatakse kaseiinile pikkamisi, liimi pidevalt segades; segamine võtab 40—50 minutit. Valmis kaseiinliim peab olema hapukoore konsistentsiga, ühtlase värvusega ning sõrmega proovides kleepuv.

Segamise ajal muutub lahus järk-järgult vedelamaks, kuid selle paksemaks tegemiseks ei tohi kaseini enam juurde lisada.

Pärast lahuse valmistamist lastakse see 10—15 minutit seista ning valatakse siis vaht ettevaatlikult ära. Alles seejärel võib liimi kasutada. Liimi valmistatakse klaas-, emailitud või tinutatud nõus.

Värskelt valmistatud liimilahus muutub pidevalt: ta pakseneb ja muutub harilikult 5—6 tunni pärast täiesti paksuks, sitkeks ning kaotab mõnevõrra oma liimimisvõimet. Sellist liimi pole võimalik enam vee juurdelisamisega parandada. Kauasel hoidmisel muutub liim kõlbmatuks.

Liimimine toimub temperatuuril $+15-30^{\circ}\text{C}$. Ribid puhastatakse hoolikalt tolmust ja eriti rasvapekkidest. Liimi tõmmatakse ribidele pintsliga ühtlase õhukese kihina, pintslit ühes suunas liigutades.

Liimiga kaetud liistud jäetakse 5—10 minutiks seisma, et liim saaks bambusesse sisse imbuda. Seejärel pannakse liistud kokku, asetatakse 5—10 minuti pärast pressi alla ning hoitakse 6—7 tundi surve all. Pressi alt vabastatud liiste kuivatatakse 3—4 päeva. Kaseinliimi puhul pole vaja soojendamist ega kiiret töötlemist.

Pärast liimimise lõpetamist (ükskõik millise liimi puhul) on kasulik kokkuliimitud ridva jätkud 1—2 kuuks rip-puma panna; selle aja jooksul kuivab liim hästi ning jätkude elastsus suureneb.

Bambuse pealmine emailkiht on harilikult ebaühtlase värvusega ja vahel on email lihtsalt ära kulunud. Emailile ei jää lakikiht hästi püsima, seepärast tuleb email ära lõigata. Kokkuliimitud jätk asetatakse puutükile, viilitakse emailkiht maha ning tehakse pealispind ühtlaseks ja siledaks.

Lõplikuks viimistlemiseks enne lakkimist lihvitakse jätku peenikese liivapaberiga; lihvimise ajal tuleb ridva servasid vaevaltmärgatavalt ümardada.

Tüvejätku alumisse otsa tuleb teha 6—7-mm läbimõõduga 5 sm sügavune ava, mis on vajalik ridva tasakaalustamisel. Selleks otstarbeks võib sisse lüüa ka sobivas pikkuses torutüki.

Ridva käepide

Korgist käepide tehakse ühekäe-ridvale 35—40 sm, kahekäe-ridvale 65—70 sm pikkune, läbimõõduga 25—30 mm. Ühtlase jämedusega käepide on sobivam, kuna sellele võib rulli igasse kohta kinnitada.

Enne korkide asetamist ridvatüvele lõigatakse nendesse vastava läbimõõduga augud, arvestades tüve koonust ja kante; korgid peavad tihkelt (ülevalt alla) tüvele asetuma. Augud lõigatakse korkidesse õhukeste seinte ja teritatud otsaga toru abil; toru teise otsa asetatakse pulk (joon. 102).

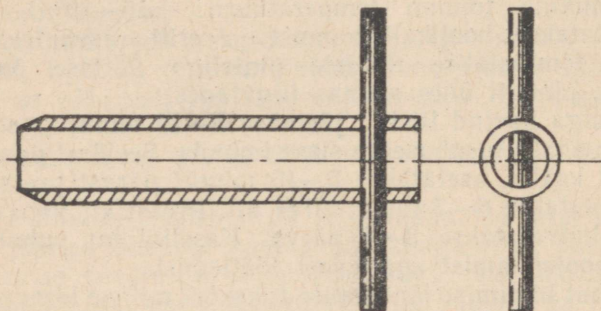

Joon. 102. Toru korkide puurimiseks

Auk puuritakse korgisse toruga keerates. Kui ava on tehtud, viilitakse korkide otsad raspliga tasaseks ja karedaks (parema liimimispinna saamiseks).

Ettevalmistatud korgid sobitatakse kohale, s. t. vajutatakse ilma liimita ridva tüvejätkule (ülevalt alla) ning asetatakse nii, et ühenduskohtadele ei jääks vahesid. Selles järjestuses märgistatud korgid võetakse ära, ridva tüvejätk ja korkide otsad määratakse šellak-, kaseiin- või nitroliimiga «BF-2», mille järel korgid asetatakse võimalikult tihedalt varem kindlaksmääratud asendisse.

Sellakliimi saamiseks lahustatakse šellakihelbeid denatureeritud piirituses kuni hapukoore-paksuse liimi saamiseni.

Käepide viilitakse nõutud jämeduseni lameda raspliga, liigutades seda tingimata piki kogu käepidet ning iga rasplitõmbe ajal ridvajätku pisut keerates. Seejuures ei

tohi raspliga tugevasti jätkule vajutada. Aeg-ajalt tuleb mõõta rullihoidja rõngaste sobivust viilitavale käepidemele, sest need peavad asetsema käepidemel tihkelt.

Käepidet lihvitakse peenikese liivapaberiga. Asetanud neljaks kokkumurtud liivapaberitüki peopesale, haaratakse sellega kergelt käepidemest kinni ning liigutatakse paberit küllalt kiiresti mööda käepidet, samal ajal ridvatüve keerates. Sellise viimistlusega saadakse käepidemele ühtlane sile pind.

Avastatud korgimõrad määratakse üle liimis segatud korgipuruga ja lihvitakse pärast kuivatamist liivapaberiga.

Korki võib asendada korgipuruga, mis on raspliga viilitud mitmesugustest väikestest korkidest. Korgipurust käepide tehakse järgmiselt: ridvatüvi määratakse käepideme kohalt kaseiinliimiga või liimiga «Herkules» ning seotakse tihkelt paelaga mitmes kihis. Seejärel kaetakse mähis liimiga ning veeretatakse tasasele pinnale puistatud korgipurukihis või korgipuru puistatakse lihtsalt käepidemele. «Herkules»-liimi kasutades ei tohi selle kiire kuivamise tõttu korruga katta kogu käepidet. Et korgipuru jääks tihedam, tuleb see sõrmedega kergelt kokku vajutada.

Pärast liimi kuivamist korratakse operatsiooni: liimiga kaetakse juba kuivanud korgipuru, veeretatakse uuesti korgipurul ja kuivatatakse jälle. Nii talitatakse, kuni käepide saab vajaliku jämeduse.

Käepidet viimistletakse ülalmainitud viisil. Pärast viimist ja lihvimist võib käepideme katta sama liimiga.

Ridvale võib panna ka puidust käepideme, mis on kuivast jalakast, kasest jms. puidust välja treitud või hõõveldatud; selline käepide lükatakse ridvatüve otsa. Puidust käepideme otsa puuritakse auk, mille läbimõõt peab vastama tüvejätku läbimõõdule ja sügavus käepideme 1/3 pikkusele.

See käepideme auk ja ridva tüvejätk määratakse liimiga ning käepide tõmmatakse tihkelt peale. Puust käepideme võib katta pealeliimitud korkplaadiga. Plaat tuleb eelnevalt aurutada ja siis vajutada ridva käepidemele. Tihkelt nõõriga või paelaga seotud korkplaadil lastakse ära kuivada. Seejärel võetakse plaat käepidemelt ära. Kuivanud käepide määratakse liimiga, kaetakse korkplaadiga ja

seotakse tihkelt paelaga kinni. Kõrgist käepidet töödeldakse alles pärast lõplikku kuivamist.

Käepidemed võib teha ka plastmassist.

Ridva valmistamisel tuleb jälgida, et see ei kujuneks asjatult raskeks; vastupidi — ritv olgu igati kerge (muidugi mõistlikkuse piirides).

Kummist puhver

Puhvri võib valmistada kummitükist, lõigates sellesse mitteläbiulatava augu sama toruga, millega lõigatakse auke korkidesse. Puhvri kuju võib teha vastavalt soovile. Ridva tüve otsa kinnitatakse ta šellakliimiga või tiseriliimiga; võib ka puukruviga kinni keerata. Puhvriks kõlbavad ka keppide kummiotsad.

Rullihoidja

Koonusvõrud rulli kinnitamiseks ridvale tehakse 1 mm paksusest valgevasest. Nende valmistamine on märgatavalt kergem, kui eelnevalt tehakse tihkest paberist mudel; mudeli koonus peab olema väike ja kõrgus mitte üle 30 mm. Selle mudeli järgi lõigatakse välja valgevasest plaadikesed. Plaadikese küljed (ühenduskohad võrude kokkuliitmisel) tuleb hästi viilida, et nad täpselt ühineksid; vahede esinemisel jootmine ebaõnnestub.

Enne jootmist (nõrga hõbe- või vaskjoodisega) asetatakse võrud pehme terastraadiga kokku, liitekohad puhas-

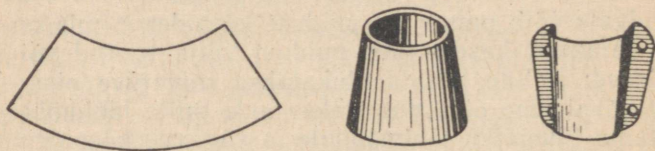

Joon. 103. Rullihoidja. Rõngas ja kinnine «hoidja»

tatakse ja määratakse hapukoore tiheduseni lahjendatud booraksiga; sellele joonele asetatakse tükk jootesegu ja võru kuumutatakse jootesegu sulamiseni. Pärast jootmist tuleb võru jahutada õhu käes, mitte aga külma vette kasta.

Rullihoidjad tehakse mõnikord ühest liikuvast koonusvõrust ja 1 mm paksusest valgevast metallklambrist, mis on kruvidega ridva käepidemele kinnitatud. Klambri kuju on näidatud joonisel 103.

Ühendustorud

Spinningu ühendustorud peavad olema tõmmatud valgevast. Sellised torud on õhukestele seintele vaatamata (0,5 mm) väga tugevad. Kokkujoodetud valgevast torud, isegi kui nad on peale jootmist tõmmatud, ei sobi spinningute. Kuigi nende otstesse on kinnitatud täiendavad rõngad, lõhkevad nad jootekohast või painduvad heidete ajal.

Kahekäe-ridva ühendustorude harilik pikkus on alumiisel torul 105 mm ja ülemisel 57 mm. Torudele on vaja teha käpad, s. t. toru üks ots tuleb 1,5 sm ulatuses poole õhemaks viilida ja otsa äär libamisi maha võtta.

Seejärel tehakse torude õhukeseks viilitud otsa 6 sisselõiget. Sisselõigete vahel olevaid kitsaid õhukesti valgevase ribasid (6 riba) tavatsetakse nimetada «vurrukesteks». Käppade «vurrukesed» pehmedavad puidus toimuvat järsku üleminekut (nn. ridva murdumise kriitilist punkti), mis tekib puidu surve tõttu tihkelt pealetõmmatud ning järsku äralõppevas torus. Elastsed käpad kaitsevad puitu murdumise eest selles punktis.

Lisaks sellele asetatakse välimise toru ülaotsa ümber ja sisetoru käpale (selle alguses paksema toruosa kõrval) 6–10 mm laiused rõngad ja joodetakse külge.

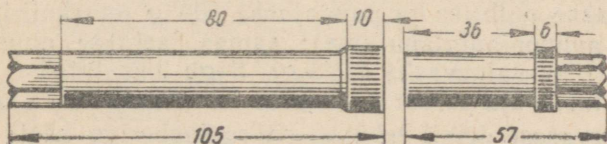

Joon. 104. Ühendustorude mõõtmed (mm)

Sisetorule kinnitatud rõngas toimib torude ühendamisel toena, kuna välistoru rõngas pehmedab üleminekut torude vahel (joon. 104). Sisetoru pind ja välistoru avaus peavad olema silindrilised ning nii viilitud või treitud, et sisetoru läheks tihkelt, kuid sujuvalt välistorusse. Hästi

viilitud torude lahtivõtmisel tekib iseloomulik heli (sarnaneb pudelite avamisel tekkivale helile).

Soovi korral võib torud valmistada üht või teist tüüpi lukkudega. Kõige lihtsam on valmistada spiraaliga lukku.

Võetakse kaks vähemalt 10 mm laiust rõngast (torulõiget) ning joodetakse ühele rõngale 1×2 mm teraslin-dist spiraal ja teisele terasest konks — sisselõikega sulgur. Spiraaliga rõngas kinnitatakse välistoru otsa ja konksuga rõngas sisetorule ning joodetakse tinaga kinni. Mõõda spiraalvinti liikuv konks (joon. 5, b) lukustab torud.

Terasetest detailidele (antud juhul sulgurkonksule) saab pärast nende läikivaks puhastamist anda ilusa sinise või kollase värvuse, soojendades neid ühtlaselt tulel; kui on tekkinud soovitatav värvus, tuleb soojendamine kohe lõpetada ja konksu mineraalõliga määrada.

Tuleb silmas pidada, et valgevasest toru läbimõõtu on võimalik suurendada, kui asetada ta terasvardale ja torule väikese haamriga koputada. Koputada tuleb ühtlaselt kogu toru pikkuses, samal ajal toru keerates.

Oksüdeerimine

Kõigile valgevasest valmistatud osadele võib anda ilusa tumeda värvuse oksüdeerimisega, mis kaitseb neid ka rohelisteks muutumise eest. Oksüdeerimist toimetatakse järgmiselt. Võetakse 10 g vaskoksüüdi või 10—15 g raskune tükk malahhiiti (Uraali mineraali); malahhiit tämbitakse pulbriks ja puistatakse 100 g nuuskpiiritusse (25% ammoniaagilahusesse); samas lastakse nuuskpiiritusse tükk valgevaske (0,25 g). Segu loksutatakse hästi läbi ja mõne aja pärast korratakse loksutamist 2—3 korda.

Valgevasest detail tehakse smirgelpaberiga hästi puhtaks või eemaldatakse rasva jäljed viini lubjaga (kaltsiumi ja magneesiumoksüüdi seguga), mille järel detail lastakse lahusesse (valgevasest traadi või tugeva niidi otsas) ja hoitakse selles soovitava tumenemiseni, mis toimub mõne minuti jooksul. Detaili ei tohi lahuses kaua hoida, kuna selle koostis söövitab valgevaske ja muudab ta hapraks. Lahusest väljavõetud metall pestakse veega korralikult puhtaks ja hõõrutakse pehme lapiga kuivaks.

Enne torude paigaldamist ridvajätkude külge ümardatakse ridva servad torude kinnitamise kohtades nii, et ridva läbimõõt vastaks toru sisemisele läbimõõdule. Iga serva tuleb ümardada toru pikkuselt (ilma käppadeta), kusjuures välistoru tasandatakse lühemalt — arvates toru pikkusest maha sisetoru pikkuse kõvendusrõngani.

Teine torude kinnitamise viis on järgmine. Ridva servade mahaviilimise asemel liimitakse selle kantidele bambustükikesed, mille pikkus vastab torude pikkusele ja laius ridva ühe kandi laiuzele. Pärast liimi kuivamist ümardatakse pealeliimitud liistud (püüdes vältida ridva kantide puudutamist) nii, et ümardatud ots sobiks torude läbimõõduga. Neis kohtades, kuhu tulevad torude käpad, tuleb pealeliimitud liistud laugjalt maha viilida, mis kaitseb torusid (pärast käppade mähkimist) mahalibisemise eest. Torude selline kinnitusviis säilitab puidu tugevust.

Toru peab vajutades minema tihedalt ridvajätkule vähemalt $\frac{1}{3}$ pikkuses (käppasid arvestamata) ja asetsema sirgelt; on lubatud, et jätk on läbimõõdukt kuni 0,1 mm jämedam. Harilikult määratakse torude kinnituskohad alt šellakliimiga. Liim seob toru kõvemini ridva puiduga ning toimib justkui määrdena, mis kergendab torude paigaldamist. Liimiga määratud jätku otsa lükatakse torud käsitsi kuni lõpuni nii, et selle iga «vurruke» asetseks jätku tasapinnal (6 tasapinda). Edasi toimub torude lõplik paigaldamine, andes torule lühikesi järske, kuid ettevaatlikke lööke väikese kõva puutükiga (kask). Et välistoru ei nihkuks kaugemale kui vaja, pannakse selle vältimiseks torusse tükike puitu, mis ületab sisetoru pikkuse (kuni tugirõngani) 1 mm võrra. Sisemine toru paigaldatakse lõplikult samal viisil nii, et toru ots jääb jätku otsaga kohakuti.

Toru paigaldamisel ei tohi ridvajätku vastu põrandat või mingit muud kõva eset toetada, vaid seda tuleb hoida käes, rippuvas asendis. Kui toru ei peaks paigaldamise ajal edasi liikuma, siis soojendatakse seda ettevaatlikult piirituslambil. Sellega laieneb toru mõnevõrra ja libiseb edasi, kuid soojendamisega ei tohi liialdada.

Kui ilmneb, et jätku ümardamisel on puitu liiga palju maha võetud ja toru võib vabalt ridvajätkule peale

vajutada, siis mähitakse jätku mahaviilitud osale kogu pikkuselt tihedate ridadena siidniiti, kuni saadakse vajalik läbimõõt.

Liitetapid

Kahjuks esineb käesoleva ajani ritvu, mille keskmisele ja ülemisele jätkule on tehtud liitetapid. Neist pole aga mingit kasu, vaid nad tekitavad ridvale isegi kahju. Liitetappide kasutamine oleks õigustatud, kui nad ulatuksid tihkelt nende jaoks puuritud aukudesse ja suurendaksid jätkude ühenduse monoliitsust. Kuid sellest tingimusest ei peeta kinni. Esineb ritvu, mille sisetorude otsa on joodetud 3—3,5-mm läbimõõduga ja 20 mm pikkune tapp,

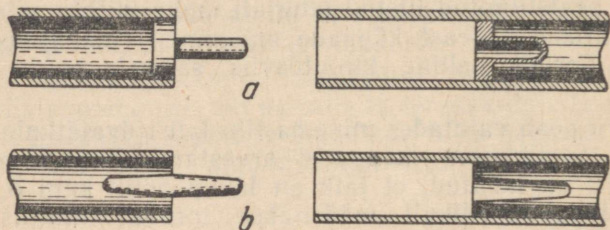

Joon. 105. Ühendustapid:

a — metallist, *b* — puust

kusjuures vastaspoolele on pandud 4—5-mm avaga spetsiaalne muhv. 1—1,5 mm suurune erinevus tapi ja ava läbimõõdus ei võimalda tihedat ühendust ja järelkult on liitetapp kasutu (joon. 105).

Enamikul spinninguritvadel pole tapid valmistatud metallist ega ole torude külge joodetud. Nad kujutavad endast lihtsalt ümmargusi koonusekujulise otsaga puupulki. Need pulgad lüüakse ridvasse tehtud avadesse (ülemise ja keskmise jätku alumises otsas). Ühendus tehakse tihke. Sellest võib jätkude puidus sisselöömise ajal tekkida pragusid.

Liitetapi pikkus on 3—4 sm ja läbimõõt 3—6 mm. Samade mõõtmetega peab olema alumisele jätkule tema jaoks puuritud auk. Seega puuritakse 10—12-mm läbimõõduga puidusse, mis asub toru all 5—6 sm pikkuselt (käppasid arvestamata), 3—5-mm läbimõõduga ja 3—5 sm

sügavused augud. Aukude puurimine vähendab märgatavalt puidu tugevust ja liimimise vastupidavust ning seepärast pole ritvade varustamine liitetappidega mitte ainult otstarbetu, vaid koguni kahjulik.

Kinnitustihotid

Nagu liitetappide sissetagumisest, nii tuleb loobuda ka naelte sisselöömisest ridvasse läbi torude seinte. Ekslik on arvamus, et tihvtid kaitsevad torusid äratulemise ja loksumise eest. Esiteks — tihvti sisselöömine võib puidus tekitada pragusid; need esialgu märkamatud praod annavad ennast varsti tunda. Teiseks — tihvti sisselöömise kohtades hakkab puit niiskust sisse imema; tihvt roostetab või oksüdeerub ja puit hakkab kõdunema. Kolmandaks — kui tekib vajadus toru ära võtta, raskendab tihvt tööd ja põhjustab palju ebameeldivusi.

Jätkude sobitamine

Pärast torude paigaldamist ja nende all oleva liimi kuivatamist tuleb jätkud asetada õigesse asendisse üksteise vastu. Kui nende ühendamisel torudega ei saada ridvale õiget joont, siis pööratakse ülemist jätku ühe kandi võrra, asetades jätku iga kord nii, et mõlema jätku kandi ja servad satuksid kokku. Mõnikord saavutatakse sirgjoonelisus alles pärast ülemise jätku viiendat pööramist. Eriti halvadel juhtudel, kus peale kuuekordset ülevaatust ikkagi ei saavutata ridva sirgjoonelisust, tuleb jätkude parimat asendit valides paindekohta väga ettevaatlikult soojendada ja õgvendada. Vähene soojendamine ei halvenda liimimist peaaegu sugugi, kuid liialdustest tuleb hoiduda.

Rõngaste kinnitamine

Spinninguridva õigel rakendamisel mängivad suurt osa rõngad — nende suurus, materjal ja asetus ridval. Spinningistide mitmesugused vaated rõngaste suhtes vajavad mõningaid täpsustusi.

Parimateks spinningurõngasteks peetakse neid, mis on valmistatud ahhaadist (kaltsedonmineraalist). Head on

ka beloretski kvartsiidist rõngad, mis on küllalt tugevad ja vastupidavad. Meie arvates on head ka hästikarastatud ja kroomitud, lihvitud aukudega terasrõngad, mis kvaliteedilt jäävad küll ahhaatrõngastest mõnevõrra maha, kuid nende valmistamine on lihtsam. Pealegi ei purune teras nii tihti.

Kauasest tamiili kasutamisest kuluvad terasrõngad ära ja tekkinud vaod kulutavad kiiresti nõöri. Selliseid vagusid tekib ka ahhaatrõngastesse, kuigi märksa hiljem.

Rõngaste (eriti ülemise otsarõnga) iga suureneb, kui nende avade sisepind on ümmargusem. Heidete ajal läbib nõör rõngaid suure kiirusega. Mida järsem on ülemise rõnga sisepind, seda järsem on ka tamiili paindumine ja seda kiiremini lõikub ta rõngasse ning kulub ka ise.

Mõned spinningistid on arvamusel, et mida suuremad on rõngaste avad, seda enam vastavad nad oma otstarbele, sest heite ajal kulutab nõör end nende vastu vähem, mille tõttu heide muutub kergemaks ning saavutatakse suurem kaugus. Seepärast peavad nad võimalikuks võtta esimene (sillarõngas) kuni 20-mm avaga, vähendades keskmiste rõngaste läbimõõtu kuni 12-mm-ni.

Ilma et me eitaks suurte rõngaste teatud eeliseid nõöri säilitamisel ja heite hõlbustamisel, ei saa jätta juhtimata tähelepanu nende negatiivsetele omadustele.

Suured rõngad koos metallalusega teevad ridva raske-riaks, vedelamaks, mis avaldab kahjulikku mõju ridva säilitamisel ja heite sooritamisel; peale selle annavad nad ridvale näotu välimuse.

Oleme arvamusel, et sillarõnga ava läbimõõt peab ridva õige ehituse juures olema kuni 10 mm, teisel rõngal 8 mm, kolmandal 6 mm, neljandal 5 mm, viiendal 4,5 mm ja ülemisel 8 mm (kui ridva pikkus on 2,8—3,25 m).

8-mm läbimõõduga rõngast liigub vabalt läbi 1-mm läbimõõduga, 50 niidist koosnev nõör, kuna 4,5-mm läbimõõduga rõngast läheb läbi 20 niidist punutud nõör. Järelikult on meie poolt näidatud rõngaste avade mõõtmed täiesti küllaldased nõöri vabalt läbilaskmiseks. Samal ajal väheneb väikeste rõngaste puhul ridva kaal, mille tulemusel kalastaja vähem väsib ja ritv paremini säilib. Pealegi on väikeste rõngastega ritv ilusama välimusega.

Kinnitatakse veel, et nõör, liikudes läbi suure sillarõnga, moodustab suure nurga ning järelikult kulub vähem rulli

rippuva asendi puhul. See seisukoht on samuti põhjenda-
matu.

Kui sillarõnga ava on 20 mm ja kaugus rullist 90 sm ning rullipooli südamikü läbimõõt 80 mm, siis tekib nõõril punktis *a* (joon. 106) ainult 1° võrra suurem nurk kui 8-mm läbimõõduga rõnga kasutamisel. Kuid ka see vähene erinevus suure rõnga kasuks kaob peaaegu täielikult, kui nõõr läbib järgmist rõngast, mille läbimõõt on 12 mm. Sellised asjaolud ei õigusta kuidagi suuremate ja raske-
mate rõngaste kasutamist.

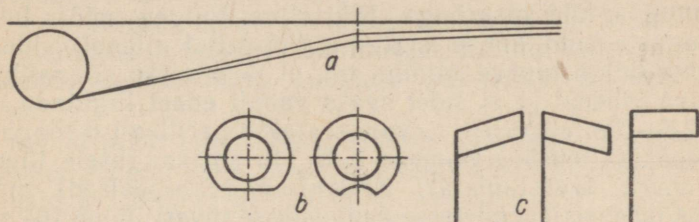

Joon. 106. Ridvarõngaste asetus:

a — nõõri kulgemine läbi sillarõnga, *b* — portselanrõngast läbilõiked, *c* — otsa-
rõnga asetusnurk

Mis puutub nurka, mille all pitsirõngas tuleb asetada ridva liistude tasapinna suhtes, siis asetatakse välismaa ritvadel ülemine rõngas kallakuga perpendikulaarasendist alla või ülespoole (ridva vertikaalasendi juures), kusjuures kõrvalekalde nurk on 12—26°. Meil on hakatud kasutama rõnga asetust 90° nurga all ridva suhtes (joon. 106, *c*).

Mitmel viisil asetatud ühesuguste avadega rõngaste katsetamised on näidanud, et rõnga asetamine 90° nurga all ei halvenda heite ja kerimise tulemusi ega kiirenda, vaid, vastupidi, vähendab mõnevõrra nõõri kulumist. Lisaks sellele muutub 90° nurga puhul rõnga aluse valmistamine lihtsamaks.

Vähem oluline on küsimus rõnga ja ridva tasapinna vahelisest kaugusest. Meie arvates pole heite kvaliteedi ja nõõri säilivuse seisukohalt suurt tähtsust sellel, kas vahemaa on 5 või 15 mm. Harilikult on see 5—8 mm.

Rõngaste õige asetuse kohta ridval, mis kindlustab ridva õige koormamise ja järelikult pikendab tema iga, tuleb öelda, et silma järgi, nii nagu seda sagedasti tehakse,

ei tohi rõngaid asetada. Selleks on olemas teatud arvestus ja süsteem. Kirjeldame siin elementaarset viisi, mida saab kasutada iga ridva juures.

Rõngad asetatakse nii, et nende vahekaugused vähenevad tüvest ridva pitsi suunas. Kõige suurema avaga rõngas peab olema tüvele kõige lähemal. Järgnevad 3—7 rõngast asetatakse nende avade suuruse vähenemise järjekorras tüvest pitsi poole. Ridva pitsis peab olema rõngas, mis vastab rõngakomplekti keskmisele avale.

Rõngaste õige kinnituskoha määramiseks tuleb võtta tükk nõõri, siduda üks ots ridva tüve külge ning teine tõmmata läbi otsarõnga. Piki ritva kulgev nõör tuleb rõngaste kinnitamise kohtades (näidatud allpool) siduda ridva külge tugeva niidiga nii, et nõör oleks võimalikult ridva lähedal ja et sidet saaks vabalt edasi liigutada.

2,8—3 m pikkusele ridvale seatakse harilikult 6 rõngast, seepärast tehakse esimene side 110 sm kaugusele tüvest (puhvrit arvestamata). Keskmised (vahepealsed) sidemed tehakse järgmistesse kaugustesse tüvest: teine 164 sm, kolmas 206 sm, neljas 238 sm, viies 262 sm. Kui ridva pikkus on 3 m, suureneb iga järgmise sideme vahe tüvest tipu suunas 4 sm võrra.

Viie rõnga puhul on kaugused tüvest sidemeteni: esimeseni — 120 sm, teiseni — 180 sm, kolmandani — 226 sm, neljandani — 259 sm ja ülemise rõngani 280 sm.

Kui valmistatavat ritva kavatakse kasutada käepidemele püstiasendis kinnitatud rulliga, võib rõngaste arvu vähendada neljani ja esimese rõnga kaugust tüvest suurendada kuni 1,5 meetrini.

Kui 1,75 m pikkusele ühekäe-ridvale asetatakse 4 rõngast, siis on nende paigutus järgmine: tüvest esimeseni — 75 sm, teiseni — 115 sm, kolmandani — 150 sm ja otsarõngani — 175 sm.

Need andmed ühe- ja kahekäe-ritvade rõngaste asetuse kohta on toodud orienteerumiseks.

Läbi otsarõnga tõmmatud nõõri otsa tuleb kinnitada 400-g raskus ja see ridvaga üles tõsta. Ritv paindub ja sellel kujunevad sidemete vahele kaarjad segmendid.

Kui iga segmenti kõige laiemas kohas tõmmata perpendikulaarjoon ridvast nõõrile, siis peavad sidemete õige paigutuse ja järelikult ka rõngaste õige paigutuse puhul kõigi segmentide perpendikulaarjooned olema võrdsed.

Perpendikulaarjoonte võrdsuse saavutamiseks tuleb harilikult sidemeid ühele või teisele poole nihutada. Kui perpendikulaarjoonte võrdsus on saavutatud, märgitakse sidemete kohad ära, sidemed kõrvaldatakse ning nendesse kohtadesse kinnitatakse ridvale rõngad.

Rõngaste asetamine ridvale muudab järsult ridva esialgset ehitust, tehes selle elastsemaks. Seepärast, mida suurem on rõngaste kaal ja nende arv ridval, mida ligemal pitsile ja mida raskem on otsarõngas, seda järsemalt muutub ridva ehitus ja seda vedelam ta saab.

Seda reeglit tuleb arvestada nii rõngaste asetamisel valmistatavale ridvale kui ka rõngaste ümberasetamisel ükskõik millise ridva omaduse soovikohaseks muutmiseks.

Mõnel juhul kinnitatakse ridvale suurema jäikuse andmiseks rõngad ilma aluseta, välja arvatud otsarõngas. Aluste ärajätmine vähendab ridva koormust portselanrõngaste puhul 35—40% ja terasrõngaste puhul 20—30%.

Aluseta portselan- ja terasrõngaste kinnitamisel tuleb neid eelnevalt ette valmistada, lõigates karborundumluisuga igast rõngast osa ära, et teha rõngaste välispind lamedaks; ümmarguse ridva puhul tuleb aga rõngale lõigata vastav süvend (joon. 106, *b*). Ei tee halba, kui rõngad enne sidumist šellaklaki või tsapoonlaki sisse vajutada. Seejärel tuleb rõngas pulga abil vastu ritva suruda, sidudes pulga ühe otsa ridva külge ja torgates teise otsa läbi rõnga. Rõnga paigalhoidmine pulgaga on vajalik, sest ilma selleta on ebamugav siduda ja mähis tuleb nõrgem. Kui liim on kuivanud, mähitakse kinnitatud rõngas soovitava tugevusega siidniidiga ning kaetakse siis mähis mitu korda lakiga. Selline mähis on väga tugev, teeb ridva kergemaks ja parandab seetõttu ta tööd.

Soovi korral võib rõngad ridva tasapinnast kõrgemale tõsta. Selleks tuleb ridvale iga rõnga alla puutükike liimida ja siis sellele rõngas asetada.

Kõigil rõngaste vahetamise, nende arvu ja suuruse muutmise, teise kohta paigutamise ja muudel säärastel juhtudel tuleb proovida ridva ehitust: siduda (ajutiselt, kuid tugevalt) kõik rõngad oma kohtadele ja alles pärast ridva ehituse lõplikku kindlaksmääramist teha püsivad mähised.

Mähisteks kasutatakse vajaliku jämeduse ja värvusega siid- ja puuvillaniite. Hea on selleks peenike tikkimissiid. Peamiselt kasutatakse rohelist ja punast värvust.

Mähkimine kulgeb edukamalt, kui ritva pööratakse endast eemale, kuna seejuures on niidikihi kujunemine näha. Mähis peab olema võimalikult tihe.

Enne töö algust valmistatakse samast (siid- või puuvilla-) niidist aas, s. t. kahekordselt kokkupandud 4—6 sm pikkune niit. Mähkimise algul vajutatakse eelnevalt kergelt niisutatud siidnööri ots (kuiv siidniit hakkab ridval libisema) ridvajätkule ning pööratakse seda 2—3 ringi päripäeva, siidniidiga tihedalt üle algusotsa tõmmates; peale mõne täiendava ringi tegemist lõigatakse liigne niidiots ära (joon. 107).

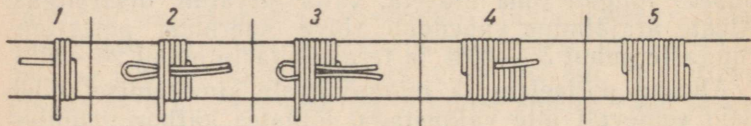

Joon. 107. Mähise tegemise järjekord

Seejärel pannakse mähise alguse peale ettevalmistatud aas (otstega algusringide poole) ning mähitakse edasised ringid sellele kuni soovitava laiuse saamiseni.

Kui mähkimine on lõpetatud, lõigatakse niit katki, jättes 2—3 sm pikkuse otsa; see ots torgatakse läbi aasa ning tõmmatakse mähise alla. Mähise väljaulatuvad otsad lõigatakse tasaseks.

Tuleb silmas pidada, et väga tihkelt asetatud mähise viimased read takistavad aasa läbitõmbamist. Seepärast tuleb aas asetada kohale enne siidnööri 4—5 viimast pöörtet ja siis mähkimist jätkata. Et mähis oleks tihedam ning puitu niidikeerdude vahelt välja ei paistaks, tuleb mähis sõrmede all tasandada, üheaegselt ridvajätku samas suunas pöörates.

Rõngaste mähkimine ridva külge toimub samal viisil. Seda alustatakse rõnga aluse käppadest; töö hõlbustamiseks tuleb rõngas enne mähkimist mingi tugeva niidiga ajutiselt ridva külge siduda, käppasid tihedalt vastu puud surudes.

Torude käpad mähitakse harilikult kahe niidiga, s. t. neile tehtud esimese mähise peale tehakse teine mähis või kasutatakse tugevamat niiti.

Rõngaste alustel ja torude käppadel ei tohi olla teravaid nurki, mis võiksid mähkimise ajal niidi purustada. Käppade otsad tuleb laugjalt maha viilida.

Ridva remondi puhul uusi mähiseid tehes puhastatakse ritv eelnevalt vanadest mähistest ja lakist. Mähised lõigatakse ettevaatlikult lahti ning lakk kaabitakse klaasiga või noaseljaga maha, hoidudes puidu vigastamisest. Seejärel puhastatakse ritv peenikese liivapaberiga. Rõngaste lahtilõikamisel ei tohi unustada vanade mähiste ja rõngaste asukoha märkimist, et uued saaks hiljem samasse kohta kinnitada.

Ridva mähkimist tuleb alustada ülemisest jätkust. Kõigepealt tuleb mähkida otsarõngas. Algul mähitakse rõngas peene vasktraadiga (elistatav on tinutatud traat). Selleks võib kasutada elektrijuhtme traatkiudu. Mähkida tuleb ülevalt allapoole. Rõnga aluse käpad mähitakse traadiga poolest saadik ning jätkatakse siis mähkimist siid- või puuvillaniidiga.

Kahe esimese ülemise mähise vahe võib olla 5 mm, soovi korral ka rohkem või vähem. Iga 20 sm järel ridva tipust tüve suunas laiendatakse mähiste vahet 1 mm võrra, kusjuures igas mähises tehakse võrdne arv keerdusid.

Rõngaste õige kinnitus oleneb peamiselt nende eelnevast asetamisest. Enne mähkimist tuleb ajutiselt, kuid tugevasti kinnitada ridva külge kogu rõngaste komplekt ja kontrollida nende asetuse õigsust, vaadates piki ritva läbi rõngaavade: avade joon peab olema sirge sillarõngast kuni pitsini. Mähised annavad ridvale ilusa välimuse.

Lakkimine

Mähitud ridvajätkud kaetakse tsapoon- või õlilakiga, kusjuures esimene katmine toimub ainult mähiste kinnitamiseks. Tsapoonlakiga võib kinnitada korraga 5—10 mähist; õlilakiga kinnitatakse korraga kõik ühe ridvajätku mähised. Mähised tuleb lakiga põhjalikult läbi immutada, et nad tugevasti puiduga liituksid. Liigne lakk tõmmatakse ettevaatlikult ning ühtlaselt ridvale. Mähise

kortsude tasandamiseks tuleb lakiga immutatud mähisele tugevasti kahe sõrmega suruda ja ridvajätku mitu korda samas suunas keerata nagu mähise kerimise ajal. Seejärel kuivatatakse ritv hästi tolmu eest kaitstud kohas ja kaetakse lakiga.

Lakkimine ei toimu ainult ridvale ilusa väljanägemise andmiseks. Lakikiht kaitseb puitu niiskuse ja päikese kahjustava toime eest.

Paremaid tulemusi annavad ridva lakkimisel rasvased, välisteks töödeks ettenähtud õlilakid mark «6-C» ja «6-T» või autode, vagunite ning puu katmiseks kasutatavad margid «5-C» ja «5-T». Nende lakkide tegelik kuivamisaeg on 48 tundi.

Lakki tähega «C» kasutatakse heledatele esemetele, tähega «T» tumedate pindade katmiseks.

Nende märkide kõrval võib kasutada ükskõik millist välisteks töödeks ettenähtud õlilakki, sealhulgas merevaigulakki ja kopaallakki.

Ülalnimetatud õlilakisortide kuivamisel tekkiv kile ühineb tugevasti puiduga, on kõva ning samal ajal väga elastne, ei pragune, ei lähe ridva paindumisel lahti ega rikne nii pea niiskuse ja päikese mõjul.

Suhteliselt palju kampilit ja tärpentini sisaldavad õlilakid ja samuti peaaegu kõik piiritusega šellaklakid annavad ilusa läike, kuid koorduvad oma rabaduse tõttu lahti (löökide puhul) nagu klaas; nii näiteks on õlilakk nr. 78 ja teised selletaolised ridva lakkimiseks kõlbmatud.

Peale õlilakkide sobivad ridva lakkimiseks kõik nitrolakid ja eriti, nagu juba mainitud, värvitu tsapoonlakk nr. 951 (atsetooni ja amüülatsetaadi võrdsetes osades lahustatud tselluloid). Viimane annab kile, mis on suurepärase oma tugevuse, niiskusekindluse, läbipaistvuse, elastsuse ja kiire kuivamise poolest. Selle laki kiire kuivamine tekitab, tõsi küll, mõningat ebamugavust, sest ta nõuab äärmiselt kiiret tegutsemist. Pealegi on tsapoonlakiga raske teistkordselt pinda katta, kuna teine kiht hakkab kohe eelmist lakikihti lahustama, mistõttu kate võib tulla ebahõltslane ja krobeline. Tsapoonlakk ühineb puiduga pisut halvemini kui õlilakk.

Õlilaki katmine tsapoonlakiga pole soovitatav, kuid tsapoonlakikihi katmine õlilakiga annab häid tulemusi. Tsapoonlakk ei muuda mähiste värvust; õlilaki all muutuvad aga mähised tumedamaks.

Õlilakiga katmine võib toimuda hea pintsli abil või sõrmega. Sõrmedega lakkimine, kuigi see tööd aeglustab, annab erakordselt ühtlase ja sileda katte.

Sõrmedega lakkimise tehnika on väga lihtne. Nimetissõrm kastetakse lakki ja viiakse see ridvajätkule mitmesse kohta 15—20 sm ulatuses. Seejärel hõõrutakse lakk nimetissõrme ja pöidlaga (kergelt surudes, ühtlaselt ja kõige õhema kihina) piki lakitavat kohta, samal ajal ridvajätku pöörates. Järgmist kohta lakkides korratakse sama operatsiooni. Rõngaste all olevat puitu määratakse pintsliga.

Ridva hea «valatud» lakikorra saamiseks tuleb kirjelatud operatsiooni korrata 6—8 korda.

Pintsliga töötamine on veelgi lihtsam ja kiirem, kuid ei anna nii puhast ja ühtlast katet. Ritva osade viisi katetes võetakse iga kord vähesel määral lakki ning tõmmatakse ridvale ühtlase õhukese kihina, pöörates erilist tähelepanu sellele, et ei tekiks laki valgumist, mida harilikult esineb mähiste juures. Pintsliga töötades saadakse ridvale hea lakikate pärast 2—3 katmist. Lakki tuleb vette pandud nõus kergelt soojendada.

Peale igakordset õlilakiga katmist tuleb ritv kuivama riputada, kaitstes teda torukujulise paberkattega tolmu ja suvel kärbest eest. Alles pärast seda, kui lakikiht on sedavõrd kuivanud, et enam ei kleebi, võetakse ritv välja täielikuks kuivatamiseks.

Järelejäänud lakki ei tohi lakinõusse tagasi valada. Iga järjekordse lakkimise jaoks tuleb võtta ainult vajalik hulk lakki. Laki kõlblikkus määratakse kindlaks laki proovimisega puutükil.

Ridva tasakaalustamine

Täielikult kuivanud ridvale tehakse viimane operatsioon — tasakaalustamine. Selleks asetatakse kokkupandud ritv (ilma rullita) käepideme ülemise servaga tooliseljale ja jälgitakse, milline pool ridvast üles tõuseb. Harilikult kaalub alla ridva ülemine pool; sel juhul pannakse tüvesse tehtud avasse niipalju pliidi, kuni ritv tasakaalustub. Plii liikumise vältimiseks valatakse peale parafiini, kampolit jms. Kui aga ridva tüvepool on raskem, siis vähendatakse käepideme raskust, tehakse puhver väiksemaks jne.

Ritv koos käepideme ülaossa kinnitatud rulliga peab

tasakaalustuma rulli kinnituskohal. Selline ridva tasakaalustumine koos sellele kinnitatud rulliga on toodud orienteeriva näitena.

Õigesti tasakaalustatud ridvaga on töö kergem, heitekaugus suureneb ja käed väsivad vähem.

Ridva valmistamine lihtsast (lõhestamata) bambusest ja teistest puiduliikidest

Kalapüügiks kõlblikku ritva saab valmistada tavalisest (lõhestamata) bambusest. Valmistamise lihtsuse tõttu tuleb igaüks selle tööga toime.

Võetagu sirge, vajaliku vetruvusega bambusvars (mida vetruvam, seda parem); ta peab olema lõhedeta, sügavate sisselõigeteta sõlmede (lehtede äralõikamise) kohal ja teiste bambust nõrgendavate puudusteta. On tarvilik, et bambusvarre mõõtmed — paksus ja pikkus — vastaksid kavandatava ridva mõõtmetele ja kandejõule.

Kõverdunud bambust on kerge õgvendada. Tulel (hoidudes puidu söestumisest) või kuumas õhus soojendatud bambust on kerge kätega sirgeks painutada. Kuum bambus tuleb mustusest kareda lapiga puhtaks pühkida.

Harilikult tehakse ritv kahest osast — pitsist ja tüveosast (ühest-samast bambusvarrest). Kui aga on võimalusi ükskõik kui pikka ritva kanda või hoida, tuleb ritv teha ühest tükist. Tükkideks lõikamata ridval on paremad omadused ja tema valmistamine on tunduvalt lihtsam.

Tervet bambusvart pooleks lõigates võetakse üks sõlmevahe vahelt välja, et torude paigaldamisel poleks vajadust bambuse otsi torude mõõtmetele vastavalt õhemaks viilida.

Torud tuleb kinnitada tihkelt ja kõverdumisteta, kasutades tingimata šellak-, kaseiin- või mõnd muud liimi. Hea on keemiakauplustes ja petrooleumipoodides müüdav liim «BF-2».

Kui ühekäe-ritv on 1,5—2 m pikkune, peab bambusvarre jämedus olema tüves 15—18 mm ja pitsis 5—6 mm. 2,75—3 m pikkuse kahekäe-ridva paksus peab olema tüves 22—25 mm ja pitsis 6—7 mm.

Kui bambusvars pärast torude kinnitamist ja käepideme valmistamist ei osutu küllalt vetruvaks, tuleb seda allpool näidatud viisil paelaga mähkida.

Kui pole võimalik saada portselan-, kvartsiit- või treitud terasest rõngaid, võib kasutada 1,5—2-mm läbimõõduga terastraadist keeratud rõngaid. Spetsiaalsete tööriistadeta on sellise traadi rõngaks painutamine üsna keeruline. Valmistamist hõlbustab eelnev traadi pehmeks põletamine ja rõngaste karastamine pärast nende valmistamist.

Kõik muud tööd on kirjeldatud ülalpool. Kui ridva käepide tehakse puust, tuleb selle ava puurida bambuse ühe lüli pikkuselt. Bambust võib lõigata ainult sõlme keskelt ja selle liigne paksus tuleb maha viilida.

Ridva valmistamiseks oleks heaks materjaliks «deltapuit», meie tööstuses valmistatav pressitud ning erilise ainega immutatud vineer. «Deltapuit» kannatab suurt pinget ilma jääva deformatsioonita, on elastne, ei ime endasse niiskust, on kergesti töödeldav ja poleeritav, kuid tal on üks puudus — suur erikaal. Sellest puidust valmistatud ritv on pikemaajasel töötamisel liiga väsitav.

«Deltapuidust» ritvade valmistamiseks on meie kalastustarbeid tootvatel töökodadel veel vähe kogemusi. Taolisi spinninguritvu valmistavad harilikult asjaarmastajad ise.

Paremaid «deltapuidust» ritvu valmistavad Kiievi spinningistid järgmiste mõõtmetega: ühekäe-ridva pikkus 1,40—1,55 m, tüvejätku läbilõige puhvri juures 12 mm, ülaosas 9 mm; ülemise jätku läbilõige alla 8 mm ja pitsis 4 mm. Kahekäe-ridva pikkus 2,40 m, tüvejätku läbilõige puhvri juures 18 mm, ülaosas 12 mm, ülemise jätku läbilõige alla 11 mm ja pitsis 5 mm. Ridvad tehakse ümmargustena ja kuuekandilistena.

Äärmisel juhul võib ridva valmistamiseks kasutada sobivat kase-, sarapuu- või muud puitu. Muidugi on selline ritv tunduvalt halvem liimitud bambusridvast, kuid püüda võib temaga siiski. Kasepuust ridvaga tuli mul kunagi kalastada kogu suvise puhkuse aja ja tulemused polnud sugugi halvad.

Ridva parandamine

Spinningul vigastub kõige sagedamini ritv, järelikult tekib kalastajal vajadus mitte ainult väikese remondi

tegemiseks (osaline lakkimine, katkenud mähiste parandamine jms.), vaid ka tõsisemateks töödeks (logisevate, mõranenud ja muljutud torude kinnitamine, pragunenud ridva liimimine jms.).

Et vastavad töökojad puuduvad, tuleb kalastajal need tööd omal jõul ja oma tööriistadega ära teha. Hea tahtmise juures ja tähelepanelikult, kannatlikult töösse suhtudes tuleb kalastaja remontimisega täiesti rahuldavalt toime. Muidugi ei õnnestu endal kõigi ridva vigastuste parandamine. Mõnel juhul tuleb kasutada tööd hästi tundva meistri abi.

Kõige sagedamini tuleb ridvale rebenenud mähiste asemele üks või mitu uut teha. Selliste tähtsusega vigastuste parandamine toimub mõne minutiga ülalpool kirjeldatud viisil. Teisiti on lugu, kui tuleb parandada üht kõige raskemat vigastust — ridva murdumist.

Enamasti murdub ritv torude juurest, sagedamini ridva ülemistes ja keskmistes osades, harvemini tüveosas. Murdumise põhjustajaks on kõigepealt kalastaja ise: ettevaatamatuse tõttu heite ajal tõmbab kalastaja konksu mingi eseme külge või sooritab heiteid ülekoormatud ridvaga; mõnikord viskab ta järsu löögiga üle pea kaldale väikesi kalu või vastupidi — tirib suurt kala lohistades kaldale, unustades, et tal on kongits (või kahv), on hooltu ridva kaasaskandmisel jne.

Mõnel juhul on murdunud ridva, eriti liimitud bambusest ridva parandamine raske, kuna peale bambuse murdumise läheb ritv ka liimist lahti. Sel juhul langeb suur osa ridvajätkust välja ja isegi murdekoha õnnestunud ühendamise puhul muutub ridva pikkus ja järelikult ka ehitus sedavõrd, et tuleb muretseda uus jätk.

Kui murdumine on «õnnelik», s. t. kui bambuse lõhenedu osa pole pikk ja ritv liimist lahti ei läinud, on üks järeleproovitud parandamisviise järgmine. Purunenud bambus lõigatakse ära sealt, kus algab murdunud osa. Seejärel puuritakse kummagi mahalõigatud otsa sisse kuni 15 mm sügavused augud, mille läbimõõt on $\frac{1}{3}$ jätku läbimõödust (mõõdetult liistude tasapindade vahelt, mitte aga servadest). Edasi muretsetakse vastava läbimõõduga 70 mm pikkune tõmmatud vasktoru. Toru ühte otsa tehakse 10 mm pikkune käpp; teine käpp tehakse pärast toru paigaldamist. Siis lõigatakse bambusest, kasest või muust puidust ümmargune pulk, mille läbimõõt vastab

otstesse puuritud aukudele. Pulk (liimimata) peab minema auku tihkelt, kuid bambust paisutamata. Sellega kontrollitakse, kas ridvajätk on õigesti ühendatud, s. t. kas ta on sama sirge kui enne ja kas kahe ühendatud otsa vahele ei ole jäänud lõhesid otste ebatäpse mahalõikamise tõttu. Märkatud puudused kõrvaldatakse. Pärast lõplikku passitamist määratakse pulk šellak- või tiseriliimiga ja vajutatakse ridva tüvepoolsesse ossa tehtud auku. Siis lüüakse tihkelt samale tüvepoolsele osale vasktoru selle pooles pikkuses, määrides toru aluse eelnevalt šellakliimiga. Kui toru on paigaldatud, lastakse liimil kuivada ning seejärel tehakse torule ettevaatlikult teine käpp.

Siis vajutatakse torusse võimalikult tihkelt ning põhjani ridvajätku teine osa, mis on kergelt šellakliimiga kaetud. Kui kokkupandud ridvajätk on kuivanud, tehakse käppadele mähised ja kaetakse need mitmekordselt lakiga. Bambuse kantide mahaviilimine ja torude paigaldamine on kirjeldatud ülalpool.

Pika diagonaalse murdepinnaga katkenud ritv (harilikult murdub sel viisil grinhart) parandatakse lihtsa liimimisega, mille tehnika on ülalpool kirjeldatud. Pärast kuivamist puhastatakse kokkuliimitud osa, kaetakse üleni mähisega ja siis mitmekordse lakikihiga.

Kui murdekoht on järsk, tuleb seda pikendada sel määral, et kaldpinna pikkus ületaks 5—7 korda ridvajätku läbimõõdu, või lõigata jätku üks osa teise sisse nagu piljardikiil või teha ühendus toru abil varemkirjeldatud viisil.

Mitmesugused moodused ridva murdekohtade ühendamiseks on näidatud joonisel 108.

Kõige kergem on parandada torude juures tekkinud murdumisi. Sel juhul on ridvaosa ühendamiseks vaja ainult toru uuesti paigaldada. Tuleb silmas pidada, et torusse jäänud puitu ei tohi välja põletada, sest tugevasti kuumutatud toru kaotab vetruvuse ja muutub pehmeks. Puit tuleb toru seest välja puurida.

Üldreeglina põhjustab igasugune murdumine (toimugu see toru juures või keset ridvajätku) pärast selle parandamist või kokkuliimimist koos torude ümberasetamisega ja sellele järgnevat mähkimist ridva ehituse muutumise elastsuse osalise kaotamise tõttu. Selline muutus on seda märgatavam, mida pikem on parandatud osa või mida suurem tükk puitu on jätku otsast maha võetud.

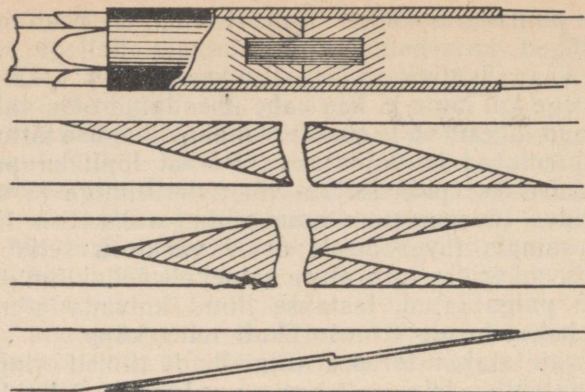

Joon. 108. Ridva ühendamise viise

Ridva murdumise ja pragunemise kõrval esineb ühendustorude vigastumisi pikipragude ja harvemini põiki-
 pragude näol. Põikipragude puhul on ainukeseks välja-
 pääsuks toru asendamine uuega. Kui aga torul avasta-
 takse lühike pikipragu, eriti toru algul, tuleb vea paran-
 damiseks vigastatud torule tõmmata suurema läbimõõ-
 duga torutükk ja see alumisega kokku joota. Pikuti aset-
 seva prao puhul võib ka prao ääred tihedalt üksteise vastu
 seada, koha õhukese valgevasesst plekiga üle tõmmata ja
 kinni joota; seejuures tuleb jälgida, et plekiriba ääred ei
 satuks toru prao kohale, vaid asuksid toru vastaspoolsel
 küljel. Valgevasesst riba laius peab ületama prao pikkuse.
 On veel üks viis sellise toru parandamiseks, millele on tek-
 kinud pikuti pragu: toru mähitakse tihedalt kogu prao
 ulatuses vasktraadiga ja joodetakse hästi kinni.

Ridvalt äravõtmata toru tuleb joota ettevaatlikult ja
 tingimata jootekolviga, mitte aga tulel. Selle töö ajal
 tuleb toru mähkida (allpool jootekohta) niiske lapiga.
 Reeglikohaselt tuleb kõigil tinaga jootmise juhtudel joo-
 tekohad hästi puhastada ja jootevedelikuga määrada.
 Selle vedeliku valmistamiseks lahustatakse tükk tsinki
 soolhappes kuni gaasimullide eraldumise lõppemiseni.
 Võib ka kasutada kampolit, steariini jm.

Pärast hapetega jootmist tuleb hape neutraliseerida,
 milleks on vaja jootekohad nuuskpiiritusega või söögi-
 soodalahusega niisutada ja siis kuivaks pühkida. Vasta-

sel korral võtavad raud ja teras kiiresti roostekorra peale, kuna punane ja valge vask muutuvad roheliseks.

Torude halva otsapanemise, nendes oleva puidu kuivamise jms. tõttu muutub torude ja puidu ühenduskoht lõdvaks ning torud hakkavad logisema. Selle kõrvaldamiseks kinnitatakse harilikult üks või mõlemad torud uuesti. Enne ridva küljest lahtivõtmist märgitakse nende ääred ridvale, et uuesti kinnitamisel saaks endisele kohale asetada. Vastasel juhul võidakse rikkuda ridva sirgjoonelisust.

Äravõetud torud ja nende all olev puu puhastatakse liimist; puu peale, kuhu asetatakse toru, keritakse pisut siidi; see mähis määratakse šellakliimiga ning lükatakse torud uuesti tihkelt oma kohale. Pärast torude äravõtmist avastatakse mõnikord nende all ribide liitekohtades pragusid. Nende pragude kõrvaldamiseks on üks hea moodus — pragunenud otsa tuleb soojas lahjendatud liimis immutada.

Vastava pikkuse ja läbimõõduga vasest, valgevasest, tinutatud põhjaga või klaasist toru, milles on küllaldaselt hulgal liimi, asetatakse veenõusse ja soojendatakse; kui liim on sulanud ja muutub tuliseks, vajutatakse sellesse mõranenud ridva ots. Jätku ots puhastatakse eelnevalt vanast liimist ning liimi vabama sissetungimise võimaldamiseks torgatakse pragudesse väikesed kiilukesed (tuletikk, nõopnõel). Pisut ülevalpool pragu tuleb jätk tugeva niidiga tihkelt kinni mähkida, et liimi soojendamisel pragu ei pikeneks. Soojenenud ja liimiga läbiimmutatud jätk vabastatakse sissetorgatud kiilukestest ning seotakse kohe kõvasti kinni. Veendudes, et liimitud osa pole sirgjoonest kõrvale kaldunud, või vajaduse korral seda õgvendades riputatakse ridva jätk kuivama.

Kui ritv on rohmakalt valmistatud, on saanud kepitooline ega oma vajalikku elastsust (eriti tüveosas), siis tuleb seda pisut hõõveldada, mis puuduse osaliselt kõrvaldab.

Spinningistide seas levinud vaade, et bambuse pealmist kihti ei tohi rikkuda, pole alati õige. Bambuse pinnalt õhukese laastu mahavõtmine on lubatud, kui ridva ehitus selle tagajärjel paraneb. Ridva ebaõige ehitus (paine) tekitab ridvale heite ja kalaga võitlemise ajal ebaühtlase koormuse, mille tõttu selline ritv kiiresti rikneb. Ebaõige ehitus põhjustab halvemaid heiteid ja suurendab sööda

kaalu, mis omakorda mõjub kahjustavalt ridvale ja väsitab kiiremini kalastajat. Ridva tugevuse mõningane vähenemine ülemise bambuskihi vähese mahavõtmise tõttu ei anna põhjust sellisest parandusest loobumiseks; ridva ehituse parandamise mõttes on selle kasulikkus ilmne.

Ritv tuleb noateraga või klaasitükiga peenemaks kaapida. Töö algul ümardatakse õige pisut ridva kuut serva, seejärel kaabitakse kante. Hõõveldamisel tuleb ridva ehitust sagedasti kontrollida, sest juba tähtsusetu (umbes kümnendikmillimeetrise) puukihi mahavõtmine muudab ridva ehitust. Selle töö juures pole vaja torusid ridvalt maha võtta.

Liimitud bambusest, grinhardist või odapuust (*lance-wood*'ist) valmistatud ridva vähesed kõverdumised võib kaotada, kui hoida ritva kuumas õhus ja seejärel teda käte vahel õgvendada. Kui töö toimub suure ettevaatuse ja hooliga, ei ole selle operatsiooni juures peaaegu mingisugust riski.

Liimitud ja liimimata bambusest, saarepuust, sarapuust jms. tehtud ridva tugevuse, vetruvuse ja kandejõu tõstmiseks tuleb ritv mähkida õhukese siid- või ka puuvilla-paelaga. Selleks otstarbeks on sobiv uus, eelnevalt bensiiniga ja siis vee ning seebiga puhtaks pestud, kuivatatud ja triigitud kirjutusmasinalint (laiusega 13 või 16 mm). Enne mähkimist tuleb bambust kergelt liivapaberiga hõõruda ja seejärel tselluloid-, õli- või šellaklakiga määrada. Mähkida tuleb võimalikult kõvemini, jätku ülaosast alustades allapoole; iga kord tõmmatakse lindi äär eelneva ringi serva peale.

Uut ritva valmistades või ritva parandades lõigatakse tervest bambusvarrest üks sõlmevahe välja, et torude paigaldamiseks poleks vaja bambuse otsi enam torudele vastavalt õhemaks viilida.



Joon. 109.
Kolmeharuline
konks
vedrudega

Kolmikukaitsja

Kolmiku sääre külge tinutatud kolm väikest terastraadi tükki (üks iga konksu-teraviku kohal) võivad mõneti vähendada kolmiku kinnijäämist põhja pealt püüdmisel (joon. 109). Selleks kõlbab igasugune küllaldase elastsusega teras-

traat läbimõõduga kuni 0,5 mm. Traatide kinnijootmine on väga lihtne toiming, mis ei vaja üksikasjalist selgitust. Joodetakse tinaga või tinooliga. Enne jootmist tuleb kolmiku säärt ja traate liivapaberiga puhastada.

Külgejoodetud traadid toimivad kaitsevedrudena, mis oma vetruvuse tõttu juhivad kolmiku kõrvale teel olevatest rampadest. Vedrud ei ole takistuseks kala võtmisel, kuna nad kala lõugade survele painduvad.

Karabiinide valmistamine

Karabiine on võimalik valmistada lihtsate seadmetega. Võetakse kaks lamedat terastükki suurusega $1 \times 2 \times 4$ sm ja lõõmutatakse, s. t. kuumutatakse punaseks ning lastakse õhu käes aeglaselt jahtuda. Seejärel pannakse plaadid kokku ja neisse puuritakse äärest pisut eemale kaks 3—4-mm läbimõõduga auku. Ühe plaadi aukudesse lüüakse kinniselt suunamistapid, mis kahe plaadi ühendamisel peavad tihedalt, kuid vabalt minema teise plaadi aukudesse.

Kummagi kokkupandud plaadi keskele puuritakse 1-mm läbimõõduga auk, mis «pütikese» süvendi puurimisel suunda näitab. Need süvendid on suuruselt põiki pooleks lõigatud karabiini «pütikese» suurused ja neil peab olema väike koonus, mis hõlbustab väljastantsitud «pütikese» väljavõtmist. Süvendid puuritakse algul spiraal- või sulgpuuriga ja tehakse lõplikult valmis spetsiaalselt «pütikese» suuruses tehtud sulgpuuriga.

«Pütikesed» stantsitakse valgevasesse torudest. Torusid valmistatakse mõnikord valgevase ribadest, mille laius peab olema 3,14 korda suurem pikiläbimõõdust ja paksus 0,2—0,3 mm.

Toru saamiseks tõmmatakse valgevase riba läbi mitme tseiseniava, ava läbimõõtu järk-järgult vähendades. Läbi viimase ava tõmmatakse kaks korda. Torud lõigatakse tükikesteks, mille pikkus määratakse kindlaks proovistantsimisega.

«Pütikese» stantsimine ja sellesse nõõpnõelte kinnitamine toimub järgmiselt. Stantsi kummagi otsa plaadi sisse asetatakse üks nõõpnõel. Nõõpnõelte pead peavad vabalt torusse mahtuma. Nõõpnõelad kinnitatakse kohale plaadi külgedest läbiulatuvate kruvide abil. Seejärel

võetakse toru ja surutakse plaatide vahele nii, et nõõpnõeltele pead jääksid toru sisse.

«Pütikesi» stantsitakse raskel metallplaadil (raudteerööpa tükil, vanal triikraual jms.). Plaadi sisse tuleb teha 2—3-mm läbimõõduga ava, mille sügavus on suurem kui stantsist väljaulatuvate nõõpnõelte pikkus. Seejärel võetakse 20—25-mm läbimõõduga 12 sm pikkune teraspulk või kandiline terastükk suurusega $2 \times 3 \times 12$ sm ja tehakse sellesse samasugused augud nagu plaadisse.

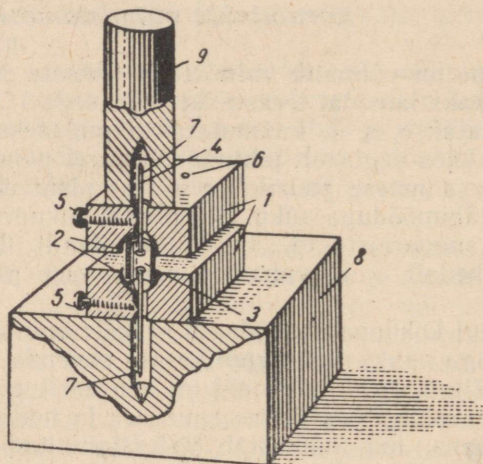

Joon. 110. Stants karabiinide valmistamiseks (läbilõikes).

Joonisel — stantsi asend enne stantsimist:

1 — stantsi plaadid, 2 — süvend pütikesi jaoks, 3 — toru, 4 — nõõpnõel, 5 — kinnituskruvid, 6 — suunamisvarras, 7 — ava nõõpnõela jaoks, 8 — alusplaat, 9 — ümmargune raud

Ühendatud stantsiplaadid (joon. 110) asetatakse suuremale plaadile, seatakse nõõpnõelad avausse ning stantsile asetatud terastükile antakse jõuline löök.

Stantsist väljavõetud «pütikesi» küljes olevatele nõõpnõeltele tehakse ümartangidega aasad. Aas pigistatakse väikeste kruustangide vahele, võetakse nõõpnõela otsast lapiktangidega kinni ja keeratakse seda kruustangide pööramisega.

Töö hõlbustamiseks viilitakse lapiktangide ühe moka sisse õnar, kuhu mahub keeratav nõõpnõel. Lisaks tehakse kokkusurutud lapiktangide ühelt küljelt väike süvend

(spiraalpuuri koonusega väike mõlemaid mokki puudutav süvend), mis on vajalik selleks, et lapiktangidega saaks nõõpnõela otsa täiesti «pütikese» juurde suruda.

Nõõpnõelad võivad olla nii valgevases kui ka terasest ja nende pead peavad vabalt torusse mahtuma, vastasel juhul tuleb päid töödelda. «Pütikese» jaoks võib valgevase asemel kasutada vastava paksusega pehmet raudplekki. Raudpleki puhul läheb stants kiiremini rikki.

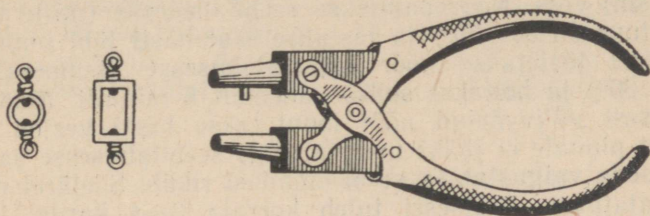

Joon. 111. Ümartangid aukude tegemiseks ja torudest ning lame karabiin

Karabiine võib teha ka teisel viisil ja teisekujulisi. Selleks puuritakse ümartangide moka sisse 1-mm läbimõõduga ava (joon. 111), kuhu pannakse karastatud terasest pulgake, mille ots ei tohi ulatuda välja rohkem kui 2 mm. Teise moka ava puuritakse kuni 1,1—1,2 mm sügavuseks. Seejärel lõigatakse vajaliku läbimõõduga valgevases kuni 2 mm laiune rõngas, millesse tehakse ümartangidega kaks auukest. Aukudesse torgatakse nõõpnõelad, neile keeratakse aasad ja karabiin ongi valmis. Rõnga asemel võib kasutada riba, millele pärast aukude sisselõõmist antakse soovitud kuju.

Samade ümartangidega võib vajutada auke ka lantidesse, kui valgevase paksus ei ületa 1 mm.

Õngenõõride parkimine ja immutamine

Spinningistide seas on levinud kaks head menetlust siid-, lina- ja puuvillanõõride töötlemisel. Uht neist kasutatakse nõõri parkimisel, teist — nõõri immutamisel kaitseks märgumise vastu.

1. Tammekoort keedetakse kuni vedeliku tumepruuniks muutumiseni. Koor võetakse välja, nõor pannakse vedeliku sisse ja keedetakse 5—10 minutit, jälgides, et nõor ei puudutaks keedunõu põhja. Seejärel tõstetakse nõu tulelt, nõor võetakse välja, venitatakse ja kuivatatakse.

2. Tehakse kaks lahust: a) 25 g head seepi (lasteseep) lahustatakse 100 sm³ vees temperatuuril 50—55°, b) 10 g alumiiniummaarjat lahustatakse 30°-ni soojendatud 100 sm³ vees. Nõor pannakse seebilahusesse (mille temperatuur on 50—55°) ja lastakse seal hästi läbi imbuda; seejärel tõstetakse nõor maarjalahusesse (temperatuur kuni 30°) ja hoitakse selles vähemalt 5 minutit. Maarjalahusest väljavõetud nõor loputatakse hästi veejoa all, nii et pinnale ei jääks maarjat, mis seebilahusesse sattudes seda vaigustab ja seebi omadusi rikub. Seejärel nõor kuivatatakse. Protsessi tuleb korrata 3—4 korda, kuni nõor on täielikult läbi imunud. Nõor kuivatatakse ja hõõrutakse seda lapi või ajalehepaberiga; sama soovitatakse teha ka pärast iga kalapüüki.

Nõor tuleb enne immutamist parkida ja pärast immutamist venitada sellise pingega, mis vastab nõori tugevusele. Nõori ühte otsa võib riputada raskuse, mille kaal võrdub nõori 1/2 või 3/4 kandejõule; võib ka nõori käte vahel välja venitada. Eriti on vaja välja venitada korrutatud puuvilla- või lina nõor. Neid venitatakse märjalt.

Punatud kaproonnõorid ei vaja parkimist ja immutamist. Korrutatud kaproonnõore tuleb hõõruda 4 osast naturaalvärnitsast ja 1 osast kastoorigest koosneva seguga ja tugevalt venitades kuivatada.

Nõoride kuivatamine

Nõori kuivatamiseks pärast kalapüüki tuleb teha haspel. Haspel tehakse kergetest puuliistudest, pannes nad ristamis kokku ja puurides keskele ühenduskohta augu. Haspli pulgad tugevdatakse põikiliistudega ja seotakse kokku tugeva niidiga. Pärast haspli kokkupanemist pannakse ristumiskohta metallvarras ja haspel ongi valmis.

Nitrolakid

Nitrotselluloosist lakkide lahustajana kasutatakse etüülatsetaati, atsetooni, amüülatsetaati ja butüülatsetaati; lahjendajateks on etüülpiiritus ja metüülpiiritus (puupiiritus). Lakikilet pehmendavateks plastifikaatoriteks on kastoor- või linaõli ja kamper. Vaikudest kasutatakse kampo- lit, kopaali ja šellakit. Laki ligikaudsed retseptid on järg- mised: 1) nitrokiudainet — 4 osa, vaiku — 1 osa, lahus- tajat — 50 osa, lahjendajat — 45 osa; 2) nitrokiudainet — 17 osa, kampo- lit — 6 osa, kamprit — 1 osa, etüülatsetaati — 24 osa, amüülatsetaati — 30 osa, etüülpiiritust — 22 osa.

Metalli poleerimine

Metalli saab hästi poleerida pastaga «ГОИ». Seda val- mistatakse kolme sorti: peenikest, keskmist ja karedat. Tarvitamisviis on järgmine: tükike kalevit, seemisnahka jms. kinnitatakse puupulga külge, niisutatakse kergelt pet- rooleumiga, määratakse pastaga ja kõvasti metallile suru- des puhastatakse selle pind. Häid tulemusi annavad veel: eelnevalt kergelt vaseliiniga määratud kalevile või vildile viidud krookus; viini lubi, mida puhastamise ajal veega niisutatakse; kasutatakse ka pulbrit «Lux», millega saa- dakse krobelisem poleering.

Vee toimel muutub lant tuhmiiks; puhastamiseks kasu- tatakse sel puhul tindikummit.

Poleerimine toimub hõlpsalt, kui pulber või määre on pehmest puidust laual, kalevil või puuliistule löödud nahal. Lant pannakse lauakesele, surutakse peale ja landi pind poleeritakse edasi-tagasi liigutamisega.

Landi katmine elavhõbedaga

Mõnikord tekib vajadus anda landile särav valge vär- vus. Selleks tehakse elavhõbedalahus suitsevas lämmas- tikhappes (50 sm³ hapet, 1 g elavhõbedat). Lahust kasu- tatakse järgmiselt: tuletiku otsa mähitud vatitükiga võe- takse lahust ja hõõrutakse landi pinnale, mis pühitakse pärast kuiva lapiga või vatiga üle, saades nikeldatud pin- naga sarnaneva katte. Vee mõjul läheb lant mõne aja

jooksul tumedaks, kuid aitab tema hõõrumisest lapiga, et läiget jälle uuendada.

Lisades lahusesse 1 g hõbedat, saadakse matt kate (hõbedane). Pärast elavhõbeda ja hõbeda lahustamist lisatakse lahusele 25 g vett. Lahus on mürgine ja selle kasutamisel peab olema ettevaatlik.

Hõlpsam on kasutada pulbrilist amalgaami — tina ja elavhõbeda sulamit (V. V. Fjodorovski retsept). See valmistatakse järgmiselt: võetakse 60 g tina, 40 g elavhõbedat, 35 g talki ja 50 g hapet (sidrun-, viin- või sipelghapet). Tina sulatatakse metallkarbis tulel. Kui tina on muutunud vedelaks, valatakse kohe juurde elavhõbe ning segatakse puupulgaga ruttu ja energiliselt 5—10 sekundit (elavhõbeda aurusid mitte sisse hingata!). Seejärel valatakse sulam ettevaatlikult külma vette. Veest väljavõetud sulam kuivatatakse hästi, tükeldatakse haamriga, pannakse uhmrisse (vaskuher ei kõlba) ja hõõrutakse hästi peeneks pulbriks, aeg-ajalt talki juurde lisades. Nüüd hõõrutakse pulbrisse hape ja segatakse hoolikalt sulamiga.

Amalgaami kasutatakse järgmiselt. Lant puhastatakse oksüüdikihist (liiva ja smirgelpaberiga), niisutatakse veega, raputatakse peale veidi pulbrit ja hõõrutakse läikiva pinna saamiseni. Pärast tuleb lant puhtaks pesta ja lapiga kuivatada.

Tina võib asendada tina ja plii seguga või pliiga. Segu võib teha ka hapeteta, kuid siis tuleb lanti puhastamise ajal hõõruda mingi hapu taime- või puuviljamahlaga, näiteks oblika-, õuna-, sidruni- jms. mahlaga.

Segu on mürgine ja selle kasutamisel tuleb olla ettevaatlik. Pulbrit tuleb kaitsta niiskuse eest.

Terasdetailide karastamine

Vähe süsihapet sisaldavast terasest detaile võib termiliselt töödeldes (karastades) tunduvalt kõvemaks muuta. Selleks kuumutatakse ese punaseks, puistatakse peale kollast karastuskaalit ja pistetakse uuesti tulle. Kohe pärast pulbri sulamist lastakse detail viivitamata vette.

Konksupäästja

Haugi ja koha põhja pealt püüdes juhtub sageli, et lant takerdub risu külge. Kalastajale annab siin suurt abi konksupäästja (sulane), mis kinnijäänud konksu peaaegu alati lahti lööb. Üks paremaid on pliist kerakujuline konksupäästja, millel on läbilõikega koba nõöri peale seadmiseks ja vedruga look, mis konksu kinni hoiab. Konksupäästjat saab kasutada paadis, kuna kaldalt püüdes tema kasutamine ei õnnestu (joon. 112, c).

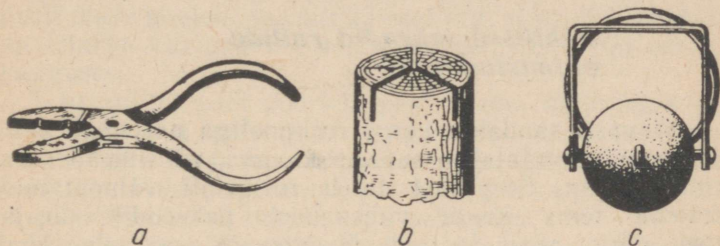

Joon. 112.

a — lapiktangid konksude jootmiseks, *b* — puuklots, *c* — konksupäästja (sulane)

Kolmikute kokkujootmine

Mõnikord tuleb nõutavas suuruses kolmikuid endal valmistada, jootes need kokku üheharulistest konksudest. Töö muutub märksa lihtsamaks, kui kasutatakse kitsaid lapiktange, mille ühe moka sisse on kolmekandilise viiliga tehtud õnar. Õnara sügavus peab olema selline, et konksud seisavad kokkupigistatud lapiktangide vahel kindlalt. On veel parem, kui viilitakse kolm eri sügavusega süvendit, milles võib joota mitmes suuruses kolmikuid (joon. 112, a). Jootmist hõlbustab puust klots, millesse saetakse vastavad lõhed (joon. 112, b).

Kui joodetakse lapiku peaga konkse, tuleb juurde kinnitada 0,7—0,8-mm läbimõõduga terastraadist aas, mille otsad painutatakse pisut kõrvale. Seejärel mähitakse konks ja aas peene traadiga kokku (selleks sobib elektrijuhtme peenike kiud) ja joodetakse kinni.

Jootmine toimub jootekolviga. Tina võib sulatada metalltopsis, teise topsti (klaasist) valatakse hape. Kokkupandud konksude sääred torgatakse happesse ja siis sulatatakse. See lihtne viis annab kiiresti kindla jooti.

Väga kõvaks karastatud konkse (on rabadad ja murduvad kergesti) tuleb noolutada. Seda tehakse järgmiselt: konk vajutatakse sulanud pliisse, mõne sekundi pärast ilmub sinine karastusvärvus, mille järel konk võetakse välja ja jahutatakse õhu käes.

Põhilised juhendid rullide valmistamiseks

Teatavasti saadakse kerge rullipooliga paremaid heitetulemusi: saavutatakse suurem kaugus, vähenevad sassiminekid jne. Seepärast tuleb rullipooli valmistamisel taotlema tema kaalu vähenemist paksendite ärajätmise ning pooli kettaid ühendavate varraste kaalu vähendamise arvel. Lisaks sellele tuleb ketaste äärtele ja keskkoha teha võimalikult palju auke, muidugi nii, et ketaste mehaaniline tugevus on kindlustatud ja et heite ajal oleks sõrmega mugav pidurdada.

Kõik see parandab pooli omadusi, kuna pöörlemistelje juures asuva materjali mass vajab liikumapanemiseks vähem energiat kui teljest kaugemal olev mass, s. t. raske puks ei halvenda heite kvaliteeti nii palju kui külgede paks ääris, mis kulutab rohkem energiat heite algul pooli surnud punktist lahtitõmbamisel.

Kuid rulli valmistamisel ei tohi minna ka äärmusse, sest liiga kerge pool ei paranda enam heite kvaliteeti ega kaugust.

Rulli ja eriti pooli valmistamisel on parimaks materjaliks duralumiinium või mingi muu väikese erikaaluga ja vähemalt duralumiiniumi tugevusega metall.

Paremad omadused on poolil, mis on välja treitud ühest metallitükist; sel juhul saavutatakse täpsem tasakaal kui mitmest osast kokkupandud poolil.

Kahekäe-ridva rullipoolil on ligikaudu järgmised mõõtmed: ülemise ketta läbimõõt 110—115 mm, läbimõõt pooli varraste (südamik) kohalt 80—85 mm, ketaste vahe 20—25 mm. Selliste mõõtmetega pool mahutab üle 150 m

0,5 mm jämedust tamiili või üle 100 m punutud kaproon- või siidnööri nr. 1 ja nr. 2.

Ühekäe-ridva rullipooli ülemise ketta läbimõõt on 80—90 mm, südamiku läbimõõt 60—65 mm, ketaste vahe 20—22 mm. Pooli alumise ketta läbimõõt on 2—3 mm võrra väiksem kui ülemisel.

Rullipool peab olema rangelt tasakaalustatud, sest raskuse ebaühtlase asetuse puhul, s. t. kui pooliketta üks pool on raskem kui teine, halveneb heidete kvaliteet ja puks kulub kiiresti ühelt poolt läbi. Pooli tasakaal kaob kõige sagedamini kinnitusvedru tõttu, kui see on tehtud pooli ühele poolele, samuti ka seetõttu, et pooli käepidemed on erineva kaaluga või asetsevad pooli tsentrist erinevas kauguses.

Telg, millel pool pöörleb, peab olema karastatud terasest, hoolikalt poleeritud ning peab puksi puudutama ainult kahe 5—6 mm laiuse servaga; telje läbimõõt on 5—7 mm. Puks on terasest, pronksist või valgevasesest. Telg ja puks lihvitakse teineteisega sobitades.

Püügiks on väga sobiv ümberpaigutatavate käepidemete rull; käepidemetel peab olema selline ehitus, et neid saab viia kas ligemale või kaugemale tsentrist. Kui näiteks käepidemed asetsevad tsentrile lähemal, saadakse ühes ajaühikus suurem arv pöördeid kui tsentrist kaugemal asetsevate käepidemete puhul.

Esimene asend võimaldab kiirendada rullipooli pöörlemist ja parandab tõugjapüügi tingimusi. Teine asend on kasulik havipüügil.

Sellisele rullile on autor konstrueerinud mugava ning hääletu lintpiduri (joon. 113).

Pidur töötab järgmiselt: kui kang 1 viia asendisse B, siis tõstab ta oma teise otsaga üles klotsi 2, mille külge on kinnitatud pidurilint 3. Lint haarab tihkelt pidurirõngast 4, mis on kinnitatud rullipooli külge. Lindi pingutusjõud oleneb vedru 5 tugevusest. Lisaks sellele võib sõrmevõti kangile 1 vajutades pooli täiesti peatada. Toed 6 ja 7 aitavad kaasa vedru ja lindi töötamisele.

Kui kang 1 viia asendisse A, jääb pidur vabaks, kuna vedru 5 on surve all ja lint vabaneb pidurdusasendist. Joonisel 113 on näidatud piduri asend rullipooli pidurdamise ajal.

Huvitavad on pooli puksi sisse kinnitatud ühe või kahe kuullaagriga rullid. Seda tüüpi rullipool valmistatakse

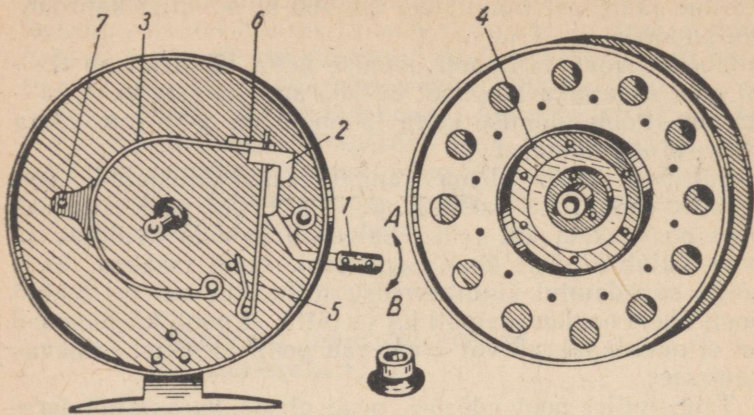

Joon. 113. Lintpiduriga rull

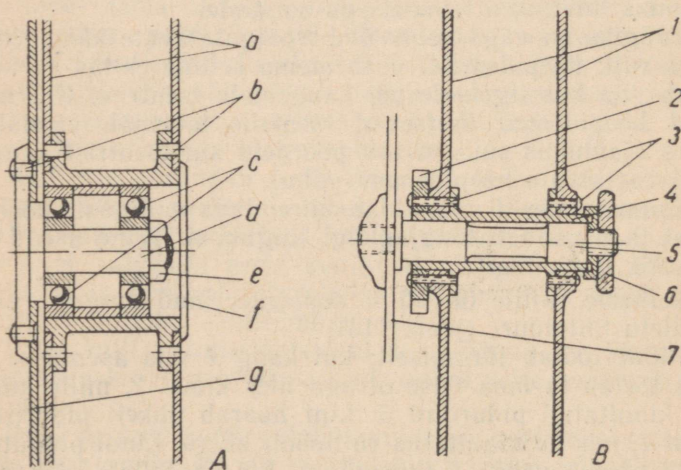

Joon. 114. Rullitelgede ja pukside skeemid.

A — kuullaagriga: a — poolikettad, b — needid, c — kuullaagrid, d — telg, e — mutter, f — kate, g — alus; B — silindriteljega: 1 — poolikettad, 2 — hammasratas, 3 — kruvid, 4 — puks, 5 — telg, 6 — kinnitusmutter, 7 — rullialus

ühest tükist treituna või kahest kettast kokkupanduna. Rulli mõõtmed on samasugused kui varemkirjeldatuil. Rullipool peab olema kergem kui silindrilise teljega rullipool.

Kuullaagritega pool töötab hästi ainult siis, kui ta on kerge, umbes 20—40 g. Rasket pooli pole otstarbekohane kuullaagritele panna.

Kuullaagritega pool pöörleb teljel kergelt ja rull peab kaua vastu (joon. 114).



Sisukord

Sissejuhatus	3
Spinningu ehitus	7
Ritv	7
Rull	20
Ongenöör	30
Ongetina ja keerdumisetökestaja	35
Lips (tross)	36
Landid ja muud söödad	38
Konksud	49
Karabiinid, kinnituslöksud ja ühendusrõngad	53
Kongits ja kahv	54
Suuavaja ja konksuvabastaja (ekstraktor)	56
Sõlmed	57
Ridva kokkupanemine	58
Spinningu hooldamine	60
Spinninguheite tehnika	63
Ridva asend heite sooritamisel ja kala püüdmisel	63
Rulli pidurdamine ja aeglustamine	65
Heitmine	66
Kaitske kalavarusid	82
Lühidalt kaladest	85
Kalapüük spinninguga	93
Kalade käitumisviisid ja püügikoha valik	93
Magevee-kalad	105
Haug	105
Koha	130
Tõugjas	134
Ahven	143
Turb	145
Säinas	149
Säga	150

Lõhelised	152
Lõhe	153
Iherus ehk meriforell	163
Taimen	165
Lenok	169
Nelma ja belorõõbitsa	170
Kaspia, Musta mere ja Araali lõhe	172
Merepüük	173
Spinninguvarustuse valmistamine	176
Vajalikud tööriistad	176
Lantide valmistamine	176
Lantide rakendamine	181
Puulandid (voblerid)	183
Lipsude valmistamine	184
Ühenduslõksud	186
Ühendusrõngad	189
Rakiste valmistamine	190
Õngetinade ja «Devon»-lantide valamine	192
Liimitud bambusritvade valmistamine	195
Liimimine	203
Ridva käepide	206
Kummist puhver	208
Rullihoidja	208
Ühendustorud	209
Oksüdeerimine	210
Torude paigaldamine	211
Liitetapid	212
Kinnitustihvtid	213
Jätkude sobitamine	213
Rõngaste kinnitamine	213
Ridvamähised	218
Lakkimine	219
Ridva tasakaalustamine	221
Ridva valmistamine lihtsast (lõhestamata) bambusest ja teistest puiduliikidest	222
Ridva parandamine	223
Kolmikukaitsja	228
Karabiinide valmistamine	229
Õngenööri parkimine ja immutamine	231
Nööri kuivatamine	232
Nitrolakid	233

Metalli poleerimine	233
Landi katmine elavhõbedaga	233
Terasdetailide karastamine	234
Konksupäästja	235
Kolmikute kokkujootmine	235
Põhilised juhendid rullide valmistamiseks	236



Д. И. Колганов
ЛОВЛЯ РЫБЫ СПИННИНГОМ
На эстонском языке
Эстонское Государственное Издательство
Таллин, Пярнуское шоссе, 10

*

Trükiviga

Lk.	Rida	On trükitud	Peab olema
32	Tabelis	18,7	28,7

Tell. 529.

Д. И. Колганов
ЛОВЛЯ РЫБЫ СПИННИНГОМ

На эстонском языке

Эстонское Государственное Издательство
Таллин, Пярнуское шоссе, 10

*

Toimetaja M. Mäik
Kunstiline toimetaja H. Keigo
Tehniline toimetaja E. Lumet
Korrektor Ü. Rattur

Ladumisele antud 4. II 1959. Trükkimisele antud 15. V 1959.
Paber 54 × 84, 1/16. Trükipoognaid 15,25. Formaadile 60 × 92
kohaldatud trükipoognaid 12,51. Arvutuspoognaid 13,22.
Trükiarv 8000. Tellimise nr. 529.

Hans Heidemanni nim. trk., Tartu, Vallikraavi 4.

Hind rbl. 5.50

RbL 5.50

A-2.2.566
T

TÜ RAAMATUKOGU



1 0300 00241735 2