

Tartu Ülikool

Maailma keelte ja kultuuride kolledž

Ingrid Imelik

GUY DEUTSCHERI TEOSE “THROUGH THE LANGUAGE GLASS:  
WHY THE WORLD LOOKS DIFFERENT IN OTHER LANGUAGES”  
ÜHE PEATÜKI JA EPILOOGI TÕLGE JA TÕLKEPROBLEEMIDE ANALÜÜS

Magistritöö

Juhendaja: Terje Loogus, PhD

Tartu

2022

# SISUKORD

SISSEJUHATUS .....	3
1. SIHTTEKST .....	5
2. TEOREETILINE RAAMISTIK.....	39
2.1 Lähteteksti ja autori tutvustus .....	39
2.2 Tõlkemeetod ja -tehnikad .....	40
2.3 Lähteteksti analüüs .....	43
3. TÕLKEPROBLEEMIDE ANALÜÜS .....	45
3.1 Intertekstuaalsus.....	45
3.1.1 Allusioonid .....	46
3.1.2 Otsesed viited .....	49
3.2 Ruumisuhteid puudutav sõnavara .....	52
3.3 Koha- ja keelenimed .....	55
3.4 Kultuurispetsiifilised elemendid .....	59
3.5 Autori stiil ja sõnamängud.....	67
3.6 Järeldused.....	78
KOKKUVÕTE .....	80
KASUTATUD ALLIKAD.....	81
SUMMARY .....	84

## SISSEJUHATUS

Siinne magistr töö koosneb Guy Deutscheri raamatu “Through the Language Glass: Why the World Looks Different in Other Languages” ühe peatüki ja epiloogi tõlkest ning tõlkeprobleemide analüüsist.

Tõlgitava teose valikul sai otsustavaks eelkõige paeluv teema: keele mõju mõtlemisele. Deutscheri tekstidele on eesti keeles küll viidatud, kuid ühtegi tema raamatut seni eesti keelde tõlgitud pole. Võimalik, et eeldatakse, et keelehuvilise lugeja jaoks ei ole inglise keel takistuseks, ning arvatakse, et seetõttu ei vaja sihtrühm tõlget. Küll aga on Deutscheri ohtrad näited eri keeltest niivõrd põnevad, et näiteks valitud peatükil arvab magistr töö autor olevat suurema lugejaskonna kui pelgalt inglise keelt vabalt kõnelevad keelesõbrad. Deutscheri lennukas keelemängudest tulvil stiil, mis põimib keeruka erialase sõnavara argikeelsetesse, kohati labastesegi lausekonstruktsioonidesse on tõlkijale küllaltki suur väljakutse.

Magistr töö mahupiirangust lähtuvalt tuli langetada valik, milline peatükk tõlkida. Valituks osutus peatükk ruumisuhete kirjeldamisest keeles, mis põhineb suuresti briti sotsiaalteadlase Stephen C. Levinsoni ruumisuhete alastel kirjutistel ning ameerika päritolu antropoloogilise lingvisti John Havilandi täheldustel. Nende ning mitmete teistegi allikate põhjal on autor loonud kaasahaarava ning ohtrate näidete, illustreerivate lugude ja vaimukustega vürtsitatud teksti, mille omapära ja ladususe edasiandmine osutus tõlkijale huvitavaks proovikiviks

Epiloogi valiku kasuks kõneles eelkõige selle tulevikuvaatav sisu ning ühtlasi on see ka hea näide autori mõtteviisi ilmestamiseks. Lisaks lihtsustas otsustamist epiloogi intertekstuaalsete allusioonide rohkus ning kohati arhailist keelekasutust järeleaimav stiil. Eri tekstides orienteerumine ning leitu põhjal tõlkevalikute langetamine pakkus tõlkijale mängulusti ning tõelist avastusrõõmu, mis argisema tarbeteksti puhul jäänuks olemata.

Töö eesmärk on valitud tõlkelahendite analüüs tõlgitud tekstiosade näitel. Peamised uurimisküsimused on, kuidas tõlkida intertekstuaalseid elemente, ruumisuhteid puudutavat keelt, keelenimetusi ja kohanimesid ning kultuurispetsiifiliste nähtustega seonduvat. Lisaks proovib magistr töö autor välja selgitada, kuidas säilitada tõlkes autori isikupärane stiil, jäädes samas eesti lugejale harjumuspärase maitsekuse piiridesse.

Magistr töö laiema kasu võiks olla, nii nagu algtekstilgi, hariva ja mõtlemapaneva, kuid samas meelelahutusliku lugemiselamuse pakkumine keele- ja kultuurihuvilisele lugejale, teda liigsete peensustega koormamata.

Töö jaguneb kolmeks suuremaks peatükiks, milleks on sihttekst, teoreetiline raamistik ning tõlkeprobleemide analüüs.

# 1. SIHTTEKST

Seal, kus päike ei tõuse idast

MAITSES SUUREPÄRASELT

Guugu-jimthiri keel on tuntud ühel kindlal põhjusel, mille pärast kogu maailma mälumängurid seda au sees hoiavad. Lugu on üldjoontes järgmine. 1770. aasta juulikuus oli kapten Cooki laev Endeavour sunnitud ankrusse heitma Austraalia kirderannikul, peatselt Endeavouri nime kandma hakkava jõe suudmes, paigas, mis hiljem nimetati Cooktowniks. Nende nädalate jooksul, mil kestsid laeva parandustööd, tutvusid kapten Cook ja tema meeskond mandri kohaliku elanikkonnaga – nii inimeste kui kukrulistega. Esimestega olid suhted esiotsa üsna südamlikud. Cook kirjutab 10. juulil 1770 oma päevikusse: “Homnikul tuli neli pärismaalast liivase neeme juurde sadama põhjaküljel. Neil oli väike autrigeritega puust kanuu, milles nad paistsid kala püüdvat. Nad olid ihualasti, nende nahk oli puupigi karva. Nende juuksed olid tumedad, elutud ja lühikeseks põetud ning ei loksik ega kräsus. Nende kered olid osalt punaseks värvitud ning ühe ülemisele huulele ning rinnale olid maalitud valged triibud. Nende näojooned polnud kaugeltki mitte ebameeldivad; nende hääl oli pehme ning meeldiva kõlaga.”

Teistesse kohalikesse suhtuti mõnevõrra väiksema aupaklikkusega. Reisikirjast <sup>1</sup>, mis põhineb Cooki ning tema ohvitseride päevikutel, võib lugeda kirjeldust selle kohta, mis leidis aset sama nädala hilisemas pooles: “Mr Gore’il, kes täna relvaga välja läks, oli õnn tappa üks neist loomadest, kes meile arutlusteks nii palju ainet on andnud. ... Pea, kael ning õlad on teiste kehaosadega võrreldes ebaproportsionaalselt väikesed; saba on peaaegu sama pikk kui kere ning juure juurest väga jäme ja otsast peenem. Selle isendi esijalad olid vaid neli tolli pikad, tagajalad kakskümmend ja kaks: ta liigub edasi püstiasendis pikkade järjestikuste hüpetega; nahk on kaetud lühikese karvaga, mis on tumeda hiire värvi või hall, välja arvatud pea ja kõrvad, mille värv meenutab jänese oma. Kohalikud kutsuvad seda looma *kanguroo*’ks. Järgmisel pakuti *kanguroo*’d õhtueineks ning selgus, et ta liha maitstes suurepäraselt.

Endeavour naasis järgmisel aastal Inglismaale, pardal kahe kanguru nahad, ning tuntud animalistilt George Stubbsilt telliti looma kujutatav maal. Stubbsi kanguru köitis otsekohe avalikkuse tähelepanu ning loom sai üleöö kuulsaks. Kaheksateist aastat hiljem, kui esimene

---

<sup>1</sup> John Hawkesi poolt koostatud reisikiri „An Account of the Voyages Undertaken by the Order of His Present Majesty, for making discoveries of the Southern Hemisphere“ [Kirjeldus reisidest, mis Tema Valitseva Majesteedi käsul ette võeti avastuste tegemiseks lõunapoolkeral].

elus isend – “imetabane *kanguroo* Botany Bayst” – Londonisse saabus ning Haymarketil väljanäitusele pandi, saabus elevuse kõrghetk. Nõnda lisandus inglise keelde esimene Austraalia aborigeenidelt pärit sõna, ning kui looma kuulsus teistesse maadesse ulatus, sai sõnast *kanguroo* (ek känguru) Austraalia põliskeeltest pärineva rahvusvahelise sõnavara tuntuim esindaja.

Või oli see ikka nii?

Kui looma enda kestvas populaarsuses vanas maailmas polnud küsimustki, seati peagi kahtluse alla sõna „känguru“ Austraalia päritolu. Seda põhjusel, et kui Austraaliasse siirdunud maadeavastajad nägid looma hiljem mandri teistes piirkondades, ei pakkunud kohalikud aborigeenid midagi ligilähedaseltki sarnast sõnale „känguru“. Pärismaalased mis tahes Austraalia paigas ei tundud sõna isegi ära ning mõned neist eeldasid seda kuuldes, et neile õpetatakse looma ingliskeelset nimetust. Et üle mandri kõneldi palju erinevaid keeli, ei äratanudki tõsiasia, et aborigeenid Austraalia teistes piirkondades sõna ära ei tundnud, iseenesest eriti kahtlust. Kõige rohkem kahjustas sõna „känguru“ saamisloo usaldusväärset aga üks teine maadeavastaja, kapten Philip Parker King, kes külastas sedasama Endeavouri jõe suudme piirkonda aastal 1820 – viiskümmend aastat pärast Cooki lahkumist. Kui kapten King seal kohatud aborigeenidelt küsis, kuidas looma kutsutakse, erines saadud vastus täielikult Cooki kirjapandust. King tähendas nime oma reisipäevikusse kuulumise järgi üles kui *minnar* või *meenuah*.

Kes olid siis need pehme ja meeldivakõlalise häälega pärismaalased, kes Cookile 1770. aastal sõna *kanguroo* andsid, ning mis keelt nad kõnelesid? Või veeti Cooki lihtsalt ninapidi? Üheksateistkümnenda sajandi keskpaigaks oldi sõna Austraalia päritolu suhtes valdavalt skeptilised. Aastal 1850 kirjutas John Crawfurd – silmapaistev orientalist ning Stamford Rafflesi järglane Briti impeeriumi residendina Singapuris – väljaandes *Journal of the Indian Archipelago and Eastern Asia*: “On äärmiselt tähelepanuväärne, et see sõna, mis on oletatavasti Austraalia päritolu, ei esine kõnealuse kukkurlooma nimena üheski Austraalias räägitavas keeles. Seega pidid Cook ning tema kaaslased loomale seda nime andes tegema mingi vea, kuid millise, pole võimalik oletada.” Peagi hakkasid levima igasugused müüdid ja legendid. Kuulsaim versioon, mida koomikud tänaseni armastavad, on et “känguru” oli fraas, mis tähendas ‘ma ei saa aru’ – vastus, mille segaduses pärismaalased oletatavasti andsid Cooki küsimusele „Kuidas seda looma kutsutakse?“.

Vastutustundlikumad leksikograafid eelistasid ettevaatlikuks jääda ning “Oxford English Dictionary” on järgnevas definitsioonis – mis praegu, kui seda raamatut kirjutatakse, on

veebiversioonis veel kättesaadav – sobiliku elegantsiga ebamäärane: “Känguru: väidetavalt nimetus ühes Austraalia põliskeeles. Cook ja Banks uskusid, et see on nimetus, mille andsid loomale pärismaalased Endeavouri jõe lähistel Queenslandis.”

Maailma kuklapoole mõistatus lahendati viimaks 1971. aastal, mil antropoloog John Haviland hakkas intensiivselt uurima guugu-jimithiri keelt – keelt, mida kõneles umbes tuhandepealine pärismaalaste kogukond, mis tänapäeval elab Cooktownist ligikaudu kolmkümmend miili põhja pool, kuid varem asustas piirkonda Endeavouri jõe lähistel. Haviland avastas, et on üks kindlat tüüpi suur hall känguru, kelle nimetus guugu-jimithiri keeles on *gangurru*. Sõna päritolus ei saanud seega enam kahtlust olla. Kui see aga nii oli, siis miks ei pakkunud sama keele kõnelejad seda kapten Kingile 1820. aastal? Juhtumisi on suurt halli *gangurru*’t, keda Cooki seltskond märkas, rannikul vaid harva näha, nii et King osutas tõenäoliselt mõnele muud liiki kängurule, kellel guugu-jimithiri keeles on teistsugune nimetus. Me ei saa aga iialgi teada, millist kängurut King nägi, sest sõna, mille tema kirja pani kui *minnar* või *meenuah*, oli kahtlemata *minha*, üldine termin, mis tähendab liha või söödavat looma.

Niisiis ei veetud kapten Cooki ninapidi. Tema lingvistilisi tähelepanekuid on nüüdseks tunnustatud ning tänu sellele on ka guugu-jimithiri keel, mis andis rahvusvahelisse leksikasse kuulsaima aborigeenidelt pärit sõna, leidnud kindla koha kogu maailma viktoriinisõprade südames ja meeles.

## EGOTSENTRILSED JA GEOGRAAFILISED KOORDINAADID

“Aga lugege siis mõnda Hästi Kosutavat Lugu ... Mõnda niisugust, mis aitaks ja lohutaks Õnnetut Karu tema Suures Kitsikuses.” Ja niisiis lugeski Christopher Robin Puhhi põhjapoolsele otsale terve nädala sedasorti raamatut, tema lõunapoolse otsa peal kuivatas Jänes oma märga pesu”

(“Kus Puhh läheb külla ja satub kitsikusse”)<sup>2</sup>

On veelgi parem põhjus, miks guugu-jimithiri keel on kuulsuse ära teeninud, kuid seda pole kuulnud ka kõige innukamad asjaarmastajad ja see teadmine on jäänud vaid elukutseliste lingvistide ja antropoloogide ringi. Guugu-jimithiri keel tähendab ligikaudses tõlkes ‘seda sorti keel’ või ‘niimoodi kõneldav keel’ (*guugu* tähendab ‘keel’ ja *yimi-thirr* ‘niimoodi’) ning nimetus on üsna tabav, kuna ruumisuhete väljendamine selles keeles on ilmselgelt isemoodi. Viis, kuidas guugu-jimithiri keeles kirjeldatakse objektide paigutust ruumis, on meile

---

<sup>2</sup> A. A. Milne 2019. *Karupoeg Puhh. Maja Puhhi salu serval*. Tõlkinud Valter Rummel. Tallinn: Kirjastus Tänapäev

uskumatult pentsik, ning kui need eripärad guugu-jimithiri keeles avastati, said need ajendiks, et viia läbi suuremahuline uurimus ruumisuhteid puudutavast keelest. Selle uurimuse tulemused on viinud seni inimkeele universaalseteks joonteks peetu põhjaliku ülevaatamiseni ning on andnud siiani ilmekaima näite, kuidas emakeel võib mõtlemist mõjutada.

Oletame, et soovite anda kellelegi juhiseid, kuidas teie majani jõuda. Võite öelda midagi sellist: „Pärast valgusfoori pööra esimesest tänavast vasakule ja mine edasi, kuni näed vasakul kaubahalli, seejärel pööra paremale ja sõida tänava lõppu, kus märkad enda ees valget maja. Meie uks on parempoolne.“ Põhimõtteliselt võiksite öelda ka järgmist: „Hoia valgusfoori juurest ida poole, sõida põhja suunas, kuni näed läänes kaubahalli. Siis sõida itta ning tänava lõpus märkad otse idas suurt valget maja. Meie uks on lõunapoolne.“ Mõlemad juhtnöörid on selles mõttes võrdväärsed, et kirjeldavad sama teed, kuid tuginevad erinevatele koordinaatsüsteemidele. Esimene süsteem kasutab n-õ egotsentrilist ehk inimesest endast lähtuvat koordinaadistikku, mille kaks telge lähtuvad meie enda kehast: parem-vasak-telg ja sellega ristuv ette-taha-telg. See koordinaadistik liigub koos meiega, kuhu iganes me ei pööraks. Teljed nihkuvad nagu meie nägemisväli, nii et see, mis on ees, muutub meie pöördudes selleks, mis on taga, ja mis enne oli paremal, on nüüd vasakul. Teine süsteem kasutab kindlaid geograafilisi telgi, mis põhinevad ilmakaartel: põhi, lõuna, ida ja lää. Need ei muutu meie liikumisel – mis on põhjas, jääb põhja sõltumata sellest, kui palju ennast keerutada.

Loomulikult ei ole egotsentriline ja geograafiline süsteem ainsad viisid, kuidas ruumist kõnelda ning ruumis liikumise juhiseid anda. Võib ju näiteks mingis suunas osutada ning öelda: „Mine sinnapoole.“ Lihtsuse huvides keskendugem siiski egotsentrilise ja geograafilise süsteemi erinevustele. Mõlemal koordinaatsüsteemil on plusse ja miinuseid ning tegelikult rakendame kontekstist sõltuvalt neid mõlemaid. Igati loomulik oleks ilmakaari kasutada juhisteks avamaastikul matkamise puhul või üldisemalt, et rääkida orienteerumisest laiemas mastaabis. „Oregon jääb Carolinast põhja poole“ kõlab loomulikumalt kui „Oregon jääb Carolinast paremale, kui seista näoga mere suunas“. Isegi mõnes suurlinnas, kus on selged geograafilised teljed, kasutavad inimesed geograafilisi mõisteid, nagu „äärelinn“ ja „kesklinn“. Üldiselt on siiski linnas sõitmiseks või jalutamiseks juhiseid andes palju tavalisem kasutada egotsentrilisi koordinaate: „Pööra paremale, seejärel pööra kolmandalt teelt vasakule,“ ja nii edasi. Egotsentrilised koordinaadid on isegi veel laialdasemalt tarvitusel, kui kirjeldame väiksemaid ruume, iseäranis ehitiste sisemust. Ilmakaared ei pruugi kõnest täielikult puududa (näiteks kinnisvaramaaklerid võivad luuleliselt heietada lõunapoolsetest elutubadest), kuid niisugune väljendusviis on parimal juhul marginaalne. Mõelgem vaid, kui naeruväärselt kõlaks:

“Liftist väljudes kõnni põhja suunas ning sisene teisest idapoolsest uksest.” Kui Puhh jääb kinni Jänese ukseavasse ning on sunnitud seal terve nädala veetma, et oma vööübermõõtu kahandada, viitab A. A. Milne Puhhi lõunapoolsele ja põhjapoolsele otsale, rõhutades nõnda kestva täbarat olukorda. Kujutagem aga ette, kui absurdsed oleksid aeroobikatreeneri või balletiõpetaja sõnad: „Nüüd tõstke põhjapoolne käsi ning liigutage lõunapoolset jalga ida suunas.“

Miks näib egotsentriline süsteem nii palju lihtsam ja miks tundub selle kasutamine loomulikum? Pelgalt seepärast, et me oleme alati teadlikud, kus on ees, kus taga ning kus parem ja vasak. Selle väljaselgitamiseks pole meil tarvis kaarti ega kompassi, me ei pea vaatama päikest ega Põhjanaela, me lihtsalt tunnetame seda, sest egotsentriline koordinaatsüsteem lähtub otseselt meie enda kehast ning vahetust nägemisväljast. Ette-taha-telg läheb täpselt meie kahe silma vahelt: pikk kujuteldav joon, mis kulgeb meie nina juurest kaugusesse ning liigub koos meie nina ja silmadega, kuhu need ka ei pööraks. Samamoodi kohandub kuulekalt meie uue asendiga parem-vasak-telg, mis läbib me õlgu.

Geograafiliste koordinaatide süsteem põhineb aga välistel mõistetel, mis ei kohandu meie uue asendiga, vaid tuleb välja arvutada (või meelde jätta) päikese, tähtede või maastiku tunnusjoonte järgi. Nii et üldiselt läheme geograafilistele koordinaatidele üle vaid siis, kui seda on tõesti väga vaja: kui egotsentriline süsteem ei vea välja või kui ilmakaared on eriliselt tähtsad (nagu näiteks lõunapoolsete tubade häid omadusi hinnates).

Tõepoolest, Kantist alates on filosoofid ja psühholoogid väitnud, et ruumiline mõtlemine on põhiolemuselt egotsentriline ning peamised mõisted ruumi kohta on tuletatud meie keha läbivatest tasanditest. Üks põhiargumente egotsentriliste koordinaatide ülimuslikkuse kinnitamiseks oli otse loomulikult inimkeel. Keele universaalne sõltumine egotsentrilistest koordinaatidest ja eelistatud positsioon, mida kõik keeled omistavad egotsentrilistele koordinaatidele mis tahes teiste süsteemide ees, pidi näitama meie inimõistuse universaalseid omadusi.

Siis aga astus areenile guugu-jimithiri keel. Ja sellega koos saabus ka hämmastav tõdemus, et need ihualasti aborigeenid, kes kaks sajandit tagasi kinkisid maailmale sõna „känguru“, ei olnud Immanuel Kantist eales kuulnud. Või vähemalt polnud nad kunagi lugenud Kanti kuulsat kirjutist aastast 1768 egotsentrilise ruumitaju ülimuslikkusest keeles ja meeles. Või kui nad olidki seda lugenud, polnud nad jõudnud Kanti analüüsi oma keeles rakendada. Nagu selgub, ei kasutata nende keeles egotsentrilisi koordinaate üldse!

## NUTAB, NINA LÕUNA POOLE

Tagantjärele näib peaaegu ime, et kui John Haviland guugu-jimithiri keelt 1970. aastatel uurima hakkas, suutis ta veel leida kellegi, kes seda keelt kõneles. Nimelt ei aidanud aborigeenide kokkupuude tsivilisatsiooniga kuigi hästi kaasa nende keele säilimisele.

Kapten Cooki lahkumise järel 1770. aastal säästeti guugu-jimithiri hõimu esialgu intensiivsest kontaktist eurooplastega ning nad jäeti terveks sajandiks suuresti omapäi. Kui aga progressijõud viimaks saabusid, tegid nad seda välgukiirusel. 1873. aastal leiti selles piirkonnas, üsna lähedal kohale, kus Cooki Endeavour oli kunagi randunud ning kus asutati Cooki nime kandev linn, sõna otseses mõttes üleöö kulda. Ühel oktoobrikuu reedel 1873. aastal purjetas laevatäis kullaotsijaid vaiksesse, üksildasse ja kaugesse jõesuudmesse. Ning laupäeval, nagu üks ränduritest hiljem kirjeldas, „olime kesk värsket kaevandustööde linnakut – mehed tõttasid siia-sinna, telgid kerkisid igas ilmakaares, hobuseid ja lasti juurde toovate madruste hõiked segunesid abimootori ja tõstukite müra ning ketikolinaga.“ Kullaotsijate jälgedes hakkasid ka farmerid piki Endeavouri jõe kaldaid maatükke hõivama. Kullaotsijad vajasisid maad kaevandamiseks ning farmeritel oli maad ja veevõtukohti tarvis karja jaoks. Uue korra juures ei jäänud guugu-jimithiri hõimule just palju ruumi. Farmerid panid pahaks, et aborigeenid põletasid rohumaid ning peletasid karja veevõtukohtadest eemale, mistõttu kordnikud said ülesande pärismaalased asunike aladelt kõrvaldada. Aborigeenid reageerisid mõningase vastuseisuga, mis omakorda kutsus esile asunikepoolse hävituspoliitika. Vähem kui aasta pärast Cooktowni linna asutamist selgitas ajaleht Cooktown Herald juhtkirjas: „Kui metslased on tsivilisatsiooni vastu, tuleb neil alla vanduda; selline on nende rassi saatus. Nõnda väga, kui me säärast olukorda ka hukka ei mõista, on see täieliselt tarviline, et aborigeenide vastuseis tsivilisatsiooni edasimarssi ei takistaks.“ Ähvardused ei jäänud alusetuks, sest ideoloogiat viidi ellu „hajutamispoliitikana“, mis tähendas seda, et aborigeenide laagrid tulistati pihuks ja põrmuks. Need pärismaalased, keda ei „hajutatud“, taandusid üksikute seltskondadena metsa või ahvatles neid linn, kus nende saatuseks said alkoholism ja prostitutsioon.

1886. aastal, kolmteist aastat pärast Cooktowni asutamist löid Baieri misjonärid linnast põhja pool Bedfordi neemel luterliku misjonimaja, et päästa hukkaläinud paganate räsitud hingi. Hiljem kolis misjonimaja sisemaa poole – kohta, mis ristiti Hopevale'iks. Sellest sai kogu piirkonna ja kaugemategi paikade veel järelejäänud aborigeenide varjupaik. Kuigi Hopevale'i toodi palju eri põliskeeli kõnelevaid aborigeene, domineeris guugu-jimithiri keel, millest sai

terve kogukonna keel. Misjonitöö eestvedaja Georg Schwarz tõlkis piibli guugu-jimithiri keelde, ning kuigi tema keeleoskus oli keskpärane, sai ta vigane guugu-jimithiri keel viimaks teatud sorti kirikukeeleks, mida inimestel pole lihtne mõista, kuid millel on samasugune aupaiste nagu näiteks kuningas Jamesi piibli inglise keelel.

Järgnevatel aastakümnetel langes misjonäridele osaks veelgi kannatusi ja katsumusi. Teise maailmasõja ajal asustati terve kogukond sunniviisiliselt ümber lõunasse ning seitsmekümnendates misjonär Schwarz, kes oli saabunud Cooktowni üheksateistaastaselt ning elanud guugu-jimithiri hõimu keskel pool sajandit, interneeriti saksa päritolu tõttu. Ometi keeldus guugu-jimithiri keel kõigest hoolimata hinge heitmast. Veel 1980. aastail leidsid mõned eakad mehed, kes kõnelesid ehedat guugu-jimithiri keelt.

Haviland avastas, et vanema generatsiooni räägitavas keeles puuduvad sõnad *parem* ja *vasak* suuna tähistamiseks. Veel kummalisem aga on, et selles keeles pole ka objektide asukoha kirjeldamiseks mõisteid *ees* ja *taga*. Kus meie kasutaksime egotsentrilist süsteemi, kasutatakse guugu-jimithiri keeles nelja ilmakaart: *gungga* (põhi), *jibba* (lõuna), *naga* (ida) ja *guwa* (lääs). (Tegelikult on nende ilmakaared kompassi põhjasuunast pisut, nii oma 17 kraadi võrra nihkes, kuid sellel pole praeguse teema juures erilist tähtsust.)

Kui guugu-jimithiri keele kõneleja soovib, et keegi autos edasi istuks, et ruumi teha, ütleb ta: “*Naga–naga manaayi*,” mis tähendab ‘liigu pisut ida suunas’. Kui nad soovivad, et lauast pisut eemale istutaks, ütlevad nad: “*Guwa-gu manaayi*,” – ‘liigu natuke lääne suunas’. Selmet lausuda, et John on puu ees, ütlesid nemad: “John on puust põhja pool.” Soovides, et järgmisest ristmikust vasakule pöörataks, ütlesid nad: “Mine siit lõunasse.” Et selgitada, kuhu täpselt nad midagi majas jätsid, ütlesid nad: “Jätsin selle läänepoolse laua lõunapoolsele äärelle.” Et paluda matkapliit välja lülitada, öeldaks: “Pööra nuppu ida suunas.”

1980. aastatel tuli Hopevale’i veel üks lingvist, Stephen Levinson, kes kirjeldab mõningaid oma ebatavalisi kogemusi guugu-jimithiri keeles juhiste andmisega. Ühel päeval, kui ta üritas filmida, kuidas kohalik luuletaja Tulo traditsioonilist müüti jutustab, käskis see tal ühtäkki seisatuda, et mitte peale astuda suurele sipelgale tema jalast põhja pool. Teisel korral selgitas guugu-jimithiri keelt kõnelev Roger, kuidas leida külmutatud kala umbes kolmekümne miili kaugusel asuvas poes. “Need on sealpool, taga lõpus,” oli Roger kahe käeviipega endast paremale näidates öelnud. Levinsoni oletust mööda tähendas liigutus, et poodi sisenedes on kalad paremat kätt. Kuid ei, selgus, et kalad jäid hoopistükkis vasakule. Milleks siis käeviipe paremale? Roger polnudki viibanud paremale. Ta oli osutanud kirdesse ning eeldanud, et teda kuulav inimene mõistab, et poodi sisenedes tuleks kala otsida kirdepoolsest nurgast.

Asi läheb veelgi pentsikumaks. Kui eakamatele guugu-jimithiri keele kõnelejatele näidati teleriekraanil lühikest tummfilmi ning paluti hiljem kirjeldada peategelaste liikumist, sõltusid vastused sellest, kuidas teler oli filmi vaatamise ajal paigutatud. Kui teler oli näoga põhja suunas ning ekraanil olev mees näis lähenevat, ütlesid vanemad mehed, et mees tuli põhja poole. Üks noorematest meestest kommenteeris, et kui vanad inimesed lugu jutustavad, on alati aru saada, kuidas teleriekraan paiknes.

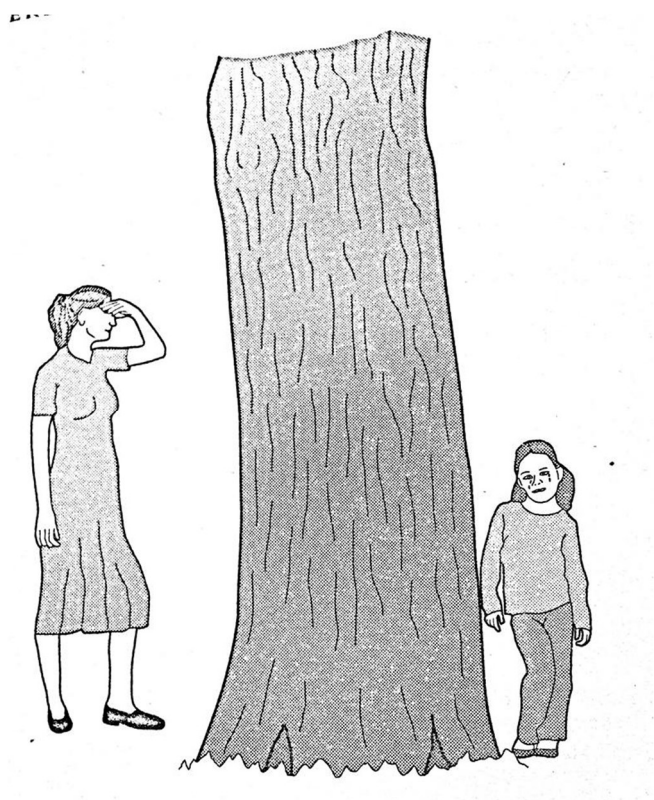

Samasugune lähtumine ilmakaartest jääb alles isegi juhul, kui guugu-jimithiri hõimu liikmeil palutakse kirjeldada mõnda raamatust olevat pilti. Oletagem, et raamat on ülaser väga põhja suunas. Kui pildil on kujutatud mees, kes seisab naisest vasakul, ütlesid guugu-jimithiri kõnelejad, et mees asub naisest lääne pool. Kui aga raamatut pöörata nõnda, et selle ülemine serv jääb itta, ütlesid nad täpselt sama pildi kohta, et mees on naisest põhja pool. Niiviisi kirjeldas näiteks üks guugu-jimithiri kõneleja ülalolevat pilti (arvake ära, mis suunas raamat oli): *bula gabiir gabiir* ('kaks tüdrukut'), *nyulu nubuun yindu buthiil naga* ('ühe nina on ida suunas'), *nyulu yindu buthiil jibaarr*, ('teise nina on lõuna suunas'), *yougu gaarbaarr yuulili* ('puu seisab nende vahel'), *buthiil jibaarr nyulu baajijil* ('ta nutab, nina lõuna poole').

Kui loete raamatut näoga põhja suunas ning guugu-jimithiri keele kõneleja soovib, et mõned lehed vahele jätaksite, ütles ta „sirvi edasi ida suunas“, sest lehti pööratakse idast läände. Kui vaatate oma raamatut näoga lõuna suunas, ütles guugu-jimithiri keele kõneleja otse loomulikult „lehitse edasi lääne suunas“. Isegi und näevad nad ilmakaartes. Üks inimene

kirjeldas, kuidas ta oli läinud unes taevasse, suundudes põhja poole, ning kuidas taevane isa oli talle lõuna poolt vastu tulnud.

Guugu-jimithiri keeles on olemas sõnad parema ja vasaku käe kohta. Neid aga kasutatakse vaid selleks, et viidata mõlema käe loomupärastele omadustele (näiteks, et öelda: „Saan seda tõsta parema, kuid mitte vasaku käega.“). Millal iganes kõneldakse käe asukohast mis tahes konkreetsel ajahetkel, kasutatakse väljendeid, nagu näiteks ““äänepoolne käsi““.

Meie keeles pöörlevad koordinaadid koos meiega, kuhu ja millal iganes me ka ei keeraks. Guugu-jimithiri hõimu liikmetele jääb telgede asukoht alati muutumatuks. Üks viis seda erinevust visualiseerida, on mõelda kahele valikule satelliitnavigatsioonisüsteemide kuvaritel. Paljude selliste seadmete ekraanidel saab valida režiimide „põhi üleval“ ja „sõidusuund üleval“ vahel. „Sõidusuund üleval“ režiimis näete iseennast alati ekraanil otse üles suundumas, aga tänavad teie ümber liiguvad, kui teie kurssi muudate. „Põhi üleval“ režiimis jäävad tänavad alati paika, ent teid tähistav nooleke pöörab eri suundades, nii et kui teie sõidate lõuna suunas, liigub nooleke ekraanil allapoole. Meie lingvistiline maailm on peamiselt režiimis „sõidusuund üleval“, kuid guugu-jimithiri keeles kõneldakse eranditult režiimis „põhi üleval“.

## PURU SU MEREPOOLSEL PÕSEL

Esimene reaktsioon oleks sellist juttu pidada keerukaks vembuks, mille igavlevad aborigeenid paarile kergeusklikule keeleteadlasele viskasid, umbes nagu raskestiusutavad lood seksuaalsest vabameelsusest, mida teismelised Samoa neiud 1920. aastatel antropoloog Margaret Meadile rääkisid. Guugu-jimithiri hõimu liikmed ei pruugi olla kuulnud Kantist, kuid kuidagi pidi neile kätte sattuma raamat “Seiklused kaugel Zifti saarel”<sup>3</sup> ning nad pidid otsustama leiutada midagi veelgi absurdsemat kui zifti keele “roind” ja “lios”. Kuidas suutsid nad tulla millegi peale, mis on nii ebatõenäoline ja vastuolus ülejäänud maailmaga?

Tuleb välja, et guugu-jimithiri keel polegi nii ebatavaline, kui arvata võiks. Jälle kord oleme segi ajanud tuttava ning loomumase: egotsentrilist süsteemi sai esitleda kui inimkeele universaalset joont vaid seetõttu, et keegi polnud vaevaks võtnud süvitsi uurida neid keeli, kus asju juhtumisi teisiti väljendatakse. Tagantjärele näib kummaline, et säärast mitmetele keeltele omast üllatavat joont nõnda kaua ei märgatud, eriti kui mitmeid vihjeid leidis akadeemilises kirjanduses juba mõnda aega. Viiteid ebatavalistele viisidele ruumist kõneleda (nagu „su

---

<sup>3</sup> Peatükis „Language as a Mirror“ Keel kui peegel, räägib autor kujuteldavast raamatust „Seiklused kaugel Zifti saarel, kus kirjeldatakse ka zifti keelt. Seal on üks sõna roind, orig *bose*, mis tähistab valgeid roose ja kõiki linde, kel pole punane rind, ning teine sõna lios (orig *riid*), tähistab punarinnalisi linde ja kõiki roose, mis pole valged.

läänepoolne jalg“ või „Kas saaksid ulatada idas paikneva tubaka?“) esines mitmete keelte kirjeldustes üle kogu maailma, kuid neist ei selgunud, kas omapärased väljendid olid midagi enam kui pelgalt juhuslik kõrvalekalle. Läks tarvis guugu-jimithiri äärmuslikku näidet, et anda hoogu ruumisuhete väljendamise süstemaatilisele uurimisele paljudes erinevates keeltes, ning alles seejärel hakkas välja kooruma mõne keele radikaalne kõrvalekaldumine seni universaalseks ja loomupäraseks peetust.

Esiteks on Austraalias endas geograafilistest koordinaatidest lähtumine väga tavaline. Näib, et enamik aborigeene räägib (või vähemalt rääkis) selgelt guugu-jimithiri stiilis – alustades džaru keelest, mida kõneldakse Lääne-Austraalias Kimberleys, varlpiri keeleni, mida räägitakse Alice Springsi piirkonnas, ning kajardildi keeleni, mida kunagi räägiti Queenslandis Bentincki saarel. Selline eripärane viis pole ka pelgalt maailma kuklapoolele omane kõrvalekalle: tuleb välja, et peamiselt geograafilistest koordinaatidest lähtuvad keeled on laiali pillutatud üle maailma – Polüneesias Mehhiikoni, Balist ja Nepaalist Namiibia ja Madagaskarini.

Lisaks guugu-jimithiri keelele on teine enim tähelepanu saanud geograafilisest viitamisraamist lähtuv keel pärit teiselt poolt maakera – Mehhiiko kaguosast. Tegelikult oleme maiade tseltali keelega kokku puutunud täiesti teises kontekstis. (Tseltali keel oli üks neist, mida kajastati Berliini ja Kay 1969. aasta värvinimedele uurimuses. Tõsiasi, et selle keele rääkijad valisid sini-rohelise värvipiirkonna parimaks näiteks kas puhta sinise või puhta rohelise, sai ajendiks Berliini ja Kay universaalsete fookuste teooriale.) Tseltali keele rääkijad elavad lõuna pool järsult tõusva ja põhja pool langeva mäeaheliku küljel. Erinevalt guugu-jimithiri keelest ei ole nende geograafilised teljed ilmakaartest lähtuvad põhi-lõuna, ida-lääs, vaid põhinevad sellel kohaliku maastiku silmapaistval tunnusjoonel. Tseltali keeles on suunad „ülesmäge“, „allamäge“ ning „risti üle“. Viimane võib tähendada emba-kumba suunda ülesmäge-allamägeteljega ristival teljel. Kui risti-üle-teljel on vaja määrata kindlat suunda, kasutatakse kohanime ning öeldakse risti üle, X suunas“.

Silmapaistvatel maamärkidel põhinevaid geograafilisi koordinaatsüsteeme leidub ka teistes maailma paikades. Näiteks Markiisaartel Prantsuse Polüneesias määrab põhitelje mere ja sisemaa vastandus. Markiisaarte elanik ütles seega, et laual asuv taldrük jääb klaasist sisemaa poole või: „Su merepoolsel põsel on puru.“ On ka süsteeme, mis kombineerivad nii ilmakaari kui ka maamärke. Indoneesia saarel Balil räägitavas keeles põhineb üks telg päikesel (ida-lääs) ning teine geograafilistel maamärkidel: sirutudes ühelt poolt mere ning teiselt mäe – Bali saare hindi jumalate elupaiga, püha vulkaani Agungi – poole.

Mainisin eespool, et oleks absurdsuse tipp, kui tantsuõpetaja ütleks midagi nagu: “Nüüd tõstke oma põhjapoolne käsi ja astuge kolm sammu itta”. Mõnel pool läheks see nali aga kaduma.

Kanada muusikateadlane Colin McPhee veetis 1930ndatel mitu aastat Balil saare muusikalisi traditsioone uurides. Raamatus „A House in Bali” meenutab ta poissi nimega Sampih, kes näitas tantsimises üles iseäranis suurt annet ja indu. Et poisi külas ei leidunud sobivat õpetajat, veenis McPhee Sampihi ema, et too lubaks lapse viia teise küla õpetaja juurde tantsukunsti põhitõdesid omandama. Korraldused tehtud, reisis McPhee Sampihiga õpetaja juurde, jättis poisi sinna ning lubas viie päeva pärast naasta, et ta edusamme kontrollida. Sampihi andekust arvestades oli McPhee veendunud, et viie päeva pärast astub ta sisse edasijõudnute tundi. Tagasi tulles leidis ta aga eest nukra ja peaaegu haige poisi ning meelega piirini viidud õpetaja. Viimase sõnul oli Sampihi võimatu tantsima õpetada, sest too ei saavat lihtsalt ühestki juhtnööri aru. Miks? Sest Sampih ei teadnud, kus on „mäe pool“, „mere pool“, ida ja lääts, nii et kui tal kästi teha kolm sammu mäe poole või painutada ida suunas, polnud tal aimugi, mida teha. Sampihil ei oleks oma külas sarnaste juhtnööri-dega vähimatki probleemi olnud, kuid et ta polnud oma külast iialgi välja saanud ning et sinne maastik oli talle tundmatu, oli ta segaduses ja nõutu. Kui palju õpetaja ka mäe poole ei osutanud, unustas Sampih ikka. Kõik oli asjatu.

Miks ei proovinud õpetaja teistsuguseid juhtnööre anda? Tema vastus oleks tõenäoliselt olnud, et „astu kolm sammu ette“ või „painuta tahapoole“ kõlaks kui absurdsuse tipp.

## ABSOLUUTNE SUUNATAJU

Siiani olen kirjutanud pelgalt faktidest. Need võivad tunduda kummalised ning kindlasti on kummaline nende hiline ilmsikstulek, kuid paljude teadlaste poolt maailma eri paigus kogutud tõendid ei jäta vähimatki ruumi nende õigsuses kahelda. Astume aga ebakindlamale pinnasele, kui liigume keelefaktidest rääkimise juurest edasi selle juurde, kas ja kuidas need faktid mõtlemist mõjutavad. Eri kultuurid panevad kahtlemata inimesi ruumist erinevalt *rääkima*, kuid kas see tähendab, et rääkijad ruumist tingimata ka erinevalt *mõtlevad*? Praeguseks võiks punane tuluke juba vilkuda ning manitseda meid hoiduma whorfismist. Peaks olema selge, et kui keeles puudub teatud mõiste jaoks sõna, ei tähenda see tingimata, et selle keele kõnelejad pole võimelised antud mõistest aru saama.

Tõepoolest, guugu-jimithiri keelt rääkivad inimesed saavad inglise keelt kõneledes mõistetest „parem“ ja „vasak“ suurepäraselt aru. Iroonilisel kombel näib, et mõned nendest on koguni whorfilikult mänginud mõttega inglise keele rääkijate oletatavast suutmatusest ilmakaari hoomata. John Haviland kirjutab, kuidas ta töötas traditsioonilisi guugu-jimithiri lugusid inglise keelde tõlkides kohaliku informandiga. Ühes loos oli juttu laguunist, mis asus Cooktowni lennujaamast lääne pool – iga inglise keele rääkija peaks sellist kirjeldust täiesti loomulikuks ja mõistaks suurepäraselt. Guugu-jimithiri hõimust pärit informant ütles aga äkki: „Valged inimesed ei saaks sellest ju aru. Inglise keeles oleks parem öelda „lennujaama poole sõites paremat kätt.““

Selmet asjatult uurida, kuidas egotsentriliste koordinaatide puudumine guugu-jimithiri rahva intellektuaalset silmapiiri ahendab, peaksime pöörduma Boas-Jakobsoni printsiibi poole ning otsima erinevusi selles, mida keeled *kohustavad* oma kõnelejaid väljendama, pigem kui selles, mida nad *võimaldavad* välja öelda. Antud juhul on oluline küsimus, millised mõtlemisharjumused guugu-jimithiri keele kõnelejalatel kujunevad seetõttu, et keel kohustab neid alati ilmakaari mainima, kui ruumi puudutavat infot edastatakse.

Sellise küsimuse asetuse juures näib vastus ilmne, kuid mitte vähem rabav. Et rääkida guugu-jimithiri keelt, tuleb une pealt teada, kus ilmakaared asuvad. Tuleb täpselt teada, kus on põhi, lõuna, ida ja lää, sest teisiti oleks võimatu anda kõige lihtsamatki infot. Järelikult on sellise keele rääkimiseks vaja, et inimese peas oleks ööpäev läbi töötav kompass – ei mingeid lõunapause ega nädalavahetusi.

Juhtumisi on guugu-jimithiri kõnelejalatel just selline vääramat kompass. Nad suudavad alati ilmakaartes orienteeruda. Hoolimata nähtavusest, sellest, kas nad on padrikus või lagendikul, paigal või liikumises – ikka on nende suunataju eksimatu. Stephen Levinson meenutab, kuidas ta viis guugu-jimithiri keele kõnelejaid nii jalgsi kui autoga retkedele nende jaoks võõrastesse paikadesse ning testis nende orienteerumisvõimet. Sealkandis on peaaegu võimatu liikuda mööda sirgjoont, sest tee peab sageli minema ümber mülgaste, mangroovisoode, jõgede, mägede, liivadüünide, metsade ja, jalgsi käies, madudest kubiseva rohumaa. Kuid isegi nõnda ja isegi, kui nad viidi tihedasse metsa, kus nähtavust polnud ollagi, isegi koopas, suutsid nad vähimagi kahtluset alati ilmakaari määrata. Nad ei tee mingeid teadlikke arvutusi: nad ei vaata päikese poole, ei jää hetkeks mõttesse ega lausu siis: „Sipelgas jääb su jalast põhja poole.“ Neil näib olevat absoluutne suunataju. Nad lihtsalt tunnetavad, kus põhi, lõuna, ida ja lää asuvad, nii nagu absoluutse kuulmisega inimesed tabavad ära, mis noodiga on tegemist, ilma et peaksid neid intervallide kaudu tuletama.

Sarnaseid lugusid räägitakse ka tseltali keele kõnelejatest. Levinson kirjeldab, kuidas ühel katsealusel seoti silmad kinni ning seejärel keerutati teda pimedaks tehtud majas umbes kakskümmend korda. Ikka veel seotud silmadega ning pearinglusest hoolimata näitas mees probleemideta, kus asub „allamäge“. Üks naine viidi lähimasse linna raviprotseduuridele. Ta oli sinna sattunud väga harva, kui üldse, kindlasti ei olnud ta varem viibinud majas, kus ta peatus. Toas märkas naine tundmatut kaadervärki – kraanikaussi – ning küsis oma abikaasalt, kas soe vesi tuleb „ülesmäge“ kraanist.

Guugu-jimithiri hõimu liikmed võtavad sellist suunataju iseenesestmõistetavalt ning arvavad, et see on loomulik. Nad ei suuda selgitada, kuidas nad ilmakaartes orienteeruvad, nii nagu meie ei oska selgitada, kuidas teame, kus on ees ja kus taga. Küll aga saab kindlaks teha, et kõige ilmsem kandidaat, nimelt päikese asukoht, ei ole ainus tegur, millele nad toetuvad. Mitmete inimeste sõnul valdas neid lennukiga väga kaugesse paikadesse, nagu näiteks enam kui kolmetunnise lennusõidu kaugusel olevasse Melbourne'i reisides kummaline tunne, justkui päike ei tõuseks enam idast. Üks neist kinnitas, et oli käinud seal, kus päike tõesti ei tõuse idast. See tähendab, et guugu-jimithiri hõimu liikmete suunataju veab neid siiski alt, kui nad satuvad täiesti teistsugusesse geograafilisse piirkonda. Kuid veelgi olulisem on, et see näitab, kuidas oma keskkonnas tuginevad nad teistele märkidele kui päikese asukoht ning et need märgid võivad olla tähtsamadki. Kui Levinson küsis paarilt informandilt nõuandeid, kuidas suunataju paremaks muuta, tõid nad välja erinevuse teatud liiki puude tüvede külgede heleduses, termiidipesade paiknemise, tuulesuuna teatud aastaegadel, nahkhiirte ja rändlindude lennu ning liivaluidete mustri rannikupiirkonnas.

Oleme aga alles alguses, sest suunataju, mida läheb tarvis guugu-jimithiri suguse keele kõnelemiseks, peab ulatuma pragusest ajahetkest kaugemale. Võtame näiteks minevikusündmuste meenutamise. Oletame, et palun teil kirjeldada pilti, mida nägite pikka aega tagasi muuseumis. Tõenäoliselt kirjeldaksite, mida vaimusilmas näete, näiteks piimatüdrukut, kes valab laual olevasse kaussi piima, valgusvihku, mis langeb vasakul olevast aknast ning paneb seina tema selja taga särama, ja nii edasi. Või oletame, et üritate meenutada aastatetagust dramaatilist sündmust, mil teil õnnestus Suure Vallrahu lähistel purjepaat kummuli keerata. Hüppasite paremale poole vette just siis, kui paat vasakule kaldus, ning eemale ujudes nägite enda ees haikala, ja ... Kui te selle üle elasite, kirjeldaksite sündmust enam-vähem just nii, nagu tegin seda mina praegu, andes kõike edasi oma toonasest vaatenurgast lähtudes: paremale poole vette hüppamist, haikala enda ees. Mida te tõenäoliselt ei mäletaks, on see, kas hai jäi teist täpselt põhja poole ning ujus lõunasse või jäi ta lääne poole

ja ujus itta. Liiatigi, kui olete silmitsi haiga, on ilmakaared kõige väiksem mure. Samamoodi, kui oleksite isegi muuseumi külastamise ajal toa, kus pilt rippus, paiknemise suuna välja nuputanud, on ülimalt ebatõenäoline, et suudaksite praegu meenutada, kas aken pildil jäi tütarlapsest põhja või ida suunas. Mida oma kujutluses näete, on pilt sellisena, nagu ta teile selle ees seistes paistis, ja kõik.

Kui räägite aga guugu-jimithiri tüüpi keelt, siis sedasorti mälestusest lihtsalt ei piisa. Ei ole võimalik öelda „aken neist paremal pool“, nii et teil tuleb meelde jätta, kas see asus temast põhja, ida, lõuna või lääne pool. Samuti ei saa öelda „haikala minu ees“. Kui soovite toonast olukorda kirjeldada, tuleb teil isegi kakskümmend aastat hiljem täpsustada, millisesse ilmakaarde hai jäi. Nii et mälestused kõigest, millest kunagi rääkida peaksite tahtma, tuleb ajju salvestada ilmakaari silmas pidades.

Kõlab absurdelt? John Haviland filmis, kuidas guugu-jimithiri keelt kõnelev Jack Bambi jutustas vanadele sõpradele lugu sellest, kuidas ta oli nooruses haigest kihavates vetes laevaõnnetusse sattunud, ning kuidas tal sellest hoolimata oli õnnestunud turvaliselt kaldale ujuda. Jack ja üks teine mees olid olnud misjonilaevaga teel McIvor'i jõe kaldal olevasse aborigeenide asundusse riideid ja toidumoonna viima. Nad jäid tormi kätte ning nende laev läks veekeerises ümber. Mõlemad mehed hüppasid vette ning neil õnnestus ligikaudu kolm miili kaldani ujuda, ainult selleks, et misjonimajja naastes tõdededa, et Mr Schwarzi kurvastus laeva kaotamise pärast oli suurem kui kergendustunne nende imelise pääsemise üle. Sisu kõrvale jättes on antud loo juures tähelepanuväärseim tõik, et see oli meelde jäetud ilmakaari kasutades: Jack Bambi hüppas vette laeva läänepoolselt, tema kaaslane idapoolselt küjelt; hiiglasuurt haid nägid nad ujumas põhja suunas, ja nii edasi.

Ehk mõtles mees ilmakaared jutustamise puhuks välja? Juhtumisi filmis Stephen Levinson sama inimest kaks aastat hiljem sama lugu rääkimas. Mõlemal korral klappisid ilmakaared täpisealt. Veelgi tähelepanuväärsemad olid žestid, millega Jack juttu ilmestas. Esimeses filmis, mis võeti üles 1980. aastal, on Jack näoga lääne suunas. Kui ta jutustab laeva ümberminekust, rullib ta käsi endast eemale. 1982. aastal istub ta näoga põhja suunas. Kui ta seekord jõuab loo haripunkti, mil laev ümber läheb, kordab ta sama liigutust paremalt vasakule. Ainult et selline käeliigutuste tõlgendamine on üdini vale. Jack ei rullinud sugugi käsi paremalt vasakule. Mõlemal korral liigutas ta käsi lihtsalt idast läände! Tal oli sellele hetkekski mõtlemata meeles, mis ilmakaarde laev oli liikunud. Juhtumisi on aastaajal, mil õnnetus toimus, selles piirkonnas tugevad kagutuuled, nii et idast lääne suunas ümberminek kõlab väga usutavalt.

Levinson jutustab ka sellest, kuidas grupp Hopevale'i mehi pidi kord sõitma ligikaudu 150 miili lõuna suunas jäävasse lähimasse linna Cairnsi, et teiste põlismaalaste rühmadega maaõiguse teemasid arutada. Kohtumine leidis aset akendeta ruumis, hoones, kuhu sai mööda kitsast teed teiste majade vahelt või läbi parkla, nii et ehitise asukoht linna üldplaani suhtes jäi mõnevõrra ähmaseks. Umbes kuu aega hiljem, tagasi Hopevale'is olles, küsis Levinson paarilt osavõtjalt ruumi paigutuse ning kohtumisel kõnelenud inimeste asukoha kohta. Ta sai täpsed vastused ja osalejad olid täiesti ühel meelel peakõneleja, tahvli ja teiste ruumis olnud objektide paiknemise osas ilmakaarte suhtes.

## LAUAMÄNGUD

Oleme siiani kindlaks teinud, et guugu-jimithiri keelt kõnelevad inimesed peavad olema suutelised meenutama kõike, mida nad on kunagi näinud, ilmakaarte rägastikku silmas pidades. Seega oleks tautoloogiline väita, et peame mällu salvestama täiendava kihi ruumi puuduvat infot, millest oleme õndsas teadmatuses. Lõppude lõpuks peavad need, kes ütlevad, et “kala on poe kirdenurgas” ilmselgelt meelde jätma, et kala oli poe kirdenurgas. Et enamik meist ei mäleta, kas kala asub poodide kirdenurgas (isegi kui selle kohapeal välja raaliksime), tähendab see, et guugu-jimithiri keele rääkijad panevad ruumi puuduvat infot tähele ning jätavad selle meelde, mida meie ei tee.

Veelgi vastuolulisem küsimus on, kas see erinevus tähendab, et guugu-jimithiri keel ja inglise keel võivad oma kõnelejaid panna meelde jätma sama tegelikkuse erinevaid versioone. Kas näiteks ilmakaarte rägastik, mille guugu-jimithiri keel maailmale peale surub, paneb selle kõnelejaid objektide paigutust ruumis meist erinevalt visualiseerima ja meenutama?

Enne kui näeme, kuidas teadlased proovisid selliseid küsimusi katseliselt uurida, mängime väikest meeldejätmise mängu. Näitan teile jooniseid, millel on lauale asetatud paar mänguasja. Esemeid on kokku kolm, kuid korraga näete kõige rohkem kahte. Teie ülesanne on objektide asukoht meelde jätta, et saaksite hiljem tervikpildi kokku panna. Alustame joonisest 1, millel näete maja ning tüdrukut. Kui olete nende asukoha meelde jätanud, pöörake järgmine leht.

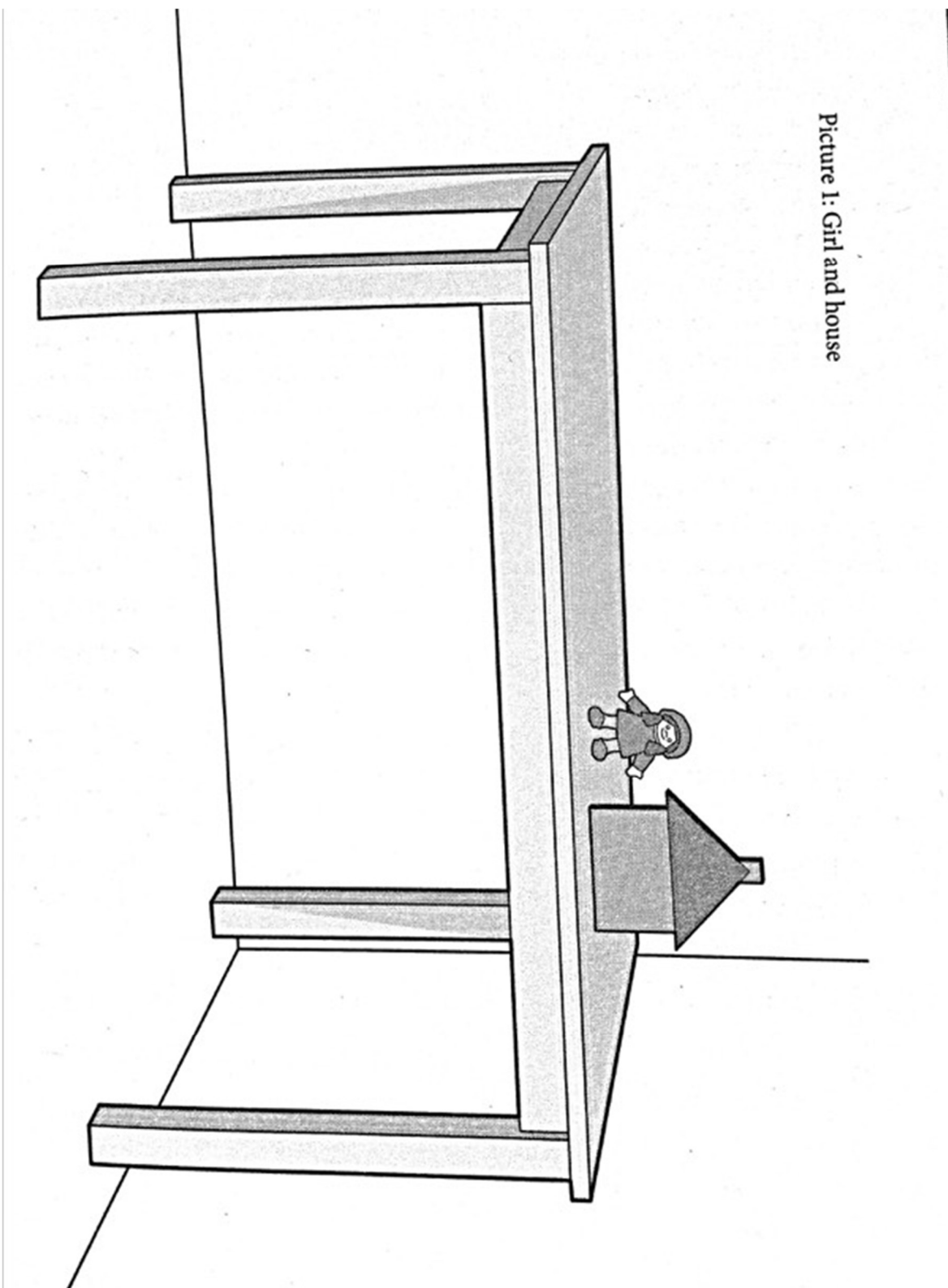

Picture 1: Girl and house

Joonis 1. Tüdruk ja maja

Picture 2: Tree and house

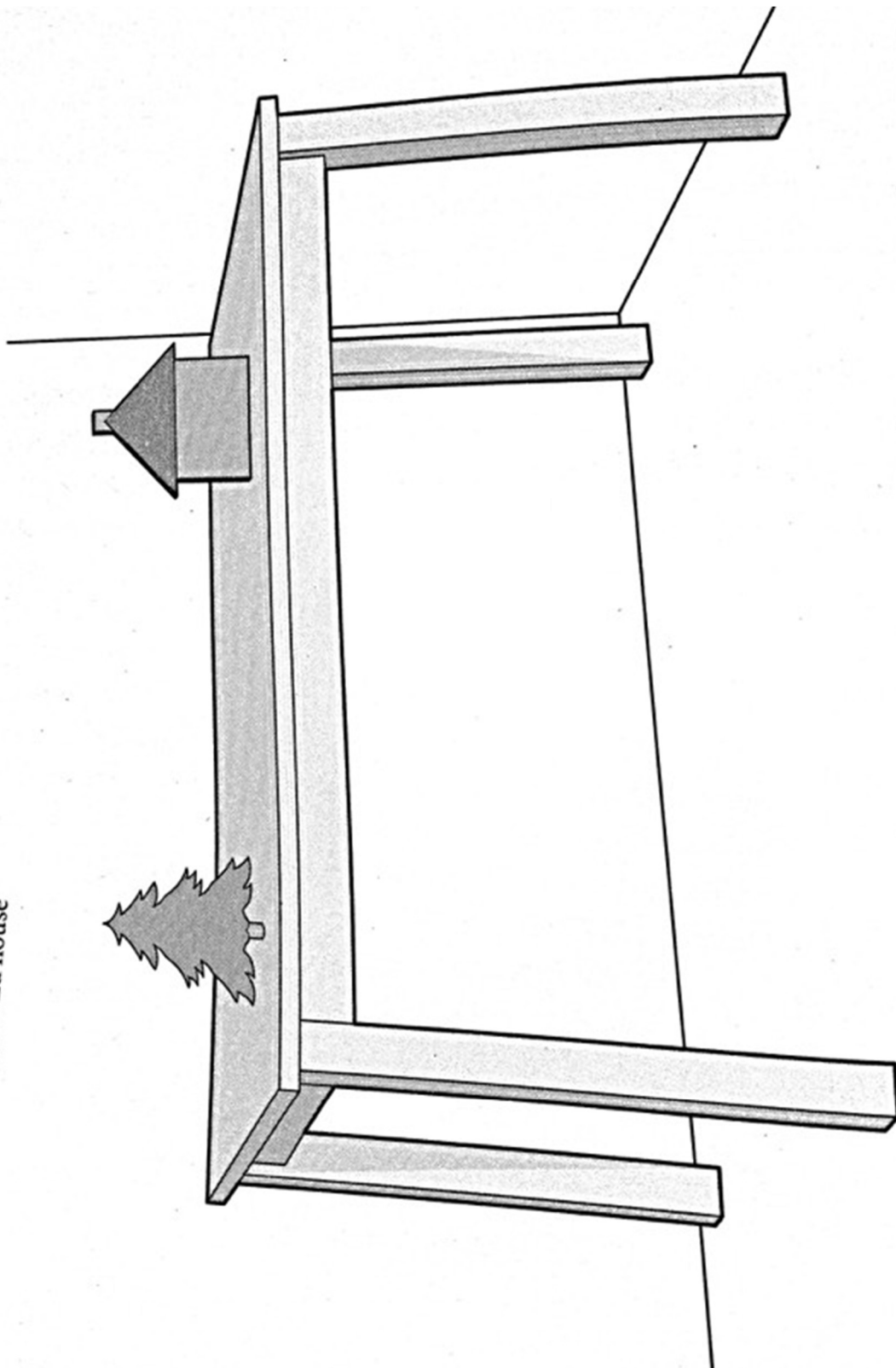

Joonis 2. Puu ja maja

Joonisel 2 näete eelmisel pildil olnud maja ning uut objekti – puud. Proovige ka nende asukoht meelde jätta ning pöörake järgmine lehekülg.

Joonisel 3 näete laual vaid tüdrukut. Kujutage ette, et annan teile puu ning palun selle asetada nõnda, et pilt oleks täielik ning kooskõlas kahe enne nähtud paigutusega. Kuhu te kuuse paneksite? Enne kui järgmise lehekülje pöörate, tehke lauale (mõttes või muul viisil) pisike märg.

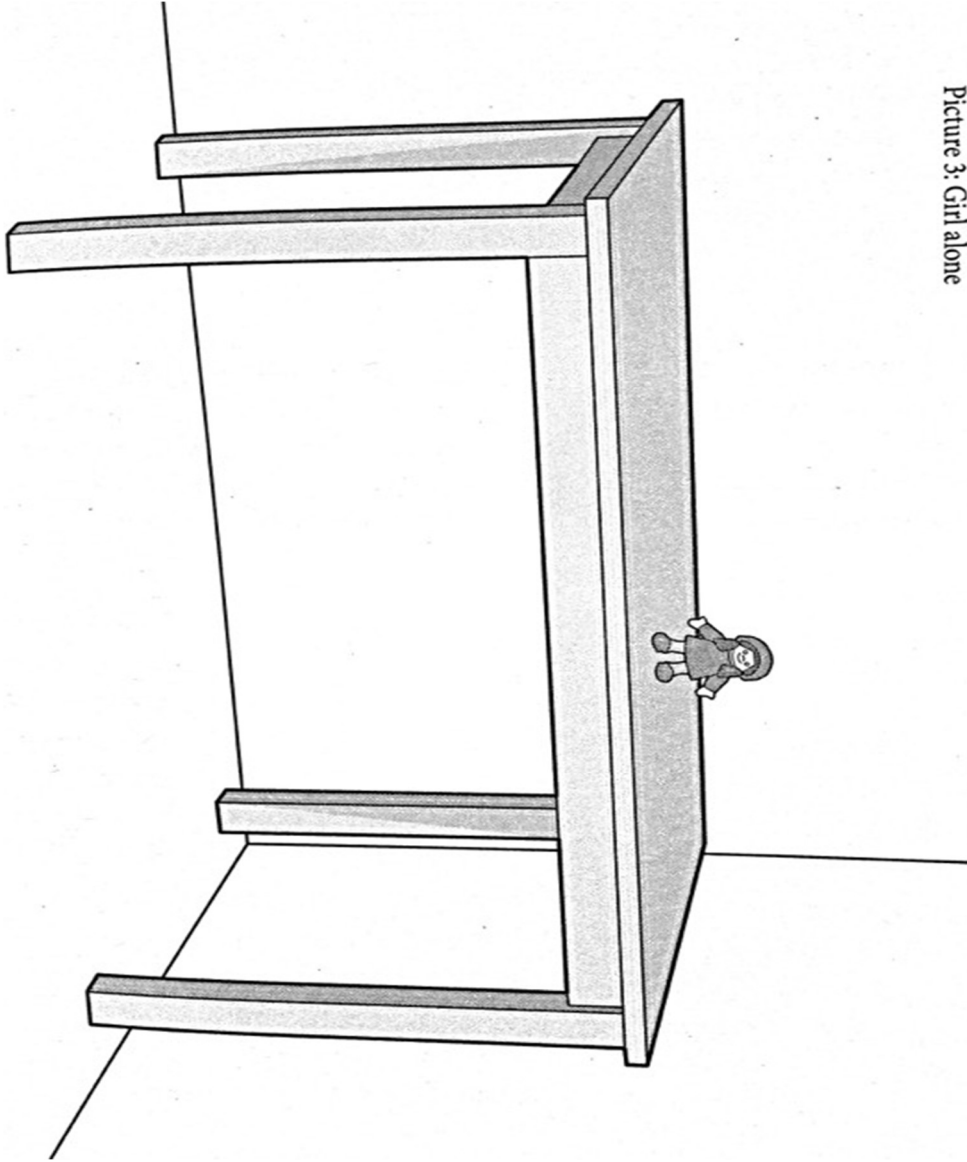

Picture 3: Girl alone

Joonis 3. Tüdruk üksinda

Tegemist ei ole tohutult keerulise mänguga ning ei pea olema just prohvet, et ennustada, kuhu puu asetate. Teie paigutus pidi olema midagi enam-vähem ligilähedast joonisel 4 kujutatule, kuna järgisite tõenäoliselt ilmseid vihjeid: tüdruk seisis majast otse vasakul, samas kui puu jäi palju kaugemale vasakule. Seega pidi puu jääma kaugemale poole vasakule kui tüdruk. Kui siin üldse mingeid raskusi ette tuli, siis vaid selliste lihtsate ülesannete tegemise mõttest arusaamisel.

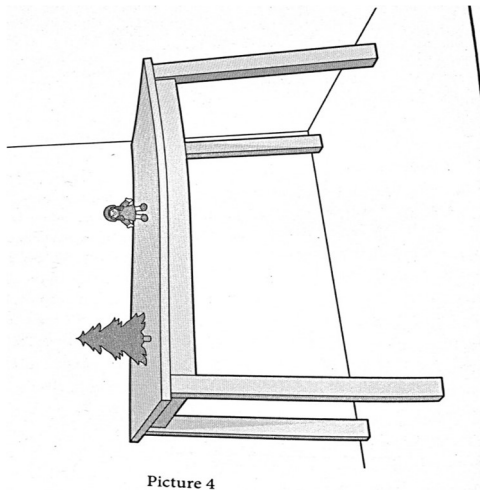

Joonis 4.

Mõte on selles, et guugu-jimithiri või tseltali keele kõnelejatele ei tunduks teie pakutu sugugi ilmne. Õigupoolest, kui neile sarnaseid ülesandeid anti, täiendasid nad pilti väga erineval moel. Nemad ei asetanud puud tüdrukust vasakule, vaid pigem paremale nagu joonisel 5.

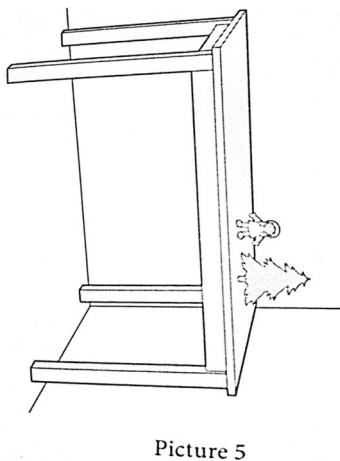

Joonis 5.

Miks peaksid nad aga nii lihtsa ülesande nõnda valesti lahendama? Nende lahendusel polnud midagi viga, tänan küsimast. Küll aga oli midagi viga selles, kuidas ülesannet just kirjeldasin, sest vastupidiselt sellele, mida mina ütlesin, ei asetanud nad puud tüdrukust paremale. Nad paigutasid selle temast lõunasse. Kui mõelda geograafilistes, mitte egotsentrilistes koordinaatides, on nende lahendus tegelikult täiesti loogiline. Et mõista, miks, oletagem, et loete seda raamatut näoga põhja suunas. (Võite alati ennast segaduste vältimiseks põhja suunas pöörata, kui teate, kus see asub.) Kui vaatate uuesti joonist 1, näete, et maja asus tüdrukust lõuna suunas. Seega on selge, et puu peab olema tüdrukust lõuna pool, sest puu on majast kaugemal lõunas, mis jääb omakorda tüdrukust edasi lõunasse. Nii on igati mõistlik pilti täiendades asetada puu tüdrukust lõuna suunas nagu joonisel 5.

Põhjus, miks need kaks lahendust teineteisest erinevad, on see, et joonisel 2 olev laud oli selles mängus teiste piltidega võrreldes 180 kraadi võrra nihkes. Meie, kes me mõtleme egotsentrilistes koordinaatides, võtame seda automaatselt arvesse, nii et see ei mõjuta mingil määral, kuidas esemete paigutuse laual meelde jätame. Need aga, kes mõtlevad geograafilistes koordinaatides, ei jäta pildi pööramist tähelepanuta, nii et nende mälopilt samast asjade paigutusest on erinev.

Tegelikes katsetes, mille Levinson ning tema kolleegid Nijmegenis Max Plancki Instituudis läbi viisid, ei olnud kaks lauda kõrvuti raamatulehtedel, vaid kõrvuti tubades (nagu järgmisel pildil). Osalistele näidati esemete paigutust ühes ruumis, misjärel nad viidi teise ruumi, kus näidati teist paigutust teisel laual, ning viimaks juhatati nad tagasi esimesse ruumi, et ülesanne lahendada ning puuduvad esemed esimesele lauale paigutada. Laudade asetus teineteise suhtes oli samamoodi pöördes nagu eelnevatel piltidel, selle vahega, et tegu oli päris laudadega. Ülesande eri variante on eri keelte kõnelejatega palju läbi viidud. Ning eksperimentide tulemused näitavad, et keeles eelistatud koordinaatsüsteem on tihedas seoses lahendustega, mida osalised kipuvad valima. Need, kes räägivad egotsentrilist süsteemi eelistavaid keeli nagu inglise keel, valivad valdavalt egotsentrilise lahenduse, samas kui need, kes kõnelevad geograafilist süsteemi eelistavaid keeli nagu guugu-jimithiri ja tseltali keel, eelistavad ilmakaartel põhinevat lahendust.

Ühes plaanis räägivad eksperimendi tulemused enda eest, kuid paaril viimasel aastal on vaieldud selle üle, kuidas nende olulisust tõlgendada. Kui Levinson väidab, et tulemused näitavad sügavaid kognitiivseid erinevusi egotsentrilisi ja geograafilisi koordinaate kasutavate keelte kõnelejate vahel, seavad teised teadlased osa tema väiteid kahtuse alla. Nagu akadeemiliste vaidluste puhul tavapärane, taandub suur osa debatist halvasti defineeritud

terminite üle näakklemisele: kas keele mõju on piisavalt tugev, et “kognitsiooni restruktureerida” (mida iganes see ka tähendama ei peaks)? Faktide tasandil oli põhiline eksperimentide vastu toodud argument, et lahenduskäiku võib kergesti mõjutada füüsiline keskkond, milles katsed läbi viiakse.

Näiteks võib osalisi julgustada egotsentrilist lahendust valima, kui kahe ruumi paigutus on selline, et egotsentrilisest perspektiivist näivad nad sarnased – ütleme, et mõlemas ruumis on laud paremat ja kapp vasakut kätt. Teisalt võib ilmakaartel põhinevat lahendust toetada see, kui keskkond on geograafilist perspektiivi soosivalt kujundatud – näiteks kui eksperiment viiakse läbi vabas õhus ja silmapaistva maamärgi lähistel. Kuigi argumentil on üldiselt jumet, rõhutab see konkreetse eksperimendi puhul vaid guugu-jimithiri suguste keelte kõnelejate lahenduse kummalisust, sest Levinsoni eksperimendis oli esemete paigutus tubades egotsentrilisest perspektiivist täpselt ühesugune.

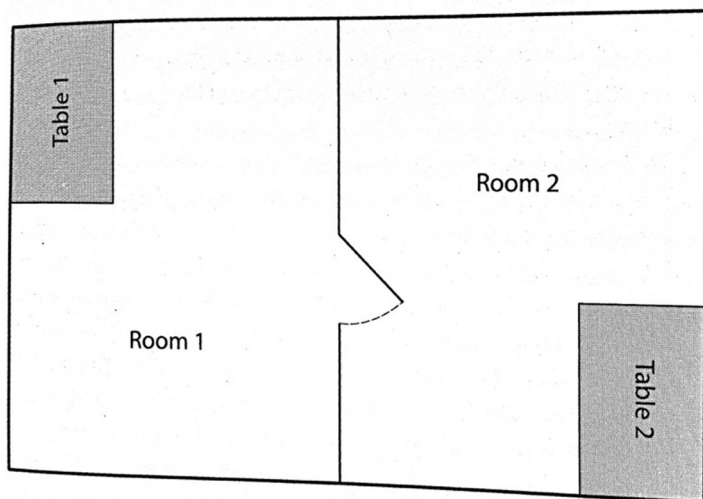

Laud asus mõlemas ruumis paremal (mis tähendab, et ühes toas oli see põhja ning teises lõuna pool), ning ka kogu ülejäänud mööbel oli paigutatud samal põhimõttel. Ning ometi valisid guugu-jimithiri ja tseltali keele kõnelejad isegi sellistes „ebasoodsates“ tingimustes valdavalt geograafilise lahenduse.

Kas kõik see tähendab, et meie ja guugu-jimithiri keele kõnelejad mäletame vahel sama tegelikkust erinevalt? Vastus peab olema jah, vähemalt selles osas, et kaks tegelikkust, mis meie jaoks paistavad sarnased, näivad neile erinevad. Meie, kes me reeglina pööramistele tähelepanu ei osuta, tajume kahte vaid pöördenuga võrra erinevat paigutust sama tegelikkusena. Üks viis seda visualiseerida, on kujutleda järgmist olukorda. Oletame, et reisite guugu-jimithiri keelt kõneleva sõbraga ning peatute suures tüüphotellis, kus on koridoride kaupa äravahetamiseni sarnaseid uksi. Teie toa number on 1264, teie sõber peatub otse teie toa vastas, toas 1263. Kui

sõbra tuppa lähete, näete enda toa täpset koopiat: samasugune väike koridor, kus vannituba jääb sisenedes vasakut kätt, paremal samasugune peegliga riidekapp, siis tuba, mille vasaku sein ääres on samasugune voodi, selle taga samasugused ebamäärast pruuni värvi kardina kokku tõmmatud, samasugune kitsuke laud paremas seinas, vasakul lauanurgal sama televiisor ning sama telefon ja minibaar paremal. Ühesõnaga näete sama tuba teist korda. Kui guugu-jimithiri keele kõneleja teie tuppa tuleb, näeb tema tuba, mis on tema omast täiesti erinev, tuba, kus kõik on vastupidi. Et toad on vastakuti (peaaegu nagu toad 1 ja 2 eelmisel lehel) ja kuna nende paigutus on selline, et nad paistaksid egotsentrilisest perspektiivist ühesugused, on neis tegelikult põhja ja lõuna suund vahetuses. Sõbra toas jääb voodi toa põhja poole, teie omas lõunasse; telefon, mis tema toas oli läänes, on nüüd idas. Nii et kui teie näete sama tuba teist korda ja jätate selle nii meelde, jätab guugu-jimithiri keele rääkija meelde kaks erinevat tuba.

## SEOS VÕI PÕHJUSLIKKUS?

Üks kõige peibutavamaid ja tavapärasemaid loogikavigu on vastastikusest seosest põhjuslikkuse otsimine: eeldamine, et pelgalt seetõttu, et kaks fakti on omavahel korrelatsioonis, peaks üks olema teise põhjustaja. Sellist ekslikku loogikat edasi arendades võiksin välja käia suurepärase uue teooria, et keelel on mõju juuksevärville. Täpsemalt väidan, et rootsi keele rääkimine muudab juuksed heledaks ning itaalia keele kõnelemine tumedaks. Millel mu väide põhineb? Inimestel, kes räägivad rootsi keelt, kipuvad olema blondid juuksed. Itaalia keelt kõnelevatel inimestel kipuvad olema tumedad juuksed. Mida oligi tarvis tõestada. Säärase eeskujulikult vettpidava ja loogilise arutluskäigu kohta võite esitada paar pisikest vastuväidet stiilis: “Jah, faktid juuksevärvi ja keele vastastikuse seose kohta on absoluutselt tõesed. Kas ei või see olla aga midagi muud kui keel, mis rootslastel heledat ja itaallastel tumedat juuksevärvi põhjustab? Näiteks geenid või kliima?”.

Mis puudutab keelt ja ruumilist mõtlemist, oleme kindlaks teinud ainult kahe järgmise tööga vahelise seose: esimene on, et eri keeltes kasutatakse erinevaid koordinaatsüsteeme; teine, et nende keelte kõnelejad tajuvad ja jätavad ruumi meelde erinevalt. Loomulikult olen algusest peale mõista andnud, et siin on tegu enama kui pelgalt korrelatsiooniga ning et emakeelel on oluline roll ruumimälu ja orienteerumismustrite loomisel. Kuidas saame aga kindlad olla, et see pole sama ebatõene kui keele ja juuksevärvi vaheline seos? Lõppude lõpuks ei saa ju keel kellelegi *otseselt* suunataju anda. Me ei pruugi täpselt teada, millistele märkidele guugu-jimithiri keele kõnelejad tuginevad, et määrata, kus on põhi, kuid võime olla täiesti kindlad, et

nende erakordne täpsus ilmakaarte määramisel saab olla ainult füüsilise keskkonna märkide põhjaliku jälgimise tulemus.

Siiski, siin välja käidud argument on, et guugu-jumithiri tüüpi keel kutsub *kaudselt* esile suunataju ja geograafilise mälu olemasolu, sest tava suhelda vaid geograafilisi koordinaate kasutades kohustab kõnelejaid ilmakaartest alati teadlik olema, sundides neid pidevalt tähele panema vastavaid märke ümbritsevas keskkonnas ja meelde jätma iseenda liikumise suunda. John Havilandi hinnangul on tavalises guugu-jumithiri keelses vestluses üks sõna kümnest (!) põhi, lõuna, ida või lääs, mida saadavad sageli väga täpsed käeliigutused. Teisisõnu treenib igapäevane suhtlus guugu-jumithiri keeles ilmakaartes orienteerumist üliintensiivselt juba väga varajases east. Kuid kui sa pead teadma oma paiknemist ilmakaarte suhtes, et mõista lihtsamaidki asju, mida su ümber räägitakse, tekibki harjumus igal hetkel ilmaaari välja raalida ja meelde jätta. Et niisugust mõtlemisharjumust juurutatakse juba peaaegu imikueast, tuleb see varsti loomulikult, pingutusteta ja mõtlemata.

Keele ja ruumilise mõtlemise vaheline põhjuslik seos näib seega kaugelt enam usutav kui keele ja juuksevärvi oma. Ometi ei saa usutavust mingil juhul tõendina võtta. Ning juhtumisi on mõned psühholoogid ja lingvistid, nagu näiteks Peggy Li, Lila Gleitman ja Steven Pinker seadnud kahtluse alla väite, et just eelkõige keel mõjutab ruumimälu ning orienteerumist. Raamatus “The Stuff of Thought” väidab Pinker, et inimestel kujuneb ruumiline mõtlemine keelest sõltumatutel põhjustel ning et keeled vaid *peegeldavad* fakti et kõnelejad mõtlevad juba niigi teatud koordinaatsüsteemis. Ta toob välja, et just väikestes maaühiskondades tuginetakse peamiselt geograafilistele koordinaatidele, samas kui suurtes linnaühiskondades lähtutakse valdavalt egotsentrilistest koordinaatidest. Sellest vaieldamatust faktist järeldab ta, et keeles kasutatava koordinaatsüsteemi määrab otseselt füüsiline keskkond: suurlinnas elades veedetakse enamus aega siseruumides, ning isegi kui välja minemise riskantne teekond ette võetakse, on paremale, vasakule ja pärast valgusfoori jälle vasakule keeramine lihtsaim viis orienteerumiseks, nii et keskkond soodustab eelkõige egotsentrilistes koordinaatides mõtlemist. Keel, mida kõnelete, peegeldab seega lihtsalt fakti, et mõtlete juba niigi egotsentrilises süsteemis. Teisalt, kui juhtute olema nomaad Austraalia metsikus looduses, ei ole teejuhatamiseks ei maanteid ega teist vasakulepööret pärast valgusfoori, nii et egotsentrilistest suunistest on kaugelt vähem kasu ning loomulikult hakkate mõtlema geograafilistes koordinaatides. Kuidas lõpuks ruumist räägite, näitab vaid, kuidas juba niigi mõtlete.

Pinker lisab veel, et keskkonnast ei sõltu mitte ainult egotsentriliste või geograafiliste koordinaatide valik, vaid ka see, mis tüüpi geograafilisi koordinaate keeles kasutatakse. Ei ole

kindlasti juhus, et tseltali süsteem tugineb silmapaistval geograafilisel maamärgil, samas kui guugu-jimithiri keele kasutajad lähtuvad ilmakaartest. Tseltali keele kõnelejate keskkonnas domineerib silmaga nähtav maamärk – üles-alla-teljeline nõlv – ning on igati loomulik, et nemad lähtuvad pigem sellest teljest, kui raskemini hoomatavamatest ilmakaartest. Et guugu-jimithiri hõimu liikmetel säärased geograafilised maamärgid puuduvad, pole ime, et nende teljed põhinevad ilmakaartel. Lühidalt väidab Pinker, et keskkond on meile ette kirjutanud, millistes koordinaatides peaksime mõtlema, ning et ruumiline mõtlemine määrab ruumi kirjeldava keele, mitte vastupidi.

Kuigi Pinkeri esitatud faktide puhul on raske millestki kinni hakata, on tema keskkonnadeterminism mitmel põhjusel ebaveenev. Loomulikult on arusaadav, et iga kultuur keskendub rohkem süsteemile, mis on antud keskkonnale sobivaim. Ometi on ülioluline mõista, et eri kultuurides on arvestatav valikuvabadus. Guugu-jimithiri hõimu füüsilises keskkonnas pole näiteks midagi sellist, mis takistaks neid kasutamast *nii* geograafilisi koordinaate (suurema ruumi kirjeldamiseks) *kui ka* egotsentrilisi koordinaate (väiksema ruumi puhul). Ei ole mingit mõeldavat põhjust, miks traditsiooniline küti-korilase eluviis peaks takistama kedagi ütlemast sipelgas on „su jala ees“ selmet öelda „su jalast põhja pool“. Pealegi on väiksemaskaalalisi ruumisuhteid kirjeldades „su jala ees“ täpselt sama mõistlik ja kasulik valik nii Austraalia metsikus looduses kui Londoni või Manhattani kontoris. Tegemist ei ole pelgalt teoreetilise argumentiga – on mitmeid guugu-jimithiri keelt kõnelevate inimestega sarnaste ühiskondade keeli, mis kasutavad tõepoolest nii egotsentrilisi kui ka geograafilisi koordinaate. Isegi Austraalias on põliskeeli, nagu näiteks džamindžungi keel Põhjaterritooriumil, mis ei lähtu vaid geograafilistest koordinaatidest. Niisiis pole see, et guugu-jimithiri keele rääkijad üksnes geograafilisi koordinaate kasutavad, neile kuidagi otseselt peale surutud ei välise keskkonna ega küttide-korilaste eluviisi poolt. See on kultuuriline tava. Guugu-jimithiri sipelgate kategooriline keeldumine roomata guugu-jimithiri hõimu liikmete jalge ees pole mitte looduse ettekirjutus, vaid kultuurilise valiku väljendus.

Lisaks sellele leidub maailmas kummalisi keelepaare, mida räägitakse sarnastes keskkondades, kuid mis on sellest hoolimata valinud erinevad koordinaatsüsteemid. Tseltali keel, nagu enne nägime, kasutab peaaegu eranditult geograafilisi koordinaate, samas kui jukateegi keel, üks teine maia keelte hulka kuuluv keel, mida räägitakse ühes Mehhiko maakogukonnas, kasutab peamiselt egotsentrilisi koordinaate. Põhja-Namiibia savannides räägivad bušmanid haikomi keeles ruumist, nagu seda tehakse tseltali ja guugu-jimithiri keeles, samas kui sarnastes tingimustes elav kgalagadi hõim naaberriigis Botswanas lähtub peamiselt

egotsentrilistest koordinaatidest. Kui kaks antropoloogi võrdlesid, kuidas haikomi ja kgalagadi keele rääkijad lahendasid sama tüüpi ülesannet, mida enne nägime, pakkus enamik haikomi keele kõnelejaid geograafilise lahenduse (selle, mis näis meie intuitsiooniga vastuolus), samas kui kgalagadi hõimu esindajad kaldusid pakkuma egotsentrilist lahendust.

Niisiis ei saanud kõigi nende keelte koordinaatsüsteem olla täielikult keskkonna poolt määratud, ning see tähendab, et eri kultuurid langetasid mingi valiku. Tegelikult räägivad kõik tõendid selle kasuks, et peaksime vaatlema maksimi „vabadus etteantud piirides” kui parimat viisi mõista kultuuri mõju koordinaatsüsteemide valikule. Loodus – antud juhul füüsiline keskkond – seab kindlasti piirangud koordinaatsüsteemide tüüpidele, mida keeles on mõistlik kasutada. Nende piirangute raames on aga märkimisväärne vabadus valida eri alternatiivide vahel.

Pinkeri keskkonnadeterminismil on veel üks oluline viga, nimelt hiilib ta kõrvale tõsiasi, et keskkond ise ei suhtle otse mudilase või väikese lapsega – see juhtub ainult kasvatusvahendusel. Et seda mõtet selgitada, peame kaks eri teemat rangelt lahus hoidma. Esimene on küsimus, millised olid ajaloolised põhjused, mis ajendasid teatud ühiskonda teatud koordinaatsüsteemile rohkem tähelepanu pöörama. Teine teema, mis meie jaoks siinkohal tegelikult tähtsust omab, on see, mis juhtub John Smithiga, ühe guugu-jimithiri tüüpi keele kõnelejaga tema sirgumise ajal, ning iseäranis küsimus, mis tema absoluutse suunataju kujunemist enim mõjutab. Oletame, et meil on tõendeid, et Johni oskus kujunes välja alles hilises teismeeas või varajastes kahekümnendates, pärast seda, kui ta oli käinud lugematutel rännakutel ja veetnud tuhandeid tunde metsikus looduses matkates. Väide, et keelel oli tema oskuse kujunemisel eriline roll, oleks tundunud üsna kahvatu, kuna palju usutavam oleks olnud, et oskus arenes otsese reaktsioonina keskkonnale, et tema kogemused küttimisel, matkamisel, ja nii edasi olid need, mis tema oskusi kinnistasid ja lihvisid. Juhtumisi teame aga, et geograafiline koordinaatsüsteem saadakse selgeks väga varases eas. Tseltali keelt kõnelevaid lapsi hõlmanud uuringutest selgub, et vastavat sõnavara hakatakse kasutama teiseks eluaastaks, nelja aasta vanuses kasutatakse geograafilisi koordinaate esemete paiknemisest rääkides korrektselt, seitsmendaks eluaastaks on süsteem täielikult omandanud. Guugu-jimithiri lapsed seda süsteemi paraku enam ei omanda, kuna ühiskonnas domineerib inglise keel. Uuringud Bali lastega andsid sarnaseid tulemusi nagu tseltali lastega. Bali lapsed kasutavad geograafilisi koordinaate ajaks, mil nad on saanud kolme ja poole aastaseks ning valdavad süsteemi täielikult kaheksandaks eluaastaks.

Kahe-, kolme- või isegi seitsmeaastasel John Smithil pole aimugi, mis põhjustel valis tema ühiskond tuhandeid aastaid tagasi ühe või teise koordinaatsüsteemi, ning kas valik oli keskkonnale sobilik või ei. Tema peab oma esivanemate süsteemi ära õppima sellisena, nagu see on. Ning et geograafilise süsteemi korrektseks kasutamiseks on tarvis pidevat ja eksimatut teadlikkust ilmakaartest, pidi John Smithi absoluutne suunataju välja kujunema väga varajases eas, kaua enne, kui see oleks saanud olla otsene reaktsioon vajadusele füüsilises keskkonnas ellu jääda, nagu näiteks hädaolukorras jahil.

Kõik see näitab, et koordinaatsüsteemi, milles inimene kõneleb ja mõtleb, ei määra otseselt keskkond, vaid pigem kasvatus – teisisõnu, see toimub kultuuri vahendusel. Muidugi võib vastu väita, et kasvatus on midagi enam kui ainult keel. Nii et me ei saa võtta enesestmõistetavalt, et just keel, pigem kui miski muu tseltali või guugu-jimithiri keele kõnelejate kasvatuses, oli peamine põhjus, mis kutsus esile geograafilises viitamisraamis mõtlemise. Olen väitnud, et peamine põhjus on siinkohal lihtsalt pidev vajadus ilmakaari välja arvutada, et ise rääkida ning teistest aru saada. Vähemalt teoorias ei saa aga välistada võimalust, et lastel areneb geograafilistes koordinaatides mõtlemine mingil täiesti teisel põhjusel, ütleme näiteks intensiivse otsese ilmakaarte õpetamise tulemusena varajases east.

Tegelikult on üks näide meie enda egotsentrilisest süsteemist – parem-vasak asümmeetria – mis suunab meid ettevaatlikkusele. Lääne täiskasvanutele näib parema ja vasaku tundmine peaaegu loomupärane, kuid lastel on vahet tegema õppimisel suuri raskusi ning üldiselt õnnestub see neil üsna hilja. Enamik lapsi ei tule nende mõistetega passiivses keelekasutuses toime veel kooliea saabudeski ning ei kasuta paremat ja vasakut ise rääkides aktiivselt umbes üheteistkümnenda eluaastani. See hiline omandamine ning iseäranis fakt, et lapsed saavad vahe selgeks alles pärast sunniviisilist õppimist (ja loomulikult ka vajadusest lugema ja kirjutama õppida ning saada selgeks kirjatähtede asümmeetria), teeb ebatõenäoliseks, et parema ja vasaku eristamine omandati lihtsalt igapäevase suhtluse seatud nõuete tõttu.

Kuid kui meie enda egotsentrilise süsteemi parem-vasak eristus hoiatab meid põhjuslikkuse osas ennatlikke järeldusi tegemast, toob märgatav erinevus parema ja vasaku hilise eristamise ja ilmakaartes orienteerumise varajase omandamise vahel täpselt välja põhjuse, miks viimasel juhul on keel kaugelt kõige usutavam ajend. Pole tõendeid geograafiliste koordinaatide formaalsest õpetamisest varases eas (kuigi Balil saarelt on tõendeid nendega seotud oluliste religioossete tavade kohta, nagu näiteks laste magamisaseme seadmine nõnda, et nende pea oleks kindlas ilmakaares). Seega on ainus võimalik mehhanism, mis võimaldab

nii noores eas nõnda intensiivset drillimist, kõneldav keel – vajadus teada, kus ilmakaared asuvad, et rääkida igapäevaelu lihtsamatestki takkudest.

Seega on mõjuv põhjus uskuda, et seos keele ja ruumilise mõtlemise vahel pole pelgalt korrelatsioon, vaid ka põhjuslik suhe, ning et emakeel mõjutab seda, kuidas ruumist mõeldakse. Iseäranis guugu-jimithiri keele sugune keel, mis sunnib kõnelejat kogu aeg ilmakaartele mõtlema, peab olema oluline faktor meile nii kummalise ja saavutamatu näiva absoluutse ilmakaarte tundmise ja vastavate mälumustrite tekkimisel

Kaks sajandit pärast seda, kui guugu-jimithiri keel pärandas maailmale sõna „känguru“, andsid selle viimased allesjäänud kõnelejad maailmale karmi õppetunni filosoofias ja psühholoogias. Guugu-jimithiri keel tõestas muigvelsui, et keel saab suurepäraselt hakkama mõisteteta, mida oli kaua peetud ruumist rääkimise ja mõtlemise universaalseteks alustaladeks. See äratundmine heitis valgust mõistetele meie enda keeles, mida meie terve mõistus oleks vandunud meie looduse poolt ette kirjutatud olevat, ent mis nii vaid tundub, sest meie terve mõistus juhtus üles kasvama kultuuris, mis neid mõisteid kasutab. Guugu-jimithiri keel andis hiilgava näite – eredamagi kui värve kirjeldav keel – kultuurilistest tavadest, mis end loomuomasteks maskeerivad.

Enamgi veel, guugu-jimithiri keelest inspireeritud teadusuuringud on meile andnud siiani parima näite, kuidas keel võib mõtlemist mõjutada. Need on meile näidanud, kuidas varajasest east juurutatud rääkimisharjumused võivad luua mõtlemisharjumusi, millel on kõnest palju kaugemale ulatuvad tagajärjed, kuna need mõjutavad orienteerumisoskusi ning isegi mälumustreid. Guugu-jimithiri keel sai kõige sellega hakkama just õigel ajal, enne kui lääne mõjutused ta ära rikkusid. „Puhas keel“, mida John Haviland 1970ndatel vanimate keelekasutajate abiga salvestama hakkas, on nüüdseks koos selle põlvkonna esindajatega kõige kaduva teed läinud. Kuigi Hopevale’is on guugu-jimithiri keele kõla tänini kuulda, on see inglise keele mõjul läbi teinud drastilise lihtsustumise. Eakamad kõnelejad kasutavad küll veel üsna sageli ilmakaari, vähemalt siis, kui nad räägivad guugu-jimithiri, mitte inglise keeles, ent enamik alla viiekümneseid ei valda seda süsteemi lõpuni.

Kui paljusid teisi peavoolu Euroopa keelte jooni peame tänagi loomulikeks ja universaalseteks pelgalt sellepärast, et et keegi pole veel päriselt mõistnud keeli, kus asju teisiti tehakse? Me ei pruugi seda kunagi teada saada. Või teisisõnu, kui väljavaade, et oma maailmapildis tuleb veelgi ebamugavaid muudatusi teha, tekitab kõhedust, on hea uudis, et tõenäosus sääraseid jooni avastada kahaneb iga minutiga. Koos guugu-jimithiri keelega tuleb teistelgi “troopilistel keeltel” alla vanduda ja lasta end tsivilisatsiooni edasimarsil „hajutada“.

Eeldatakse, et kahe-kolme põlvkonna jooksul kaob vähemalt pool maailma ligikaudu kuuest tuhandest keelest, eriti need kauged hõimukeeled mis erinevad väga sellest, mis meile loomulik tundub. Iga aastaga liigub arvamus, et kõik keeled teevad asju põhiolemuselt nagu inglise või hispaania keel, tõele lähemale. Üsna pea võib olla faktiliselt korrektne väita, et „standardne keskmine euroopalik“ viis rääkimiseks on inimestele ainuomane, sest sellest oluliselt erinevaid keeli ei ole. Kuid see oleks savijalgadel tõde.

Ent vältimaks arusaama, nagu vaid kauged hõimukeeled teeksid asju piisavalt pentsikult, et esile kutsuda märkimisväärseid erinevusi mõtlemises, uurime nüüd kahte valdkonda, kus isegi peavoolu Euroopa keeltes leidub olulisi variatsioone, ning kus keele mõju mõtlemisele võib seega kodule märksa lähemalt leida.

## Epiloog

### ANDKE MEILE ANDEKS MEIE TEADMATUS

Keelel on kaks elu. Oma avalikus rollis on ta tavade süsteem, milles kõnekogukond on efektiivse kommunikatsiooni eesmärgil kokku leppinud. Kuid keelel on ka teine, isiklik elu, milles ta on teadmiste süsteem, mille iga kõneleja on oma peas omaks võtnud. Kui keele eesmärk on olla tõhus kommunikatsioonivahend, peavad kõnelejate peades olevad isiklikud teadmiste süsteemid olema väga sarnased üldistele keeletavadele. Ning just selle sarnasuse tõttu peegeldavad üldised keeletavad seda, mis toimub kogu universumi kõige põnevamas ja raskemini hoomatavas nähtuses – inimmeeles.

Selle raamatu eesmärk oli keele pakutud tõendite najal näidata, et kultuuritavad mõjutavad meie mõtlemise fundamentaalseid aspekte palju enam, kui tänapäeval on moekas tunnistada. Esimeses osas sai selgeks, et viis, kuidas keel maailma mõisteteks jaotab, ei ole määratud ainult looduse poolt, ning see, mida sageli loomupäraseks peame, sõltub suuresti tavadest, mida järgides meid on kasvatatud. See ei tähenda muidugi, et iga keel võiks maailma oma soovi järgi suvaliselt lahterdada. Kuid selle piirides, mis on õpitav ja mõistlik suhtlemiseks, võivad isegi kõige lihtsamate mõistete piiritlemise viisid erineda palju rohkem, kui tavamõistus iial eeldaks. Sest argimõistuse jaoks on lõppude lõpuks loomupärane see, mis on talle tuttav.

Teises osas nägime, et meie ühiskonna keelelised tavad võivad mõjutada meie mõtlemist aspektides, mis ulatuvad keelest kaugemale. Keele tõestatav mõju mõtlemisele on väga erinev sellest, mida vanasti väideti. Täpsemalt öeldes ei ole leitud mingeid tõendeid, et meie emakeel ahendaks meie intellektuaalset silmapiiri või takistaks meid aru saamast

mõistetest ja erisustest teistes keeltes. Emakeele tõelised mõjutused on pigem kombes, mis kujunevad teatud väljendusviiside *sagedasel kasutamisel*. Mõisted, mida meid on õpetatud käsitlema eristavatena, info, mida meie emakeel sunnib meid järjepidevalt täpsustama, pisisasjad, mida ta kohustab meid märkama, ja korduvad assotsiatsioonid, mis ta meile peale surub – kõik need kõnelemise harjumused loovad mõtlemise harjumusi, mis mõjutavad meid enam kui pelgalt teadmine keelest endast. Nägime näiteid kolmest keelevaldkonnast: ruumilised koordinaadid ja nende mõju mälustrukturele ja suunatajule, grammatiline sugu ja selle mõju assotsiatsioonidele ning värvimõisted, mis võivad suurendada meie tundlikkust teatud värvierisuste suhtes.

Tänapäeva keele ja kognitiivteadlaste seas valitseva arvamuse kohaselt võib keele mõju mõtlemisele märkimisväärseks pidada vaid siis, kui see mõjutab loogilist mõtlemist – kui näiteks selgub, et üks keel takistab oma rääkijaid lahendamast loogilist probleemi, mis teise keele rääkijatele raskusi ei valmistaks. Kuna tõendeid sellisest piiravast mõjust loogilisele mõtlemisele ei ole kunagi esitatud, tähendab see tingimata – nii vähemalt väidetakse –, et mis tahes muud mõjutused keelele on tähtsusetud ja põhimõtteliselt mõtleme me kõik ühtemoodi.

Loogilise mõtlemise olulisust meie elus on aga lihtne üle tähtsustada. Säärane ülehindamine võib olla loomulik nende jaoks, kes on üles kasvanud analüütilise filosoofia dieedil, kus mõtlemine on praktiliselt loogikaga võrdsustatud ning igasugust muud mõttetegevust ei peeta tähelepanuväärseks. Kuid see vaatenurk ei ole vastavuses loogilise mõtlemise suhteliselt tagasihoidliku rolliga päriselus. Lõppude lõpuks, kui palju igapäevaseid otsuseid teeme me abstraktselt deduktiivsest mõtlemisest lähtudes, võrreldes otsustega, mis on langetatud kõhutunde, intuitsiooni, emotsioonide, hetkeimpulsi või praktiliste oskuste põhjal? Kui sageli olete oma päeva veetnud loogikaülesandeid lahendades, võrreldes sellega, kui tihti juurdlete, kuhu olete oma sokid jätnud? Või üritanud meelde tuletada, kus teie auto mitmetasandilises autoparklas asub? Kui paljud reklaamid proovivad meie tähelepanu püüda loogilisi süllogisme kasutades, võrreldes nendega, mis mängivad värvide, assotsiatsioonide ja allusioonidega? Ning viimaks, kui palju sõdu on peetud lahkarvamuste pärast hulgateooria kohta?

Empiirilisel avaldunud emakeele mõju on tunda sellistes mõtlemise valdkondades nagu mälu, taju ning assotsiatsioonid või praktilistes oskustes nagu orienteerumisvõime. Ning päris elus ei ole need valdkonnad sugugi vähem tähtsad kui võime loogiliselt mõelda, tõenäoliselt on nad tähtsamadki.

Siin raamatus käsitletud küsimused on iidvanad, kuid selle teema tõsine uurimine on alles lapsekingades. Alles viimastel aastatel oleme näiteks mõistnud, milline tungiv hädavajadus on salvestada ning analüüsida neid tuhandeid eksootilisi keeli, mida maailma kaugeimates nurkades veel räägitakse, enne kui nad inglise, hispaania ja käputäie teiste domineerivate keelte pärast kõrvale heidetakse. Isegi lähiminevikus oli veel tavaline, et keeleteadlased väitsid end olevat avastanud mõne „inimkeele universaali“, olles teatud fenomeni uurinud valimi põhjal, mis koosnes näiteks inglise, itaalia ja ungari keelest ning leidnud neis kolmes ühise joone. Tänapäeval näeb enamik keeleteadlasi selgemalt, et vaid trobikond väikeseid hõimukeeli, kus tehakse asju väga erinevalt sellest, kuidas meie oleme harjunud, võivad tõeliselt paljastada, mis on loomulik ja universaalne. Nüüd käib võidujooks ajaga, et võimalikult paljusid selliseid keeli üles tähendada, enne kui kogu teadmine neist igaveseks kaotsi läheb.

Uuringud võimalike seoste kohta ühiskonna ja grammatilise süsteemi struktuuri vahel on palju algelisemas staadiumis. Olles aastakümneid “võrdse keerukuse” tabu tõttu kiratsenud, on katsed määratleda, mis piirini teatud grammatikavaldkondade keerukus sõltub ühiskonna keerukusest, ikka veel suuresti vastuste otsimise juures küsimusele ‘kuidas’ ning on vaevu jõudnud tegelema hakata küsimusega ‘miks’.

Kuid eelkõige on küsimus, kuidas keel mõjutab mõtlemist, alles jõudmas teadlaste sügavama huvi orbiiti. (Tema minevik fantaseerijate pärusmaana on muidugi märksa pikem.) Kolm minu toodud näidet – ruum, sugu ja värv – on valdkonnad, kus minu arvamuse kohaselt on keele mõju seni kõige veenvamalt avaldunud. Viimastel aastatel on uuritud ka teisi valdkondi, kuid nende toetuseks pole siiani veel usaldusväärseid tõendeid esitatud. Üks neist on mitmuse väljendamine. Kui inglise keel eeldab, et nimisõna mainides märgib kõneleja alati ära, kas tegemist on ainsuse või mitmusega, on keeli, mis sellist eristamist reeglipäraselt ei nõua. Oletatakse, et vajadus mitmust ära märkida (või selle puudumine) mõjutab kõnelejate tähelepanu ja mälumustreid, kuid, kuigi säärane oletus ei näi teoorias võimatu, ei ole veel piisavalt põhjanevaid tõendeid.

Kahtlemata hakatakse siis, kui meie eksperimentaalsed tööriistad enam nii nürid ei ole, uurima veelgi rohkemaid keele aspekte. Võtame näiteks evidentsiaalsuse keeruka süsteemi. Meenutagem, et matsesi keel nõuab oma rääkijatelt iga kirjeldatud sündmuse puhul täpset infot teadmiste allika kohta. Kas sellise keele poolt esile kutsutud kõnelemise harjumused võivad mõjutada kõneleja harjumusi, mis ulatuvad keelest kaugemale? Tulevikus on selliseid küsimusi kindlasti võimalik empiirilisel uurida.

Kui inimesed kuulevad harukordselt vapratest tegudest võitlustandril, on see reeglina märk sellest, et lahing ei ole just ülemäära hästi läinud. Sest kui sõda kulgeb plaanipäraselt ja omad võidavad, läheb erakordseid kangelastegusid harva tarvis. Vaprust läheb enamasti vaja täbaras olukorras poolel.

Mõne meie nähtud eksperimendi geniaalsus ja keerukus on olnud nõnda inspireerivad, et neid on lihtne ekslikult pidada suurteks triumfideks teaduse sõjas inimaju kindluse vallutamise nimel. Tegelikuses pole nendest katsetest tehtud leidlikud järeldused mitte suure tugevuse, vaid hoopis suure nõrkuse näitajad. Sest kogu seda leidlikkust läheb tarvis vaid seepärast, et me teame nii vähe sellest, kuidas aju töötab. Kui me ei oleks nii läbinisti ignorantsed, ei oleks meil vaja otsida kaudseid teid, et kild killu haaval infot koguda sellistest andmetest nagu erinevate kunstlikult konstrueeritud ülesannete lahendamise kiirus. Kui teaksime rohkem, jälgiksime lihtsalt otse, mis ajus toimub, ning saaksime täpselt määratleda, kuidas loodus ja kultuur keele mõisteid kujundavad või kas mingisugune osa grammatikast on kaasasündinud või kuidas täpsemalt keel mis tahes konkreetset mõtlemise aspekti mõjutab.

Võib muidugi vastu väita, et on ebaõiglane meie praeguste teadmiste seisuga nii mustades värvides näidata, eriti arvestades, et viimane eksperiment, mida kirjeldasin, sai teoks tänu hämmastavalt keerukale tehnoloogiale. See hõlmas ei midagi vähemat kui ajutegevuse *online* skaneerimist ja näitas, millised aju osad on aktiivsed, kui aju teatud ülesandeid lahendab. Kuidas on seda võimalik ignorantsuseks nimetada? Kuid proovime sellest mõelda järgmiselt. Oletame, et soovite teada, kuidas suur korporatsioon töötab, ja kõik, mida teil lubatakse teha, on peakorteri ees seistes akendest sisse vaadata. Ainus tõend, millele saate tugineda, on see, millistes ruumides mis kellaaegadel tuled põlema süttisid. Muidugi, kui jälgiksite väga hoolikalt ja väga pika aja jooksul, oleks palju infot, mida võiksite kokku koguda. Saaksite näiteks teada, et iganädalasi juhatuse koosolekuid peetakse 25. korrusel vasakult teises ruumis, et kriisiolukordades on palju liikumist 13. korrusel, nii et seal asub tõenäoliselt hädaabikeskus, ja nii edasi. Kuid kogu see info oleks puudulik, kui teil ei lubataks kunagi kuulata, mida räägitakse, ja kõik teie järeldused põhineksid akende vaatlusel.

Kui see võrdlus näib teile liiga sünge, siis tuletage meelde, et kõige keerulisemad magnetresonantstomograafid ei tee muud, kui vaid näitavad, millises kohas ajus tuled põlevad. Nad näitavad ainult, kus kohas on mingil hetkel suurenenud verevarustus, millest järeldame, et seal toimub aktiivsem närvitegevus. Kuid me pole ligilähedalgi sellele, et mõista, mida ajus "öeldakse". Meil puudub arusaam, kuidas mis tahes mõistet, silti, grammatikareeglit, värvimõju, orienteerumisstrateegiat või sooga seotud assotsiatsiooni tegelikult kodeeritakse.

Raamatu jaoks uurimistööd tehes lugesin mitmeid hiljutisi arutlusi sellest, kuidas aju töötab, olles just läbi lehitsenud hulгим paarisaja aasta taguseid bioloogilise pärilikkuse toimemehhanismide käsitlusi. Neid järjest lugedes on raske mitte märgata nendevahelisi paralleele. Kahekümne esimese sajandi alguse kognitiivteadlasi ja kahekümnenda sajandi alguse molekulaarbiolooge ühendab sügav teadmatus oma uurimise objekti osas. 1900. aasta paiku oli pärilikkus isegi suurimate teadlaste jaoks mõistatus. Kõik, mis nad suutsid, oli teha kaudseid järeldusi, võrreldes seda, mis “toimub” ühel pool (vanemate omadused), sellega, mis “tuleb välja” teiselt poolt (järglaste omadused). Tegelikud mehhanismid jäid neile salapäraseks ja hoomamatuteks. Kui piinlik on meil, kelle ette elu retsept on laiali laotatud, lugeda toonaste suurkujude ponnistatud arutlusi ja mõelda naeruväärsetele katsetele, mida nad pidid läbi viima, nagu näiteks mitmel sugupõlvel hiirtel saba maha lõikamine, et näha, kas vigastus järeltulijatele edasi pärandub.

Sada aastat hiljem näeme geneetika toimemehhanisme palju selgemalt, kuid oleme endiselt sama lühinägelikud kõige suhtes, mis puudutab ajutegevust. Me teame, mis läheb ühelt poolt sisse (näiteks valgusosakesed silma) ja tuleb teiselt poolt välja (käsi vajutab nupule), kuid kogu vahepealne otsuse tegemine toimub meie jaoks endiselt suletud uste taga. Tulevikus, kui närvivõrgustikud on saanud sama läbinähtavaks nagu DNA, kui teadlased saavad neuroneid “pealt kuulata” ja mõistavad täpselt, mida öeldakse, paistab meie magnetresonantstomograafia sama keerukas kui hiiresabade mahalõikamine.

Tuleviku teadlased ei pea läbi viima primitiivseid eksperimente, nagu näiteks ekraani jälgivatel inimestel nupule vajutada palumine. Nemad leiavad lihtsalt vastavad ühendused ajus ning jälgivad otse, kuidas moodustuvad mõisted ning kuidas mõjutab emakeel taju, mälu, assotsiatsioone ja mis tahes teisi mõtlemise aspekte. Kui tulevased iidse teaduse uurijad peaksid kunagi vaevaks võtma käesolevat raamatukest lugeda, võib see neile palju piinlikkust valmistada. Kui raske võib olla kujutleda, miks tuli meil läbi ajada selliste ähmaste ja kaudsete järeldustega, miks pidime meie piidlema läbi tumendatud klaasi, kui nemad saavad tõe otse näkku vaadata.

Kuid teie, tulevaste aegade lugejad, andke meile andeks meie teadmatus, nagu ka meie andeks anname nendele, kes on olnud teadmatuses enne meid. Tee pärilikkuse müsteeriumini on meile valgustatud, kuid oleme seda eredat valgust näha saanud vaid seepärast, et meie eelkäijad ei väsinud eales pimeduses teed otsimast. Nii et kui teie, oo need, kes te tulete meie järel, eales soostute oma mäetipu mugavast kõrgusest meie pääle alla vaatama, hoidke meeles, et olete sinna tõusnud meie pingutuste turjal. Sest et tänamatu töö on kobada pimeduses ja

magus on kiusatus oodata, kuni arusaamise valgus meie peale langeb. Kui meid aga selle kiusatuse sisse saadetakse, ei tule teie riik kunagi.

## 2. TEOREETILINE RAAMISTIK

Selles peatükis tutvustatakse põgusalt teose autorit ja lähteteksti. Antakse ka ülevaade sellest, mida on raamatust kirjutatud arvustustes. Peatüki teises pooles tuuakse ära teoreetilised seisukohad, millele tõlkimisel on toetutud.

### 2.1 Lähteteksti ja autori tutvustus

Guy Deutscher on Iisraeli päritolu keeleajaloolane ja keeletüpoloog, kes omandas esimese kõrghariduse Cambridge'i ülikoolis matemaatika alal, kaitses hiljem samas doktoritöö keeleteaduses ning siirdus seejärel Cambridge'i St John's College'isse ajaloolist keeleteadust õppima. Deutscher on olnud Manchesteri ülikooli keeleteaduse ja inglise keele osakonna külalisteadur ning akadi keele spetsialistina muistse Mesopotaamia professor Leideni ülikoolis.

Kui Deutscheri esimene raamat „Syntactic Change in Akkadian“ on mõeldud kitsamale erialaspetsialistide ringile, on tema kaks järgmist raamatut „The Unfolding of Language: An Evolutionary Tour of Mankind's Greatest Invention“ ning „Through the Language Glass: Why the World Looks Different in Different Languages“ saanud suure menu osaliseks laiema lugejaskonna seas. 2011. aastal võitis keele mõjust kultuurile ja keskkonna mõjust keelele jutustav „Through the Language Glass“ Londoni Kuningliku Seltsi teadusraamatu auhinna, mida antakse välja silmapaistvatele populaarteaduslikele raamatutele.

Deutscher on autor, kes kirjutab inglise keeles, kuigi tema emakeel on heebrea keel. Deutscheri inglise keelt on arvustustes kirjeldatud kui imelist (Radford 2011) ning tema stiili on peetud mõnevõrra maneerlikuks (Hirst 2011) semutsevaks ning loetavaks (kuigi paiguti sõnaohtraks) (Bickerton 2010). Sisu poolest on raamatu puhul esile toodud põnevate infokildude ja illustreerivate lugude rohkust, põgusat detailide ning teooria käsitlemist ja ka seda, et Deutscher omistab oma leidudele rohkem teoreetilist tähtsust, kui need välja kannavad. (Bickerton 2010). Autor ilmestab oma teksti rohkete sõnamängudega, intertekstuaalsete vihjetega ning retooriliste küsimustega.

Autori stiil peaks lugema kutsuma inimest, kes pole keeleteadlane, kuid huvitub inimõttlemisest ning keelest. Seega võib sihtgrupiks pidada kõiki laia silmaringiga inimesi. Sellest lähtudes on teksti tõlkimisel tulnud langetada teatud valikuid võõrsõnade ning

omasõnade kasutamisel, siiski lugejat liigse teksti kodustamisega alahindamata. Pidades silmas sihtkeele lugejaid, on tõlkides tulnud ka mõningaid manerisme mahendada.

## 2.2 Tõlkemeetod ja -tehnikad

Tõlketööd alustades on tõlkijal kaks põhimõttelist võimalust – kas tõlkida võimalikult lähteteksti sarnaselt või eelistada kodustavat lähenemist. Võõrapärasust ja kodustamist on käsitlenud erinevad autorid. Eugene Nida (1964) kõneleb formaalsest ekvivalentsusest ja dünaamilisest ekvivalentsusest, kus esimene keskendub grammatilisele täpsusele ja järjepidevusele sõnakasutuses, sellal kui teine on suunatud sihtkeele lugejale lähteteksti lugejaga võrdväärse mõju avaldamisele, säilitades samas teksti tähenduse ja eesmärgi. Newmark (1981) eristab semantilist ning kommunikatiivset lähenemist, kus semantiline tõlge keskendub sõna-sõnalisele tõlketäpsusele ja on truu lähtetekstile, samas kui kommunikatiivne lähenemine keskendub sihtteksti lugejaile võimalikult sarnase mõju avaldamisele kui lähtetekst oma lugejatele avaldas. Newmarki käsitluses on semantiline tõlge lähtekeele poole kallutatud ja kommunikatiivne sihtkeele poole. Christiane Nordi (1997) tõlketüüpide jaotus on instrumentaalne ja dokumentaalne. Dokumentaalsed tõlked edastavad lähteteksti ja autori vahelist suhtlust sihtkultuuri vastuvõtjale ning instrumentaalse tõlke eesmärk on suhtluseesmärgi täitmine. Esimese puhul on arusaadav, et tegu on tõlkega (näiteks ilukirjanduslikud tekstid), teise puhul ei pea lugeja mõistma, et tekst on vahendatud teise keele kaudu.

Enne kui otsustada, milline lähenemine on otstarbekaim, on tõlkijal tarvis teada, mis tüüpi on lähtetekst. Katharina Reißi (Stolze 2005: 113) tekstitüüpoloogiat liigitab tekste järgmiselt:

- informatiivsed tekstid, mis keskenduvad infoedastusele ehk sisule (nt kasutusjuhendid ja muud tarbetekstid) ja mille puhul on tõlkides tähtsaim info täpne edasiandmine ja neutraalsus;
- ekspressiivsed tekstid, mis on seotud esteetilise eneseväljendusega (nt ilukirjandus), kus tõlkimise puhul on oluline säilitada sisu, kuid edasi anda ka lähteteksti kunstipärasus;
- operatiivsed tekstid, mille eesmärk on mõjutada lugeja mõtlemist või hoiakuid (nt reklaamid), mille puhul on oluline edasi anda ka autori kavatsusi ja hoiakuid.

Magistritöökõs tõlgitud Guy Deutscheri tekst on populaarteaduslik tekst, mis seob võrdlemisi värvikas ja isikupärasões stiilis erinevate keeleteadlaste ja antropoloogide teooriad ja uurimused tavalugejale kütkestavaks ja intrigeerivaks tervikuks. Seega ei saa kindlasti väita et tekst liigituks pelgalt informatiivseks, vaid see on samavõrra ka ekspressiivne, mistõttu otsustas tõlkija Newmarki käsitlese järgi kommunikatiivse meetodi kasuks. Ka ei olnud teksti mitmetahulisust arvestades võimalik valida kodustamise ning võõrapärasõtamise vahel, vaid neid tuli kasutada paralleelselt, sõltuvalt tekstilõõgu iseloomust.

Meetodite rakendamisel kasutatakse erinevaid tõlketehnikaid, mille klassifikatsioone on mitmeid, mis osati kattuvad. Vinay ja Darbelnet (1958) taksonoomias on seitse elementi, Molina ja Albir (2002) on koostanud aga 18 tehnikast koosneva loetelu, Anthony Pym (2018) on välja pakkunud kaheksa tõlkelahendust, mida ta peab õppeotstarbeks piisavaks. Pymi tõlkelahenduste liigitus on järgmine:

- Sõnade kopeerimine – lähtekeele elemendid tuuakse üle sihtkeelde. See võib olla nii foneetilisel, morfoloogilisel või transkribeerimise tasandil.
- Struktuuri kopeerimine – lähtekeele struktuur tuuakse üle sihtkeelde. Need võivad olla nii süntaktilised kui kompositsioonilised struktuurid.
- Perspektiivi muutmine – objekti esitatakse teisest perspektiivist. Siia alla käivad näiteks ka vormimuutused (formaalne-mitteformaalne) ning aktiivse ja passiivse kõneviisi muutus.
- Tiheduse muutmine – muudetakse tekstis antava info hulka. Näiteks võib teksti tihedust vähendada ning tõlkida üht sõna mitme abil või, vastupidi, tihedust suurendada.
- Ümbersegmenteerimine – muudetakse tekstiosade järjestust. Liidetakse lauseid või tehakse ühest mitu, muudetakse tekstiosade järjestust lause tasandil või kõrgemal.
- Kompenseerimine – puudujääke kompenseeritakse teises kohas või teistsugusel väljendustasemel.
- Kultuuriline vastavus – ühe kultuuri element asendatakse teise kultuuri elemendiga, millel on sarnane funktsioon. Näiteks sarnase tähendusega idioomide kasutamine või kultuurispetsiifiliste elementide asendamine.
- Teksti kohandamine – lähteteksti performatiivseid või semantilisi elemente kustutatakse, uuendatakse või täiendatakse.

Selles tõlkeanalüüsis ongi kasutatud Pymi tüpoloogiat, sest see on lihtne, arusaadav ning oma kitsenduste ja laiendustega antud otstarbeks igati piisav.

Christiane Nordi (1991: 34) jaoks pole tõlkimine lineaarne tee sihtpunktist otse lähtepunkti, vaid ikka ja jälle eelmiste etappide juurde tagasipöördumist eeldav tegevus. Nord (*ibid.*) nimetab seda *looping*- mudeliks. *Looping*-mudeli esimene samm on Nordi (1991: 37) järgi sihtteksti *skopose* määramine ehk nende tegurite analüüs, mis on olulised sihtteksti eesmärgi saavutamiseks. Teine samm (*ibid.*) on lähteteksti analüüs, mis jaguneb kaheks. Kui esimeses lähteteksti analüüsi etapis tuleb tõlkijal saada vaid üldine ülevaade sellest, kas lähteteksti pakutav materjal sobitub tõlkeülesande nõudmistega, siis teine etapp eeldab teksti kuigi tasandite põhjalikku analüüsi. Lähteteksti analüüsi järel on tõlkija võimeline välja tooma tõlkimise seisukohast olulised sihtteksti jooned ja elemendid, mis seejärel sihtteksti *skoposele* vastavaks kohandatakse ning vastavate sihtkeele elementidega kokku sobitatakse. Tõlkija peab otsustama, millised sihtkeele elemendid on sihtteksti kavatsetava eesmärgiga sobivad. Viimane samm on sihtteksti struktureerimine, mis lõpetab ringi. Nordi (1992: 38) sõnul pöördutakse protsessi käigus eelmiste sammude juurde ikka ja jälle tagasi ning igal järgmisel sammul vaatab tõlkija juba analüüsitud faktoritele tagasi.

Lähteteksti analüüsil eristab Nord ekstratekstuaalseid ehk tekstiväliseid ja intratekstuaalseid ehk tekstisiseseid faktoreid. Tekstiväliseid faktoreid saab määrata vastates küsimustele (Nord 1991: 41-42):

- Kes on teksti saatja või autor;
- mis on saatja kavatsus;
- kellele tekst on suunatud;
- millist meediumi või kanalit kasutatakse;
- kus tekst on kirjutatud;
- millal tekst on kirjutatud ja vastu võetud;
- mis on kommunikatsiooni motiiv;
- milline võib olla teksti funktsioon/oodatav mõju (sellele leiab vastuse reeglina kõigi teiste küsimuste vastustest kokku).

Intratekstuaalseid faktoreid analüüsitakse järgmiste küsimuste abil:

- Mis on teksti teema;
- mis on tekstis sisalduv informatsioon või sisu;
- milliseid teadmisi eeldab autor lugejalt;
- milline on teksti ülesehitus;
- milliseid mittelingvistilisi või paralingvistilisi elemente kasutatakse;



otsimise käigus tugineb autor mitmete keele- ja kirjandusteadlaste ning antropoloogide teooriatele ja täheldustele, mille põhjal teeb oma järeldused. Raamatu esimeses pooles käsitletakse kultuuri mõju keelele ning teise keele mõju kultuurile. Aimekirjandusele omaselt vahelduvad tekstis illustreerivad näited päriselust teooria-alaste arutlustega, mis on jaotatud suurematesse temaatilistesse peatükkidesse ning alapeatükkidesse. Tekstis on ohtralt tsitaate, alltekste ning sisetekste. Mittekeelelistest elementidest on teoses mitmeid näitlikustavaid jooniseid. Mitmes kohas kirjutab autor sõnu, mida kõneledes rõhutaks, kursiivis.

Autori sõnavara on lai ning varieerub spetsiifilisest erialaleksikast ja harva kasutatavatest kõrgema taseme sõnadest argikeelsete sõnadeni. Kohati on autor erinevaid teooriaid lahti seletanud oma sõnadega - erialakeelset terminoloogiat eirates. Autor ei kohku ka tagasi sõnu tavapäratus kontekstis kasutamast ning nendega mängimast. Tema metafoorid ja võrdlused on julged ja originaalsed. Aeg-ajalt näib, et teosesse on lisatud vihjeid ja alltekste justkui selleks, et lugejaga peitust mängida. Tekstis on otseselt tsiteeritud lõike nii James Cooki päevikust kui ka ajaleheartikleid möödunud sajanditest - seega on tekstis ka ajastuomast sõnavara. Epiloois matkib autor ka Vana Testamendi tekste.

Lausestruktuur, mida autor kasutab, on sageli rõhutatult vestluslik. Teksti toon on jutuvestjalik, humoorikas, mänglev ja lugejat ühtelugu kõnetav. Erinevalt paljudest teistest populaarteaduslikest tekstidest pole autor neis käsitletava teemaga üksi – tema jaoks on kogu teose vältel kohal ka lugeja, kes on justkui loengu kuulaja, kellel lektori sagedased pöördumised ei lase kõrvaliste asjadega tegeleda.

Teksti mõju on meedias ilmunud arvustuste põhjal olnud eesmärgipärane - lugejad on pidanud seda kaasahaaravaks, meelt lahutavaks ning informatiivseks.

### 3. TÕLKEPROBLEEMIDE ANALÜÜS

Selles peatükis kirjeldatakse tõlkimise käigus ette tulnud tõlkeprobleeme ning põhjendatakse tõlkevalikuid. Esmalt käsitletakse intertekstuaalseid elemente, seejärel analüüsitakse ruumisuhteid puuduvat keelt, koha- ja keelenimede tõlkimist, kultuurispetsiifiliste nähtuste edasiandmist ning autori stiili iseärasustega toimetulekut.

#### 3.1 Intertekstuaalsus

Prantsuse kirjandusteadlane Gérard Genette (1997: 1) kõneleb transtekstuaalsusest, mis tema järgi on kõik, mis asetab teksti kas ilmsesse või varjatud suhtesse teiste tekstidega. Genette (ibid: 1-5) nimetab viit transtekstuaalsuse alaliiki:

- intertekstuaalsus (mida Genette defineerib kui kahe või enama teksti vahelist kooskõlgetavat suhet ehk teksti tekstis, näiteks tsitaat, plagiaat või allusioon);
- paratekstuaalsus (teksti suhe paratekstiga - pealkirjad, alapealkirjad, kaanekujundus, jms.)
- metatekstuaalsus (sageli kommentaari vormis - ühendab teksti teisega, seda tinigimata tsiteerimata ja teinekord isegi nimetamata);
- hüpertekstuaalsus (hüpoteeksti – tekst A – ja hüperteksti – tekst B – vaheline suhe, kus hüpertekst on tuletatud hüpotekstist, kuid pole selle kommentaar);
- arhitektuaalsus (taksonoomilist laadi suhe teksti ja selle žanrilisele kuuluvusele viitavate elementide vahel.)

Selles töös käsitletakse intertekstuaalsust eelkõige Genette'i intertekstuaalsuse mõttes.

Populaarteadusliku tekstina, mis kombineerib paljusid eri allikaid, on Deutscheri tekstis nii implitsiitset kui eksplitsiitset intertekstuaalsust. Näited on jaotatud kahte kategooriasse – allusioonid ja otsesed viited.

### 3.1.1 Allusioonid

#### *Through the Language Glass*

Raamatu pealkiri on vihje Lewis Carrolli teosele „Through the Looking-Glass and What Alice Found There“, kirjanduslik allusioon Imedemaale ning põnevatele avastustele, mis lugejat maailma läbi keelepeegli vaadates ees ootavad. Saksakeelses tõlkes kõlab raamatu pealkiri „Im Spiegel der Sprache: Warum die Welt in anderen Sprachen anders aussieht“ [Keele peeglis: miks näeb maailm teistes keeltes teistsugune välja] ning lugejal on seda ilmselt keeruline seostada „Alice peeglitagusel maal ja mida ta seal nägi“ saksakeelse versiooniga „Alice im Spiegelland“. Itaaliakeelne tõlge „La lingua colora il mondo: Come le parole deformano la realtà“ [Keel annab maailmale värvi: kuidas keel muudab tegelikkust] on aga nihkunud originaalist veel kaugemale, leides raamatu esimese poole põhiteemast – värvidest – ilmeka kõnekujundi. „Alice Imedemaal“ ning selle järg on angloameerika kultuuriruumis tuntud ning sageli tsiteeritud tekstid, kuid tõlkijad on nii saksa- kui itaaliakeelse raamatu sihtrühma arvestades valinud vastavalt kaks erinevat kultuurispetsiifiliste elementide asendamise tõlkestrateegiat – väljajätmise ning asendamise sihtkultuuri terminiga. Kuigi nii nooremale kui vanemale Eesti lugejale on „Alice Imedemaal“ tuttav kas Jaan Krossi meisterliku tõlke, Walt Disney joonisfilmi või Tim Burtoni filmi kaudu, jääb „Alice peeglitagusel maal ja mida ta seal nägi“, mis eesti keeles esmakordselt avaldati alles 1993. aastal Risto Järve tõlkes, hoolimata ka Tim Burtoni 2016. aasta linateosest kaugeks ning intertekstuaalne allusioon pealkirjas võiks jääda pigem tabamatuks. Jüri Allik (2011) on kultuuriajakirjas Akadeemia ilmunud arvustuses Deutscheri raamatu eestikeelseks pealkirjaks pakkunud „Maailm keelepeeglis“, mis kõlab küll hästi, kuid pool pealkirjast jääb kadunuks. Magistritöö autor pakuks eestikeelseks pealkirjaks saksa keele analoogia põhjal „Keelepeegel: miks näib maailm teistes keeltes teistmoodi“ või pisut julgemalt itaaliakeelse tõlke eeskujul asendusstrateegiat kasutades „Teisipidi tegelikkus: kas ja kuidas keel maailmapilti muudab“. Viimases variandis sisalduks ühtlasi vihje guugu-jimithiri keele ruumisuhete väljendamise eripärale, kui ka viide raamatut läbivale põhiküsimusele, kas keel mõjutab seda, kuidas maailma tajume, või on see vastupidi, lisaks annaks alliteratsioon pealkirjale omapära ning meeldejäävama kõla ning seega täidaks pealkiri sihtkultuuris oma eesmärgi paremini.

## *Forgive Us Our Ignorances*

Raamatu epiloogis ei kohku autor tagasi ka pühadele tekstidele vihjamast. Epiloogi pealkirjast võib lähtekeele ja -kultuuri tundja aimata, et viidatakse piiblitekstidele, täpsemalt meieisapalvele. Epiloogi viimane lõik ongi kirjutatud 1611. aastal välja antud kuningas Jamesi piibli inglise keelt järele aimavas stiilis. Nii nagu kuningas Jamesi piibli meieisapalves (King James Bible 1769/2022 Mt. 6:9) on ainsuse 2. isiku pronoomeni omastavas käändes veel kasutatud „thy“ ja „thine“, on ka Deutscheri raamatu epiloogi esimese lause pöördumises mitmuse 2. isiku pronoomen nimetavas käändes „ye“. Ka „...forgive us our ignorances, as we forgive those...“ ning ülejäänud keelekasutus viitab sama allika matkimisele.

<p>(1) „But ye readers of posterity, <b>forgive us our ignorances, as we forgive those who were ignorant before us.</b> The mystery of heredity has been illuminated for us, but we have seen this great light only because our predecessors never tired of searching in the dark. So if you, O subsequent ones, ever deign to look down at us from your summit of effortless superiority, remember that you have only scaled it on the back of our efforts.</p>	<p>(1a) „Kuid teie, tulevaste aegade lugejad, <b>andke meile andeks meie teadmatus, nagu ka meie andeks anname nendele, kes on olnud teadmatuses enne meid.</b> Tee pärilikkuse müsteeriumini on meile valgustatud, kuid oleme seda eredat valgust näha saanud vaid seepärast, et meie eelkäijad ei väsinud eales pimeduses teed otsimast. Nii et kui teie, oo need, kes te tulete meie järel, eales soostute oma mäetipu mugavast kõrgusest meie pääle alla vaatama, hoidke meeles, et olete sinna tõusnud meie pingutuste turjal.</p>
------------------------------------------------------------------------------------------------------------------------------------------------------------------------------------------------------------------------------------------------------------------------------------------------------------------------------------------------------------------------------------------------------------------------------------------------------------------	-----------------------------------------------------------------------------------------------------------------------------------------------------------------------------------------------------------------------------------------------------------------------------------------------------------------------------------------------------------------------------------------------------------------------------------------------------------------------------------------------------------------------------------------

Sõnu „they grope in the dark“ lõigu keskel võib pidada allusiooniks Vana Testamendi Iiobi raamatule (King James Bible 1769/2022 Job 12:25), iseäranis arvestades, et kogu lõik on ülistuslaul tuleviku teadlastele ning tänapäeva teadlaste väsimatutele püüdlustele teadmise poole, tõstes need samasugusesse kõrgusesse kui Iiobi raamat Jehoova. Lõigu lõpus jõuab autor jälle meieisapalve juurde, lausudes „your kingdom will never come“.

<p>(2) For it is thankless to <b>grope in the dark</b> and tempting to rest until the light of</p>	<p>(2a) Sest et tänamatu töö on <b>kobada pimeduses</b> ja magus on kiusatus oodata, kuni</p>
----------------------------------------------------------------------------------------------------	-----------------------------------------------------------------------------------------------

understanding shines upon us. But if we are led into this temptation, <b>your kingdom will never come.</b>	arusaamise valgus meie peale langeb. Kui meid aga selle kiusatuse sisse saadetakse, <b>ei tule teie riik kunagi.</b>
------------------------------------------------------------------------------------------------------------	----------------------------------------------------------------------------------------------------------------------

Tõlkija seisab siinkohal valiku ees, millist piibli tõlget lõigu eesti keelde panekul aluseks võtta. Arhailise kõnepruugi seisukohast oli parim variant kasutada eestikeelse piibli 200. aastapäeva puhul aastatel 1938-1940 välja antud piiblit, mille redigeerija oli Uku Masing. Veelgi arhailisema keelekasutusega tõlked, mis on ajaliselt küll kuningas Jamesi piiblile lähemal, ei oleks aidanud eesmärki saavutada, sest kontrast tänapäevase keelega oleks erinevalt inglise keele originaalidest olnud liiga koomiline ja häiriv, olgugi et omajagu koomilisust oli eeldatavasti ette nähtud ka autori uljas sõnastuses. Seetõttu on äratuntavad parafraseeringud tõlgitud 1938. aasta väljaande järgi ning ülejäänud tekstilõigus kasutatud tõlkija äranägemise järgi pisut ajastuomasemat sõnastust ning lauseehitust.

### *Viited Kantile*

Mitmes kohas viitab Deutscher ruumimõtlemisega seoses Immanuel Kantile, mainides tema 1768. aasta esseed "Von dem ersten Grunde des Unterschiedes der Gegenden im Raum". Otsest tsitaati tekstis küll ei esinenud, kuid veendumaks, et teksti on asjakohaselt tõlgendatud, püüdis magistritöö autor esmalt lisaks saksakeelsele originaalile ning ingliskeelsele tõlkele edutult leida viiteid antud tekstile eestikeelses kirjanduses. Kirjavahetusest TÜ filosoofia ajaloo lektori Eduard Parhomenkoga, kes on spetsialiseerunud Kantile selgus, et esseed pole eesti keelde ka tsitaaditi tõlgitud. Et Deutscher jääb kõnealuselt tekstist rääkides omasõnalise kokkuvõtte juurde, küsis töö autor eksperdilt nõu, kas on Kanti teksti põhiolemust õigesti mõistnud, ning sai sellele kinnitust.

(3) Or at least they had never read his famous 1768 paper on the primacy of the egocentric conception of space to language and mind.	(3a) Või vähemalt polnud nad kunagi lugenud Kanti kuulsat kirjutist aastast 1768 egotsentrilise ruumitaju ülimumslikkusest keeles ja mõtlemises.
--------------------------------------------------------------------------------------------------------------------------------------	--------------------------------------------------------------------------------------------------------------------------------------------------

## *Worf alert*

Deutscher pühendab raamatus terve peatüki „Crying Whorf“ keelelise relatiivsuse teooria kujunemisele ja selle hilisemale ebasoosingusse langemisele. Deutscher ise on teooria suhtes kriitiline, mööndes ometi, et mõtet, et keel võib mõtlemist mõjutada, ei tohiks täielikult kõrvale heita. Sellest ka peatüki pealkiri, mis mängib nime Whorf ning ingliskeelse sõna *wolf* sarnasusega ning viitab tuntud Aisopose valmille, milles hundi karja tuleku kohta luisanud karjapoiss end korduvalt külarahva kulul löbustas ning tõelise ohu korral seetõttu abita jäi. Deutscher võib sellega viidata olukorrale, mis tekkis 1930. aastatest alates tormilist populaarsust kogunud keelelise relatiivsuse ebasoosingusse langemisel, kui aastakümneid hiljem selgus, et Worf'i lennukaid ideid on raske katseliselt tõestada. Seega jäi keeleline relativism mõneks ajaks teenimatult tähelepanuta (nagu hunti kutsunud karjapoisski).

Eelneva valguses on sõnapaari „Wolf alert“ tõlkimine tõlkija suva järgi tähendusvarjundit kallutamata keeruline ülesanne. Samaväärset sõnamängu on keeruline leida, mistõttu tuli otsida teine lahendus. Kui keelemäng välja jätta ning öelda: „Praeguseks võiks punane tuluke juba vilkuda ning meid ettevaatlikkusele manitseda“, saaks küll peamine öeldud ning ka lugeja ei tajuks tõenäoliselt, et sihttekstist on midagi puudu, kuid viide Whorf'ile ja keelelise relatiivsuse teooriale võib jääda tabamatuks. Ka „ja meenutada meile Whorf'i hüpoteesi ekslikkust“ teeks lause hinnangulisemaks kui autori originaal. Seega langes viimane valik sõnastusele „ja manitseda meid hoiduma whorfismist“, säilitades nõnda otsese viite Whorf'ile, kuid andmata isiklikku hinnangut Whorf'i teooriale. Sõna „whorfism“ radikaalne kõla võiks lugejas tekitada pigem seose Sapir-Whorf'i teooria tugeva variandiga.

(4) „By now, red lights should be flashing and <b>we should be on Whorf alert.</b> “	(4a) „Praeguseks võiks punane tuluke juba vilkuda ning <b>manitseda meid hoiduma whorfismist.</b> “
--------------------------------------------------------------------------------------	-----------------------------------------------------------------------------------------------------

### 3.1.2 Otsesed viited

## *Kapten Cooki päevik*

Tõlgitava peatüki alguses toob autor väljavõtte kapten Cooki päevikust. Keel on arhailine, sõnade kirjpilt ajastuomane, reeglipära suurte ja väikeste algustähtede kasutamisel

raskesti aimatav – valdavalt on suure algustähega alustatud nimisõnu, kuid ka üksikud omadussõnu, samas osa nimisõnu jäetud väikese algustähega. Esimese sammuna tuli kontrollida, kas ja kuidas nimetatud päevikusissekanded on eesti keelde tõlgitud. Selgus, et „Maailm ja mõnda“ sarja raamatu „Reis lõunapoolusele ja ümber maailma“ sissekanded algavad soovitud perioodist hiljem. Stilistiliselt oli paraku küll vene keele vahendusel tõlgitud teosest siiski abi. R. Tarmisto tõlge oli sisule orienteeritud, liigsete keeleliste veiderdusteta, kuid ometi ajastu ning merereisi õhustikku edasi andev. Kuigi ingliskeelsesse originaali tsiteerimine annab 18. sajandi lõpu keelega Deutscheri teosele värve juurde, näis eesti keeles lugeja jaoks atmosfääri edasiandmiseks piisav, kui kasutada mõnda tänapäevases kõnepruugis arhailisemana näivat sõna ja väljendit nagu *puupigi värvi* asemel *puupigi karva*, *paljad* asemel *ihualasti*, *kehad* asemel *kered* ja *lõigatud* asemel *pöetud*. Ka on ühes lauses proovitud Cooki teksti robustsust edasi anda, jättes fraasis *one of them* välja *them* tõlke. Viidates pärismaalasele sõnaga *ühe*, selle asemel, et öelda *neist ühe*, *ühe inimese* või *ühe pärismaalase* avanes tõlkijal võimalus kaudselt edasi anda ka maadeavastajate võõristust ja kerget üleolekut pärismaalaste suhtes.

Tõlkeprobleem kerkis aga hoopis mainitud suurtähtedest. *Sandy point* võinuks määravast artiklist hoolimata olla nii üks järjekordsetest Cooki pandud kohanimedest kui ka pelgalt viide liivasele neemele. Et kapten Cooki päevikud on kättesaadavad ka veebis, oli võimalik tutvuda eelnevate sissekannetega, kus sellenimelist kohta ei leidunud. 1770. aasta maikuu annab Cook nime küll Sandy Cape'ile, kuid muret tekitanud sõnapaari päevikus kohanimena ei leidu. Seega jäi eestikeelseks tõlkeks *liivane neem*.

(5) „In the A.M. four of the Natives came down to the **Sandy point** on the North side of the Harbour, having along with them a small wooden Canoe with Outriggers, in which they seem'd to be employed striking fish. They were **wholy naked**, their Skins the Colour of Wood soot. Their Hair was black, lank, and **cropt short**, and neither wooly nor Frizled. Some part of their **Bodys** had been painted with red, and **one of them** had his

(5a) “Hommikul tuli neli pärismaalast **liivase neeme** juurde sadama põhjaküljel. Neil oli väike outrigeritega puust kanuu, milles nad paistsid kala püüdvat. Nad olid **ihualasti**, nende nahk oli puupigi karva. Nende juuksed olid tumedad, elatud ja **lühikeseks pöetud** ning ei lakkis ega kräsus. Nende **kered** olid osalt punaseks värvitud ning **ühe** ülemisele huulele ning rinnale olid maalitud valged triibud.“

upper lip and breast painted with Streakes of white.“	
-------------------------------------------------------	--

### *Account of the Voyages*

Samas peatükis tsiteeritakse kapten Cooki ohvitseride päevaraamatute põhjal John Hawkesi poolt koostatud reisikirja „An Account of the Voyages Undertaken by the Order of His Present Majesty, for making discoveries of the Southern Hemisphere“, viidates sellele tekstis kui „Account of the Voyages“. Et antud teost eesti keelde tõlgitud ei ole, jäi tõlkija teksti ladususe huvides esialgu „reisikirja“ juurde, lisades joone all viite raamatu täispikale pealkirjale, mille järgi lisateavet otsiv lugeja allika hõlpsasti ka veebiversioonis üles leiaks. Kirjavahetuses kogenud tõlkija Matti Piirimaaga, kes tõlkis 2005. aastal kirjastusele Kunst Richard Hough raamatu „Kapten James Cook“, sündis otsus kasutada lisaks ajastu kohmakale keelepruugile omast eestikeelset tõlget „Kirjeldus reisidest, mis Tema Valitseva Majesteedi käsul ette võeti avastuste tegemiseks lõunapoolkeral“.

(6) In <b>the Account of the Voyages</b> , which was based on the diaries of Cook and his officers, we read the following description for what unfolded later that week:...	(6a) <b>Reisikirjast</b> , mis põhineb Cooki ning tema ohvitseride päevikutel, võib lugeda kirjeldust selle kohta, mis leidis aset sama nädala hilisemas pooles:...
-----------------------------------------------------------------------------------------------------------------------------------------------------------------------------	---------------------------------------------------------------------------------------------------------------------------------------------------------------------

### **Tsitaat raamatust“ Winnie the Pooh“**

(7) A. A. Milne 1968. <i>Karupoeg Puhh</i> . Tõlkinud Valter Rummel. Tallinn: Eesti Raamat.  „Aga lugege siis mõnda hästi kosutavat <b>raamatut</b> ... niisugust, mis aitaks ja lohutaks õnnetut Karu tema kitsikuses...“ Ja nii lugeski Christopher Robin Puhhi põhjapoolsele otsale terve nädala <b>üht niisugust</b> raamatut, tema lõunapoolsele <b>otsale aga</b> riputas Jänes oma <b>märja</b> pesu.	(7a) A. A. Milne 2014. <i>Karupoeg Puhh. Maja Puhhi salu servas</i> . Tallinn: Kirjastus Tänapäev. Tõlkinud Valter Rummel  „Aga lugege siis mõnda <b>Hästi Kosutavat Lugu</b> ... Mõnda niisugust, mis aitaks ja lohutaks <b>Õnnetut Karu</b> tema <b>Suures Kitsikuses</b> .“ Ja niisiis lugeski Christopher Robin Puhhi põhjapoolsele otsale terve nädala <b>sedasorti</b> raamatut, tema lõunapoolse <b>otsa peal</b> kuivatas Jänes oma <b>märja</b> pesu”
--------------------------------------------------------------------------------------------------------------------------------------------------------------------------------------------------------------------------------------------------------------------------------------------------------------------------------------------------------------------------------------------------------------------	----------------------------------------------------------------------------------------------------------------------------------------------------------------------------------------------------------------------------------------------------------------------------------------------------------------------------------------------------------------------------------------------------------------------------------------------------------------------

Otseseid tsitaate on tõlgitud peatükis mitu, kuid vaid üks neist on teosest, mis on juba eesti keeles kättesaadav. Siinkohal näib lahendus lihtne – tuleb leida eestikeelne tõlge ning kasutada vastavat lõiku. Nõnda näis ka A. A. Milne'i „Karupoeg Puhhi“ puhul. Vaid juhuslikult selgus, et tuttava palvel raamatulehest tehtud fotol olev tõlge erines sellest, mis oli tõlkija valduses olevas raamatus aastast 1968. Infot selle kohta, et nii populaarse lasteraamatu tõlget on täiendatud, oli ka seda teades raske leida. Vaid kasutatud raamatuid müüval veebilehel leidis väike märge kirjastuse Olympia 2000. aastal välja antud kogumiku „Täielik Puhh“ kohta: „Uuele väljaandele on lisatud seni puudunud osised: sisse- ja väljajuhatused, pühendused jms. Lihvitud on ka varasemat tõlget.“ Sama tõlge on aluseks ka 2014. aastal kirjastuse Tänapäev välja antud „Karupoeg Puhh. Maja Puhhi salu servas“ avaldatule, kust on pärit ka tsitaat, mis läks magistritööks tehtud tõlkesse. Kui tegu on sama autori, antud juhul Valter Rummeli, kahe erineva tõlkega, näib viimase eelistamine loogiline valik.

Tõlgete erinevustest rääkides tekkis küsimus, kuidas peaks tsitaadi tõlget otsiv tõlkija teadma, et tõlget on täiendatud. Rahvusraamatukogu spetsialistidega konsulteerides selgus, et sellist infot ei pruugita kataloogimisel lisada, kui seda pole raamatus lehel, kus on konkreetse trüki info, eraldi välja toodud. Kataloogist Ester „Karupoeg Puhhi“ erinevaid väljaandeid otsides ei näe seda näiteks kusagilt. Võimalik, et sellisel juhul tulekski kataloogist vaadata, millal on ilmunud viimane trükk, ja kasutada seda, selle asemel, et rahulduda esimesena kätte juhtunud väljaandega.

### 3.2 Ruumisuhteid puudutav sõnavara

#### *Egocentric and geographic coordinates*

Tõlgitud peatükis käsitleb Deutscher ruumisuhete väljendamist eri keeltes, peaaegu guugu-jimithiri keelel. Deutscher tugineb seda tehes küll teistele autoritele, kuid ei kasuta läbivalt teaduskirjanduses esinevat terminoloogiat.

Ruumisuhete lingvistilist käsitlemist ning nendest kõnelevaid viitamisraamistikke on põhjalikult kajastanud Levinson (2003), kes toob ära eri distsipliinide ruumisuhete viitamisraamide klassifikatsiooni (Levinson 2003: 26). Keeleteaduses, ajuteaduses ning filosoofias enim kasutatava viitamisraamistikuna mainib Levinson relatiivset vs absoluutset (mille aluseks on Newtoni ruumikäsitus), mille üks alaliik on ka egotsentriline vs allotsentriline, mis eristab koordinaatsüsteeme, mis lähtuvad organismi läbivatest tasanditest,

ning koordinaatsüsteeme, mille kese on mujal. Ka Ann Veismann (2009: 34) kõneleb oma dissertatsioonis „Eesti keele kaas- ja määrsõnade semantika võimalusi“ relatiivsest ja absoluutsest viitaraamistikust.

Sellises olukorras seisab tõlkija valiku ees, kas kasutada terminoloogiat, mis on kooskõlas kohalike akadeemiliste publikatsioonidega ning vastab teaduskirjanduses kasutatavatele kategooriatele või jääda truuks autori süsteemile. Kui esimese toortõlke terminoloogia üldkasutatavaga asendada, on tulemuseks tekst, mis on küll antud aspektis terminoloogiliselt korrektsem, kuid kontrast autori üldise stiiliga on ootamatult häiriv. Tabelis on võrdluseks stiilinäited originaalist, üldkasutatava terminoloogiaga tõlkest ning autori sõnakasutusest lähtuvast tõlkest.

Lähtetekst	Tavaterminoloogia ehk kodustav tõlge	Otsetõlge
(8) „Egocentric and Geographic Coordinates“	(8a) „Relatiivne ja absoluutne viitamisraam“	(8b) „Egotsentrilised ja geograafilised koordinaadid“
(9) „The second system of coordinates uses <b>fixed geographic directions</b> North, South, East, and West.“	(9a) „Teine süsteem kasutab <b>kindlat absoluutset viitamisraami</b> , mis põhineb ilmakaartel: põhi, lõuna, ida ja lää.“	(9b) „Teine süsteem kasutab <b>kindlaid geograafilisi telgi</b> , mis põhinevad ilmakaartel: põhi, lõuna, ida ja lää.“

Deutscher keeleteadlasena oli raamatut kirjutades kahtlemata kursis Levinsoni kirjeldatud erinevate viitamisraamide süsteemidega, iseäranis kuna Levinsoni raamat oli üks peamisi kasutatud allikaid antud peatüki kirjutamisel. Järelikult pidi tal olema mõjuv põhjus kasutada just sellist, talle omast terminoloogiat. Ei tohi ka unustada, et tegu on populaarteadusliku raamatuga. Kindlust lisab ka fakt, et arvustuses väljaandele ETC: A Review of General Semantics kiidab Levinson (2010) raamatu (küll väga napolis sõnastuses) heaks, nimetades seda kaasahaaravaks ja põnevaks keeleteooria ja -ajaloo käsitleks ning ei maini ebakõlasid terminoloogias. See andis kindlustunde otsustada Deutscheri enda sõnastusega sarnasema tõlkevaliku kasuks.

Nii inglise kui eesti keeles on sõna *egotsentriline* argikeeles eelkõige hinnangulise konnotatsiooniga, ometi annab võõrsõnade leksikon üheks tähendusvariandiks ka neutraalsema: „ennast keskmesse 2012 *sub* egotsentriline). Niisiis ei olekski selle sõna

kasutamine antud pealkirjas liigse vabaduse võtmine. Et aga lugejat emotsionaalse varjundiga sõna kasutades mitte liigselt eksitada, tundus mõistlik tõlkes sõna ette esmakordsel kasutamisel tekstiosas „n-ö“ ning järele selgituse „ehk inimesest endast lähtuvat koordinaadistikku“.

Sõnapaaril *geograafilised koordinaadid* on võõrsõnade leksikoni järgi kindel tähendus, mis hõlmab ka arvandmete kasutamist: “geogr maapealse punkti nurkkoordinaadid, geograafiline pikkus ja laius Maal (VSL *sub* geograafilised koordinaadid)” Ka sõna *koordinaat* seletus samas allikas eeldab arvandmete kasutamist: “asukohtarv, üks arvudest, mis on aluseks punkti asukoha määramisel tasandil, pinnal v ruumis (VSL 2012 *sub* geograafilised koordinaadid). Ka McMillani sõnastiku veebiversioon annab ingliskeelse nimisõna *coordinate* seletuseks “one of a set of numbers that give the exact position of something on a map or graph” (McMillan Dictionary. 2022 *sub* coordinate). Seega tuleb lugejail mõlemas keeles leppida, et autor kasutab antud sõna talle sobivas tähenduses, arvandmeid asjasse segamata. Lahtiseletatult võiks Deutscheri “koordinaadid” tähendada midagi nagu “suunised teatud koordinaatsüsteemis orienteerumiseks”.

### Teljed egotsentrilises koordinaatsüsteemis

Koordinaatsüsteem eeldab ka koordinaatteljestikku. Egotsentrilises süsteemis on need ingliskeelses originaalis *left-right axis* and *front-back axis*. Eestikeelses tõlkes said neist EKI keelenõuande telefonile tehtud kõne põhjal rindliitsõnad *parem-vasak-telg* ning *ette-taha-telg*. Kahe telje nimetust võrreldes torkab silma, et ühes on teatav staatika ning teises dünaamika. Valik *parem-vasak* sai langetatud põhjusel, et tegu on (võimalik et tänu marsisammude lugemisele) sihtkeeles peaaegu kinnisväljendiga. Ühtlasi võiks apelleerida ka keeleökonomiale. Iseenesest saaks dilemma vältimiseks öelda ka *lateraalne telg* ja *horisontaalne telg*, kuid see oleks antud raamatu kontekstis sobimatu, kuna põhirõhk on just nimelt sõnadel, mida eri viiteraamistikke eelistavaid keeli kõnelevad inimesed kasutavad.

(10) The first system uses egocentric coordinates, whose two axes depend on our own body: a <b>left-right axis</b> and a <b>front-back axis</b> orthogonal to it.	(10a) Esimene süsteem kasutab n-ö egotsentrilist ehk inimesest endast lähtuvat koordinaadistikku, mille kaks telge lähtuvad meie enda kehast: <b>parem-vasak-telg</b> ja sellega ristuv <b>ette-taha-telg</b> .
-------------------------------------------------------------------------------------------------------------------------------------------------------------------	-----------------------------------------------------------------------------------------------------------------------------------------------------------------------------------------------------------------

## Teljed geograafilises koordinaatsüsteemis

Deutscheri geograafilises ehk absoluutses viiteraamistikus on koordinaatteljed ilmakaartest lähtuvad põhi-lõuna-telg ja ida-lääs-telg, kuid mõne keele puhul ka “üles-alla-telg”, “ülesmäge-allamäge-telg” ning “risti-üle-telg”. Jällegi on sellise valiku tegemise argumendiks ilmakaartest lähtuvate telgede puhul keeleökoonoomia, “üles-alla-telje” ja “ülesmäge-allamäge-telje” puhul see, et „ülesmäge-allamäge“ ning „üles-alla“ on sihtkeeles peaaegu kinnisväljenditeks kujunenud. „Üles-alla-telje“ asemel „vertikaalse telje“ kasutamine ei tulnud samuti kõne alla seetõttu, et Deutscheri teksti rõhk on just nimelt argikeeles päriselt kasutatavatel sõnadel.

<p>(11) Unlike in Guugu Yimithirr, their geographic axes are based not on the compass directions <b>North-South and East-West</b> but rather on this prominent feature of their local landscape. The directions in Tzeltal are „downhill“ „uphill“ and „across,“ which can mean either way on the axis perpendicular to <b>uphill- downhill</b>. When a specific direction on the across axis is required, Tzeltal speakers combine „across“ with a place-name and say „across in the direction of X.“</p>	<p>(11a) Erinevalt guugu-jimithiri keelest ei ole nende geograafilised teljed ilmakaartest lähtuvad <b>põhi-lõuna, ida-lääs</b>, vaid need põhinevad kohaliku maastiku silmapaistval tunnusjoonel. Tseltali keeles on suunad “ülesmäge”, “allamäge” ning “risti üle”. Viimane võib tähendada emba-kumba suunda <b>ülesmäge-allamäge-teljega</b> ristuvat teljel. Kui <b>risti-üle-teljel</b> on vaja määrata kindlat suunda, kasutatakse kohanime ning öeldakse “risti üle, X suunas”.</p>
------------------------------------------------------------------------------------------------------------------------------------------------------------------------------------------------------------------------------------------------------------------------------------------------------------------------------------------------------------------------------------------------------------------------------------------------------------------------------------------------------------	--------------------------------------------------------------------------------------------------------------------------------------------------------------------------------------------------------------------------------------------------------------------------------------------------------------------------------------------------------------------------------------------------------------------------------------------------------------------------------------------

### 3.3 Koha- ja keelenimed

#### Kohanimed

Eesti Keele Instituudi veebiteatmik soovib eestikeelses tekstides kasutatavate väliskohanime kasutamist kontrollida õigekeelsussõnaraamatust ning EKI kohanimeandmebaasist. Et tänapäeval tõlgitakse palju inglise keelest, on EKI teatmik (2022) eraldi rubriik näpunäidetega inglise keelest tõlkijaile, kus toonitatakse, et ingliskeelsetes tekstides lihtsustatakse sageli kirjpilti, iseäranis diakriitikute osas, olgugi et üldreeglina

säilitatakse ka inglise keeles ladina tähestikuga keeltest tulnud nimede puhul algkirjapilt. Mitteladina kirjaga keelte puhul soovitakse silmas pidada, et inglise ja eesti keeles rakendatakse mõne keele puhul erinevat transkriptsiooni. Lisaks rõhutatakse, et eksonüümid – väliskeelsed nimed (vrd endonüümid – vastaval keelealal kohapeal kasutatavad nimed) – inglise ja eesti keeles ei pruugi kattuda. Seega on inglise keelest tõlkides oluline kohanimede suhtes mitte valvsust kaotada ning ka seda tööd kirjutades tuli vaid loetud arvu kohanimede pärast teha üsna laiaulatuslikke veebiotsinguid ning paar kõnet EKI keelenõuandetelefonile.

EKI veebiteatmikus (*ibid.*) liigitatakse võõrnimed reeglipärasteks (ladinatähelistest keeltest muutmata kujul üle võetud või, kui lähtekeel ei kasuta ladina kirja, siis latiniseeritud kohanimed) ja kokkuleppelisteks. Kokkuleppelised omakorda jagunevad neljaks (mitmeosaliste nimede puhul tuleb ette ka kombineeritud lahendusi):

1. omanimed – valdavalt põlised eestipärased nimed (nt Heinaste või Ojamaa);
2. tõlkenimed – nimed, mille lähtekeelse nime aluseks olevad sõnad on ära tõlgitud (nt Elevandiluurannik);
3. mugandnimed – nimed, mille kirjapilt on eestipärastatud (nt Berliin);
4. kaudkeelsed nimed (teiste keelte vahendusel eesti keelde tulnud nimed, mis erinevad lähtekeelsest nimest (nt itaalia keele kaudu üle võetud Montenegro).

Siin pole toodud kaugeltki kõiki keelenimetusi, mis tõlgitavas tekstis ette tulid. Pigem on eesmärk näidata, kus tuleks olla tähelepanelik, ning et osa kohanimede tõlkimises on ka teatav, olgugi et esmapilgul raskesti aimatav reeglipära.

Järgnev näide illustreerib hästi olukorda, kus hajameelne tõlkija ei pruugi ingliskeelset eksonüümi märgata ning on oht, et tõlkesse satub eestipärase kõlaga, kuid sobimatu „Bavaaria“. *Cape Bedford*’i puhul oli enne otsuse langetamist tarvis kindlaks määrata, kas tegemist on asulaga või päris neemega. Esimese peaks nimetus jääma samasuguseks kui lähtekeeles, teisel aga tuleks liigisõna tõlkida.

(12) In 1886, thirteen years after Cooktown was founded, <b>Bavarian</b> missionaries established a Lutheran mission at <b>Cape Bedford</b> [...]	(12a) 1886. aastal, kolmteist aastat pärast Cooktowni asutamist löid <b>Baieri</b> misjonärid linnast põhja pool <b>Bedfordi neemel</b> luterliku misjonimaja [...]
---------------------------------------------------------------------------------------------------------------------------------------------------	---------------------------------------------------------------------------------------------------------------------------------------------------------------------

Bentnicki saare puhul, mille kohta kohanimede andmebaasis kirjet pole, soovitas ekspert EKI

keelenõust liigisõna tõlkida, kuna tegu on inglise keelt kõneleva maa territooriumiga ning saar on nime saanud lord William Bentnicki auks.

(13) [...] once spoken on <b>Bentinck Island</b> in Queensland [...]	(13a) [...] mida kunagi räägiti Queenslandis <b>Bentincki saarel</b> [...]
----------------------------------------------------------------------	----------------------------------------------------------------------------

Bentnicki saarega väga sarnane näide Botany Bay jäetakse aga selliseks, nagu ta on, ka lähtekeeles. *Botany* nime ees on kirjeldav, viidates rikkalikule taimestikule ning kuna nime esimest poolt ei tõlgita, jääb ka teine tõlkimata. Sama põhimõtte järgi jääks tõlkimata ka näiteks Red River (mida Deutscheri tekstis ei esine).

(14) [...]“ the wonderful Kangaroo from <b>Botany Bay</b> ” [...]	(14a) [...] “imetabane <i>kanguroo</i> <b>Botany Bayst</b> ” [...]
-------------------------------------------------------------------	--------------------------------------------------------------------

Linnanimi Alice Springs jääb tõlkimata, kuna ei tähista allikaid, nagu liigisõnana paistev *springs* võiks aimata lasta, olgugi et linn on tõepoolest kunagise veevõtukohta järgi nime saanud.

(15) [...] “around <b>Alice Springs</b> [...]“	(15a) [...] “ <b>Alice Springsi</b> piirkonnas [...]“
------------------------------------------------	-------------------------------------------------------

Markiisaared on hea näide sellest, kuidas eestikeelne eksonüüm lähtekeelsest eksonüümist erineb. Tähelepanuväärne on ka, et ingliskeeles variandis on liiginimi inglise keeles ning sekundaarne nimi mitte. Eesti keeles on tegemist kokkuleppelise võõrnimega, mis on tõlkenimi.

(16) [...] the <b>Marquesas Islands</b> of French Polynesia [...]	(16a) [...] <b>Markiisaartel</b> Prantsuse Polüneesias [...]
-------------------------------------------------------------------	--------------------------------------------------------------

Lõpetuseks näide sellest, milline kohanimede virvarr võib ühes lauses ette tulla. Igaüht neist tuli tõlkijal EKI kohanimede andmebaasist eraldi kontrollida, et mitte eksida. Nepali kahest võimalikust variandist sai suupärasuse tõttu valitud Nepaal, mis sobib autori jutustava stiiliga.

(17) [...] from <b>Polynesia</b> to <b>Mexico</b> , from <b>Bali</b> and <b>Nepal</b> to <b>Namibia</b> and <b>Madagascar</b> . [...]	(17a) [...] <b>Polüneesias</b> <b>Mehhikoni</b> , <b>Balist</b> ja <b>Nepaalist</b> <b>Namiibia</b> ja <b>Madagaskarini</b> [...]
---------------------------------------------------------------------------------------------------------------------------------------	-----------------------------------------------------------------------------------------------------------------------------------

## Keelenimetused

Hea allikas keelenimede tõlkimiseks on Eesti Keele Instituudi andmebaas „Maailma keeled, kirjad ja rahvad“ 2013. aastast. Tõlgitud teksti peategelane – guugu-jimithiri keel – on seal näiteks olemas. Tekstis viidatakse aga ka mitmetele keeltele, millest mõned on nõnda vähelevinud, et EKI andmebaasist neid ei leia. Muud internetiotsingud andsid küll üksikuid tulemusi, kuid et teha teadlikku valikut, tuli pöörduda Eesti Keele Instituudi poole. Selgus, et põhimõtteliselt võiks keelenimetused jätta ka mugandamata ning kasutada neid kursiivis tsitaatsõnadena, siiski väiketähega ning lisades vajaduse korral türevokaali. Seega olid EKI soovitusel näiteks kasutada kas *kayardild*'i või kajardildi, *jaminjung*'i või džamindžungi, *matsés*'i või matsesi ja *kgalagadi*. Mugandamata jätmise kasuks rääkis argument, et keelehuvilisel lugejal oleks soovi korral võimalik veebist lisainfot hankida. Mugandamise kasuks langes otsus aga teksti ühtluse huvides ja ka seetõttu, et lugeja ei peaks hääduse üle pikalt pead murdma. Tõlkija otsustas mugandamise kasuks ka seepärast, et ühel ja samal vähetuntud keelel võib olla ka mitu ingliskeelset nimekuju.

<p>(18) From the <b>Djaru</b> language of Kimberley in Western Australia, to <b>Warlbiri</b>, spoken around Alice Springs, to <b>Kayardild</b>, once spoken on Bentinck Island in Queensland, it seems that most Aborigines speak (or at least used to speak) in a distinctly <b>Guugu Yimithirr</b> style.</p> <p>Even in Australia itself, there are aboriginal languages, such as <b>Jaminjung</b> in the Northern Territory, that do not rely only on geographic coordinates.</p>	<p>(18a) Näib, et enamik aborigeene räägib (või vähemalt rääkis) selgelt <b>guugu-jimithiri</b> stiilis – alustades <b>džaru</b> keelest, mida kõneldakse Lääne-Austraalias Kimberley's, <b>varlpiri</b> keeleni, mida räägitakse Alice Springsi piirkonnas, ning <b>kajardildi</b> keeleni, mida kunagi räägiti Queenslandis Bentincki saarel</p> <p>Isegi Austraalias on põliskeeli, nagu näiteks <b>džamindžungi</b> keel Põhjaterritooriumil, mis ei lähtu vaid geograafilistest koordinaatidest..</p>
---------------------------------------------------------------------------------------------------------------------------------------------------------------------------------------------------------------------------------------------------------------------------------------------------------------------------------------------------------------------------------------------------------------------------------------------------------------------------------------	------------------------------------------------------------------------------------------------------------------------------------------------------------------------------------------------------------------------------------------------------------------------------------------------------------------------------------------------------------------------------------------------------------------------------------------------------------------------------------------------------------

Kagalagadi keele ja hõimu puhul soovitas EKI ekspert säilitada algkirjapilti, olgugi et tõenäoline häädus oleks ehk khalahaadi ja nimi võib olla päritolult sama mis Kalahari kõrbel.

<p>(19) In the savannah of northern Namibia, the Hai  om bushmen speak about space like the <b>Tzeltal</b> and <b>Guugu Yimithirr</b>, whereas the language of the <b>Kgalagadi</b> tribe from neighboring Botswana, who live in a similar environment, relies heavily on egocentric coordinates.</p>	<p>(19a) Põhja-Namiibia savannides räägivad bušmanid haikomi keeles ruumist, nagu seda tehakse <b>tseltali</b> ja <b>guugu-jimithiri</b> keeles, samas kui sarnastes tingimustes elav <b>kgalagadi</b> hõim naaberriigis Botswanas lähtub peamiselt egotsentrilistest koordinaatidest</p>
-------------------------------------------------------------------------------------------------------------------------------------------------------------------------------------------------------------------------------------------------------------------------------------------------------	-------------------------------------------------------------------------------------------------------------------------------------------------------------------------------------------------------------------------------------------------------------------------------------------

Eksperdi kommentaar matsesi keele nimetuse kohta oli, et *Matses* on tegelikult teise silbi rõhuga (*Matsés*), aga eesti mugandina sobiks paremini esisilbi rõhk (muidu peaks kirjapilti muutma, nt matseesi keel, see aga tunduks vähem sobiv). See on ka hea näide sellest, kuidas inglise keeles kiputakse diakriitilisi märke ära jätma.

<p>(20) Recall that <b>Matses</b> requires its speakers to supply detailed information about their source of knowledge for every event they describe.</p>	<p>(20a) Meenutagem, et <b>matsesi</b> keel nõuab oma rääkijatelt iga kirjeldatud sündmuse puhul täpset infot teadmiste allika kohta.</p>
-----------------------------------------------------------------------------------------------------------------------------------------------------------	-------------------------------------------------------------------------------------------------------------------------------------------

### 3.4 Kultuurispetsiifilised elemendid

#### *North, south, west, and east*

Eesti keeles oleme harjunud ilmakaari loetlema järjestuses „põhi, lõuna, ida, lää“ – nõnda õpetatakse lastele lasteaias ja koolis, sellises järjestuses kohtab neid luuletustes ja lauludes. On keeruline leida loogilist põhjendust, kuidas see järjekord on tekkinud. Võimalik, et põhjus on selles, et kui loetelu lõppu jääb ülesilbiline „lää“ kõlab rütm paremini, sest vaheilmakaari loetakse kellaosuti liikumise suunas järjestikku. Deutscher kasutab raamatus läbivalt järjestust „north, south, west, and east“. Veebiotsingud näitavad, et ka inglise keeles kasutatakse Deutscheri järjestust kümme korda vähem, kui eesti lugejale harjumuspärast. Selle töö praktilise osa kontekstis on ilmakaarte loetlemise järjestuse küsimus eriti huvitav, sest see

erineb eri maades ja kultuurides. Ühe näitena või tuua hiinakeelsed järjestused „ida, lõuna, lää, põhi“ ja „ida, lää, lõuna, põhi“ (Sagart 2004), kus järjestus on oluline ning igale ilmakaarele on omistatud kindel tähendus.

Grammatiliselt ja semantiliselt oleks tõlge korrektne, kui järjekord jätta samaks kui lähtekeeles. Ometi võib see eesti keelt kõnelevas lugejas tekitada kerge tunnetusliku tõrke, nagu teeks seda „sagin-sigin“ „sigin-sagina“ asemel. Seega on ladusa loetavuse huvides Deutscheri järjestus kõikjal eestipäraseks muudetud.

(21) They simply feel where <b>north, south, west, and east</b> are [...]	(21a) Nad lihtsalt tunnetavad, kus <b>põhi, lõuna, ida ja lää</b> asuvad [...]
---------------------------------------------------------------------------	--------------------------------------------------------------------------------

### *Outstation*

Oxford Advanced Learner’s Dictionary veebiversioon jääb seda sõna defineerides napiks ning seletab sõna lahti kui harukontori (OALD 2022 *sub* outstation). Ka teised tuntumad veebisõnastikud ei anna tõlgitava teksti kontekstis olulist infot. Alles Definitions™ lehelt leiab selgituse, et ajalooliselt oli *outstation* selliste lamba- või veisefarmide, kus vahemaad olid päevateekonnast pikemad, maadel olev peatuspaik. Alates 1970ndatel ja 80ndatel alanud Austraalia põliselanike tagasisuundumisest linnadest maadele, kus tavapäraselt oli elatud (*Outstation movement*), hakati sõna *outstation* kasutama väikeste asunduste kohta, kus elasid Austraalia põliselanikud (Definitions™ 2022 *sub* outstation). Kuna selles lõigus, kus mainiti sõna *outstation*, toimus tegevus 1980ndatel, võib oletada, et seda kasutati just väikse asunduse tähenduses. Et eesti keeles otsest vastet ei leidu, tuligi kasutada selgitust.

(22) Jack and another person were on a trip with a mission boat, delivering clothing and provisions to an <b>outstation</b> on the McIvor River.	(22a) Jack ja üks teine mees olid olnud misjonilaevaga teel McIvor’i jõe kaldal olevasse <b>aboriigenide asundusse</b> riideid ja toidumoonna viima.
--------------------------------------------------------------------------------------------------------------------------------------------------	------------------------------------------------------------------------------------------------------------------------------------------------------

### *The bush*

Austraalia loodus erineb Eesti loodusest märkimisväärselt. Sõna *bush* defineerib OALD (2022): „(often the bush) [uncountable] an area of wild land that has not been cleared, especially in

Africa and Australia; in New Zealand an area where the forest has not been cleared“ [(sageli määrava artikliga the) [loendamatu], raadamata metsiku looduse ala, eriti Aafrikas ja Austraalias; Uus-Meremaal piirkond, kus mets pole maha võetud]. Eesti keeles selleks eraldi sõna pole. Ka sõna *bushfire* on uudistes tõlgitud metsatulekahjaks. Selles tekstis on *the bush* tõlgitud kontekstist olenevalt mitmel eri moel. Esimeses näites sobis *metsik loodus* nomaadide rändava eluviisi tõttu, andes kujuteldavale nomaadile justkui rohkem ruumi ja avarust, kui seda saaks teha sõna *mets* kasutades.

(23) [...] if you are a nomad in <b>the Australian bush</b> [...]	(23a) [...] kui juhtute olema nomaad <b>Austraalia metsikus looduses</b> [...]
-------------------------------------------------------------------	--------------------------------------------------------------------------------

Selles lauses on kasutatud sõna *mets*, sest see kirjeldab tõlkija arvates paremini kohta, mis pakuks ka varju, olgugi et lähtetekstis esineb ühes kohas ka sõna *forest*, mis on samuti tõlgitud metsaks.

(24) Those natives who had not been „dispersed“ either retreated to <b>the bush</b> or [...]	(24a) Need pärismaalased, keda ei „hajutatud“, taandusid üksikute seltskondadena <b>metsa</b> või [...]
----------------------------------------------------------------------------------------------	---------------------------------------------------------------------------------------------------------

### *Natives, aborigines, aboriginal*

Inglise keeles on Austraalia põlisasukaid puudutav korrektne ja lugupidav keelekasutus aktuaalne olnud juba mitukümmend aastat. Aastal 1996 anti Austraalias välja juhendmaterjal koolidele: „Teaching the teachers: using the right words. A resource of the 'Teaching the Teachers' project: Indigenous Australian Studies for Primary Pre-Service Teacher Education.“, mille kokkuvõte on nimega „General Information Folio 5: Appropriate Terminology, Indigenous Australian Peoples“ kättesaadav ka veebis. Infomaterjalis käsitletakse kõike, mis puudutab Austraalia põlisasukad – kultuuri, ajalugu, loomislugusid ja muud – , kuid ennekõike seda, kuidas neid nimetada. Näiteks soovitatakse kasutada fraase nagu: *indigenous Australian people/s*, *Aboriginal people/s*, *Aboriginal person* (Flinders University 2020). Austraalia põlisrahvaste kultuuri tutvustava organisatsiooni Creative Spirits veebilehel soovitatakse aga eelistada väljendit *First Nations people*, sest kõik teised nimetused on tulnud mujalt, mitte Austraalia põlisasukatelt endilt (Korff 2020). Samas allikas on ka põhjendustega loetelu siiani

kasutusel olnud sõnadest, mis Austraalia põliselanikke võiksid riivata. Näiteks sõna *Aborigine* peavad paljud neist rassistlikuks, omadussõna *Aboriginal* vastu ei ole Austraalia põliselanikel aga muud, kui et see ei pärine neilt endilt, ning et see ei erista Austraalia põlisrahvaid ja Torrese väina saarte põliskasukaid, ning kolonialisti perspektiivi rõhutavat sõna *indigenous* soovitatakse üldse mitte kasutada, nagu ka sõnu *natives* ja *blacks* nende rassistliku alatoonitõttu (*ibid.*).

Oluline on meeles pidada, et Deutscheri tekst on kirjutatud omas ajas ning on ka väga tõenäoline, et tema keelekasutust mõjutasid nii kapten Cooki reisikirjad kui teose aluseks olevate keeleteadlaste ja antropoloogide teosed. Võib aga kindlalt öelda, et selles osas, mis puudutab Austraalia põlisrahvaid, ei ole Deutscheri keelekasutus läbimõeldud, vaid pigem juhuslik. Lähtetekstis kasutati sõna *Aborigines* (määrava artikliga) üheksa korda, sõna *aboriginal* kaheksa (*aboriginal origin, aboriginal community, aboriginal icon, aboriginal groups, aboriginal languages, aboriginal camps* ning lõigus 19. sajandi lõpu ajalehest mitmuses nimisõnana *aboriginals*) ning sõna *native* kolmteist korda (*native languages, natives, native population*). Mingit reeglipära oli sõnavalikus raske märgata. Tähepanuväärne on aga raamatu autori sõnakasutus *ohter natives* kangurude kohta, mis on küll tõenäoliselt mõeldud vaimukusena, kuid mis võib kõlada teadlikule ja keeletundlikule lähtekeeles lugejale taktitusena. Seda põhjusel, et tegu pole mitte tsitaadiga 18. ega 19. sajandist, vaid see on kirja pandud 21. sajandil haritud ja laia silmaringiga keeleteadlase poolt. Samas ei tohi unustada, et neljas nimisõna *native* definitsioon on OALDis „an animal or a plant that lives or grows naturally in a particular area“ (OALD 2022 *sub native*) Ometi kaldub tõlkija arvama, et raamatu autor nautis siin sõna mitmetähenduslikkust (vt. OALDi kolmandat definitsiooni (*ibid.*): „(offensive, old-fashioned) a word used in the past by Europeans to describe a person who lived in a place originally, before white people arrived there“), kuna oli vahetult enne kirjeldanud kapten Cooki kohtumist pärismaalastega. Eestikeelses tõlkes on jäädud sõna *kohalik* juurde, kuna ka see annab lause muheduse edasi, kuid tõmbab selgema joone loomade ja inimeste vahele.

(25) The ohter <b>natives</b> were treated with somewhat less respect.	(25a) Teistesse <b>kohalikesse</b> suhtuti mõnevõrra väiksema aupaklikkusega.
------------------------------------------------------------------------	-------------------------------------------------------------------------------

Eestikeelses tõlkes on sõna *pärismaalane* eri käändes seitse korda, *põlismaalased* üks kord, neli korda *põliskeeled* ning kuusteist korda eri käändeis *aborigeen*, üks neist teksti täpsustusena lisatud sõna *outstation* lahti seletades (*aborigeenide asundus*). Kuna raamatu autor

ei näi olevat tundlike sõnade kasutamise teemat põhjalikult läbi mõelnud, on ka tõlkes sõnavaraga ringi käidud üsna vabakäeliselt, iseäranis kuna Eestis ei ole – erinevalt sõnast *neeger* – nende sõnade sobilikkusest eriti kõneldud. Ka Eesti keele seletav sõnaraamat ega Võõrsõnade leksikon ei ole vähemalt veebiversioonides kirjetele sõnade *aboriigen* ja *pärismaalane* kohta mingit märget lisanud, mis annaks võimaluse välja lugeda, et tegu oleks halvamaiguliste sõnadega. Usutavasti on põlisrahvastest rääkimiseks sobiliku sõnavara üle otsustamine teema, milleni Eestiski peagi jõutakse, sest lugupidav suhtumine kõikidesse etnilistesse gruppidesse on kooskõlas 21. sajandi väärtustega.

### *Animal painter, likeness*

Oxford Advanced Learner’s Dictionary (2022) veebiversioon annab sõna *likeness* definitsiooniks: „a painting, drawing, etc. of a person, especially one that looks very like them“. Eesti keeles selline laia tähendusega sõna puudub. *Kujutis* tunduks antud kontekstis kummaline. Seega oli oluline veenduda, mida täpselt George Stubbsilt oodati, olgugi, et temale viidati tekstis otseselt kui loomamaalijale. Must-valge raamatuillustratsiooni põhjal oli keeruline aru saada, kas tegu oli graafilise lehe või maaliga, kuid kiire internetiotsing näitas, et tellitud tööks oli maal. Sellest kerkis järgmine dilemma, sest teksti oleks jäänud häiriv sõnakordus (loomamaalijalt telliti maal). Õnneks on eesti keeles olemas eraldi sõna inimeste kohta, kes kujutavad oma teostel loomi – *animalist*. Nõnda oli võimalik ühe sõna tähendust kitsendades ning teist laiendades saada sihttekstis üsna hästi kõlav lause ja vältida sõnakordusi.

(26) [...] and the animal painter George Stubbs was commissioned to do a likeness.	(26a) [...] ning tuntud animalistilt George Stubbsilt telliti looma kujutav maal.
------------------------------------------------------------------------------------	-----------------------------------------------------------------------------------

### *The ship was being repaired*

Järgmine näide liigitub valdkonda, mida saaks kirjeldada vaid tõlkija sisemise tunnetuse küsimusena. Tõlke esimeses versioonis oli lähtekeelne *being repaired* eesti keelde pandud kui *remonditi*. Teisel lugemisel tekitas see kummalist kognitiivset dissonantsi. Tegemist on tekstiga, mis on kirjutatud tänapäeval, olgugi et kirjeldatakse sündmusi, mis toimusid 1770ndatel. Ometi näis läänemeresoome tüvega *parandamine* konteksti palju enam sobivat kui Võõrsõnade leksikoni (2012: sub remontima) andmeil prantsuse keelest saksa keele kaudu

meieni jõudnud *remontimine*. Olgugi, et etümoloogiasõnastikus selle sõna kohta info puudub, võib olla enam kui kindel, et see jõudis eesti keelde oluliselt hiljem kui *parandamine*. Seega, olgugi et justkui silmanähtavat põhjust otsustada viimase kasuks ei olnud, lähtus tõlkija sisetundest – kui kirjeldada sündmusi, mis toimusid 18. sajandil, võiks kasutada ka sõnu, mida lähtekeele kõnelejate keeleruumis samal ajal rohkem tarvitati. Põhjus, miks see näide on kultuurispetsiifiliste elementide alapeatükis, on et igale ajastule on iseloomulikud teatud sõnad, mis asetuvad kindlasse kultuurikonteksti.

(27) During the weeks when the ship was <b>being repaired</b> [...]	(27a) Nende nädalate jooksul, mil <b>kestsid laeva parandustööd</b> [...]
---------------------------------------------------------------------	---------------------------------------------------------------------------

### *Transcribed*

Ka erialakeelt võib lugeda kultuurispetsiifiliseks keeleks. Järgmises näites on sõna *transcribe*, millel on olemas vaste *transkribeerima*, ometi on esimene neutraalsem ja laiema tähendusega, samas kui teine on pigem kitsama spetsialistide ringi sõnal. OALD (2022) esimene definitsioon „to record thoughts, speech or data in a written form, or in a different written form from the original“ [mõtteid, kõnet või andmeid kirjalikus vormis või originaalist erinevas vormis kirja panema] ja alles teine „(specialist) to show the sounds of speech using a special phonetic alphabet“ [(erialakeel) häälikute üleskirjutamine spetsiaalset foneetilist tähestikku kasutades], kolmandana on toodud tähendus „to write a piece of music in a different form so that it can be played by a different musical instrument or sung by a different voice“ [muusikapala seade kirjutamine nii, et seda saaks esitada teisel muusikainstrumentil või laulda teises häälerühmas]. Eesti keele seletav sõnaraamat (2009) on mõlema kirjes esineva seletuse taha kirjutanud kindla valdkonna (keeleteaduse ja muusika). Olgugi, et esimene seletus, mille EKSS pakub – „hääldust kirjas üles märkima; oma kirjasüsteemi tähtedega teisest kirjast ümber kirjutama“ (EKSS 2009 *sub* transcribe) – sobib suurepäraselt kirjeldama seda, mida maadeavastaja King Austraalias tegi, annaks see eesti keeles tegevusele teistsuguse tähendusvarjundi. Seetõttu näis parem tõlkevalik pisut arhailise kõlaga *tähendas kuulmise järgi üles*, mis annab tähenduse edasi, kuid ei jäta muljet Kingist kui hobikeeleteadlasest.

(28) King <b>transcribed</b> the name in his own diary as "minnar" or "meenuah.	(28a) King <b>tähendas nime</b> oma reisipäevikusse <b>kuulmise järgi üles</b> kui <i>minnar</i> või <i>meenuah</i> .
---------------------------------------------------------------------------------	-----------------------------------------------------------------------------------------------------------------------

### *The resident of Singapore*

Eesti keele seletavas sõnaraamatus (EKSS 2009 *sub resident*) on sõna *resident* teine definitsioon kuuest: “koloniaalriigi esindaja (sageli tegelik võimukandja) asumaal v protektoraadis“. Tahtmata lugejat alahinnata lisas tõlkija sellegipoolest sõna *resident* ette täpsustava *Briti impeeriumi*, mis ei jäta kahtlustki selles, millisel positsioonil kõnealune härrasmees oli. Ka tuletab lisatud sõnapaar loodetavasti lugejale meelde, kui suur vahe on Briti impeeriumi omaaegsel hiilgusel ja haardel ning tänase Suurbritannia ja Põhja-Iiri Ühendkuningriigi positsioonil tänapäeva poliitilisel maastikul, aidates nõnda raamatus kirjeldatud sündmusi mõista oma aja kontekstis.

(29) [...] a distinguished Orientalist and Stamford Raffles's successor as <b>the resident of Singapore</b> [...]	(29a) [...] silmapaistev orientalist ning Stamford Rafflesi järglane <b>Briti impeeriumi residendina</b> Singapuris [...]
-------------------------------------------------------------------------------------------------------------------	---------------------------------------------------------------------------------------------------------------------------

### *Prospectors, farmers*

Selles lauses on laiema tähendusega sõnale *prospector* ehk mis tahes maavarade otsija sihtkeele tõlkevasteks valitud kitsama tähendusega sõna *kullaotsija*, mis annab ilmekamalt edasi kullapalaviku aegse Austraalia atmosfääri. Õhustiku edasiandmiseks on ka samas lauses olev sõna *farmer* jäetud sihtteksti võõrsõnana. *Talunik* poleks iseenesest vale, kuid sihtkeele lugejate mõtetes tekkivad assotsiatsioonid oleksid tõenäoliselt teised.

(30) The <b>prospectors</b> needed land for mining, and the <b>farmers</b> needed the land and the water holes for their cattle.	(30a) <b>Kullaotsijad</b> vajasid maad kaevandamiseks ning <b>farmeritel</b> oli maad ja veevõtukohti tarvis karja jaoks
----------------------------------------------------------------------------------------------------------------------------------	--------------------------------------------------------------------------------------------------------------------------

### ***Burned grass***

Tõlke esimeses versioonis oli näiteks toodud lausesse sattunud kummaline fraas *põletasid rohtu*, mis on suurepärase näide sellest, miks on ülioluline tekstil puhata lasta, nagu Christiane Nordi *looping*-teooria ette kirjutab. Olles tekstiga ja ka Austraalia põlismaalaste traditsioonidega pisut rohkem kursis, mõistis tõlkija, et juttu on nähtusest *firestick farming*, mis hõlmab endas kontrollitud põlenguid eri eesmärkidel (nt ka põleva materjali turvalisel vähendamist selleks, et suuremaid tulekahjusid ära hoida, vegetatsiooni ergutamiseks, saakloomade paremaks kättesaamiseks) (The Nature Conservancy 2022). Mitmed tulehirmus kolonistid nägid sellises põletamises ka vastuhakku. (Lee 2021). Seega sai tõlkes kasutada hoopis sõnu *põletasid rohumaid*, mis ei kõla nii kentsakalt kui esialgne variant ja jätab tõlgendusruumi, juhuks kui lauses mainitud farmerid pidasid tegevust protestiaktisiooniks.

(40) The farmers resented their <b>burning of grass</b> and chasing the cattle away from the water holes, [...]	(40a) Farmerid panid pahaks, et aborigeenid <b>põletasid rohumaid</b> ning peletasid karja veevõtukohtadest eemale, [...] mistõttu kordnikud said ülesande pärismaalased asunike aladelt kõrvaldada.
-----------------------------------------------------------------------------------------------------------------	------------------------------------------------------------------------------------------------------------------------------------------------------------------------------------------------------

### ***Police***

See näide ilmestab väga hästi olukorda, kus ühe sõna tõlkimine võib nõuda palju taustatööd. Kui esialgsesse tõlkesse sai kirja *politsei*, näis see kuidagi kohatu – eestikeelse lugeja jaoks seostub see siiski pigem tänapäevaga. Seega oli järgmine samm kaaluda sõna *korraldajad*. Enne otsustamist tehtud veebiotsingud tõid sünge teadmise. Nimelt oli Queensland Mounted Police teistest Austraalia piirkondadest värvatud grupp pärismaalasi, kes kolonialistist ohvitseri juhatusel asunike huve kaitsesid. See kujutas endast muuhulgas ka vägivaldse „hajutamispoliitika“ täideviimist, mille käigus tehti pärismaalaste laagripaigad maatas (Nulungu Research Institute : 2017). Seega oleks sõna *korraldajad* selles kontekstis tundunud kohatu ja nõökivgi. Ka paljusõnaline täpsustus või *Queenslandi ratsapolitsei* lisamine ei näinud sobivat. Et tegemist ei ole ajalooõpikuga, vaid kerge lugemisega keeleteemadel, ei ole sellistesse nüanssidesse takerdumine alati ka vajalik. Lõplikuks valikuks jäi *kordnikud*, mis on küll samast tüvest kui *korraldajad*, kuid tõlkija silmis väiksema emotsionaalse laetusega.

(41) [...] so the <b>police</b> were employed to remove the natives from the settlers' land	(41.a) [...] mistõttu <b>kordnikud</b> said ülesande pärismaalased asunike aladelt kõrvaldada.
---------------------------------------------------------------------------------------------	------------------------------------------------------------------------------------------------

### *Cooktown Herald*

Kui nimesid tõlgitaks, oleks the Cooktown Herald eesti keeles *Cooktowni kuulutaja* ja see kõneleks iseenda eest. Et nimesid aga ei tõlgita, tuleb kasutada laiendusstrateegiat ja lisada selgitav liigisõna *ajaleht*.

(42) Less than a year after Cooktown was founded, the <b>Cooktown Herald</b> explained [...]	(42a) Vähem kui aasta pärast Cooktowni linna asutamist selgitas ajaleht Cooktown Herald juhtkirjas [...]
----------------------------------------------------------------------------------------------	----------------------------------------------------------------------------------------------------------

### *Market town*

Merriam-Websteri veebisõnastikus (Merriam-Webster 2022) defineeritakse sõnapaari *market town* kui väikest linna, kus toimub regulaarselt avalik turg. Eesti keeles sellist mõistet ei ole. Seega oli parim variant edasi anda jutustatava loo jaoks relevantne info, sest tekstis polnud tähtis mitte niivõrd linna omadused, vaid fakt, et see ei asunud naise elupaigast maapiirkonnas liiga kaugel, kuid polnud ka talle tuttav kant. *Market town*’i tähenduse ümberseletamine oleks selle lause kontekstis liigne kõrvalekaldumine olulisest. Määrav artikkel sõnapaari ees näitab, et tegu ongi ainsa omalaadse linnaga piirkonnas, mis andis tõlkijale vabaduse kasutada linna ees sõna *lähim*.

(43) A woman was taken into <b>the market town</b> for medical treatment.	(43a) Üks naine viidi <b>lähimasse linna</b> raviprotseduuridele.
---------------------------------------------------------------------------	-------------------------------------------------------------------

## 3.5 Autori stiil ja sõnamängud

Autori stiili iseloomustavad sõnamängud. Registrid muutuvad sageli – argikeelne süntaks vaheldub keerukate konstruktsioonidega, lihtsus intellektuaalsete vaimukustega. Teksti ilmestavad rohked retoorilised küsimused ning lugeja kõnetamine. Erinevate arvustustes on

tema stiili iseloomustatud kui nii selget ja kaasahaaravat, kui võimalik (Brown 2010), mänguliseks, mis raamatu edenedes areneb tõsiseks, kuid mitte kunagi pompöösseks (Fry 2010), kuid ka maneerlikuks (Hirst 2011).

### *This way, out of this way*

Siin õnnestus sõnamäng säilitada vaid osaliselt. Autor on mõningaid vabadusi võttes mänginud fraasiga *this way* ning väljendiga *out of the way*, mis tähendab ebaharilikku.

<p>(44) The name of the language Guugu Yimithirr <b>means something like</b> "this kind of language" or "speaking this way" (guugu is 'language', and yimi-thirr means '<b>this way</b>'), and this name is rather apt since Guugu Yimithirr has a manner of talking about spatial relations that is decidedly <b>out of this way</b>.</p>	<p>(44a) Guugu-jimithiri keel tähendab <b>ligikaudses tõlkes</b> 'seda sorti keel' või 'niimoodi kõneldav keel' (guugu tähendab 'keel' ja yimi-thirr '<b>niimoodi</b>') ning nimetus on üsna tabav, kuna ruumisuhete väljendamine selles keeles on ilmselgelt <b>isemoodi</b>.</p>
--------------------------------------------------------------------------------------------------------------------------------------------------------------------------------------------------------------------------------------------------------------------------------------------------------------------------------------------	------------------------------------------------------------------------------------------------------------------------------------------------------------------------------------------------------------------------------------------------------------------------------------

### *TURNING THE TABLES*

Alapeatüki, kus Deutscher kirjeldab katseid, kus inimestel paluti lauale, mille asendit vahepeal muudeti, mälu järgi esemeid asetada, on ta pealkirjastanud sõnamängu kasutades. *Turning the tables* tähendabki otsetõlkes laudade pööramist. See on aga ka idioom, mis tähendab olukorda, kus jõuvahekord ümber pööratakse. Kaudselt ilmestab see peatükis kirjeldatud situatsiooni, kus egotsentrilist või fikseeritud viitamisraami eelistavat keelt kõnelevate inimeste ülesande lahenduse „õigsus“ sõltus sellest, kas tulemust vaadeldi ilmakaartest või vasak-parem süsteemist lähtudes. Et säilitada autori mängulisus, kasutas tõlkija sõna *lauamängud*, sest näiteks *pöörame laudu* või *laudade pööramine* poleks teiste alapeatükkide pealkirjadega kokku kõlanud ja autor nimetab samasugust katset lugejatega mänguks. Väga võimalik, et kui sellist raamatut tõlgitaks kirjastuse jaoks, oleks alapealkirjade täielik ümbertegemine ja ühtlustamine (muidugi autoriga kooskõlastatult) parem mõte, üliõpilastöö raames on erinevate asendusstrateegiate otsimine huvitavam.

(45) TURNING THE TABLES	(45a) LAUAMÄNGUD
-------------------------	------------------

### ***DRESSED FOR DINNER***

See on hea näide sellest, kuidas tõlkija võib tähendusi otsides ka üle mõelda. Tegusõna *dress* üks tähendusi on riietuma, kuid sama sõna kasutatakse ka kokanduses liha söögitegemiseks ettevalmistamise kohta. Olles Deutscheri stiiliga juba pisut tuttav, nägi tõlkija alapealkirjas *Dressed for Dinner*, mis tähendaks ühtlasi nii õhtusöögiks pidulikult riidesse sätitud olemist kui õhtueine jaoks nülitud ja ette valmistatud saamist, kohe sõnamängu, kuni selgus, et tegu on sõna-sõnalise väljavõttega kapten Cooki päevikust. Ei saa muidugi välistada, et ka kapten Cook mängis meelsasti sõnadega, ega ka seda, et Deutscher valis just selle väljendi siiski mingi kavala tagamõttega. Kui see ka nii oli, ei leidnud tõlkija head sõnamängu väljendamaks sama eesti keeles. Küll aga tundus üks teine samas Cooki tekstis olev fraas sobivat, et edasi anda pisut koomilist kontrasti huvitava looma kirjeldamise ja (tõsi, väga praktilise) otsuse vahel isend lihtlabaselt ära süüa.

(46) DRESSED FOR DINNER	(46a) MAITSES SUUREPÄRASELT
-------------------------	-----------------------------

### ***Quibbleable***

Tõenäoliselt ladina tüvega *quibble* on ingliskeelsetes sõnastikes kirjena olemas. OALD (2022 *sub quibble*) on selle märkinud C2 taseme sõnaks, millest võib eeldada, et seda ei kasutata väga sageli. Näiteks Google'i otsing annab 15.05.22 seisuga tulemuseks 13 600 000 vastet, samas kui sünonüüm *argue*, mis erinevalt *quibble*'ist on ainult tegusõna, saab otsinguga 2 140 000 000 vastet. Autori stiili alapeatükis on *quibble*'ist järelliitega *-able* moodustatud *quibbleable* aga väga lihtsalt põhjusel – sellele ei anna internetiotsingud ainsatki vastet. Olgugi, et grammatiliselt korrektne, on selline sõnatuletis tegelikkuses väga raskesti hääldatav ja kõlab arusaamatu puterdamisena. Tõlkijal on raske samaväärset eesti vastet leida ja kardetavasti pole ka vaja. Argikeelne *kinni hakkama* annab mõtte üsna rahuldavalt edasi.

(47) While Pinker's facts are hardly <b>quibbleable</b> with,...	(47a) Kuigi Pinkeri esitatud faktide puhul on raske <b>millestki kinni hakata</b>
------------------------------------------------------------------	-----------------------------------------------------------------------------------

### *Going west*

Kõneledes guugu-jimithiri keele omapära kadumisest, on Deutscher kasutanud vaimukat ning tabavat sõnamängu, mis baseerub fraasil *go west* – kaotsi minema, rikutud saama – ning faktil, et guugu-jimithiri keele puhul olid selle algupäraste tunnusjoonte kadumises süüdi just lääne mõjud. Kahjuks ei õnnestunud siin leida tabavalt väljendit ning tuli piirduda mõtte tõlkimisega ning sõnamäng pikalt lahti kirjutada.

(48) Guugu Yimithirr managed all this just in time, before finally <b>going west</b> .	(48a) Guugu-jimithiri keel sai kõige sellega hakkama just õigel ajal, enne kui <b>lääne mõjutused ta ära rikkusid</b> .
----------------------------------------------------------------------------------------	-------------------------------------------------------------------------------------------------------------------------

### *The way of all languages*

Deutscher on mänginud fraasiga *to go the way of all flesh*, asendades sõna *flesh* sõnaga *languages*. Ka eesti keeles on vastav väljend piibliaineline väljend "kõige liha teed minema" olemas. Kui aga asendada sõna *liha* sõnaga *keelte*, oleks eestikeelsest tõlkest võimalik välja lugeda, et kõik keeled on määratud kaduma (mis tegelikult kumab küll ka ingliskeelsest originaalist). Üks võimalikke variante oli ka *parematele jahimaadele läinud*, mis sobinuks hästi, kuna lauses mainitakse ka manalateele läinud guugu-jimithiri keele kõnelejaid. Küll aga ei kõla mõte keelest "parematel jahimaadel" värvikusele vaatamata hästi, mistõttu tuli kasutusele võtta algse väljendi neutraalsem variant *kõige kaduva teed minema*.

(49) The 'unadulterated' language that John Haviland started recording from the oldest speakers in the 1970s has now gone <b>the way of all languages</b> , together with the members of that generation.	(49a) "Puhas keel", mida John Haviland 1970ndatel vanimate keelekasutajate abiga salvestama hakkas, on nüüdseks koos selle põlvkonna esindajatega <b>kõige kaduva teed läinud</b> .
-----------------------------------------------------------------------------------------------------------------------------------------------------------------------------------------------------------	-------------------------------------------------------------------------------------------------------------------------------------------------------------------------------------

### *Perfect Pitch*

Autorile omaselt on raamatus kõnekujundeid ja väljendeid kasutatud tavapärasest mõnevõrra loomingulisemalt. Kui mitmes kohas oli võimalik autori käekirja säilitada, jäi sarnane sõnastus

väljendi perfect pitch puhul eesti keeles kohmakaks. Esialgne toortõlge oli tõepoolest *absoluutne kuulmine ilmakaarte osas*, kuid korduvalgi ülelugemisel ei hakanud see hästi kõlama, kuna eestikeelses vastes sisaldub ka sõna *kuulma*. Seega on siinkohal sõnavalik autori stiilist konservatiivsem. Liiatigi seletab autor alapealkirjas kasutatud metafoori tekstis hiljem lahti, nii et lugeja ei kaota palju.

<p>(50) They seem to have <b>perfect pitch for directions</b>. They simply feel where north, south, west, and east are, just as people with <i>perfect pitch</i> hear what each note is without having to calculate intervals.</p>	<p>(50a) Neil näib olevat <i>absoluutne suunataju</i>. Nad lihtsalt tunnetavad, kus põhi, lõuna, ida ja lääas asuvad, nii nagu <i>absoluutse kuulumisega</i> inimesed tabavad ära, mis noodiga on tegemist, ilma et peaksid neid intervallide kaudu tuletama.</p>
------------------------------------------------------------------------------------------------------------------------------------------------------------------------------------------------------------------------------------	-------------------------------------------------------------------------------------------------------------------------------------------------------------------------------------------------------------------------------------------------------------------

### *Crawl "in front of"*

Et mitmes kohas ei osutunud võimalikuks autori sõnamänge säililitada, on puudujääke kompenseeritud pisinüansside lisamisega mujale. Antud juhul oli võimalik *jalgade* asemel *jalge* lisades saada kinnisväljend, mis annab tekstile pisut värvi ning humoorikust juurde.

<p>(51) The categorical refusal of Guugu Yimithirr ants ever to crawl <b>"in front of"</b> Guugu Yimithirr feet is not a decree of nature but an expression of cultural choice.</p>	<p>(51a) Guugu-jimithiri sipelgate kategooriline keeldumine <b>roomata</b> guugu-jimithiri hõimu liikmete <b>jalge ees</b> pole mitte looduse ettekirjutus, vaid kultuurilise valiku väljendus.</p>
-------------------------------------------------------------------------------------------------------------------------------------------------------------------------------------	-----------------------------------------------------------------------------------------------------------------------------------------------------------------------------------------------------

### *Venture outside*

Analoogselt eelmise näitega on antud lause eestikeelses tõlkes valitud kergelt sarkastilise alatooniga *riskantne teekond ette võetakse*, selle asemel et piirduda sõnaga *riskitakse*. Teksti rütm on nõnda pisut enam autori stiilga sarnanev.

<p>(52) From this undeniable fact he concludes that the system of coordinates used in a language is determined directly by the physical environment: if you live in a city you will spend much of your time indoors, and even when you <i>venture outside</i>, turning right and then left and then left again after the traffic lights will be the easiest way of orienting yourself, so the environment will encourage you to think primarily in egocentric coordinates.</p>	<p>(52a) Sellest vaieldamatust faktist järeldab ta, et keeles kasutatava koordinaatsüsteemi määrab otseselt füüsiline keskkond: suurlinnas elades veedetakse enamus aega siseruumides, ning isegi kui välja minemise <i>riskantne teekond ette võetakse</i>, on paremale, vasakule ja pärast valgusfoori jälle vasakule keeramine lihtsaim viis orienteerumiseks, nii et keskkond soodustab eelkõige egotsentrilistes koordinaatides mõtlemist..</p>
--------------------------------------------------------------------------------------------------------------------------------------------------------------------------------------------------------------------------------------------------------------------------------------------------------------------------------------------------------------------------------------------------------------------------------------------------------------------------------	------------------------------------------------------------------------------------------------------------------------------------------------------------------------------------------------------------------------------------------------------------------------------------------------------------------------------------------------------------------------------------------------------------------------------------------------------

### *QED*

*QED* ehk *quod erat demonstrandum* esineb autori tekstis iseseisva lausena. Ka eesti keeles kasutatakse teoreemi tõestades lühendit "q.e.d.." Ometi esineb seda tekstides liiga vähe, et eeldada, et sihtkeele lugeja selle sama hõlpsalt ära tunneks, kui lähtekeele, kus ladinakeelsed lühendid on ka mitteakadeemilises keeles rohkem juurdunud, lugeja. Eesti keeles kasutatakse samal otstarbel ka esitähthühendit "M.o.t.t.". Viimast varianti kasutades ilmnes aga, et see, mis lähtekeeles mõjub teatud akadeemilise kelmikusena, omandab sarnasel kujul sihtkeeles tahumatu, harimatu ja matslikult üleolevagi varjundi. Põhjus võib peituda tõigas, et nimetatud esitähthühend leiab sagedast kasutust pigem just negatiivse alatooniga internetikommentaaries. Seetõttu langes lõplik valik lahtikirjutatud lausele.

<p>(53) QED.</p>	<p>(53a) Mida oligi tarvis tõestada.</p>
------------------	------------------------------------------

### *Tongue on teeth*

Deutscheri mängulisus avaldub ka väljendi *tongue on teeth* kasutamises, mis on saksakeelses tõlkes „wenn auch nicht schwarz auf weiß“ ehk „kui ka mitte mustvalgelt“, mis ei aita tõlkijat sugugi edasi. Loogilisim seletus sellise väljendi kasutamisele, mida keelekorpuses kõnekujundina ei esine, on tõenäoliselt aga väga sarnase väljendi *tongue-in-cheek* ehk „kerge ironiaga“ ning guugu-jimithiri keele häälduse iseärasustel põhinev sõnamäng. Sellest tulenevalt sai eestikeelsesesse tõlkesse ka *muigvelsui*, mis hõlmab endas nii fraasi *tongue-in cheek* tähenduse kui ka vihje suu liikumisele.

(54) Guugu Yimithirr proved – <b>tongue on teeth</b> – that a language can do perfectly well without concepts that had long been considered as universal building blocks of spatial language and thought.	(54a) Guugu-jimithiri keel tõestas <b>muigvelsui</b> , et keel saab suurepäraselt hakkama mõisteteta, mida oli kaua peetud ruumist rääkimise ja mõtlemise universaalseteks alustaladeks.
-----------------------------------------------------------------------------------------------------------------------------------------------------------------------------------------------------------	------------------------------------------------------------------------------------------------------------------------------------------------------------------------------------------

### *My proof?*

Elliptilise küsimuse "My proof?" eesti keelde panekul ei peaks tõlkijal probleeme olema. "Minu tõestus?" on igati adekvaatne vaste. Küll aga sai teistsuguse tõlkevaliku langetamisel määravaks kaks faktorit – selline elliptilisus võiks sihtkeele lugejale näida pisut üleolevam kui lähtekeeles, jäädes pigem suulise argikeele pärusmaaks. Teine põhjus oli korduse vältimine, kuna ülejäärmises lauses esines juba sõna "tõestada".

(55) My proof?	(55a) Millel mu väide põhineb?
----------------	--------------------------------

### *What about*

Ka selles näites on küsimus, kuid retooriline. Inglise keeles on selline küsimus korrektne, kuid rangelt kõnekeelne Eesti keeles näis parim valik vestluslikkust mahendada ja kaasata lugeja lausesse teisiti – meie-vormi kasutades.

(56) <b>What about</b> an elaborate system of evidentiality, for example?	(56a) <b>Võtame</b> näiteks evidentsiaalsuse keeruka süsteemi.
---------------------------------------------------------------------------	----------------------------------------------------------------

### Selmet

Selleks, et korvata fakti, et mõningaid Deutscheri keelevigureid edasi anda ei õnnestunud, on paaris kohas kasutatud kompenseerimistehnikat. Järgmises näites on lähtekeelses lauses Johannes Aaviku 1930ndatel välja pakutud uudissõna, mida tänapäevases eesti keeles küll kasutatakse, kuid harva. Semiootik ja toimetaja Priit Põhjala (2016) on arvamuskolumnis, mille eesmärk on julgustada lugejaid unarusse jäänud uudissõna kasutama, kirjutanud, et „on inimesi, kes seostavad sõna keelealpuse, edeva väljenduslaadiga ja sooviga "arhaisme" loopides silma paista“. Tahtmata Deutscheri suhtes ülekohtune olla, sobib osa sellest kirjeldusest just tema stiili iseloomustama.

(57) There is no conceivable reason why a traditional hunter-gatherer existence would prevent anyone from saying "there is an ant in front of your foot" <b>instead of</b> "to the north of your foot."	(57a) Ei ole mingit mõeldavat põhjust, miks traditsiooniline küti-korilase eluviis peaks takistama kedagi ütlemast sipelgas on “su jala ees” <b>selmet</b> öelda “su jalast põhja pool”.
---------------------------------------------------------------------------------------------------------------------------------------------------------------------------------------------------------	------------------------------------------------------------------------------------------------------------------------------------------------------------------------------------------

### You

Deutscher kasutab tihti argikeelele omaseid elemente. Sageli esineb tekstis teise isiku pronoomen, kas lugeja kõnetamiseks või konstruktsioonides nagu „if you live in a city“ Kui lähtekeeles võib *you* kasutamist pidada meeldivalt sõbralikuks, kuulub sinatamine sihtkeeles pigem madalamate kooliastmete õpikutesse, lastele mõeldud aimeraamatutesse, eneseabikirjandusse või reklaamtekstidesse.

(58) From this undeniable fact he concludes that the system of coordinates used in a language is determined directly by the physical environment: <b>if you live in a city you will spend much of your time indoors, and even when you venture outside,</b>	(58a) Sellest vaieldamatust faktist järeldab ta, et keeles kasutatava koordinaatsüsteemi määrab otseselt füüsiline keskkond: <b>suurlinnas elades veedetakse enamuse aega siseruumides, ning isegi kui välja minemise riskantne teekond ette võetakse,</b>
-------------------------------------------------------------------------------------------------------------------------------------------------------------------------------------------------------------------------------------------------------------	------------------------------------------------------------------------------------------------------------------------------------------------------------------------------------------------------------------------------------------------------------

turning right and then left and then left again after the traffic lights <b>will be the easiest way of orienting yourself, so the environment will encourage you to think primarily in egocentric coordinates.</b>	<b>on</b> paremale, vasakule ja pärast valgusfoori jälle vasakule keeramine <b>lihtsaim viis orienteerumiseks, nii et keskkond soodustab eelkõige egotsentrilistes koordinaatides mõtlemist.</b>
--------------------------------------------------------------------------------------------------------------------------------------------------------------------------------------------------------------------	--------------------------------------------------------------------------------------------------------------------------------------------------------------------------------------------------

Ülalolevas näites õnnestus liigset sinatamist vältida umbisikulist tegumoodi kasutades ning lausestust muutes.

Teine võimalik lahendus on isikuline asesõna ära jätta. "Rootsi keele rääkimine muudab su juuksed heledaks," kõlaks eesti keeles liigse familiaarsusena. Pisutki akadeemilisemas tekstis olnuks ka inglise keeles tavapärase umbisikulise asesõna *one* kasutamine ehk pigem „makes one’s hair go blond“.

(59) In particular, I claim that speaking Swedish makes <b>your</b> hair go blond and speaking Italian makes <b>your</b> hair go dark.	(59a) Täpsemalt väidan, et rootsi keele rääkimine <b>muudab juuksed</b> heledaks ning itaalia keele kõnelemine tumedaks
----------------------------------------------------------------------------------------------------------------------------------------	-------------------------------------------------------------------------------------------------------------------------

Teise pronoomeni mitmuse kasutamine on samuti üks võimalus liiga sagedast sinatamist vältida. Nõnda jääb mulje autorist kui jutuvestjast, kes kõnetab kõiki lugejaid korraga.

(60) Before we can see how researchers tried to test such questions, <b>let's</b> first play a little memory game. I'm going to show <b>you</b> some pictures with a few toy objects arranged on a table. There are three objects in all, but <b>you</b> will see at most two at a time. What <b>you</b> have to do is try to remember their positions, in order to complete the picture later on.	(60a) Enne kui näeme, kuidas teadlased proovisid selliseid küsimusi katseliselt uurida, mängime väikest meeldejätmise mängu. Näitan <b>teile</b> pilte, millel on lauale asetatud paar mänguasja. Esemeid on kokku kolm, kuid korraga <b>näete</b> kõige rohkem kahte. <b>Teie</b> ülesanne on objektide asukoht meelde jätta, et <b>saaksite</b> hiljem tervikpildi kokku panna.
----------------------------------------------------------------------------------------------------------------------------------------------------------------------------------------------------------------------------------------------------------------------------------------------------------------------------------------------------------------------------------------------------	-----------------------------------------------------------------------------------------------------------------------------------------------------------------------------------------------------------------------------------------------------------------------------------------------------------------------------------------------------------------------------------

Kui *you* tekstis viitab kogu inimkonnale, on üks võimalik taktika kasutada sõna *inimene*.

(61) All this goes to show that the system of coordinates <b>you speak and think</b> in is determined for you not directly by the environment but rather by the way you were brought up.	(61a) Kõik see näitab, et koordinaatsüsteemi, milles <b>inimene</b> kõneleb ja mõtleb, ei määra otseselt keskkond, vaid pigem kasvatus – teisisõnu, see toimub kultuuri vahendusel.
------------------------------------------------------------------------------------------------------------------------------------------------------------------------------------------	-------------------------------------------------------------------------------------------------------------------------------------------------------------------------------------

Huvitaval kombel oli raamatus koht, kus sinatamine näis ainuvõimalik ja selle vältimine ebakohane. Selles lauses pandi lugeja justkui guugu-jimithiri hõimu sündinud lapse olukorda ning lapse perspektiiviga suhestumiseks ja olukorraga isikliku suhte loomiseks sobisid *sa* ja *su* kõige paremini.

(62) [...] from the earliest imaginable age. If <b>you</b> have to know <b>your</b> bearings to understand the simplest things people say around <b>you</b> [...]	(62a) [...] juba väga varajases east. Kui kui <b>sa</b> pead teadma oma paiknemist ilmakaarte suhtes, et mõista lihtsamaidki asju, mida <b>su</b> ümber räägitakse [...]
-------------------------------------------------------------------------------------------------------------------------------------------------------------------	--------------------------------------------------------------------------------------------------------------------------------------------------------------------------

### ***For, and, but, well, now***

Deutscheri argine stiil hõlmab ka sagedast lause alustamist side- ja vahel ka täitesõnadega. Inglise keeles on see aktsepteeritav, kuigi mitte liiga akadeemiline stiilielement. Eesti keele lugejale jätaks sage lause alustamine sõnadega "ja", "aga" ning "noh", jne. pigem mulje harimatust kui lugejaga väiksemat distantsi hoida üritavast autorist. Selles lauses on *for* asendatud pisut ametlikuma lahtikirjutusega, sest lause algusega „sest kui...“ ei oleks aimeraamatusse stiililt kuidagi sobilik, kuid lukirjanduses näiks see teatud tingimustel omal kohal.

(63) <b>For</b> when later Australian explorers spotted the animal in other parts of the continent [...]	(63a) <b>Seda põhjusel</b> , et kui Austraaliasse siirdunud maadeavastajad hiljem looma mandri teistes piirkondades nägid [...]
----------------------------------------------------------------------------------------------------------	---------------------------------------------------------------------------------------------------------------------------------

Siin õnnestus sõna *well* tõlkimist vältida rõhuasetuse muutusega.

(64) <b>Well</b> , it turns out that Guugu Yimithirr is not quite as unusual as one might imagine.	(64a) Tuleb välja, et guugu-jimithiri keel polegi nii ebatavaline, kui arvata võiks.
----------------------------------------------------------------------------------------------------	--------------------------------------------------------------------------------------

Ka sõnajärje muutus aitab eestikeelset teksti ladusamaks teha. „Aga kuidas nad suutsid“ ei oleks eesti keeles populaarteaduslikku raamatusse kuidagi sobinud, kuigi populaarteadusliku filmi heliribal oleks sellisel sõnakasutusel kindlasti oma koht.

(65) <b>But</b> how on earth did they manage to conjure up something so utterly unlikely and at odds with the rest of the world?	(65a) Kuidas suutsid nad aga üllitada midagi nii ebatõenäolist ja ülejäänud maailmaga nõnda vasturääkivat?
----------------------------------------------------------------------------------------------------------------------------------	------------------------------------------------------------------------------------------------------------

Antud juhul, kus "but no" täidab eksklamatiivset funktsiooni, näis selle säilitamine lause alguses õigustatud.

(66) Levinson assumed that the movement indicated that when one entered the shop the frozen fish were to be found on the right-hand side. <b>But no</b> , it turned out that the fish were actually on the left when you entered the shop.	(66a) Levinsoni oletust mööda tähendas liigutus, et poodi sisenedes on kalad paremat kätt. <b>Kuid ei</b> , selgus, et kalad jäid hoopistükkis vasakule.
--------------------------------------------------------------------------------------------------------------------------------------------------------------------------------------------------------------------------------------------	----------------------------------------------------------------------------------------------------------------------------------------------------------

Sidesõna "and" lause algusest võis antud juhul ära jätta, kuna tegelikku funktsiooni sel siin polnud ning stiilielemendina oluks see eesti keeles liiasus.

(67) <b>And</b> as it so happens, the Guugu Yimithirr have exactly this kind of an infallible compass.	(67a) Juhtumisi on guugu-jimithiri kõnelejalatel just selline vääramatü kompass
--------------------------------------------------------------------------------------------------------	---------------------------------------------------------------------------------

Ka järgmises näites oli parem variant *now* välja jätta, sest ka sõnajärge muutes oleks „Mis nüüd puudutab“ liiga vestluslik – miski, mida võiks kuulda raadiointervjuus või kaasahaarava esinemisstiiliga lektorilt. Mida rohkem Deutscheri teksti lugeda, seda enam jääb tunne, justkui seisaks autor lugejate ees ning peaks loengut.

(68) <b>Now</b> , as far as language and spatial thinking go [...]	(68a) <b>Mis puudutab</b> keelt ja ruumilist mõtlemist [...]
--------------------------------------------------------------------	--------------------------------------------------------------

### 3.6 Järeldused

Guy Deutscheri “Through the Language Glass: Why the World Looks Different in Other Languages” on tõlkimiseks valitud peatüki ja epiloogi põhjal suurepärane tekst just õppeesmärgil tõlkimiseks – vaid mõnekümnel lehel on hea valik võimalikke proovikive – arhailist keelekasutust, intertekstuaalsust tsitaatide ja allusioonidena, sõnamänge, koha- ja keelenimesid ning teaduslike teooriate kirjeldusi. Töö eesmärk oligi sellest lähtuvalt leida vastused küsimusele, kuidas tõlkida intertekstuaalseid elemente, ruumisuhteid puudutavat keelt, keelenimetusi ja kohanimetusi ning kultuurispetsiifiliste nähtustega seonduvat. Lisaks proovis magistritöö autor säilitada tõlkes autori isikupärase stiili, jäädes samas eesti lugejale harjumuspärase maitsekuse piiridesse.

Iseküsimus on, kas algaja tõlkija suudab eespool kirjeldatud tõlkeprobleemide “proovilapi” lähtekeeles ühtlaseks ning nauditavaks tervikuks liita. Väga heaks abivahendiks on siin Christiane Nordi lähteteksti analüüsi mudel, mis võimaldab tõlkijal sügavuti analüüsida tekstisiseseid ja -väliseid elemente, mis on lähteteksti mõistmiseks olulised, ning otsustada, milliseid elemente oleks oluline sihtteksti üle kanda. Seejärel on võimalik proovida esile kerkinud probleeme lahendada, lähenedes neile Anthony Pymi tõlkelahenduste kaudu. Kindlasti on elulisemas situatsioonis otsuste langetamisel abi ka teksti tellija nägemusest.

Kõige rohkem üllatusi pakkus autori stiil. Paljud vestluslikud elemendid autori tekstis oleksid olnud grammatiliselt ja sõnaliselt eesti keelde üle kantavad, kuid avaldanuks lugejale soovitud erinevat mõju, sest sihtkeele lugeja on harjunud mõnevõrra reserveerituma ja traditsioonilisema lähenemisega selles žanris. Sellest hoolimata õnnestus sihttekstis lauseid ümber struktureerides ja mõningaid sõnu asendades saavutada pisutki sarnane mõju sihtteksti lugejale, kui lähtetekstil oli oma lugejale.

Alati ei olnud võimalik leida sihtkeeles sama vaimukaid sõnamänge ning tuli olla tähelepanelik, et tõlkesse jõudnud peaaegu samaväärsed sõnamängudki ei kõlaks liiga otsitult ja pingutatult. Mitmes kohas õnnestus üsna hea tulemus saavutada asendusstrateegiat kasutades. Tõlkija arvates läks autori karismaatilise ja lugejat uljalt kõnetava jutuvestja toon mingil määral tõlkes kaduma, kuid osati õnnestus seda siiski säilitada.

Suure üllatusena tuli, kui palju aega ja mõttetööd kulub tekstis leiduvate koha- ja keelenimetuste tõlkimisele ning terminoloogia kontrollimisele. Mitmetele otsustele aitas tõlkijal jõuda EKI keelenõu infotelefonile helistamine ning ka nende kirjaliku päringuvormi kasutamine. Kõik teisedki erialaspetsialistid, kelle poole tõlkija nõu saamiseks pöördus, olid varmad oma valdkonda puudutavatele küsimustele vastama.

Mõtteinnet pakkus dilemma, kus valida kodustamine ja kus võõrapärastamine, sest tervikteksti iseloom ei võimaldanud läbivalt ühe kasuks otsustada. Selles küsimuses oli abi lähteteksti lõigu või lause eeldatava mõju täpsustamisest.

Huvitavaim väljakutse oli kindlasti töö ajastuomases keeles tekstilõikudega. Nendega tegeledes pakkus tõlkijale rõõmu arhailise sõnavara ja lausestusega mängimine. Ka taustatöö tegemine laiendas oluliselt silmaringi.

Mitmed kultuurispetsiifilised elemendid tundis tõlkija ära alles tõlke juurde hiljem tagasi pöördudes, mis kinnitab Christiane Nordi *looping*-mudeli kasutamise vajalikkust. Küll aga peab magistritöö autor edaspidises elus olema valvas, et *looping*-mudelist ei saaks nõiaring, sest midagi kohendada ja lisada on alati (mida ilmestab ka fakt, et ka suurte kogemustega tõlkijad, nagu töös mainitud Valter Rummel, on kasutanud võimalust juba avaldatud tõlget täiendada). Ka oskus viimaks tekstist lahti lasta on oluline.

## KOKKUVÕTE

Magistritöö eesmärk oli Guy Deutscheri populaarteadusliku teose „Through the Looking Glass: Why the World Looks Different in Different Languages“ ühe peatüki tõlkimine eesti keelde ning tõlkeprobleemide analüüs. Lähteteksti valik oli ajendatud paeluvast teemast – keele mõjust mõtlemisele – ning ka lähteteksti mitmekülgsusest.

Töö koosneb kolmest peatükist, millest esimene on sihttekst, teises antakse lühike ülevaade teoreetilisest raamistikust, millele tõlkides tugineti, ning kolmandas peatükis analüüsitakse tõlkevalikuid.

Teoreetilise raamistiku peatükis kirjeldatakse põgusalt kodustava ja võõrapärastava tõlke dihhotoomiat ja antakse ülevaade Anthony Pymi tõlkelahenduste tüpoloogias. Samas peatükis tutvustatakse ka Christiane Nordi tõlkepõhise tekstianalüüsi põhimõtteid, mille alusel koostati lähteteksti analüüs, ja Christiane Nordi *looping*-mudelit.

Tõlkeprobleemide analüüsi peatükis on põhjendatud tõlkija valikuid probleemide puhul, mis tekkisid intertekstuaalsuse edasiandmisel, koha- ja keelenimetuste ja kultuurispetsiifiliste elementide tõlkimisel ning autori stiili iseärasustega toimetulekul. Analüüsitud näidetest võib kõige rohkem kasu olla algajal tõlkijal, kes otsib sarnastele probleemidele lahendusi. Ka võivad analüüsitud näited teravdada algaja tõlkija tähelepanu teatud veaohude suhtes.

Võib öelda, et valitud strateegiad ja tõlkelahendused osutusid kasulikuks, kuigi lähteteksti iseloom, kus mängisid võrdselt olulist rolli nii edastatav info kui ka selle edasiandmise viis, tegi otsustamise sageli keeruliseks ja autori stiili ei õnnestunud sihtteksti täielikult üle kanda.

## KASUTATUD ALLIKAD

### ESMANE ALLIKAS

Deutscher, Guy 2010. *Through the Language Glass: Why the World Looks Different in Other Languages*. New York: Metropolitan Books, Henry Holt and Company.

### TEISESED ALLIKAD

A. A. Milne 1968. *Karupoeg Puhh*. Tõlkinud Valter Rummel. Tallinn: Eesti Raamat.

A. A. Milne 2014. *Karupoeg Puhh. Maja Puhhi salu servas*. Tõlkinud Valter Rummel. Tallin: Kirjastus Tänapäev.

Allik, Jüri 2011. Maailm Keelepeeglis *Akadeemia* 4 (265): 618-629.

Bickerton, Derek 2010. Words cannot express. *The New York Times* 05.09.2010. Internet. Kättesaadav aadressil <https://www.nytimes.com/2010/09/05/books/review/Bickerton-t.html>. (23.05.2022).

Definitions 2022. Definitions™. Internet. Kättesaadav aadressil <https://www.definitions.net/>. (23.05.2022).

Eesti keele seletav sõnaraamat 2009. Eesti Keele Instituut. Internet. Kättesaadav aadressil <https://www.eki.ee/dict/ekss/>. (23.05.2022).

EKI teatmik: Eesti õigekeelsuskäsiraamat 2022. Eesti Keele Instituut. Internet. Kättesaadav aadressil <https://eki.ee/teatmik/>. (23.05.2022).

Ellis, Markman 2011. Historical Intangible Natural Heritage: the kangaroo media event of the 1790s – Eric Dorfman (toim). *Intangible Natural Heritage*, ed. London: Routledge.

Flinders University 2020. General Information Folio 5: Appropriate Terminology, Indigenous Australian Peoples. Internet. Kättesaadav aadressil <https://agedcare.royalcommission.gov.au/system/files/2020-06/CTH.0001.4002.0118.pdf>. (23.05.2022).

Genette, Gérard 1997. *Palimpsests. Literature in the Second Degree*. Lincoln, New York: University of Nebraska Press.

Hirst, Christopher 2011. Through the Language Glass, By Guy Deutscher. *The Independent* 04.02.2011. Internet. Kättesaadav aadressil <https://www.independent.co.uk/arts-entertainment/books/reviews/through-the-language-glass-by-guy-deutscher-2203556.html>. (25.05.2022).

*King James Bible* 1769/2022. Internet. Kättesaadav aadressil <https://www.kingjamesbibleonline.org/>. (23.05.2023)

Korff, Jens 2021. What is the correct term for Aboriginal people? Internet. Kättesaadav aadressil <https://www.creativespirits.info/aboriginalculture/people/how-to-name-aboriginal-people>. (23.05.2022).

Lee, Tim 2021. Scientist investigating Australia's past says Indigenous cultural burning key to controlling bushfires. *ABC News* 26.06.2021. Internet. Kättesaadav aadressil <https://www.abc.net.au/news/2021-06-26/cultural-burning-to-protect-from-catastrophic-bushfires/100241046>. (23.05.2022).

Levinson, Martin H. 2010. Through the Language Glass: Why the World Looks Different in Other Languages. *ETC.: A Review of General Semantics*, 67(4): 473

Levinson, Stephen C. 2003. *Space in Language and Cognition: Explorations in Cognitive Diversity*. Cambridge: Cambridge University Press.

Macmillan Dictionary 2022. Macmillan Education. Internet. Kättesaadav aadressil <https://www.macmillandictionary.com/>. (23.05.2022).

Newmark, Peter 1981. *Approaches to Translation*. Oxford, New York: Pergamon.

Nida, Eugene 1964. *Toward a science of translating: with special reference to principles and procedures involved in bible translating*. Leiden: Brill.

Nord, Christiane 1991. *Text Analysis in Translation. Theory, Method, and Didactic Application of a Model for Translation-Oriented Text Analysis*. Amsterdam, Atlanta GA: Rodopi.

Nord, Christiane 1997. A Functional Typology of Translations. – Anna Trosborg (ed). *Scope and Skopos in Translation*, Amsterdam, Philadelphia: Benjamins.

Nulungu Research Institute 2017. Rewriting the History of the Native Mounted Police in Queensland. *Nulungu Publication Series. Nulungu Insights No.1* Internet. Kättesaadav aadressil [https://www.notredame.edu.au/\\_\\_data/assets/pdf\\_file/0015/44241/Insight-Paper-FINAL-31-March-2017.pdf](https://www.notredame.edu.au/__data/assets/pdf_file/0015/44241/Insight-Paper-FINAL-31-March-2017.pdf). (23.05.2022).

Oxford Advanced Learner's Dictionary 2022. Oxford University Press. Internet. Kättesaadav aadressil <https://www.oxfordlearnersdictionaries.com/>. (23.05.2022).

Põhjala, Priit 2016. Keelesäuts. Selmet öelda „selle asemel et“. Internet. Kättesaadav aadressil <https://kultuur.err.ee/312684/keelesauts-selmet-oelda-selle-aseemel-et>. (23.05.2022).

Pym, Anthony 2018. A typology of translation solutions. *The Journal of Specialised Translation* 30: 41-65.

Radford, Tim 2011. Through the Language Glass by Guy Deutscher – review. *The Guardian* 08.11.2011. Internet. Kättesaadav aadressil <https://www.theguardian.com/science/2011/nov/08/through-language-glass-guy-deutscher-review>. (23.05.2022).

Sagart, Laurent 2002. The Chinese names of the four directions. *Journal of the American Oriental Society* 124 (1): 69-76.

Stolze, Radegundis 2005. *Übersetzungstheorien. Eine Einführung. 4. Auflage.* Tübingen: Narr Francke Attempto.

The Nature Conservancy 2022. *Restoring Fire to Native Grasslands*. Internet. Kättesaadav aadressil <https://www.nature.org/en-us/about-us/where-we-work/united-states/stories-in-mn-nd-sd/restoring-fire-to-native-grasslands/>. (23.05.2022).

Veismann, Anu 2009. *Eesti keele kaas- ja mäarsõnade semantika võimalusi*. Tartu: Tartu Ülikooli Kirjastus

Vinay Jean-Paul; Darbelnet, Jean 1958/1955. *Comparative Stylistics of French and English: A Methodology for Translation*. Amsterdam, Philadelphia: John Benjamin's Publishing Company

Võõrsõnade leksikon 2018. Eesti Keele Instituut. Internet. Kättesaadav aadressil <http://www.eki.ee/dict/vsl>. (25.05.2022).

# SUMMARY

University of Tartu

College of Foreign Languages and Cultures

Ingrid Imelik

**Guy Deutscheri teose „Through the Language Glass: Why the World Looks Different in Other Languages“ ühe peatüki ja epiloogi tõlge ja tõlkeprobleemide analüüs**

**Translation of one chapter and the epilogue from *Through the Language Glass: Why the World Looks Different in Other Languages* and an analysis of the translation problems**

Master's thesis

2020

85 pages

The aim of this master's thesis was to translate one chapter and the epilogue from Guy Deutscher's popular science book „Through the Looking Glass: Why the World Looks Different in Other Languages“ into Estonian and to analyse the problems that occurred during the translation process. The first chapter contains the target text, in the second chapter an

overview of the theoretical framework has been given, and the third chapter comprises different translation problems and an analysis of respective translation solutions.

In the theoretical part, a short overview of the approaches and strategies used for translating the source text has been given. These include the dichotomy of foreignisation and customisation, Anthony Pym's typology of translation solution types, Christiane Nord's looping-model, and her translation-oriented text analysis.

In the analytical part, the translator's choices solving translation problems regarding intertextuality, language and place names, culture-specific notions, and the author's style have been analysed. The most challenging aspect being preserving the author's style in the translation. There the translator succeeded only to some extent, as the source text's readers are accustomed to a somewhat higher degree of formality from popular science books.

In general, the selected approaches and strategies proved to be suitable for this particular translation task, especially Christiane Nord's looping-model and her detailed text analysis strategy, which was indispensable for maintaining focus.

Olen lõputöö kirjutanud iseseisvalt. Kõigile töös kasutatud teiste autorite töödele, põhimõtteliste seisukohtadele ning muudest allikatest pärinevatele andmetele on viidatud.

Ingrid Imelik

23.05.2022

## **Lihtlitsents lõputöö reprodutseerimiseks ja üldsusele kättesaadavaks tegemiseks**

Mina, Ingrid Imelik,

1. annan Tartu Ülikoolile tasuta loa (lihtlitsentsi) minu loodud teose „Guy Deutscheri teose: „Through the Language Glass: Why the World Looks Differnt in Other Languages“ ühe peatüki ja epiloogi tõlge ja tõlkeprobleemide analüüs“,

mille juhendaja on Terje Loogus, PhD,

reprodutseerimiseks eesmärgiga seda säilitada, sealhulgas lisada digitaalarhiivi DSpace kuni autoriõiguse kehtivuse lõppemiseni.

2. Annan Tartu Ülikoolile loa teha punktis 1 nimetatud teos üldsusele kättesaadavaks Tartu Ülikooli veebikeskkonna, sealhulgas digitaalarhiivi DSpace kaudu Creative Commons'i litsentsiga CC BY NC ND 3.0, mis lubab autorile viidates teost reprodutseerida, levitada ja üldsusele suunata ning keelab luua tuletatud teost ja kasutada teost ärieesmärgil, kuni autoriõiguse kehtivuse lõppemiseni.

3. Olen teadlik, et punktides 1 ja 2 nimetatud õigused jäävad alles ka autorile.

4. Kinnitan, et lihtlitsentsi andmisega ei riku ma teiste isikute intellektuaalomandi ega isikuandmete kaitse õigusaktidest tulenevaid õigusi.

Ingrid Imelik

23.05.2022