

JGASSE TALLU



LANZ
MASINAD!

HEPPE

ESINDUS JA PEALADU
TARTU E. MAJANDUSE ÜHISUSES

LANZ õlivanniga rohuniitja

Eriti tugevad ja suured LANZ-perliidist veohammasrattad. Parimast materjalist valmistatud rull-laagrid. Kiirelt töötav väntvõll on varustatud erilise survekuullaagriga. Jõuülekanne väntvõllile toimub spiraalselt hammastatud kooniliste hammasrataste kaudu eriti soodsa mõjunurga all, seepärast masina vedu töö juures on ületamatult kerge.

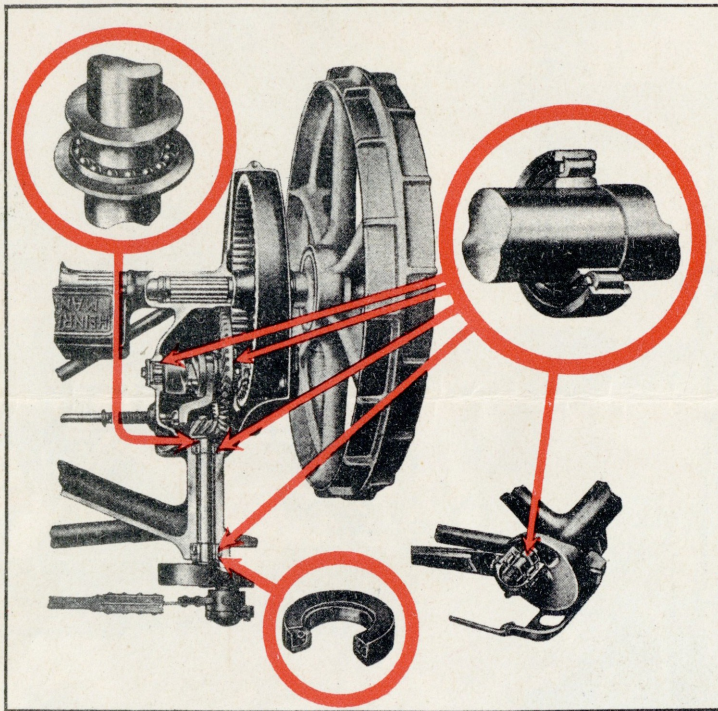

Kerge

tellimis- ja tõste-
kangide käsitus.

Soodne

raskusejaotus.

L a h e

ruum masina all.

Veomehhanismi

järelevaatus on
mõne minutiga
läbiviidav.

Automaatne ja täiuslik

määrimine.

Ületamatu

LANZI-kepsulukk.

Tugevad, kindla ja kerge
käiguga rattad.

LANZ'i õlivanniga veomehhanism on varustatud kõrgeväärtuslike jöuvankriterull-laagritega ja LANZ-perliidist hammasrattastega.

Kasutatakse erilaagreid sääl, kus nõuab seda rõhumine. Varustatud jõuvankriterull-laagritega, mis ei karda tõukeid, omavad võllid isegi peale kauast tarvitamist korraliku asetuse ja laitmatu käigu.

Survekuullaagrid ja terasšeibid kaitsevad pikki-tõugete eest.

Vaikne käik, kerge vedu, pikk iga,

need on omadused, mis iseloomustavad LANZ niidumasinaid.

Kasutades õlivanniga kartulivõtmismasinat

LANZ

on
kartulivõtmise
hõlbus ja kerge.

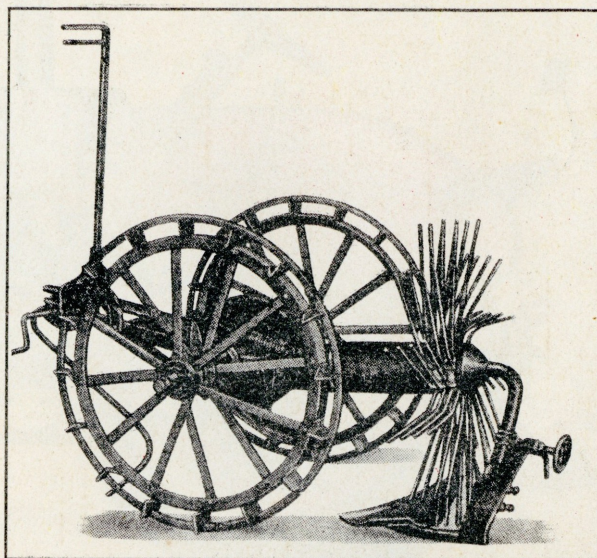

LANZ kartulivõtmismasin

- 1) on kerge veoga, ei väsita veoloomi;
- 2) paraja hobuse käigu juures viskab kartulid mullast täiesti välja, kuid ei pillu neid laiali;
- 3) hammasrattad on kindlalt kapseldatud õlivannis, kuhu ei pääse muld ega liiv, mis hoiab neid enneaegse kulumise eest;
- 4) rataste vahe kui ka saha sügavuse reguleerimine on kerge.

Esmajärguline materjal, tugev ehitusviis

ja asjatundlik konstruktsioon tagavad temale laitmatu töö ja vastupidavuse.

LANZ masinad on parimad põllumajanduse mehhaniseerimiseks!

Fartu Ülikooli Raamatukogu
ARHIIVKOGU
656682918

LANZ **õlivanniga** **rohuniitja**

Eriti tugevad ja suured LANZ-perliidist veohammasrattad. Parimast materjalist valmistatud rull-laagrid. Kiirelt töötav väntvõll on varustatud erilise survekuullaagriga. Jõuülekanne väntvõllile toimub spiraalselt hammastatud kooniliste hammasrattaste kaudu eriti soodsa mõjunurga all, seepärast masina vedu töö juures on ületamatult kerge.

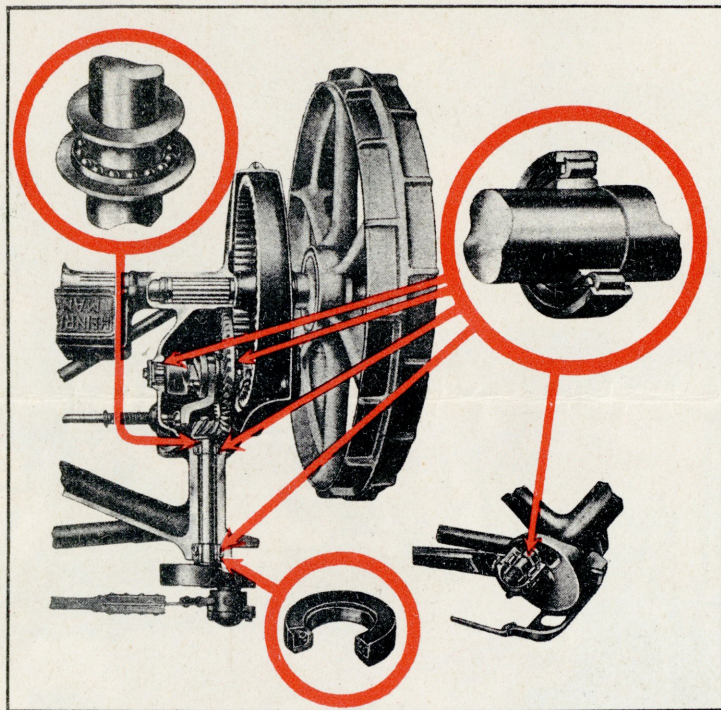

Kerge

tellimis- ja tõste-
kangide käsitus.

Soodne

raskusejaotus.

L a h e

ruum masina all.

Veomehhanismi

järelevaatus on
mõne minutiga
läbiviidav.

Automaatne ja täiuslik

määrimine.

Ületamatu

LANZI-kepsulukk.

Tugevad, kindla ja kerge **käiguga** rattad.

LANZ'I õlivanniga veomehhanism on varustatud kõrgeväärtuslikkude jõuvankriterull-laagritega ja LANZ-perliidist hammasrattastega.

Kasutatakse erilaagreid sääli, kus nõuab seda rõhumine. Varustatud jõuvankriterull-laagritega, mis ei karda tõukeid, omavad võllid isegi peale kauast tarvitamist korraliku asetuse ja laitmatu käigu.

Survekuullaagrid ja terasšeibid kaitsevad pikki-tõugete eest.

Vaikne käik, kerge vedu, pikk iga,

need on omadused, mis iseloomustavad LANZ niidumasinaid.

ARH PD-1373

Kasutades õlivanniga kartulivõtmismasinat

LANZ

on
kartulivõtmine
hõlbus ja kerge.

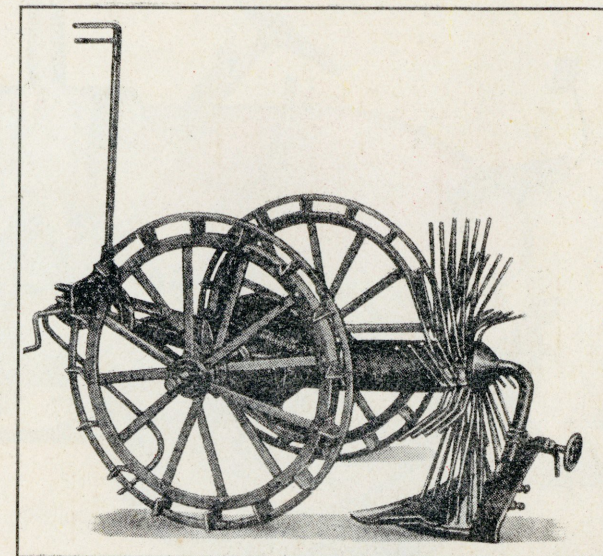

LANZ kartulivõtmismasin

- 1) on kerge veoga, ei väsita veoloomi;
- 2) paraja hobuse käigu juures viskab kartulid mullast täiesti välja, kuid ei pillu neid laiali;
- 3) hammasrattad on kindlalt kapseldatud õlivannis, kuhu ei pääse muld ega liiv, mis hoiab neid enneaegse kulumise eest;
- 4) rataste vahe kui ka saha sügavuse reguleerimine on kerge.

Esmajärguline materjal, tugev ehitusviis

ja asjatundlik konstruktsioon tagavad temale laitmatu töö ja vastupidavuse.

LANZ masinad on parimad põllumajanduse mehhaniseerimiseks!

Fartu Ülikooli Raamatukogu
ARHIIVKOGU

656682918

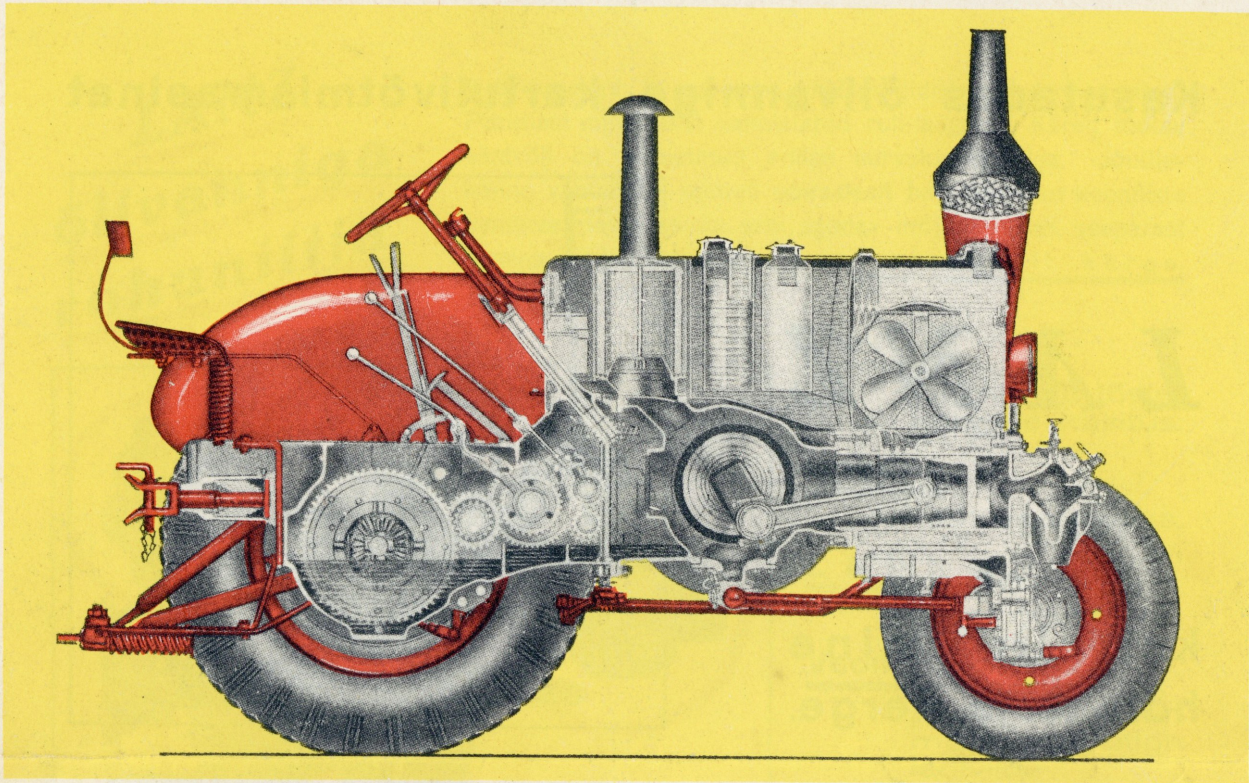

Pikkiläbilõige LANS Bulldog traktorist. 6 käiguga ja elektriseadeldisega.

LANZ raskeõlitraktorite paremused:

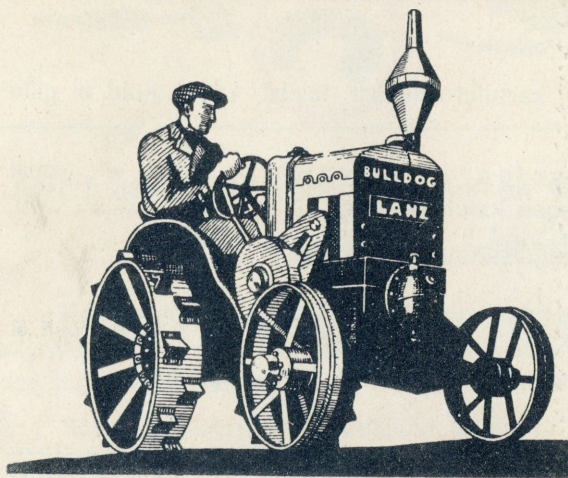

Tema nõuab vähe ja teeb palju!

Tutvuge LANZ masinatega nende töö juures ja teie leiate, et nad on parimad.

LANZ'I traktor on võimas, väsimatu ja vähenõudlik.

Lihtne ja tugev ehitus. Vähe tagavaraosi, vähe parandusi.

Erakordselt odav küttematerjali kulu.

Väike õlitarvitus, kindel ja täiuslik määrimine.

Suur töövõime, pikk iga, erakordne majanduslikkus.

Nõudke prospekte ja hindu.