

TARTU ÜLIKOOLI VILJANDI KULTUURIAKADEEMIA

Rahvusliku käsitöö osakond

Rahvusliku tekstiili õppekava

Piret Tiismaa

**LÄÄNE-EESTI 19. SAJ LÕPU JA 20. SAJ ALGUSE
TEKKIDE LILLTIKANDIST NING NAISTERÕIVASTEST
INSPIREERITUD KLEIDIKOLLEKTSIOON „HINGELILLED“**

Lõputöö

Juhendaja: Riina Tomberg MA

Konsultant: Gitta Truus

Kaitsmisele lubatud:

Viljandi 2019

SISUKORD

SISSEJUHATUS	3
1. AJALOOLINE TAUST	5
1.1 Läänemaa lilltikandiga tekid	6
1.2 Lilltikand	8
1.3 Lääne-Eesti naiste rahvarõivad	11
1.4 Kaapotkleit	13
2. LILLTIKANDIGA KLEIDIKOLLEKTSIOONI LOOMINE	16
1.5 Kavandamine	17
1.6 Mudelite kirjeldus. Materjalid	18
1.6.1 Tegumood.....	18
1.6.2 Kangad.....	18
1.6.3 Tikkimislõngad.....	20
1.6.4 Tikand.....	21
1.6.5 Hind.....	23
1.7 Kleidikollektsiooni valmistamine	23
1.7.1 Kleidimudelid.....	24
1.8 Esemete hooldus	34
1.9 Meistrimärk	34
1.10 Toote omahind ja töötasu arvestamine	35
LISAD	40
Lisa 1. Visandid	40
Lisa 2. Visandid	41
Lisa 3. Kavandid koos materjalinäidistega	42
Lisa 4. Kavandid koos materjalinäidistega	43
Lisa 5. „Hingelilled“ Läänemaa tekkide lilltikandist inspireeritud kleidikollektsioon	44
Lisa 6. Meistrimärk, tööjoonis	45
Lisa 7. Töötasu arvestamine	46
SUMMARY	47
LIHTLITSENTS	48

SISSEJUHATUS

Lõputöö temaatika ja sellest lähtuv rõivakollektsioon on alguse saanud minu 2018. aastal valminud seminaritööst “Varbla kihelkonna lilltikandiga tekid 20. saj esimesel poolel”. Seminaritöö andis ülevaate väikeses paikkonnas valmistatud madalpistoelise lilltikandiga tekkidest. Oma uurimustöö raames kaardistasin ja kirjeldasin nii Eesti muuseumides leiduvaid kui ka erakogudes olevaid esemed ning kopeerisin tikandite mustrid, pildistasin ja mõõdistasin tekid. Koostasın kogutud materjali põhjal andmebaasi ehk tekpassid. Koondandmete põhjal koostasın tabelid, mis võimaldasid teha üldistusi Varbla piirkonnas kindla ajavahemiku jooksul valmistatud tekkide kohta.

Uurimustöö tulemusena selgus, et Varbla kihelkonnas valmistatud lilltikandiga tekke on tänaseni säilinud rohkearvuliselt. Seminaritöös õnnestus kirjeldada 72 eset erakogudest, millele lisandusid 18 lilltikandiga teki andmed erinevatest Eesti muuseumidest. Uurimustöö tulemusena sai kinnitust, et Varbla kihelkonnas oli olemas Lääne-Eesti madalpistoelise lilltikandi ja paikkonnale iseloomuliku tikkimislaadiga piirkond. Õnnestus dateerida tekkide valmistamise ajajärk, mis jäi aastatesse 1914-1940 ja selgusid seelses piirkonnas tegutsenud meistrid.

Lõputöö ettevalmistuste raames täiendava uurimuse järgi polnud vajadust. Inspiratsiooni sain juba olemasolevate, seminaritöö raames kogutud, eeskätt tikandeid puudutavatest materjalidest. Lisainfot Läänemaa naiste rahvarõivaste ja rõivamoe kohta üldiselt otsisin etnograafilisest, kui ka moeloolisest kirjandusest ning digitaalsetest andmebaasidest nagu näiteks Eesti Muuseumide Infosüsteem ja Nordiska museet digitaalkogu. Kuna rõivamoodi puudutav teave oli pigem taustateadmiseks, siis pidasin kogunenud infot piisavaks. Lõputöö eesmärk on kasutada minu varasema uurimistöö materjali, erinevaid lilltikandi mustreid, piduliku kleidikollektsiooni loomiseks.

Lõputöö kirjalik osa koosneb kahest peatükist. Esimeses peatükis annan lühiülevaate ajaloolise Lääne-Eesti haldusjaotusest, kirjeldan Läänemaal valmistatud tekkide lilltikandeid. Põgusalt peatun *kaapotkleidil* ja naiste rahvarõivamoel 19. saj lõpu ja 20. saj alguses.

Teises peatükis kirjeldan lilltikandist inspireeritud kleidikollektsiooni “Hingelilled” saamislugu, valmistamisprotsessi alates kavandamisest tööprovideni, kasutatud materjale,

rõivaste valmistamist, esemete hinnakalkulatsiooni, tootearendust ja prototüüpe. Tööd iseloomustavad fotod ja joonised on ära toodud lisades.

AJALOOLINE TAUST

Minu lõputöö rõivakollektsiooni inspiratsiooniallikad, nii kodutekstiilidena kasutatud lilltikandiga tekid, kui ka ligikaudu 100 aasta tagused naiste rõivad pärinevad Lääne-Eestist ja lilltikandid peamiselt Varbla kihelkonnast.

Varbla kihelkond asub Lihulast ligikaudu 40 km Pärnu suunas, jäädes nn. äärealale (vt joonis1). Minu esivanemad on sealtkandist pärit ja isakodus oli mitmeid lilltikandiga tekke, mis on sugulaste poolt tänaseni alles hoitud mälestusena lapseõlvekodust ja seal elanud inimestest. Sugulaste omandis olevatest esemetest olen kirjeldanud oma seminaritöös kümme tekki.

Ajalooline Läänemaa keskusega Haapsalus (Hapsal) oli praegusest Läänemaast tunduvalt suurem. Ta hõlmas enda alla kogu Hiiumaa ning praeguse Raplamaa läänepoolsed alad Märjamaa ja Vigala ümbruses. Lisaks sellele ulatus ta mererannikut mööda praegusest tunduvalt lõuna poole, hõlmates Varbla ja Mihkli ümbruse, mis kuulub kaasaegse Pärnumaa koosseisu. Ajaloolisele Läänemaale kuulus 20. sajandi algul 18 kihelkonda. (Eesti mõisaportaal)



Joonis 1. Ajalooline Läänemaa 19.saj lõpus-20.saj alguses: Noarootsi, Lääne-Nigula, Ridala, Martna, Kullamaa, Märjamaa, Vigala, Kirbla, Lihula, Hanila, Karuse, Mihkli, Varbla khk; Hiiumaa: Emmaste, Reigi, Käina, Pühalepa khk; Vormsi. (Algaart: Regio, 2017 Joonis: Piret Tiismaa, 2017)

1.1 Läänemaa lilltikandiga tekid

19. saj lõpul Läänemaal väljakujunenud tikkimislaad, mida rahvasuus kutsuti „roosimiseks“, sai alguse Lihulas ja selle ümbruskonna küladest. Tikkijad jagunesid meistriteks ja kodukäsitöö tegijateks. Lihula lilltikandit on selle algusaegadel kõige rohkem mõjutanud Lihulas elanud meistrid, õed Marie (1863-1937?) ja Adele (1883-1968) Mustkivi. Tekkide tikandililli hakkas Marie Mustkivi tikkima ka seelikutele, algatades sedasi ümbruskonda levinud punaste tikitud seelikute moe. (Mandel, Vaab 2009, lk 9-16, 62)

Ühevärvilistele pool- ja täisvillastele sõidu- ja vooditekkidele tikiti madal- ja varspistes kirevavärvilisi ja lopsakaid lillekimpe, pärgi, vanikuid, vänduvaid oksti. Lillekimpe täiendasid südamekujulised motiivid, harvemini linnud, monogrammide ja aastaarvud. 20. saj algul kasutati tikkimiseks peamiselt kodus valmistatud kangaid ja lõngu. Läänemaa keskosa kihelkondade moevärviks oli punane, nn. Lihula punane, mis pidi olema hästi ere. Seepärast ongi esimesed tekid punasepõhjalised. Hiljem tulid kasutusele kirispunase-, musta- ja pruunipõhjalised tekid. Lõngade värvimiseks kasutati taimevärve, hiljem ka aniliinvärve. 20. saj algul hakati tikkimiseks poest lõngu ostma. Villaste lõngade kõrval tulid kasutusele ka peenvillased, siid- ja mulineeniidid. (samas, lk 9-16, 62)

Läänemaa talunaised said Lihula meistritelt innustust ning 20. sajandi teisel kümnendil hakkas domineerima juba paikkondlike meistrite vaibakunst. Vigalas ja Kullamaal kujunes välja kirjude lõngade värvivaheldusele ülesehitatud tugevasti stiliseeritud tikand. Naaberkihelkondadega seotud, kuid ühtlasi tugevalt iselaadseid vaibakirjade variante võib leida Martnas, Lääne-Nigulas ja Märjamaal. Lihula ja Kirbla vaibadekooori kõrval on ka Hanila, Karuse ja Varbla kihelkondades tekkinud mitmed oma eeskujudest tunduvalt erinevad kirjad, mida iseloomustab lillekimpude õrnus, pisidetailide rohkus ning nende sagedane liikumine mitte keskvälja, vaid pigem külgede suunas. (Vunder 1992, lk 53)



Foto 1-2. Lihula lilltikandiga tekid. (Allikas: erakogu). Foto 3. Varbla khk valmistatud võõrasema motiividega tekk. (Allikas: erakogu). Foto 1. autor Rauno Ojassoo Fotod 2.-3.: siin ja edaspidi lõputöö autori foto, kui ei ole märgitud teisiti.

Oma seminaritöö uurimistulemustele toetudes saan öelda, et lilltikandiga tekkide valmistamine ja kasutamine oli Varbla kihelkonnas populaarne 1914-1940. aastatel. Valdavalt olid tikitud tekid kasutusel voodi- ehk sängitekkidena (vt foto 3), vähem leidis saani- ja pulmatekke. Tikanditega tekke igapäevaselt kasutada ei raatsitud, pigem kaunistati sängid ilutekkidega pühade puhul. Alles hilisemal ajal (1940ndatel ja hiljem) hakati selliseid tekstiilesemeid tarvitama magamis- või päevatekina.

Nii Lihula kui Varbla piirkonna tikanditele on iseloomulik julge värvilahendus. Tekkidel annavad tooni erkroosad, rohelised, punased, sinised ja valged värvitoonid. Kasutati ka kirjusid, 4-6 erinevat tooni värviüleminekuga *neolõngu* (vt foto 5). Tikandid on tikitud väga tihedate pistetega.

Lilleõite tikandilõngade värvitoonid on mõlemas piirkonnas järsu ja kontrastse üleminekuga (vt foto 6). Tikkimiseks on kasutatud peamiselt villaseid ühevärvilisi lõngu. Sageli kasutatakse ühe õie tikkimisel 2-3 erineva tonaalsusega lõnga. Vähesel määral on lisakaunistuseks puuvillased tikkimisniidid või pärlilõngad (vt foto 4).



Foto 4. Puuvillased tikkimisniidid Foto 5. *Neolõng*

Foto 6. Lilltikand

Lihula tekkidega võrreldes on Varbla piirkonnas tikandid väiksemamahulised ja tüüpiliselt on muster paigutatud teki igasse nurka. Iseloomulik on, et lilled koonduvad kimpudesse ja varred jäävad suunaga väljapoole. Suuremate tekkide peal võib lillekimpusid olla neli, vahel kuus või koguni üheksa. Tekkide keskosa on enamasti tühi. Monogrammidega tekstiile leidis seminaritöö valimis 26 ja vaid kahel oli kaunistuseks keskosas lillepärg. Sealsete tikandite lilled on tihtipeale tundmatuseni stiliseeritud. Võib vaid oletada, kas kujutatud lilled on roosid, pojengid, moonid või muud sarnased, seetõttu nimetasin neid fantaasialilledeks. Samuti saab kogutud andmete põhjal öelda, et Varbla piirkonna tikandites olid väga iseloomulikuks motiiviks naturilähedased võõrasemad. Leidsin koguni 13 äravahetamiseni sarnaste tikanditega eset (vt foto 3 lk 7).

Erinevusi on märgata ka tekkidel kasutatud aluskanga värvitoonides. Lihulas moes olnud erkpunaseid tekke (vt foto 1) kohtab Varblas väga vähe. Varbla kihelkonnas on ülekaalus musta-, pruuni- ning kirsipunase ja vahel ka tumerohelise aluskangaga tekid.

1.2 Lilltikand

Lilltikandit on rahvapäraselt nimetatud mitmeti: *kirjutikandus*, *lillkiri*, *tikandus*, *lankimine*, *roosimine*. Kirjanduses kohtab Eesti läänerannikul ja Muhu saarel 19. saj lõpus ja 20. saj. algupoolel kasutusele võetud kunstipärase tekstiilesemete kaunistamise viisi kohta nimetusi: Läänemaa lilltikand, Lääne-Eesti lilltikand, madalpistoeline Lääne-Eesti lilltikand.

Esimesed Muhusse jõudnud tekid olidki Läänemaa meistrite valmistatud. Muhulased õppisid selgeks vajalikud töövõtted ja alustasid tööd oma stiili väljatöötamise kallal. Läänemaa ja Muhu tekid olid üsna lühikese aja möödudes eriilmelised. Brändinimetuse „Muhu tikand“ teke on aga ilmselgelt seotud rahvakunstimeistrite koondisega UKU (tegutses 1966-1993). UKU kõrged nõudmised tootlikkuse ja kvaliteedi osas tekitasid Muhu tikandi nimelised hästimüüvad kaubaartiklid. Muhu tikandit tehti UKU osakondades ka mujal Eestis. (Kabur *s.a.*)

Lihula lilltikand kui ka Lihula tikand on madalpistoelise lilltikandi rahvapärane, 21. saj algusaastatel Lihula Lilltikandi Seltsi eestvõttel kasutusele võetud nimetus. Selle all mõistetakse Lihula piirkonnas valmistatud madalpistoetikandeid, mis on lopsakad ning

värvikirevad ja mida tikitakse enamasti punasele villasele kangale. Kultuurinähtusena on Lihula lilltikand alates 2017. aastast kantud Eesti Vaimse Kultuuripärandi nimistusse.

Enamlevinud tikkimispisted lilltikandite juures on:

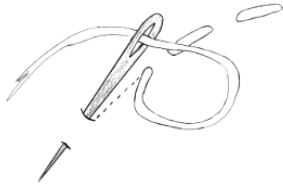

joonis 2. EELPISTE – tikitakse suunaga paremalt vasakule. Piste pikkus oleneb vajadusest ja motiivi suuruselt, enamasti 3 kuni 5 mm pikkused. Tikandi pisted on pistevahedest veidi pikemad. Peamiselt kasutatakse mustrite kangale märkimiseks. Tikanditeks vähem.

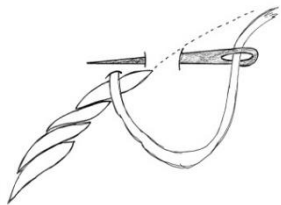

joonis 3. VARSPISTE –üherealine tikkimispiste, mis meenutab nõöri. Tikitakse vasakult paremale või endast eemale. Piste alguspunktist piste pikkuse võrra paremal pool torgatakse nõel riidesse, nõelaots suunatakse poole piste pikkuselt tagasi vasakule ja tõmmatakse kanga paremale poolele. Lõng jääb nõelast allapoole kogu tikkerea ulatuses. Riide pahemale poolele jääb näha tikkpisterida. Joone paksust saab reguleerida tikkimislõnga suunaga st. tikkides püstjamalt või laugemalt. Varspistet tikitakse alati lõnga keeru vastassuunas, et lõngakeerd ei hargneks lahti. Ühtlaste kumerjoonte saavutamiseks lühendatakse pistepikkust. Varspistega tikitakse peamiselt jooni, näiteks varred või õite kontuurid.

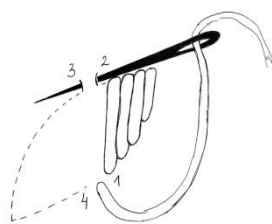

joonis 4. MADALPISTE –katab riide paremalt poolelt kogu motiivi ning pahemale poolele jäävad motiivi kontuuri järgivad väikesed pisted. Madalpisted tikitakse paralleelselt ja tihedalt üksteise kõrvale, pistesuunaga otse või kaldu. Tikkimissuund on vasakult paremale. Tikandi eripäraks on väiksem lõngakulu võrreldes mähkpistega. Samuti jääb tikand õhem, seda eriti jämedamate lõngadega tikkides. Sageli tikitakse madalpistet väga pikkade pistetega. Kasutatakse Eesti rahvusliku tikandi juures, eriti Lääne-Eesti ja Muhu tikandis.

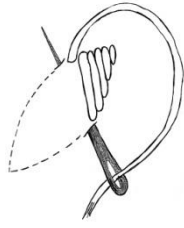

joonis 5. MÄHKPISTE. on kaherealine ja kahepoolne piste, mis katab kaunistatava riidepinna mõlemalt poolt. Tikkimisniit mähitakse ümber kanga koelõngade ja tikkimissuund on paremalt vasakule või vastupidi. Tikkimist alustatakse alumiselt joonelt. Tikitakse pisterea telje suhtes risti või kaldu. Lilltikandi juures kasutatakse väiksemate motiivide tikkimiseks. Piste sobivaimaks pikkuseks on maksimaalselt 1,5 cm

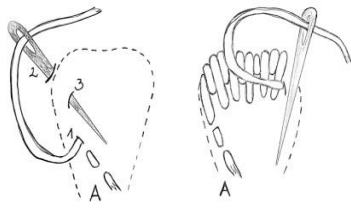

joonis 6. HÄÄBEPISTE on pinda kattev kaunistuspiste. Tuntakse ka nõelamaali nime all. Kasutatakse värviliste lillkirjade ja teiste looduslike motiivide tikkimisel. Eripäraks on, et tikandivärvid muutuvad sujuvalt heledast tumedamaks. Hääbepiste tikitakse vabalt, ilma koelõngu arvestamata, mis tähendab, et pisted ei ole ühepikkused ega asetse paralleelselt üksteise kõrval. Tikkimist alustatakse kujundi välisäärelt suunaga sissepoole. Heledamad toonid asetsevad motiivide välisäärtel ja muutuvad keskosa poole liikudes tumedamaks. Hääbepistetikandi alusmaterjaliks sobivad tihedamad kangad: puuvillased, linased, (peen)villased ja siidkangad. Seda pistet leidub väga palju Eesti rahvuslikus lillkirjalises tikandis, eriti Lääne-Eestis ja Muhu saarel.

Muuseumiesemete ja välitöödel kogutud andmete põhjal võib Varbla piirkonna eritunnuseks pidada tikandites kasutatud hääbepiste vähemlevinud alaliiki, mida võiks tõlkekirjandusele toetudes nimetada püstjas hääbepiste või ahenev hääbepiste. (Barnden 2004, lk 89-90)



Foto 7. Korrapärane hääbepiste

Seminaritöös pakkusin sellele tikkimispistele nimetust *korrapärane hääbepiste*, mis minu arvates iseloomustab piste pikkuste korrapärast olemust ja tihedust kõige täpsemalt. Mujal Lääne-Eesti käsitöö traditsioonis seda madalpestetikandi töövõtet peaaegu ei tunta.

Valminud tikandite üldmulje sõltub väga suures osas tegija „käekirjast“, mis omakorda oleneb kogemustest, vilumusest, materjalide eripäradest. Iga meistri tikkimislaad on loomulik protsess oma pidevas muutumises ja arengus.

1.3 Lääne-Eesti naiste rahvarõivad

Lühiülevaate aitab lahti seletada mõisteid, taustainfot ja selgitada uueaegse kleidikollektsiooni ning piirkonna traditsioonide seoseid. Muuseumiesemete vaatlust ja uurimist ei pidanud ma otseselt vajalikuks, sest tegemist on inspiratsioonimaterjaliga.

Tänapäevases mõistes käsitletakse Lääne-Eesti rahvarõivaid ühtse rahvarõivarühmana, mille hulka arvatakse endisaegne Läänemaa ja suur osa Pärnumaast. Rahvarõivauurijate hinnangul on Lääne-Eesti rõivastusel mitmeid ühisjooni nii Põhja- kui Lõuna-Eesti rahvarõivastega, seda just äärealadel, erinedes siiski mõlemast piirkonnast. On teada, et piirkonnas kodunesid mitmed uuemad rõivaesemed ja kaunistused, mistõttu on võimalik kergesti piiritleda kihelkondlikke erirühmi. (Kaarma, Voolmaa 1981, lk 279)

Teistest eristub Vigala, Kirbla, Lihula piirkond (vt joonis 1. lk 5), kus naiste rõivad on tegumoelt ja värvivalikutelt omavahel üpris sarnased. Ka rahvarõivateemalistes teostes käsitletakse neid piirkondi enamasti koos.

Lääne-Eesti naiste rahvarõivakomplekti põhiosad olid: särk ja seelik, vöö, kampsun, liistik, õlarätt ja abielunaistel põll ja peakate. Lihulas, Kirblas ja Vigalas olid 19. saj lõpul ja 20. saj algul moes kõrge püstkrae ja laia, vasakult nõõbitava rinnalapiga naistesärgid. (Kaarma, Voolmaa 1981, lk 280)



Foto 8. Anni Võrgu kootud seelikud, Vigala khk 1930. a. (Allikas: ERM Fk 1347:5)



Foto 9. Rahvarõivais naised Lihulast. 1913. a. Friedrich Kohtitsky foto (Allikas: ERM Fk 185:6)



Foto 10. Lihula naine, 1913.a. Friedrich Kohtitsky foto (Allikas: ERM Fk 185:5)

Antud töö kontekstis on oluline naisterõivastuse üldmulje - kohevil puhvis varrukatega ja kõrge varrukamansetiga särgid, vööjoonelt tihedalt volditud *neotatud*, ruudulised või lilltikandiga seelikud.

Läänemaal domineerisid veel 19. saj keskpaiku mahedad helesinised toonid, sajandi teisel poolel sai aga valitsevaks erkpunane. Samuti levis siis siin, nagu varem Pärnumaalgi, *neolõng*. (Voolmaa 1971, lk 120)

Ruuduliste seelikute kohta on teateid juba 19. saj keskelt. Eriti iseloomulikeks said ruudulised seelikud Viljandi- ja Läänemaal, kus neid punasepõhjalisena kooti mitmesugustes ruudustikukombinatsioonides. Läänemaal Lihula ja Kirbla ümbruses hakati 1890. a. paiku ruudulisi seelikuid kuduma *neolõngadest* mitmevärviliste motiividega, lapilisi. Lihula ja Kirbla piirkonna moeks tuleb veel lugeda seal 20. sajandi algaastail levinud nn roosilisi, lilledega seelikuid. Need tehti punasest täisvillasest riidest ja üle kogu seeliku pinna tikiti värviliste villaste lõngadega lillemotiivid. (Voolmaa 1971, lk 123; EA 49:319)



Foto 11.ERM A 617:105 Vigala



Foto 12.ERM A616:34 Kirbla



Foto 13.ERM A 585:34 Lihula

1.4 Kaapotkleit

Eestikeelses etnograafilistes või rõivaalastes tekstides leidub *kaapotkleidi* kohta väga vähe selgitavat infot. Ometi seda tüüpi kleiti kaasajal rahvarõivakursustel valmistatakse ning jagatakse ka õmblemisõpetusi. Huviline leiab värseima *kaapotkleidi* valmistamisjuhendi ajakirja Käsitöö 2019. a. kevadnumbrist, lk 4 ja 42.



Muuseumide esemekogusid uurides selgus, et Eesti Muuseumide Infosüsteemi andmetel leidub *kaapotkleite* või nende osi Eesti Rahva Muuseumi (edaspidi ERM) kogudes 23 eset, lisaks kaasajal valmistatud kolm eset Järvamaa Muuseumis. Läänemaalt kuulub ERMi kogudesse üks *kaapotkleit* Ridala kihelkonnast, numbriga ERM A 509:2070, mille legendis leiab seletuse: "*Naisterahva ülikond, mis sel ja endisel ajal noored ja vanad kandsivad. Jäi tarvitusele ära 40 aasta eest.*"

Foto 14. *Kaapotkleit*, Ridala khk (Allikas: ERM A 509:2070)

Otsisin lisainfot mitmest allikast. „Rahvakultuuri leksikoni“ andmetel on *kaapotkleit* pikkade varrukatega kleit, pihaosas liibuv, seelikuosa kroogitud või volditud; tulnud Euroopa talunaise rõivastusse linnamoest. *Kaapotkleiti* kanti 19.saj II poolel Põhja-Eestis, vähem Lääne-Eestis. Kleit õmmeldi enamasti ruudulisest või põiktriibulisest poolvillasest, harvem linasest riidest. (Viires 2007, lk 52) Rahvarõivauurija Aino Voolmaa ütleb muu hulgas oma ülevaateartiklis „Eesti rahvarõivaseelikud“ (1971, lk 135), et:” *Kaapotkleit* on õieti 1850.- 60. aastate paiku kodanlikus moes olnud hilisrokoko krinoliinkleit, mis enamvähem samaaegselt, kuid lihtsustatuna tuli ka meie Põhja-Eesti ja Lääne-Eesti talunaiste rõivastusse”. „Võõrsõnade leksikonist“ (2012) võib leida sõnaseletuse kleidist, mis on levinud Euroopa talunaiste rõivastusse biidermeierlikust linnamoest ja olnud kasutusel ka Eestis.

Erinevaid kirjeldusi lugedes tekitasid huvi paralleelselt kasutatavad terminid nagu *rokoko* ja *biidermeier*, *kaapot-* ja *krinoliinkleit*. Seetõttu pidasin vajalikuks rõivaste ajaloo teemalist infot juurde leida, et eelkõige enda jaoks mõisted selgemaks saada. Kasutasin selleks praegusaegseid, mulle kättesaadavaid infoallikaid, nagu muuseumide infosüsteeme, kui ka üldist internetiotsingut, sooviga leida terminitele täpsustavaid seletusi. Abiks olid ka Harju Maakonnaraamatukogus leiduvad teosed.

Saksa keele etümoloogiasõnaraamatust “Etymologisches Wörterbuch den Deutschen Sprache” (Kluge 1967, lk 350) leiab küll sõna *Kapotte*, seda nii peakatte kui ka kapuutsiga sõdurimantli tähenduses. Sarnaseid viiteid leidub ka Erika Thiel rõivastuse ajalugu

käsitlevas ülevaateoses “Geschichte des Kostüms”(1973, lk 306; 502; 598). Võrdluseks: „Eesti etümoloogilises sõnaraamatus“ (2012) sõna *kaapotkleit* puudub. Mõistsin õige pea, et väljend *kaapotkleit* võib olla hoopiski Eesti eripära. Seega otsustasin leida erinevaid, peamiselt ingliskeelseid vasteid infootsingute hõlbustamiseks. Liisa Randmaa pakub „Eesti-inglise rahvarõivasõnastikus“ (2010, lk 21) *kaapotkleit* inglise keelseks tõlkeks “dress with a ruffled skirt”, mida omakorda otsingusõnana kasutades sain pildiliseks vasteks koheva, *krinoliini* meenutava kleidi pildi.

Meie mõistes *kaapotkleidi* sarnaseid ja samast ajajärgust pärit esemeid võib näha Euroopa muuseumide digitaalsetes kogudes, nagu näiteks kleit NM.0162999 Nordiska museet kogus (vt foto 15). Ühisjooni on kleidi lõigetel (varrukad, krooked vööjoonel jms), kasutatud materjalides (puuvillane, linane, villane), värvigammas ja mustrites (peamiselt ruudulised). Enamasti antakse kirjelduseks nn lihtrahva (swedisch common dress; civil war dress-ingl k) või töötegemise kleit (working dress-ingl k).

Rõivaajaloost on teada (Stevenson 2012, lk 33), et ruudulised kangad tulid Euroopas moodi 19. saj keskpäigas. Moe algatajaks peetakse Inglise valitsejapaari – kuninganna Victoriat (valitsemisaeg 1837-1901) ja prints Albertit. Nende Šotimaa lembusest kasutusele võetud



tartan-mustriga ruudulisest kangast loodud riietumisstiil mõjutas kogu Euroopa rõivalugu. Stevenson (samas, lk 47) räägib lahti ka *krinoliinkleitide* kandmise kombe, mis oli kõrgklassi moehullus, kus materjalidena kasutati tafti jms luksuslikke kangaid.

Kokkuvõtvalt saab öelda, et terminite tähendus ja ka rõivaajaloost näidete kogumine ei ole käesoleva töö peamine eesmärk. Kuna temaatika on huvitav, pidasin vajalikuks seda oma lõputöö kirjalikus osas kajastada. Arvan, et *kaapotkleit*, kui üleminekuaja nähtus Eesti talurahva rõivamoos, vajaks eraldi, põhjalikumalt rõivaajaloolist uurimustööd.

Foto 15. Kleit (Allikas: Nordiska museet NM.0162999)

1. LILLTIKANDIGA KLEIDIKOLLEKTSIOONI LOOMINE

Lõputöö praktilise osa moodustavad tootearendus, prototüübid ja rõivakollektsioon.

„Hingelilled“ nimetuses soovisin, et selles kajastuks side kaugete esiemadega, omaaegsete oluliste tekstiilide – pulmatekkide - kaunistamiseks kasutatud lilltikandi olemus ning nüüdisajal selle valmistamisega seotud tunnetuslik pool.

Lääne-Eesti lilltikandist inspireeritud kleidikollektsiooni loomisel olen saanud impulsse mitmest allikast, eelkõige aga oma 2018. aastal valminud seminaritööst “Varbla kihelkonna lilltikandiga tekid 20. saj esimesel poolel”, kus kaardistasin teiste hulgas ka sugulaste omandis olevad kümme tekki. Arvestades, et tekke igapäevaselt ei kasutatud, vaid need olid ja on siiani varjul eraruumides või muuseumides, siis kauneid mustreid nähes tekkis soov kasutada neid sellisel moel, mis võimaldaks tekkide tikandi ilu ja motiive rohkem tutvustada. Otsisin erinevaid võimalusi, kuidas tikandeid kaunistuselemendina kasutada. Peale arvukaid tööproove ja katsetusi jõudsin järeldusele, et kasutan neid kleitidel.

Kleidikollektsiooni põhitonaalsus on sini-punases värvigammas, eelistatult peenvillased ja villase-linasesegu kangad, mis jätkab uusaegsel moel vanades rõivastes kasutusel olnud traditsiooniliste materjalide laadi ja värvitoone. Seelikuosa allservas olen kasutanud vihjena Läänemaa rahvarõivastele punast, ruudulist ja *neokangast*.

Kleitide lõikeline lahendus on inspireeritud Lääne-Eesti, eelkõige Lihula ja Kirbla piirkonnas 19. saj lõpus ja 20. saj alguses kasutusel olnud naiste rahvarõivastest ning linnamoelisest *kaapotkleidist*. Lähtusin paralleele otsides visuaalist ja rõivaste omavahelisest lõikelisest sarnasusest. Kavandasin kleidid, mis on pihaosas kergelt taljes, veidi ülespoole tõstetud vööjoonega ja mille kahar seelikuosa ulatub sääremarjani. Nööpidega kinnis asub kas esi- või seljaosal. Varrukad on lopsakad, kõrgete, ümber randme liibuvate mansettide ja nööpkinnisega.

Sihtgrupp on erinevas vanuses nüüdisaja naised, kes armastavad kanda kleite, eelistavad naturaalseid rõivamaterjale ja oskavad hinnata käsitöö eripära. Naised, kellele on hingelähedane kohalike mustrite kasutamine tänapäevases moes ja kes ühtlasi soovivad rõhutada rõivaste kaudu oma isikupära või isegi päritolu.

Suurusnumbrid on välja pakutud 38 kuni 44, kuid tegumood oma universaalsuses on kohandatav nii väiksematele kui suurematele suurustele.

Kollektsiooni „Hingelilled“ esemed sobivad kandmiseks sügis-talvisel hooajal, nii soliidse argipäevarõivana kui ka esindus- või piduliku kleidina.

1.5 Kavandamine

Usun, et etnograafilise ainese kasutamine tugevdab kuuluvustunnet ja loob seoseid esivanematega meis kõigis. Mulle meeldib tunnetada, et päritolult olen Läänemaa naine, seetõttu valmis seminaritöö just Varbla khk tekkidest, mis omakorda on aluseks praegusele tööle. Rõivakollektsiooni valmistamist alustasin esialgsete mõtete ja ideede paberile visandamisega. Kleidikollektsiooni idees pidasin tähtsaks, et seosed paikkonnaga oleksid tajutavad loodavate esemete üldilmes. Samuti pidasin vajalikuks säilitada teatud ühtse stiili ja ajajoone rõivastuse üldilmes ning kaunistuselementides.

Kleitide valmistamiseks võtsin eeskujuks ERMi kogudes oleva, Ridala päritolu (ERM A 509:2070) *kaapotkleidi* ning ühendasin kleidi ideega stiililiselt sarnased, peamiselt Vigala, Kirbla, Lihula piirkonna naiste rahvarõivad (vt fotod lk 12).



Foto 4. Adele Mustkivi Marie Mustkivi tikitud

Väga muljetavaldav oli ka foto kunagisest Lihula esitikkijast, Adele Mustkivist, mille leidsin Lihula Rahvaülikooli poolt välja antud raamatust „Lihula lilltikand ja meistrid“ (vt foto 16).

Mulle meeldis nii rahvarõivaste kui *kaapotkleidi* üldmulje – avar seelikuosa, pikad varrukad, kõrged mansetid, kleidi nõõpkinnis. Prototüüp-kleitides ongi ühendatud vanade rõivaste siluett ja kleidi kandmismugavus. Lisasin kleidile kasutusmugavuse suurendamiseks tänapäevase tõmbluku, mis on peidetud küljeõmblusse.

Foto 16. Adele Mustkivi (Allikas: erakogu)

1.6 Mudelite kirjeldus. Materjalid

Kollektsiooni kavandades oli minu jaoks väga oluline Läänemaa lilltikandi laadi ning naiste (rahva) rõivaste algupära äratuntavus. Tegumoodide loomise ja lõigete otsimisega paralleelselt proovisin leida sobilikke kangaid. Soovisin kasutada võimalikult naturaalseid ja traditsioonilisi materjale säilitades sidet esiemade looduga.

1.6.1 Tegumood

Lõigete stiili valikul kaalusin mitmeid variante. Selleks olid nii A-siluetiga, pikemad ja lühemad, kui ka vööjoonelt läbilõikega kleidid (vt Lisa 1., ja Lisa 2. Visandid). Viimaks jäin kindlaks esimese valiku juurde - *kaapotkleidile* ja Läänemaa rahvarõivastele omane siluett (vt Lisa 3. ja Lisa 4. Kavandid koos materjalinäidistega).

Kasutusele võtsin õmblusajakirjast sobivana tunduvad kaks põhilõiget, mille baasil kavandasin viiest esemest koosneva kleidikollektsiooni.

Põhilõike nõopidega kinnise asukoht ja varrukatuübid on muudetud vastavalt iga mudeli ideele ja vajadusele.

1.6.2 Kangad

Kleite kavandades proovisin hoolikalt erinevaid kasutatavaid materjale, pidades väga oluliseks kanga sobivust tikandite teostamiseks.

Soovitud kangaste leidmine osutus oodatust keerulisemaks ja aeganõudvamaks. Otsingud kaubandusvõrgus olid vaevalised, sest enamik pakutavast kaubast on sünteetilise koostisega, peamiselt polüesterkiust, mille olin eelnevalt tööproove tehes välistanud.

Esmalt plaanisin naturaalsest kiust kangastest kasutada erinevates toonides linaseid. Kahjuks ei andnud tikkimislõngade katsetused siingi soovitud tulemusi.

Järgmise valikuna katsetasin erinevaid villaseid kleidiriideid. Soovisin kasutada võimalikult naturaalse koostisega, õhukesti materjale, milleks võis olla ka peenvillane, et tulemus jääks väljapeetud ja elegantne.

Uuskasutuse põhimõtetest lähtuvalt sobis minu algse ideega ka *teise ringi kangaste* kasutamine.

Teise ringi kangaste all pean silmas omaaegseid ühevärvilisi peenvillaseid kleidiriideid ja kostüümikangaid (toodetud enamasti 1980ndatel aastatel toonases Eesti NSV-s), mida võib kodustes kappides veel alles olla. Lootsin leida ja kasutada ka omaaegse Keila vabriku kangaid. Inimeste küsitlused peenvillaste kangarestide leidmiseks ei andnud soovitud tulemusi. Seega tuli põhikangaste valikul lähtuda peamiselt kaasaegsetest ostukangastest.

Materjali eelenev läbipesemine pesumajas enne õmblustöid osutus väga vajalikuks. Neljast kangast kaks – bordoopunane ja hallikassinine, olid sarnase koostisega, kuid nende töötlemisel pesumajas tõmbus bordoopunane ühtlaselt kortsu ega läinud päris sirgeks ka kalandris. Sama koostisega sinine kangas säilitas kõik oma head omadused ning osutus parimaks ka tikkimistöde jaoks. Töödeldud bordoopunane tikkimiseks pigem ei sobinud. Teiste kangastega sarnast probleemi ei ilmenud. Samuti ei tõmbunud need pesus kokku.

Töö käigus selgus, et üks tumesinine kangas osutus siiski sobimatuks. Olin selle pesumajas töödelda lasknud, tikkimisproovi teinud ja detailid osaliselt välja lõiganud. Kangas kogus aga enda külge liialt palju tolmu ja pisisodi võrreldes teistega, mida hoidsin samades tingimustes ja mille puhul sellist "käitumist" ei täheldanud. Otsustasin riide viimasel hetkel välja vahetada. Uue materjali värvitoon mõjutas kogu rõivakollektsiooni omavahelist sobivust nii, et pidin üle vaatama ja ümber vahetama algselt kavandatud punastest kangastest seelikuosade allservad kahel esemel.

Kleidikangaid ostes selgus nii mõnelgi korral, et sain nn viimase resti. Sobivas toonis tumesinist õhukest kostüümikangast oli ostma minnes alles vaid ühe kleidi jagu ~ 2,6 m. Punaseruuduliste villaste osas oli valik suurem.

Seega: lõputöös esitletud kleidid on sellisel kujul, väikese kollektsioonina, ainukesemplarid. Jaekaubandusest õmblustöödeks sobiva materjali hankimise aega võib ajaliselt mõõta kuudes, millega tasuks edaspidi arvestada. Rõivaste suurtootjatel on kangaste soetamine tunduvalt lihtsam ja süsteemsem kui tavatarbijal. Samuti näitas

ettevalmistustööde protsess, et alati ei pruugi algselt valitud materjalid kavandatava töö teostamiseks sobida.

1.6.3 Tikkimislõngad

Soovisin, et lõngad oleks 100% naturaalse koostisega, sest see materjal oli kättesaadav ka eelnevatel aegadel.

Aluskanga valik tingis tikandite materjali, millest omakorda sõltus mustrite suurus. Oma kollektsiooni tikandite kavandamist alustades katsetasin esmalt puuvillaseid tikkimislõngu ja linaseid kangaid. Mulle meeldis siniste kangaste tonaalsus, samuti värviüleminekutega mulineeniidid. Esimesed katsetused ja tööproovid näitasid aga, et kahjuks valitud materjalid ei sobi. Kangad olid olemuselt liialt hõreda koega, jäigad ning kergesti kortsuvad. Tikkimislõngade värviüleminek osutus aga liiga pikalevenitatuks, mistõttu oli nende esmane sarnasus *neolõngadega* petlik.

Teine valik – villased materjalid, nii lõngad kui kleidikangad. Alul katsetasin vanade tekkide tikandites nähtu eeskujul 10/2 jämeduses lõngadega. Tööproovidelt oli näha, et tikandid jäid rohmakad ja liialt tihked, mis tulenes hääbepiste olemusest. Samuti osutus kasutatud aluskangas 10/2 lõngale sobimatuks.

Mitmed katsetused erinevate peenvillaste lõngadega andsid paremaid tulemusi, kui alustades valitud puuvillased ja 10/2 villased lõngad. Tikand jäi proovikangal õhem, nõtkem ja olemuselt luksuslikum.

Otsustasin tikandite valmistamisel kasutada aluskanga tonaalsusest lähtuvat peenvillast lõnga, mis peaks olema olemuselt tugev, kerge keeruga kahekeermeline villane lõng. Müüakse enamasti kas vihi või tokina, vahel ka kaalukaubana. Nii mõnedki algselt valitud lõngad osutusid liialt pehmeks ja katkesid tikkimise jooksul.

Kasutada olnud lõngad on erinevas jämeduses, aga sellisel kujul siiski omavahel sobivas koosluses. Värvikaart sobitub Lääne-Eesti tikandites traditsiooniliselt eelistatud üldise värvigammaga. Aja kokkuhoiu mõttes on tööproovidel katsetatud vaid tikkimislõngade ja alusmaterjali omavahelist sobivust.

1.6.4 Tikand

Kleidikollektsiooni ühendab lisaks sarnasele põhilõikele ja aluskanga värvitoonidele eelkõige lilltikand. Läbivalt olen kasutanud omavahel sobivaid, sarnaseid mustrijooniseid. Jälgitud on Läänemaale iseloomulikku ja äratuntavat omaaegsete tikandite töövõtteid (*madal-, mähk-, varspiste*, vt joon lk 9-10) ning värvitoone (erinevad punased roosast veinipunaseeni, külmad ja soojad rohelised, sekka siniseid ja violetteid).



Foto 16. ja 17. Tüüpiline Lihula tikandimotiiv ja Läänemaa lilltikandi värvigamma.

Tikandid ja fotod: Piret Tiismaa

Harjumuspäraselt seostub Läänemaa tikand seelikulilledega. Mina soovisin kasutada tikandimustreid Varblas valmistatud tekkidelt, mis olid selles paigas moes 20. sajandi esimeses pooles. Inspiraatsiooniks olnud tekid (Era 7 ja Era 50) pärinevad erakogudest ja üks kuulub MTÜ Varbla Muuseum kogusse (VaMu2, pulmatekk). Numeratsiooni koostas seminartöö jooksul, tekkide andmebaasi luues.

Fotod 18.-20. Era 7 vooditekk, Era 50 vooditekk ja VaMu 2 pulmatekk, Varbla khk (*Allikas*: erakogud)



Mustrijoonistel soovisin säilitada originaalsuuruse.

Aluskangastest ja lõngadest lähtuvalt osutusid valituks need tekimustrid, mida on tänapäeval lilltikandis vähem kasutatud - eelistasin fantaasialilli välitöödel nähtud tekkidelt. Mustrite valikul sai määravaks ka suurus ja tikandi valmistamise maht. Läänemaa tikanditele iseloomulikke värvigammat on muudetud bordoopunasel kleidil (vt Mudel 1. lk 24) aluskangast lähtuvalt originaalist mõne tooni võrra tumedamaks. Soovisin näidata tikandi kasutamise erinevaid võimalusi ja pakkuda valikuid kleidikandjatele.

Tikandite valmistamisel polnud eesmärgiks saavutada nn. ideaalset tulemust, nõrsirgeid ning veatuid, justkui “masinaga tehtud” kujundeid. Jätsin töösse endisaegset ainet, mida pean vanade esemete eeskujul loodu puhul oluliseks.

Lilltikand on neljal kleidil viiest. Ükski tikand ei valminud tellimustööna. Tikkisin oma parima oskuse kohaselt, nii nagu endisaegsed käsitöölised, kogudes iga tikandiga kogemust ja saavutades eelnevate ajastute esemetega sarnase visuaali, mis rõhutab, et tegemist on käsitsi tööna valminud peenvillasest lõngast tikanditega. Tikkisin peenvillaste lõngadega ja puuvillase mulineeniidiga. Töövõtetest kasutasin traditsioonilisi pisteid nagu on näha eelpool nimetatud Varbla piirkonna tekkide originaaltikanditel (vt lk 21). Nendeks on: varspiste, hääbepiste, madal- ja mähkpiste (vt joonised lk 9-10). Ühel tikandil kasutasin ka eelpisteid (joon 2. lk 9).

Valmistasin iga mudeli kohta kavandi koos kangänäidistega (vt Lisa 3. ja Lisa 4.), samuti tööjoonised mõõtkavas 1:5, millele lisasin tikandijoonised mõõtkavas 1:1 koos värvikaardiga.

1.6.5 Hind

Kohe otsingute alul selgus, et kauplustes pakutava sobiva kangavaliku hinnatase on loodetust kõrgem - asjaolu, millega ei olnud arvestanud.

Madalaim hind jäi suurusjärku 29-49 eur/m, mida pidasin eseme omahinna kujundamisel kõrgeks. Mul õnnestus siiski leida kangaid, mille hinnatase jäi 20 eur/m kohta.

Lõplikul valikul said määravaks nii kanga omadused (värvitoon, koostis, paksus, tihedus, tikandi teostatavus kangale) kui ka hinnatase.

1.7 Kleidikollektsiooni valmistamine

Algselt planeerisin enda tegevuseks ainult tikandite tikkimise. Lootsin kleitide õblemise tellida professionaalselt rätsepalt, sest kahtlesin oma õblustehnoloogilistes oskustes. Kujunes siiski nõnda, et õmblesin kõik kollektsiooni viis kleiti ise. Suureks toeks ja heaks nõuandjaks oli kursusekaaslane, pikaagekse kogemusega rätsep Gitta Truus. Meie peamine suhtlus toimus erinevatel aegadel kohtudes, kuid ka telefoni teel.

Põhilõige on 38-40 suuruses, millest on hõlbus tuletada teisi suurusnumbreid.

Esmalt lõikasin välja ja traageldasin kokku ühe mulaažkleidi ja teise mudeli ülaosa. Gitta kontrollis üle põhilõigete mõõdud ja teostas vajalikud parendused. Arvestades, et olen tavaõmbuskogemusega, mitte rätsep, vaatas ta üle kõik valmisõmmeldud esemed.

Väikestes, aga olulistes lisatöodes kasutasin professionaalset kõrvalist abi: kangaste ettevalmistus õblemiseks (pesemine ja kalandris töötlemine pesumajas), nõõpaukude valmistamine ja lukkude õblemine.

Riidega kaetud nõõbid on samuti minu valmistatud. Kangaga kaetavad erineva suurusega nõõbitoorikud tellisin Jaapanist, sest neid ei olnud võimalik Eestist leida.

Kleitide meistrimärgiga etiketid on valmistatud tellimustööna. Meistrimärki on kirjeldatud pikemalt allpool (vt lk 35). Joonise leiab Lisa 6.

Kleidimudelid



Mudel 1. Bordoopunane lilltikandiga kleit

Mudel 1-5 fotod: Helen Vaher



Mudel 1. Tikand

Bordoopunane kleit on valmistatud suurusnumbrile 40, lina-villasegu õhemast kangast. Lopsakatel varrukatel on kõrged nõõpkinnisega mansetid. Peenvillasesst lõngast rikkalik tikand paikneb mõlemal varrukal, olles visuaalselt sarnane aga samas erinev. Tikandi värvigamma on nn murtud toonides mis lähtuvad aluskanga tonaalsusest. Nõõpkinnis paikneb seljal. Kleidi allservas on kaunistuseks ruudulisest villasest kangast iluriba.



Mudel 2. Lilltikandiga sinine kleit



Mudel 2. Lilltikand

Kleit on valmistatud sinisest lina- villasegu kangast, suurusele 38 kuni 40. Pahkluni ulatava kleidi allserva kaunistab helepunane ruuduline kangariba. Villane lilltikand paikneb kleidi esisel ja seelikuosal. Kleidi nõõpkinnis asub seljal. Kleidivarrukad on kohevad ja kõrge, nõõbitava mansetiga. Nõõbid on kaetud hallikassinise kangaga.



Mudel 3. Sinine lilltikandiga kleit



Mudel 3. Tikand

Kleit on õmmeldud sinisest õhukesest villasest kostüümikangast suurusnumbrile 38. Seelikuosa allserva kaunistab helepunane ühevärviline villane kangariba. Varrukad on lihtsalõikelised ja kolmveerandpikkusega. Lillepärijakujuline tikand paikneb seljal. Esikinnises on kangaga kaetud ja kleidiga sobivas värvitoonis nõöbid. Kleit ulatub sääremarjani.



Mudel 4. Punaseruuduline kleit



Mudel 4. Esikinnis

Punaseruudulisest pehmest peenvillasest kangast kleit suurusele 42 Esikinnis nõõbitav. Nõõbid on kaetud ühevärvilise villase punase kangaga.

Lihtsalõikelised kolmveerand varrukad. Seelikuosa on vööjoonel kroogitud. Säãremarjani ulatuva kleidi allserva kaunistab ühevärviline u 15 cm kõrgune punane kangas. Kleit on kollektsiooni täienduseks. Tikandid puuduvad. Soovi korral võib tikandi lisada kleidi allserva ühevärvilisele kangale.



Mudel 5. Valge tikandiga kleit



Mudel 5. Tikand

Kleit on valmistatud suurusele 44, sinisest ühevärvilisest peenvillasest kangast. Lopsakad varrukad on pikad, kõrge manseti ning nõõpkinnisega. Eelpisteline ja madalplisteline lilltikand paikneb kleidi esiosal. Nõõpkinnis asub seljal. Kleidi allserv on indigosinisest *neokangast*. Varrukakaartel ja kleidi vööjoonel on lappvoldid.

1.8 Esemete hooldus

Soovituslik on kanda kleitide all aluskleiti, et kaitsta tikandeid. Ühtlasi tagab aluskleit parema istuvuse ja pidurõivas hoiab hästi vormi. Soovitatavad on võimalikult leebed hooldusvõtted. Valida tuleks käsipesu käesoojas vees ja eset pesta pahempidi. Tikandite materjaliks olevad peenvillased lõngad ei talu kõrgeid pesutemperatuure. Mitte väänata. Kuivatada tasapinnal, sirutatult.

Tikandiosa võib õrnalt aurutada, pahemalt poolt, triikraua abil läbi puuvillase õhukese kanga. Triikimislauale pannakse pehmenamiseks paksem siledapinnaline puuvillane kate, millele asetatakse aurutamist vajav tikand, parema poolega allapoole.

Pärast aurutamist jäetakse tikandisoa tasapinnale kuivama. Tikandivabad pinnad aurutatakse aurutriikrauaga läbi niiske õhukese puuvillase riide kanga pahemalt poolt.

Vajadusel kasutada pesumaja teenuseid.

1.9 Meistrimärk

Meistrimärgi temaatikaga tegelesin õpingute ajal üldkompositsiooni aine raames õppejõud Katri Smitt juhendamisel. Meistrimärgil on kujutatud minu nimetähed PT ringselt, musta värvi taustal valge joonisena.

Kleitidele õmmeldud meistrimärgid on valmistatud tellimustööna minu kavandite järgi ja trükitud satiinpaelale kujundusettevõttes. Sellisel moel on märk hõlpsalt kasutatav nii rõivaste, kui ka teiste tekstiilesemete signeerimiseks.

Kavand ja tööjoonis vt Lisa 6.

1.10 Toote omahind ja töötasu arvestamine

Toote omahinna kalkulatsiooni koostas ühe kleidi kohta (vt Mudel 1. lk 24). Arvestasin eseme valmistamiseks kulunud materjali ja tellimustööna valminud teenustööde maksumust. Antud omahinna kalkulatsioonis ei ole arvestatud püsikulusid. Kuna tegu on esimeste prototüüp-esemetega, siis on arvutustest välja jäetud ka materjali hankimisele ning lõigete kohandamisele kulunud aeg. Omahinnas on tikandite valmistamiseks ja kleitide õmblemisele kulunud aeg ning töötasu. Aluseks on võetud mahukam töö, mille põhjal saab hõlpsalt tuletada erinevate mudelite maksumust. Töötasu arvutamisel aluseks olnud andmed leiab Lisa 7. Tegu on prototüüpidega mille müügihind kujunemisjärgus.

Materjalikulu Mudel 1. kleidi näitel:

materjal või teenus	kulu ühele esemele	ühiku hind eur	kulud kokku eur
villane kleidikangas	2,8m	20,00	56,00
õmblusniit	1 tk	1,30	1,30
äärestusniit	4 tk	3,60	14,40
tugikangas	0,3 m	6,00	1,80
peitlukk	1 tk	1,90	1,90
nööbid (toorik+kangas+valmistamine)	20 tk	0,70	14,00
nööpaugu tegemine	7tk	1,20	8,40
tõmbluku õmblemine	1 tk	10,00	10,00
meistrimärgiga silt	1 tk	0,70	0,70
peenvillased tikkimislõngad	20 tk	1,50	30,00
tikandite valmistamise aeg	50 tundi	5,85	292,50
kleidi õmblemise aeg	8 tundi	5,85	46,80
		kokku:	477,80

KOKKUVÕTE

Käesoleva lõputöö teemaks oli Lääne-Eesti 19. saj lõpu ja 20. saj alguse tekkide lilltikandist ning naisterõivastest inspireeritud kleidikollektsiooni loomine.

Minu lõputöö eesmärgiks oli kasutada vähemtuntud lilltikandimustreid oma varasema uurimistöo materjalidest ja luua nende alusel pidulik kleidikollektsioon millele andsin nimeks „Hingelilled“.

Lõputöö kirjalik osa koosneb kahest peatükist. Esimeses peatükis kirjeldan Läänemaal valmistatud lilltikandeid ja annan lühiülevaate naisterõivastest.

Kollektsiooni kavandades oli minu jaoks väga oluline Läänemaa lilltikandi laadi ning naiste (rahva) rõivaste algupära äratuntavus. Tegumoodide loomise ja lõigete otsimisega paralleelselt proovisin leida sobilikke kangaid. Soovisin kasutada võimalikult naturaalseid ja traditsioonilisi materjale säilitades sidet esiemade looduga.

Pidasin oluliseks, et kleidikaunistustes kajastuks endisaegsete lilltikandite olemus, pidulikkus ja luksuslikkus, kasutades kleitide valmistamisel kaasaegseid materjale.

Teises peatükis kirjeldan algse idee kujunemise protsessi valmisrõivasteks mille tulemusel valmis viis kleiti, neli neist lilltikandiga. Kollektsiooni valmimisele eelnes kavandamine, erinevate tööproovide teostamine, mahukad tikkimistööd ja kleitide õmblemine. Esemed on suurusnumbrites 38 kuni 44.

Pidulikud mugavalõikelised kleidid on naturaalsest õhukestest villastest või linavillasegu kangastest. Seelikuosa allservas kasutasin vihjena Läänemaa rahvarõivastele punast, ruudulist ja *neokangast*. Tikandid on tikitud peenvillaste lõngadega ja puuvillase niidiga. Kasutasin traditsioonilisi tikkimispisteid nagu on näha Läänemaa tekkide originaaltikanditel milleks on: varspiste, hääbepiste, madal- ja mähkpiste.

Töö sisaldab lisadena kavandeid koos materjalinäidistega ja kulude kalkulatsiooni.

Valminud rõivakollektsioon on mõeldud erinevas vanuses nüüdisaja naistele, kellele on hingelähedane endisaegsete kohalike mustrite kasutamine tänapäevases moes ja kes hindavad käsitööna valminud tikandeid. Samuti naistele, kes soovivad rõhutada rõivaste kaudu oma isikupära.

Kollektsiooni rõivaid valmistades suutsin teostada oma esialgsed plaanid arvatust paremini.

Mitmed tööetapid olid oodatust töömahukamad, mis kajastub prototüüptoodete omahinnas. Järgnevate mudelite valmistamine edeneb kindlasti ajaliselt kiiremini.

Kleidikollektsiooni valmistamine ideest teostuseni oli minu jaoks meeldiv väljakutse ja õpetlik kogemus.

KASUTATUD ALLIKAD

Kirjandus:

Barnden, B. 2004. Tikkimispistete piibel. Tallinn:Sinisukk.

Kaarma, M., Voolmaa, A. 1981. Eesti rahvarõivad. Tallinn:Eesti Raamat

Kabur, A. Muhu tikand <http://www.oadeed.ee/muhu-tikand/> s.a.(25.04.2019)

Kluge, F. 1967. Etymologisches Wörterbuch den Deutschen Sprache. Berlin:Walter de Gryter&Co 20. trükk.

Käsitöö 2019, veebruar/märts

Mandel, L., Vaab, H. 2009. Lihula lilltikand ja meistrid. Lihula Rahvaülikool:Pegasus

Metsmägi, I., Sedrik, M., Soosaar, S.-E. 2012. Eesti etümoloogiasõnaraamat. Tallinn:EKSA

Randmaa, L. 2010. Eesti–inglise seletav rahvarõivasõnastik. [Magistriprojekt] Tartu Ülikooli filosoofiateaduskond

Stevenson, N. J 2012. Moe ajalugu. Tallinn:Tänapäev

Thiel, E. 1973. Geschichte des Kostüms. Berlin

Tiismaa, P. 2018. Varbla kihelkonna lilltikandiga tekid 20. sajandi esimesel poolel. [Seminaritöö].Tartu Ülikooli Viljandi kultuuriakadeemia. Rahvusliku käsitöö osakond.Viljandi.

koostaja **Viires, A.** 2007. Eesti rahvakultuuri leksikon.

Voolmaa, A. 1971. Eesti rahvarõivaseelikud. EM aastaraamat XXV

Vunder, E. 1992. Eesti rahvapärane taimornament tikandis. Tallinn:Kunst

Võõrsõnade leksikon <http://www.eki.ee/dict/vsl/index.cgi?Q=kaapotkleit&F=M&C06=et>
(25.04.2019)

Andmebaasid:

Eesti Muuseumide Infosüsteem MUIS www.muis.ee (14.04.2019)

Eesti mõisaportaal www.mois.ee (25.04.2019)

Eesti Rahva Muuseumi Etnograafiline arhiiv www.muis.ee (20.04.2019)

Eesti Rahva Muuseumi Fotokogu ERM Fk www.muis.ee (05.05.2019)

Nordiska museet Digitaalkogu

<https://digitaltmuseum.se/011023667474/klanning> (10.05.2019)

Fotod: Rauno Ojassoo, Piret Tiismaa

Kleidikollektsiooni fotod: Helen Vaher

Joonised: Piret Tiismaa

Meistrimärgi tehniline joonis: Toomas Tiismaa

LISAD

Lisa 1. Visandid

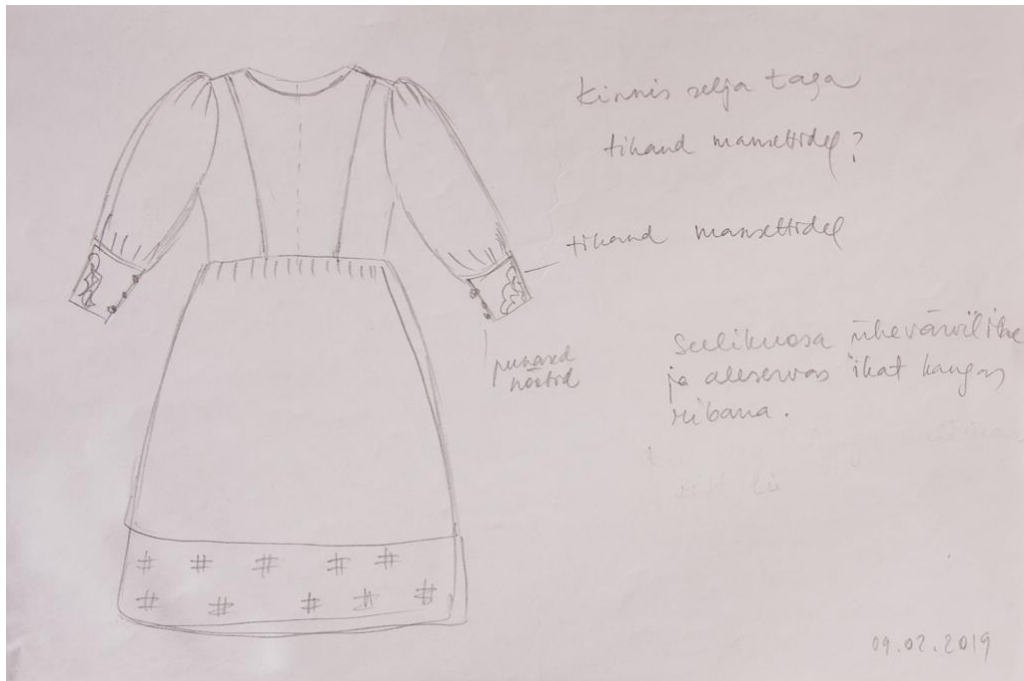
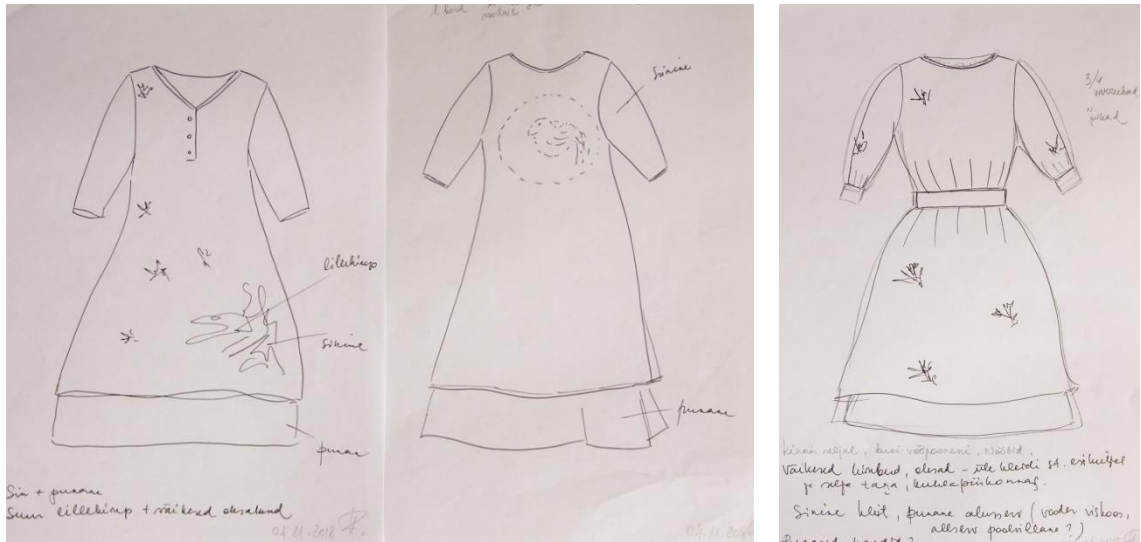

Lisa 2. Visandid

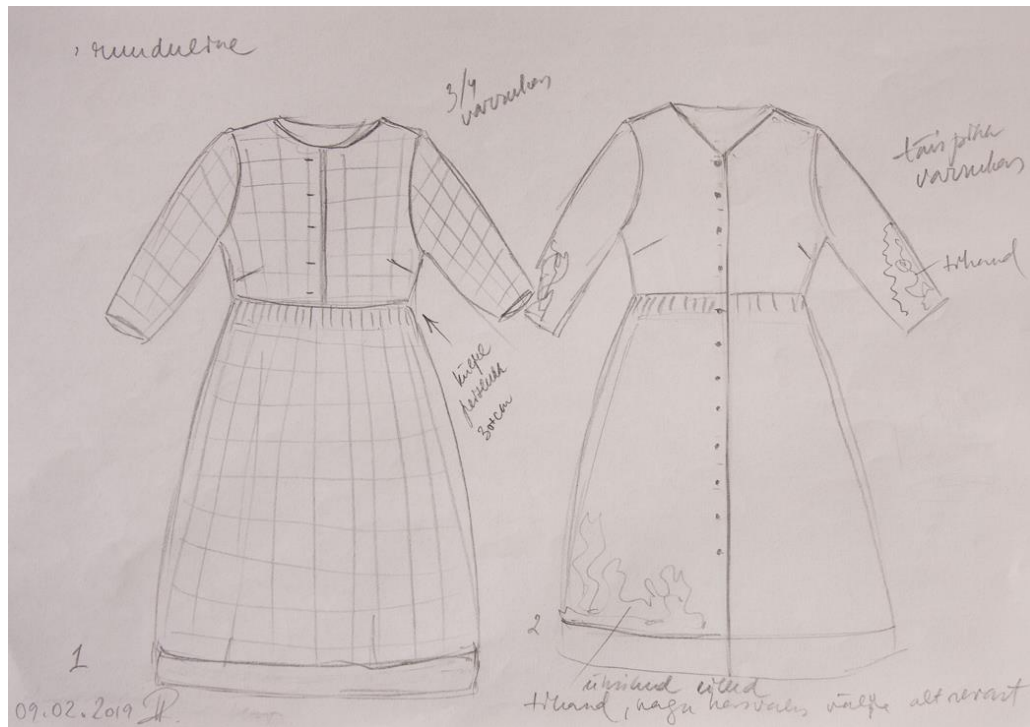

Lisa 3. Kavandid koos materjalinäidistega



Lisa 4. Kavandid koos materjalinäidistega



Lisa 5. „Hingelilled“ Läänemaa tekkide lilltikandist inspireeritud kleidikollektsioon



Tikandid: Piret Tiismaa

Kleidid: disain ja valmistamine Piret Tiismaa

Modellid: Grete-Leena, Anna-Liisa, Maris, Krista, Airi

Fotograaf: Helen Vaher

Lisa 6. Meistrimärk, tööjoonis

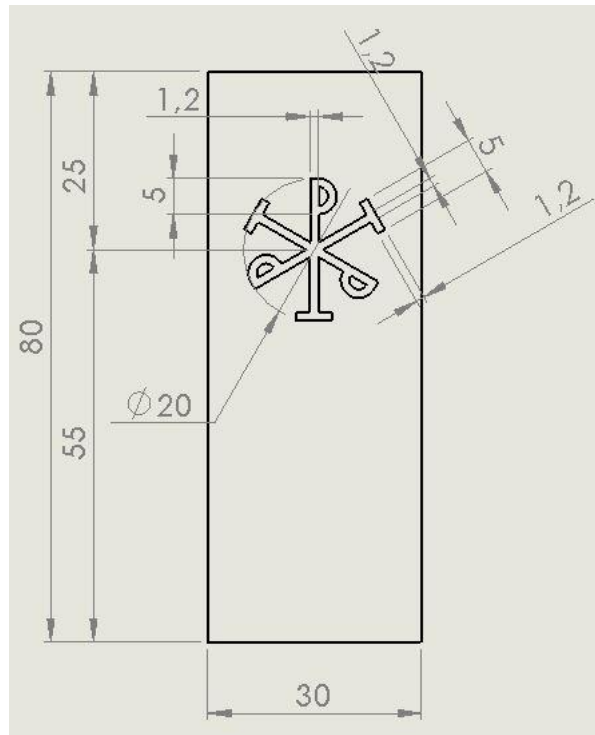
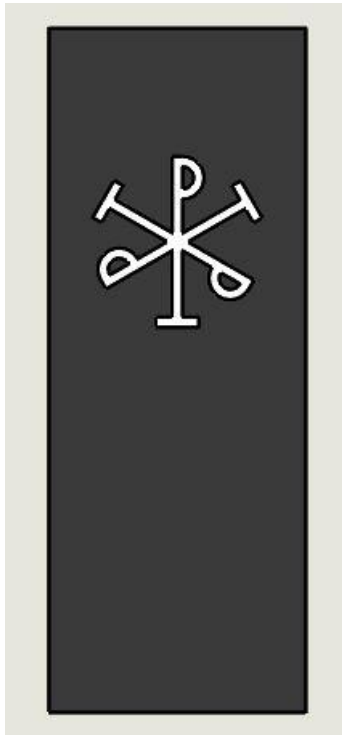

Joonis: Toomas Tiismaa, 2019

Lisa 7. Töötasu arvestamine

Brutotasu kuus €	700
Brutotasu tunnis €	4,375
Töötuskindlustus 1,6 %	11,20
Kogumispension 2%	14
Tulumaksuvaba tasu €	500
Tulumaksuga maksustatav tasu €	200
Tulumaks 20%	34,90
Netotasu kuus €	639,84
Netotasu tunnis €	3,999
Ettevõtjale:	
Brutotasu kuus €	700,00
Sotsiaalmaks €	231
Töötuskindlustus (tööandja) 0,8%	5,60
Kogukulu ettevõtjale kuus €	936.6
Lõplik brutotasu tunnis koos kõigi maksudega €	5,85

Allikas: <http://web.ametikool.ee/~kaie.keskula/kasitoo/#hOmaHind> (05.05.2019)

SUMMARY

This graduation project is titled:

„Creation of dress collection inspired by the West-Estonian blankets with floral embroidery and women`s dresses in the end of 19th and beginning of 20th century.“

The subject of this thesis was creating a collection of dresses inspired by the West-Estonian blankets with floral embroidery and omwne's dresses in the end of 19th and beginning of 20th century.

The aim of my thesis was to use floral embroidery patterns that are not so commonly used and to use them in creating a collection of dresses that I named Spirit Flowers.

The thesis consists of two chapters. In first chapter I describe floral embroideries made in Western part of Estonia Läänemaa and give a brief summery of women's dresses. In second chapter I describe the process from my original idea into ready-made garments.

Collection of dresses consists of 5 dresses, from which four have the floral embroidery. Prior to creating this collection I have made drafts, completed different samples of embroideries on different fabrics, tested different embroideries and sewed dresses.

Festive dresses with comfortable patterns are made from natural woolen or mix of wool and linen fabrics. At the hem of the skirt part I have used as a hint to Läänemaa national folk clothes fabrics that are red, checkered or fabrics or made in ikat technique. Embroideries are done with fine wool or cotton threads. I used stitches that are seen on Läänemaa blankets such as stem stitch (varspiste), encroaching satin stitch (hääbepiste), surface satin stich (madalpiste) and satin stitch (mähkpiste).

Thesis also has drafts with fabric samples and calculation of expenses.

The dresses from this collection are meant for modern women who like to wear local patterns in their everyday garments and who value handmade garments with embroidery, but also for women who would like to express their individuality throught their garments.

LIHTLITSENTS

Mina, Piret Tiismaa

1. Annan Tartu Ülikoolile tasuta loa (lihtlitsentsi) minu loodud teose

Lääne-Eesti 19. saj lõpu ja 20. saj alguse tekkide lilltikandist ning naisterõivastest inspireeritud kleidikollektsioon „Hingelilled“

mille juhendaja on Riina Tomberg

reprodutseerimiseks eesmärgiga seda säilitada, sealhulgas lisada digitaalarhiivi DSpace kuni autoriõiguse kehtivuse lõppemiseni.

2. Annan Tartu Ülikoolile loa teha punktis 1 nimetatud teos üldsusele kättesaadavaks Tartu Ülikooli veebikeskkonna, sealhulgas digitaalarhiivi DSpace kaudu Creative Commons'i litsentsiga CC BY NC ND 3.0, mis lubab autorile viidates teost reprodutseerida, levitada ja üldsusele suunata ning keelab luua tuletatud teost ja kasutada teost ärieesmärgil, kuni autoriõiguse kehtivuse lõppemiseni.

3. Olen teadlik, et punktides 1 ja 2 nimetatud õigused jäävad alles ka autorile.

4. Kinnitan, et lihtlitsentsi andmisega ei riku ma teiste isikute intellektuaalomandi ega isikuandmete kaitse õigusaktidest tulenevaid õigusi.

Piret Tiismaa

16.05.2019