



1910.

Годъ 18.

УЧЕНЫЯ ЗАПИСКИ

ИМПЕРАТОРСКАГО

ЮРЬЕВСКАГО УНИВЕРСИТЕТА.

АСТА

ET

COMMENTATIONES

IMP. UNIVERSITATIS JURIEVENSIS

(OLIM DORPATENSIS).



ЮРЬЕВЪ.

Типографія К. Маттисона.

1910.

1910.

Годъ 18.

УЧЕНЫЯ ЗАПИСКИ

ИМПЕРАТОРСКАГО

ЮРЬЕВСКАГО УНИВЕРСИТЕТА.

№ 10.

ЮРЬЕВЪ.

Типографія К. Маттисена.

1910.

Печатано по опредѣленію Совѣта Императорскаго Юрьевскаго
Университета.

Юрьевъ, 5 ноября 1910 г.

№ 2349.

Ректоръ В. Алекѣевъ.

СОДЕРЖАНИЕ.

Научный отдѣлъ.

Стр.

- И. Кондаковъ. О галоидгидратахъ пинена и о превраще-
ніи ихъ въ углеводороды сантеннаго и цикленнаго
типовъ 1— 19

Приложенія.

- П. А. Поляковъ. Основы гистологии съ элементами эмбрио-
логии человѣка и позвоночныхъ 1665—1696
- А. С. Невзоровъ. Краткое изложеніе курса мѣстнаго права
Прибалтійскихъ губерній. Часть II. 113— 238
- В. И. Сивайскій. Личное и имущественное положеніе за-
мужней женщины въ гражданскомъ правѣ. I—XII и 1— 96
-

О галюидгидратах пинена и о превращеніи ихъ въ углеводороды сантеннаго и цикленнаго типовъ.

Изъ лабораторіи Юрьевского фармацевтическаго института.

И. Кондакова ¹⁾.

Ж. Р. Ф. Х. О. 42, 388. 1910.

Предварительное сообщеніе.

Больше ста лѣтъ прошло съ тѣхъ поръ, какъ открытъ былъ твердый хлоргидратъ пинена, извѣстный подъ названіемъ Киндовской камфоры и больше полвѣка миновало съ тѣхъ поръ, какъ этотъ хлоргидратъ отнятіемъ отъ него хлористаго водорода былъ превращенъ въ углеводородъ, извѣстный подъ названіемъ камфена, пока наконецъ не было выяснено, что Киндовская камфора есть ничто иное какъ истинный хлористый борнилъ, а углеводородъ изъ него полученный состоитъ, по крайней мѣрѣ, изъ трехъ углеводородовъ: метенкамфена, циклена и изокамфена ²⁾.

Для отщепленія хлористаго водорода отъ хлористаго борнила за этотъ долгій періодъ времени испробовано множество общедоступныхъ какъ въ лабораторной обстановкѣ, такъ и специальныхъ, примѣняемыхъ въ техникѣ, способовъ, начиная съ Соссюра (1820 г.), Оппермана (1831 г.), Бертело (1858 г.), Рибана (1875), видоизмѣненныхъ вполнѣ въ трудно перечисляемое количество методовъ ³⁾.

1) Сообщеніе, сдѣланное 31-го декабря 1909 г. на XII-мъ сѣздѣ Естествоиспытателей и Врачей въ Москвѣ. Дневникъ № 2, 30 и № 10, 477.

2) Какъ напр. камфенъ изъ изоборнеола.

3) А. Winter: Zusammenstellung der Patente auf dem Gebiete der organ. Chemie 1877—1905. Bd. I, 603. А послѣ 1905 года взятые патенты перечислены Я. К. Майзитомъ въ очеркѣ „Камфора природная и синтетическая“. Фармацевтическій Журналъ, 49, 218, 1910.

Во всѣхъ этихъ случаяхъ не получено такого углеводорода, который-бы соответствовалъ строенію Киндовской камфоры, а получается вмѣсто него совершенно другой, съ инымъ строеніемъ, извѣстный подъ названіемъ метен-камфена.

До 1908 года было извѣстно изъ этого общаго правила только одно исключеніе, это образованіе борнилена въ количествѣ 3% изъ лѣваго іодгидрата пинена (Вагнеръ), т. е. такого углеводорода, который соответствуетъ какъ разъ строенію галоидгидратовъ борнеола и который получается особымъ способомъ изъ метилксантогеновыхъ эфировъ борнеола (методъ Чугаева), если оставить въ сторонѣ еще непровѣренныя предположенія объ образованіи борнилена изъ дихлоркамфоры (Кахлеръ).

Вотъ на основаніи совокупности всѣхъ этихъ данныхъ и установилось общепринятое положеніе, что изъ галоидгидратовъ пинена получается только камфенъ.

Въ дальнѣйшемъ изложеніи приводятся данныя, указывающія, что изъ галоидгидратовъ пинена какъ разъ получается теоретически ожидаемый углеводородъ — борниленъ.

Въ 1908 году (16 апрѣля), изслѣдуя отношеніе фелландрена воднаго укропа къ хлористому водороду, мнѣ пришлось констатировать, что онъ вопреки общепринятому положенію, состоитъ не изъ одного углеводорода, а изъ двухъ: изъ праваго пинена, присутствіе котораго раньше никѣмъ въ немъ не предполагалось, и изъ фелландрена.

Хлоргидратъ этого пинена, полученный мною, имѣлъ удѣльное вращеніе $+28,3^1$), т. е. по вращенію приближался къ наиболѣе активному хлористому борнилу.

Изъ этого хлоргидрата былъ совершенно неожиданно полученъ такъ наз. борниленъ, уже въ сыромъ видѣ имѣющій т. п. 102^2). Полученъ былъ онъ способомъ, детали котораго пока составляютъ секретъ, такъ какъ патентованъ, но въ общихъ чертахъ сводится къ примѣненію для отнятія хлористаго водорода изъ хлоргидрата пинена крѣпкихъ спиртовыхъ (метиловый и этиловый) щелочей и алкоголятовъ.

Такъ какъ это неожиданное открытіе не согласовалось

1) Journ. prakt. Chem. 78, 42, 1908.

2) Сbl. 1909, II. 1907, привилегія въ Германіи заявлена 21-го іюня 1908, выдана 6-го ноября 1909, № 215336. Способъ этотъ привилегированъ и во Франціи, и въ Англіи, и въ Америкѣ.

съ установившимся уже положеніемъ объ образованіи въ этихъ случаяхъ камфена, то это было приписано тому, что мы оперировали съ правымъ хлоргидратомъ пинена.

Это заставило меня взяться за систематическое и детальное изслѣдованіе какъ самага праваго пинена, такъ и его галоидгидратовъ и прежде всего твердаго хлоргидрата. Затѣмъ явилась необходимость включить въ кругъ изслѣдованій и лѣвый пиненъ съ его галоидгидратами, а также обратить вниманіе и на тѣ жидкія хлористыя соединенія, которыя образуются вмѣстѣ съ твердыми.

Эти изслѣдованія велись въ двоякомъ направленіи: съ одной стороны для техническаго полученія новой β -камфоры, а съ другой для разъясненія этой реакціи теоретически.

Эти изслѣдованія пока, можно сказать, только что начаты, привели къ выводу, что первымъ продуктомъ отщепленія хлористаго водорода отъ праваго хлоргидрата крѣпкими спиртовыми ѣдкими щелочами въ выработанныхъ нами условіяхъ является почти что чистый борнилень съ примѣсю циклена (?) и съ продуктами изомеризаціи послѣдняго съ метен-камфеномъ и быть можетъ съ изокамфеномъ (?).

Если обрабатывать въ тѣхъ же условіяхъ хлоргидратъ лѣваго пинена, то получается метен-камфенъ съ примѣсю борнилена, циклена (?), изоциклена (?) и изокамфена.

Отмѣченное явленіе оказалось не исключительнымъ, а общимъ, такъ какъ есть уже теперь положительныя данныя, указывающія, что истинный хлористый фенхиль также относится къ крѣпкимъ спиртовымъ щелочамъ, какъ и камфора Кинда.

Выяснилось далѣе, что эта важная особенность ускользала отъ вниманія изслѣдователей потому, что ни теоретики, ни практики-техники не обращали должнаго вниманія на многочисленныя, вызывающія изомеризацію первыхъ продуктовъ реакціи, вліянія, которыя имѣютъ мѣсто при отщепленіи галоидоводородныхъ кислотъ отъ галоидгидратовъ пинена. Съ другой стороны никто, какъ оказывается по справкамъ, со времени открытія праваго пинена (1843) и его галоидгидратовъ (1854) ихъ ближе не изучалъ и потому вообще какъ самъ углеводородъ, такъ и его производныя остались до сей поры мало изслѣдованными.

Историческія справки, сдѣланныя нами при этомъ изслѣдованіи, не лишены глубокаго интереса и въ краткихъ чертахъ таковы, что лѣвый пиненъ французскаго скипидара, такъ и антиподъ его, содержащійся въ скипидарѣ американскомъ, русскомъ, шведскомъ, польскомъ, греческомъ, остъ-азиатскомъ, мексиканскомъ и другихъ, уже давно считались за смѣсь двухъ химически изомерныхъ углеводородовъ, дающихъ, напр., съ галоидоводородными кислотами два рода самостоятельныхъ производныхъ.

Въ настоящее время послѣ долгихъ и кропотливыхъ изслѣдованій окончательно принято, что пиненъ дѣйствительно состоитъ изъ двухъ изомеровъ орто-пинена и псевдопинена (номенклатура Землера) или α -пинена и β -пинена (номенклатура Валлаха) съ преобладаніемъ перваго изъ нихъ.

Основные положенія о строеніи пинена быди впервые опредѣленно и правильно формулированы Ф. М. Флавицкимъ и Канонниковымъ. Первая формула для строенія пинена была предложена въ 1883 г. Канонниковымъ, а не Валлахомъ, какъ принято думать¹⁾. Валлахъ только впоследствии въ 1891 г. видоизмѣнилъ формулу Канонникова. Окончательно же строеніе пинена было установлено послѣ изслѣдованій Вагнера, Байера, Тимана-Землера и другихъ. Съ 1894—1896 г. общепринята формула строенія для орто-пинена Вагнера-Байера.

Предположеніе о неоднородности пинена впервые высказанное Тенаромъ, Бланше-Селлемъ, Бушарда, фактически подкрѣплено было Бертело. Этотъ послѣдній изслѣдователь, какъ извѣстно, первый выдѣлилъ изъ французскаго скипидара выше кипящую часть въ значительно чистомъ видѣ, съ т. к. 161° — 163° $d_{20} = 0,8506$ $\alpha = 35,9^{\circ}$, представляющую, какъ мы теперь знаемъ, нечистый псевдопиненъ. Бертело же первый получилъ еще въ 1868 году²⁾ столь характерный для этого пинена продуктъ окисленія нопинонъ (камфароподобное тѣло Бертело), онъ же первый примѣнилъ для окисленія пинена 5% марганцовокаліевую соль, которою послѣдующіе изслѣдователи столь удачно воспользовались для установленія строенія этого пинена и другихъ терпеновъ. Окончательно этотъ вопросъ былъ рѣшенъ изслѣдованіями Ваг-

1) Journ. prakt. Chem. **80**, 455, 1909.

2) Ann. Chim. phys. (4) **15**, 364, 1868.

нера (1894), Байера-Вилигера (1896), Тимана-Земмлера (1896) и наконецъ завершился частичнымъ синтезомъ β -пинена изъ нопинона (Валлахъ 1907—1908) и выдѣленіемъ его изъ иссоповаго масла. Содержащійся совместно съ β -пиненомъ въ скипидарѣ въ преобладающемъ количествѣ ортопиненъ (Земмлера) или α -пиненъ (Валлаха) былъ выдѣленъ впервые опять тѣмъ же Бертело (1854¹⁾) т. к. $159,5—160^0(750)$ $d_{20} = 0,8603$ $\alpha = -38^0,5$, изслѣдованъ обстоятельно тѣми-же изслѣдователями, что и β -пиненъ, а синтезированъ пока изъ производныхъ пинена пинокамфоля (Чугаевъ) искусственнаго и природнаго изъ иссоповаго эфирнаго масла. Такова въ общихъ чертахъ исторія этихъ двухъ углеводовъ, входящихъ въ составъ всякаго скипидара.

Первый углеводородъ, β -пиненъ, это тотъ, который подозрѣвался въ пиненѣ и носилъ названіе певциль (1833 Бланше-Селль), певциленъ (1840 Субберенъ-Капитенъ), теробенъ (1841 Тенаръ), а второй α -пиненъ, это тотъ, который назывался дадилъ (Бланше-Селль), камфенъ (Субберенъ-Капитенъ, Девилль).

Изъ физическихъ свойствъ пинена для нашихъ изслѣдованій особенно была важна оптическая его дѣятельность, отмѣченная для лѣваго пинена еще въ 1815 году Біо и колеблющаяся въ широкихъ предѣлахъ въ зависимости отъ исходнаго матеріала.

Препаратъ съ максимальнымъ вращеніемъ выфракціонированъ Смитомъ (1898) изъ эйкалиптоваго масла „levoripinea“ и имѣетъ удѣльное вращеніе $(\alpha)_D = -48^0,63$. Пиненъ же, выдѣляемый изъ французскаго скипидара, вращаетъ значительно меньше. На основаніи совокупности всѣхъ имѣющихся теперь фактическихъ данныхъ вытекаетъ, что удѣльное вращеніе для лѣваго пинена близко къ -50^0 , а по предположенію Гильдемейстера должно быть значительно выше, если только, прибавлю отъ себя, въ немъ не содержится лѣваго камфена съ высокимъ вращеніемъ.

Майзитъ въ нашей лабораторіи для своихъ работъ изъ французскаго скипидара получалъ пиненъ съ различнымъ вращеніемъ; хлоргидратъ изъ различныхъ фракцій этого скипидара имѣлъ также разное вращеніе, какъ видно изъ прилагаемой таблицы.

1) Ann. Chim. phys. [3] 40, 25, 1854.

Ф р а к ц и и.	$\alpha D.$	$(\alpha)D_{19}^{0.5}.$	$C_{10}H_{16}NCl(\alpha)D.$
150 ⁰ —155,5 ⁰	— 31 ⁰ 35'	—	—
155,5 ⁰ —156,5 ⁰	— 33 ⁰ 44'	—	—
156,5 ⁰ —157,5 ⁰	— 34 ⁰ 5'	— 39,585 ⁰	—
157,5 ⁰ —158,5 ⁰	— 33 ⁰ 45'	— 39,202 ⁰	— 27,288 ⁰
158,5 ⁰ — 160 ⁰	— 32 ⁰ 1'	— 37,099 ⁰	—

Оптическія свойства праваго пинена были изслѣдованы значительно позже, чѣмъ лѣваго. Служившій для этихъ цѣлей правый пиненъ выдѣлялся изъ различныхъ источниковъ. Больше всего для этой цѣли служили различные сорта скипидара, какъ напр., американскаго, русскаго, шведскаго, греческаго, остъ-азіатскаго, мексиканскаго, испанскаго; рѣже пользовались пиненомъ, выдѣленнымъ изъ эфирныхъ маселъ, какъ напр., кедроваго, эйкалиптоваго, воднаго укропа, и т. д. Не вдаваясь въ подробное изложеніе исторіи этого вопроса, я перечту лишь изслѣдователей, занимавшихся этимъ вопросомъ: Леезонъ (1843), Перейра-Гибуръ (1845), Біо, Дюма, Жераръ, Бертело (1854), Флюкигеръ, Ландольтъ, Менделѣвъ¹⁾, Аттербергъ (1877), Тильденъ (1878), Флавицкій (1878), Песци (1888), Валлахъ (1889), Лонгъ (1892), Смитъ (1898), Дамбергисъ (1903—1904), Утпъ (1904), Фанкфортеръ-Фраре (1906), Тшакалотосъ (1907), Чугаевъ-Суреньянецъ (1907), Барбіе-Гриньяръ (1908), Смирновъ (1908), Ющичъ (1908), Весе (1909), Хендерсонъ (1909), Шиммелевская лабораторія (1909), Майзитъ (1909).

Изъ приведенныхъ работъ видно, что правый пиненъ съ максимальнымъ вращеніемъ содержится въ эфирномъ маслѣ изъ кедровыхъ иголъ, препаратъ, недоступномъ для техники, а въ обращающихся въ рыночныхъ сортахъ скипидара содержится въ русскомъ, шведскомъ, польскомъ, греческомъ, остъ-азіатскомъ, мексиканскомъ, испанскомъ, американскомъ.

Майзитъ для своихъ работъ имѣлъ 5 сортовъ скипидара, изъ которыхъ два сорта русскіхъ, одинъ неизвѣстнаго происхожденія, а другой казанскій. Послѣдній сортъ былъ полученъ нами, благодаря любезному содѣйствію Ф. М. Флавицкаго, которому приношу мою искреннюю благодарность.

1) Стр. 400. 2-ое изданіе Органич. химіи.

Третій сортъ, бывшій у насъ, былъ шведскій. Четвертый былъ изъ воднаго укропа (фелландровый) и, наконецъ, послѣдній сортъ былъ греческій.

Русскій скипидаръ неизвѣстнаго происхожденія.

Фракціи.	$\alpha D.$	$(\alpha) D.$	$C_{10} H_{16} HCl (\alpha) D.$
154 ⁰ —157 ⁰	+ 24 ⁰ 8'	+ 28,160 ⁰	+ 18,45 ⁰
158 ⁰ —164 ⁰	+ 23 ⁰ 55' } + 24 ⁰		
157 ⁰ —159 ⁰	+ 23 ⁰ 32'	—	+ 21,579 ⁰
159 ⁰ —163 ⁰	+ 22 ⁰ 37'	—	—
163 ⁰ —167 ⁰	+ 20 ⁰ 2'	—	—
167 ⁰ —170 ⁰	} + 18 ⁰ 22'	—	—
165 ⁰ —170 ⁰			
170 ⁰ —174 ⁰	} + 17 ⁰ 25'	—	—
162 ⁰ —170 ⁰			
174 ⁰ —177 ⁰	+ 15 ⁰ 33'	—	—

Казанскій скипидаръ.

Фракціи.	$\alpha D.$	$C_{10} H_{16} HCl (\alpha) D$ 17,5°.
100 ⁰ —154 ⁰ 1)	+ 27 ⁰ 40'	+ 23,539 ⁰
154 ⁰ —156 ⁰	+ 28 ⁰ 43'	+ 25,813 ⁰
156 ⁰ —157 ⁰	+ 28 ⁰ 17'	+ 24,135 ⁰ ; перекрист. + 27,386 ⁰ .
157 ⁰ —158 ⁰	+ 28 ⁰ 3'	+ 23,432 ⁰
158 ⁰ —159 ⁰	+ 27 ⁰ 5'	
159 ⁰ —160 ⁰	+ 26 ⁰ 15'	
160 ⁰ —162 ⁰	+ 24 ⁰ 48'	
162 ⁰ —165 ⁰	+ 22 ⁰ 50'	
165 ⁰ —170 ⁰	+ 18 ⁰ 46'	

Шведскій скипидаръ.

Изъ этого скипидара была выфракціонирована высококипящая, сильвестренъ содержащая, часть, а низкокипящая часть шла для выдѣленія пинена.

1) Содержитъ нѣкоторое количество толуола.

Фракціи.	$\alpha D.$	$C_{10} H_{16} NCl (\alpha) D 15,5^\circ.$
160 ⁰ —162 ⁰	+ 23 ⁰ 41'	+ 25,392 ⁰
162 ⁰ —165 ⁰	+ 21 ⁰ 32'	
165 ⁰ —166 ⁰	+ 22 ⁰ 48'	
166 ⁰ —170 ⁰	+ 19 ⁰ 42'	
170 ⁰ —174 ⁰	+ 17 ⁰ 24'	
174 ⁰ —175 ⁰	+ 16 ⁰ 30'	
175 ⁰ —179 ⁰	+ 14 ⁰ 45'	

Фелландровый пинень.

Пинень воднаго укропа, содержащійся въ фелландренѣ, вращаетъ, вѣроятно, не менѣе пинена русскаго скипидара. Отдѣленіе его отъ фелландрена совершенно не достижимо и поэтому этотъ пинень вмѣстѣ съ фелландреномъ прямо шель для приготовленія хлоргидрата, описаннаго выше.

Греческій скипидаръ.

Фракціи.	$\alpha D.$	$(\alpha) D 13,5^\circ.$	<i>M. R.</i>	$C_{10} H_{16} NCl (\alpha) D 20^\circ.$
Сырой скипидаръ.	+ 38 ⁰ 9'	+ 44,155 ⁰	43,044	
152,5 ⁰ —154,5 ⁰	+ 40 ⁰ 11'	+ 46,888 ⁰	43,669	Содержится ацетонъ
154,5 ⁰ —155,5 ⁰	+ 40 ⁰ 52'	+ 47,574 ⁰	43,723	+ 34,341 ⁰ .
155,5 ⁰ —156,5 ⁰	+ 49 ⁰ 52'	+ 46,410 ⁰	43,615	
156,5 ⁰ —158 ⁰	+ 37 ⁰ 40'	+ 43,798 ⁰	43,696	

Изъ производныхъ пинена служили для нашихъ изслѣдованій галоидгидраты и прежде всего хлоргидраты. Эти производныя еще со времени Тромсдорфа (1803) извѣстны въ двухъ видахъ; одни изъ нихъ получались въ жидкомъ состоянїи, а другія въ твердомъ. Послѣднія образуются въ преобладающемъ количествѣ, если для обработки берется пинень выфракціонированный изъ скипидара подсолнаго (изъ

живицы), а не изъ пирогенетическаго (осмольнаго). Такъ какъ къ послѣднимъ сортамъ скипидара примѣшиваются обыкновенно ароматическіе углеводороды, какъ толуолъ, цимоль и другіе, то выходъ твердаго галоидгидрата изъ этихъ сортовъ скипидара сильно падаетъ вслѣдствіе растворенія ихъ въ жидкихъ продуктахъ, съ другой стороны выходъ этого твердаго продукта зависитъ отъ тщательности веденія реакціи. При осмотрительномъ веденіи реакціи насыщенія чистаго скипидара галоидоводородными кислотами получаютъ только монохлоргидраты ¹⁾ безъ примѣсей дихлоргидратовъ, но за то съ примѣсью углеводородовъ ²⁾. Выходъ твердаго хлоргидрата, несмотря на это, все же доходитъ до $\frac{3}{4}$.

Эти два хлоргидрата ³⁾, совмѣстное образованіе которыхъ, какъ сказано выше, наблюдалось еще Тромсдорфомъ, получали впослѣдствіи многочисленные изслѣдователи, но за всѣмъ тѣмъ до самаго послѣдняго времени они оставались недостаточно и неодинаково обслѣдованными.

Тогда какъ твердый хлоргидратъ можно считать вполне изслѣдованнымъ соединеніемъ и технически очень важнымъ продуктомъ, жидкій продуктъ обратно, какъ малоцѣнный для техники, остается почти-что не разслѣдованнымъ.

Однако, этотъ жидкій продуктъ привлекалъ на себя не меньше, чѣмъ твердый вниманіе изслѣдователей, искавшихъ въ немъ первые продукты реакціи галоидоводородныхъ кислотъ на пиненъ, столь важные для разъясненія послѣдовательности превращенія пинена въ хлористый борнилъ. Несмотря однако на это, онъ до самаго послѣдняго времени не полученъ даже въ достаточно чистомъ видѣ.

Первыя попытки изслѣдовать его привели къ тому выводу, что онъ представляетъ смѣсь твердаго монохлоргидрата съ дихлоргидратомъ (Бертело, Флавицкій).

Рибанъ сдѣлалъ попытку изслѣдовать болѣе подробно свойства этого продукта (1875), но однако мало далъ для этого данныхъ. Барбіе (1883) получилъ его первый въ достаточно чистомъ видѣ, перегналъ его, опредѣлилъ его нѣкоторыя свойства и превратилъ его отнятіемъ хлористаго водорода въ

1) Предѣльные, какъ хлористый борнилъ или хлористый фенхиль и непредѣльные, какъ лимоненмонохлоргидратъ.

2) Пиненъ, лимоненъ и дипентенъ.

3) Твердый и жидкій.

углеводородъ. Свойства одного жидкаго хлоргидрата Барбіе 45 мм. 120° $[\alpha]_D = -6^{\circ}51'$ $d = 1,016$, $n_D = 1,4826$, при 180° со спиртов. КНО далъ углеводородъ 157° , $d_0 = 0,8812$, $[\alpha]_D = -19^{\circ}9$, $n_D = 1,4692$. Второй препаратъ хлоргидрата, полученный безъ прибавленія спирта, имѣлъ такія свойства: 40 мм. 120° , $d_0 = 1,017$, $[\alpha]_D = -29^{\circ}$, $n_D = 1,4083$. Углеводородъ изъ него 157° , $d_0 = 0,8815$, $[\alpha]_D = -40^{\circ}$, $n_D = 1,4704$.

Въ самое послѣднее время этотъ продуктъ изслѣдовался почти одновременно и въ нашей лабораторіи и Асканомъ ¹⁾

Работа Аскана намъ извѣстна только по реферату, въ которомъ мы не находимъ того, что получено у насъ.

Различіе въ томъ, что мы изслѣдовали первоначальные, неизмѣненные продукты реакціи, тогда какъ Асканъ изучалъ продукты отщепленія изъ жидкихъ хлоргидратовъ хлористаго водорода.

Изъ нашихъ изслѣдованій вытекаетъ, что этотъ жидкій продуктъ содержитъ въ растворѣ твердый хлоргидратъ и повидимому даже хлористоводородный камфенъ, если, конечно, въ пиненѣ содержится самъ камфенъ.

Этотъ жидкій хлоргидратъ сверхъ того содержитъ углеводородъ ²⁾, вращающій обыкновенно больше, чѣмъ исходный пиненъ.

Такъ при фракціонировкѣ жидкаго хлоргидрата изъ пинена французскаго скипидара $\alpha_D = -33^{\circ}45'$, былъ полученъ углеводородъ недостаточно чистый, содержащій еще хлоргидратъ $\alpha_D = -40^{\circ}40'$; а изъ греческаго скипидара $\alpha_D = -40^{\circ}52'$, получился въ остаткѣ углеводородъ $\alpha_D = +44^{\circ}38'$.

Наконецъ, въ этомъ жидкомъ хлоргидратѣ содержится ничто иное, какъ истинный хлористый фенхиль съ нѣкоторыми другими примѣсями, пока недостаточно нами изслѣдованными ³⁾.

Эти примѣси сильно мѣшаютъ изолированію хлористаго фенхила, какъ было, напр., при хлоргидратахъ даже чистаго

1) Вег. **40**, 2748, 30 мая 1907; Cbl. 1908 II, 26. 1909, 14 декабря. Объ этомъ жидкомъ хлоргидратѣ смотри изслѣдованія Барбіе-Гриньяра Bull. d. l. soc. chim. (3) 31—32, 951. 1904 (ошибочныя) и статью ихъ отъ 8-го марта 1910 года, Bull. d. l. soc. chim. (4) 7—8, 342. 1910, опубликованную уже послѣ напечатанія моей статьи.

2) Или ароматическій, или лимоненъ, или пиненъ, или даже камфенъ.

3) Содержатся и хлоргидраты терпинеоловъ, въ частяхъ кипящихъ выше твердаго хлоргидрата, вращающіе довольно высоко $\pm 45^{\circ}$.

фенхилового спирта. Пока невозможно было намъ установить, содержатся-ли въ этомъ жидкомъ хлоргидратѣ первые продукты реакціи хлористаго водорода на пинень, а также и хлоргидраты изофенхилового спирта.

Различные изслѣдователи, имѣвшіе этотъ жидкій хлоргидратъ, въ однихъ случаяхъ получали его съ вращеніемъ меньшимъ, чѣмъ твердый хлоргидратъ, а другіе съ большимъ.

Меньшее вращеніе наблюдалось у этого препарата тогда, когда онъ получался съ примѣсью дихлорида и ароматическихъ углеводовъ¹⁾, а съ большимъ тогда, когда онъ содержалъ сильно вращающій углеводородъ и галоидгидраты терпинеоловъ.

Наши данныя о нахожденіи въ этихъ жидкихъ продуктахъ истиннаго хлористаго фенхила, подробному описанію которыхъ будутъ отведены отдѣльныя страницы, находятся въ полномъ согласіи съ выводами и указаніями другихъ изслѣдователей.

Такъ Бушарда-Тарди (1895), Бушарда-Лафонъ (1897—1898), Шиммель (1904), Барбіе-Гриньяръ [1908—1909]²⁾, Смирновъ (1909), при гидратаціи пинена подъ влияніемъ минеральныхъ и органическихъ кислотъ, получали вмѣстѣ съ борнеоломъ и фенхильный спиртъ³⁾.

Во-вторыхъ, углеводородъ, давно полученный Барбіе, а недавно Асканомъ разложеніемъ этихъ жидкихъ хлоргидратовъ, представляетъ собою, если не весь, то во всякомъ случаѣ въ главной своей части тотъ самый углеводородъ, который былъ полученъ нами изъ прочнаго твердаго хлористаго фенхила.

Фенхень изъ прочнаго хлористаго фенхила, какъ извѣстно изъ нашихъ изслѣдованій⁴⁾, даетъ твердое хлористоводородное соединеніе съ т. пл. 32°. Асканъ же получилъ изъ пинолена, содержащаго примѣси борнилена и другія, хлоргидратъ съ т. пл. 36°—37°. Изъ этого хлоргидрата полученный изъ пиненъ обратно даетъ тотъ же хлоргидратъ, что и пинолень.

1) Если берется для изслѣдованія скипидаръ осмольный.

2) Bulletin d. l. soc. chim. (4). 1908, 139; 1909, 512 и 519.

3) Ошибочно предположеніе о нахожденіи преформированнаго фенхена въ пинень.

4) Journ. prakt. Chem. 79, 271. 1909.

Пиноленъ Аскана, по т. кип. 142° — 144° подходитъ къ тому низкокипящему фенхену, который былъ у насъ давно полученъ (1900) и принятъ (1906) за цикленъ или фенхоборниленъ.

Такое же предположеніе высказываетъ теперь относительно пинолена и Асканъ.

Такъ α -пиноленъ онъ считаетъ (съ сомнѣніемъ) за борниленъ ¹⁾. Присутствіе его несомнѣнно и объясняется тѣмъ, что остающийся въ жидкомъ хлоргидратѣ правый хлористый борнилъ ²⁾, далъ борниленъ.

β -пиноленъ по Аскану есть цикленъ. Углеводородъ этотъ Асканомъ превращенъ въ хлоргидратъ съ т. пл. 25° — 26° , который соотвѣтствуетъ очевидно нашему хлористому изофенхилу съ т. пл. 22° . Разность въ точкахъ плавленія этихъ препаратовъ зависитъ отъ примѣсей въ препаратѣ Аскана.

Изопиненъ Асканъ считаетъ за фенхенъ сантеннаго типа — фенхоборниленъ, хотя трудная окисляемость этого углеводорода марганцевокаліевою солью мало согласуется съ такимъ предположеніемъ, такъ какъ углеводороды типа сантена легко окисляются. Не есть-ли изопиненъ Аскана нечистый фенхо-изоцикленъ?

Наконецъ, за находженіе въ жидкомъ хлоргидратѣ хлористаго фенхила говорить и то, что Валлахъ при синтезѣ β -пинена получилъ вмѣсто него, вслѣдствіе, очевидно, изомеризаціи, фенхенъ.

Всѣ эти фактическія данныя указываютъ, что въ жидкомъ хлоргидратѣ находится дѣйствительно, истинный хлористый фенхилъ и что онъ при отщепленіи хлористаго водорода даетъ фенхоборниленъ и цикленъ и что фенхоборниленъ черезъ хлоргидратъ превращается, вѣроятно, въ изоцикленъ и продукты его изомеризаціи. Эти фактическія данныя и вытекающія изъ нихъ слѣдствія и выводы подкрѣпляются данными, полученными нами при подробномъ изслѣдованіи Киндовской камфоры или хлористаго борнила ³⁾.

1) Подъ знакомъ вопроса.

2) Асканъ обрабатывалъ американскій скипидаръ съ правымъ вращеніемъ.

3) Абсолютно то же самое утверждаютъ теперь Барбіе-Гриньяръ въ своей статьѣ Bulletin d. l. soc. chim. 1910, 342. 8 марта, появившейся во время корригирования настоящаго оттиска.

Извѣстные въ настоящее время твердые хлоргидраты праваго и лѣваго пинена, какъ мы знаемъ, имѣютъ неодинаковыя свойства. Такъ оптическія свойства полученныхъ изъ одного и того же углеводорода препаратовъ бываютъ разныя.

Извѣстны случаи, когда изъ углеводорода съ большимъ вращеніемъ получаютъ хлоргидраты почти что невращающіе или же съ малымъ вращеніемъ.

Такъ Асканъ ¹⁾ изъ лѣваго пинена съ большимъ вращеніемъ получалъ хлоргидраты очень мало вращающіе.

Еще болѣе измѣняется при такомъ превращеніи правый пиненъ, какъ мы знаемъ изъ изслѣдованій Валлаха-Конради ²⁾, Песци ³⁾, Аскана ⁴⁾. Эти изслѣдователи изъ праваго пинена получали галоидгидраты совершенно невращающіе.

Лѣвый хлоргидратъ, оптическія свойства котораго послѣ Біо (1817 г.) опредѣлялись неоднократно, получается при устраненіи условій его рацемизаціи во время пригото- вленія, рѣдко съ удѣльнымъ вращеніемъ больше — 30°.

Такой препаратъ былъ полученъ Флавицкимъ ⁵⁾

1) Изъ пинена	$[\alpha]_D = -43,36^{\circ}$	$\text{HClC}_{10}\text{H}_{16} = [\alpha]_D = -30,06^{\circ}$	} ⁵⁾
2) " " "	$-40,70^{\circ}$	" " "	
Асканъ ⁶⁾ имѣлъ	$[\alpha]_D = -42,30^{\circ}$	$\text{HClC}_{10}\text{H}_{16}$	$-30,32$
Песци ⁷⁾ " " "	" " "	" " "	$-30,687$

Майзитъ имѣлъ его, какъ приведено выше, съ удѣльнымъ вращеніемъ такимъ:

$$\alpha_D = -33^{\circ} 45' \quad [\alpha]_{D_{19,5}} = -39,202^{\circ} \quad \text{HClC}_{10}\text{H}_{16} [\alpha]_D = -27,288^{\circ}.$$

Правый хлоргидратъ съ максимальнымъ удѣльнымъ вращеніемъ былъ до нашихъ изслѣдованій въ рукахъ только Флавицкаго, получавшаго его изъ кедроваго пинена

$$[\alpha]_D = +45,04^{\circ} \quad \text{HClC}_{10}\text{H}_{16} [\alpha]_D = +31,23^{\circ}$$

Всѣ же остальные изслѣдователи имѣли его съ значи- тельно меньшимъ вращеніемъ. Такъ изъ пинена, содержа-

1) *Chemie der Alicyklischen Verbindungen*, стр. 930, 1906.

2) *Lieb. Ann.* **252**, 156. 1889.

3) *Gaz. Chem. Ital.* **18**, 223. 1888.

4) *Ber.* **33**, 1006. 1900. *Chem. Alicyklischen Verb.* стр. 929. 1906.

5) Диссертация докторская. „О нѣкоторыхъ свойствахъ терпе- новъ и ихъ взаимныхъ отношеніяхъ. Казань. 1880 г.“

6) *Ber.* **39**, 1441. 1906.

7) *Gaz. Chim. Ital.* **18**, 223. 1888.

шагося въ фелландренѣ, Кондаковъ имѣлъ хлоргидратъ $[\alpha]_D = +28,3$. Съ такимъ же точно вращеніемъ хлоргидратъ имѣлъ Юичъ позднѣе изъ русскаго скипидара.

$$[\alpha]_D = +40,3^0 \quad \text{HC}_1\text{C}_{10}\text{H}_{16} = +28,3^0$$

Майзитъ въ нашей лабораторіи изъ различныхъ право-вращающихъ пиненовъ получалъ такіе монохлоргидраты.

Изъ скипидара неизвѣстнаго происхожденія :

$$\begin{aligned} 154^0 - 157^0 [\alpha]_{D_{21,5}} &= +28,16^0 & \text{HC}_1\text{C}_{10}\text{H}_{16}[\alpha]_D &= +18,45^0 \\ 157^0 - 159^0 \alpha_D &= +23^0 32' & [\alpha]_{D_{17,5}} &= +21,579^0 \end{aligned}$$

Изъ Казанскаго скипидара :

$$[\alpha]_{D_{16,5}} = +33,28^0 \quad \text{HC}_1\text{C}_{10}\text{H}_{16}[\alpha]_D = +25,813^0$$

Изъ шведскаго скипидара (Шиндельмейзеръ-Майзитъ) :

$$\alpha_D = +23^0 41' \quad \text{HC}_1\text{C}_{10}\text{H}_{16} [\alpha]_{D_{15,5}} = +25,392^0$$

Изъ греческаго скипидара :

$$154,5^0 - 155,5^0 \alpha_D = +40^0 52', [\alpha]_D + 47,574^0. \text{HC}_1\text{C}_{10}\text{H}_{16} + 34,341.$$

Этотъ хлоргидратъ съ наивысшимъ удѣльнымъ вращеніемъ изъ всѣхъ извѣстныхъ въ литературѣ.

Если принять во вниманіе, что правый пинень греческаго скипидара имѣеть еще большее удѣльное вращеніе $+48,30^0$ (Тшакалотось), $+48,06^0$ $154,5^0 - 155,5^0$ (Майзитъ), $+48,4^0$ (Веце), чѣмъ вышеприведенный препаратъ, то вращеніе хлоргидрата его должно быть еще большее.

Эти данныя показываютъ, что хлоргидраты какъ лѣваго, такъ и праваго пинена представляютъ смѣси двухъ оптическихъ изомеровъ съ преобладаніемъ или лѣваго, или праваго.

Отнятіемъ отъ этихъ хлоргидратовъ хлористаго водорода при совершенно тождественныхъ условіяхъ, какъ точно констатировано у насъ, получаютъ три углеводорода, въ различныхъ количественныхъ отношеніяхъ — борниленъ, цикленъ (?) и камфенъ, кромѣ нѣкотораго количества метиловаго и этиловаго эфира борнеола или изоборнеола съ вращеніемъ правымъ изъ лѣваго хлоргидрата и съ лѣвымъ изъ праваго. Такъ изъ праваго хлоргидрата съ уд. вращеніемъ около $+30^0$, при соблюденіи выработанныхъ нами условій, при устраненіи изомеризующихъ вліяній, получается почти чистый борниленъ 102^0 съ примѣсью циклена (?), камфена и эфира.

Привилегированнымъ мною способомъ получающійся сырой борниленъ имѣеть т. к. 149° — 150° , т. п. 103° и удѣльное вращеніе около $\pm 15^{\circ}$; а очищенный отъ циклена и камфена имѣеть т. п. еще выше.

При окисленіи его 1% KMnO_4 онъ даетъ камфорную кислоту съ т. п. 201° и еще другую, плавящуюся ниже 150° . При этомъ нельзя не отмѣтить, что камфорная кислота, выкристаллизованная изъ воды, плавится первоначально 189° , но при перекристаллизаціяхъ изъ слабого спирта даетъ кислоту 201 и другую съ т. п. около 150° .

Слѣдовательно свойства этого технического препарата очень близки къ извѣстнымъ борниленамъ. Прежде всего къ считавшемуся до сего времени чистѣйшимъ ксантогеновымъ методомъ приготовленному (1905 г. Чугаевъ) препарату ¹⁾. Нашъ препаратъ конечно чище борнилена, выдѣленнаго изъ камфена Вагнеромъ ²⁾ и близокъ къ борнилену, полученному уже послѣ насъ Ющичемъ ³⁾ изъ праваго хлоргидрата пинена методомъ Барбіе-Гриньяра, Губень-Гессе. Онъ только отличается отъ борнилена, полученнаго весьма недавно ⁴⁾ Бредтомъ изъ цисъ-трансъ борнеолкарбоновой кислоты черезъ борниленкарбоновую (камфенкарбоновую) кислоту. Препарат Бредта имѣеть такія свойства: т. к. 146° , т. п. 113° , $[\alpha]_D$ (толуоль) = $-21,69^{\circ}$.

Остается, однако, выяснить, что представляетъ изъ себя борниленъ Бредта, такъ какъ изъ него при окисленіи получено только 73% камфорной кислоты. Не содержитъ ли этотъ углеводородъ какой-либо изъ цикленовъ?

Оставляя разсмотрѣніе этого вопроса до другого раза, здѣсь необходимо отмѣтить, что ксантогеновый методъ получения углеводородовъ (Чугаевъ), даетъ, какъ я уже раньше утверждалъ, смѣсь химическихъ изомеровъ, какъ и другіе методы, но только отношеніе содержащихся изомеровъ въ различныхъ методахъ варьируетъ.

Бредтъ такъ же какъ и я признаетъ доказаннымъ, что борниленъ ксантогенатный неоднороденъ, и содержитъ въ себѣ камфенъ. Мнѣ представляется теперь, что въ борниленѣ ксантогенатномъ содержаться можетъ и цикленъ.

1) При окисленіи KMnO_4 даетъ тоже не одну камфорную кислоту.

2) Ber. **33**, 2123, 1900.

3) Ж. Р. Х. О, **40**, 1133, 1908. Сентябрь.

4) Lieb. Ann. **336**, I. 1909. Мартъ.

Присутствіе примѣсей въ борниленѣ не только ясно изъ его свойствъ физическихъ, но еще доказывается и тѣмъ, что при окисленіи его въ бензолѣ остаются въ немъ какіе-то нейтральные продукты.

Таковъ результатъ отщепленія хлористаго водорода изъ праваго хлоргидрата съ максимальнымъ удѣльнымъ вращеніемъ при устраненіи изомеризующихъ вліяній.

А эти вліянія столь разнообразны и столь важны какъ для техники полученія борнилена, такъ и въ теоретическомъ отношеніи, что стоило-бы ихъ подробно разобрать; но такъ какъ это составляетъ пока секретъ техническій, я принужденъ до поры до времени объ этомъ не говорить.

Для иллюстраціи однако укажу, что, если правый хлоргидратъ, дающій моимъ способомъ борниленъ (103°), обработать фенолятомъ калия, (Рейхлеръ), то получается камфенъ.

Если для полученія борнилена моимъ способомъ исходить изъ праваго хлоргидрата съ вращеніемъ убывающимъ, то выходъ этого углеводорода постепенно уменьшается, доходя до минимума при хлоргидратѣ съ максимальнымъ лѣвымъ вращеніемъ.

Въ этихъ случаяхъ къ борнилену уже примѣшивается все больше и больше камфена (кромѣ циклена), пока наконецъ онъ не становится преобладающимъ.

Такъ напр. правый хлоргидратъ съ вращеніемъ $+18^{\circ}$ даетъ углеводородъ, содержащій 50% борнилена, хлоргидратъ съ вращеніемъ $+10^{\circ}$ даетъ углеводородъ, заключающій около 25% борнилена и т. д.

Отдѣленіе борнилена отъ камфена и циклена производится на основаніи свойствъ этихъ углеводородовъ или физическихъ, или химическихъ. Эта сторона вопроса будетъ подробно описана въ другомъ мѣстѣ.

Изъ вышеприведенныхъ фактическихъ данныхъ вытекаютъ слѣдующіе выводы:

а) Твердые хлоргидраты пинена правые и лѣвые не имѣютъ предѣльныхъ вращеній и представляютъ смѣси двухъ антиподовъ съ преобладаніемъ какого-либо изъ нихъ.

б) Чистый правый хлоргидратъ пинена даетъ почти что чистый борниленъ, если устранить изомеризующія вліянія; чистый лѣвый хлоргидратъ даетъ (цикленъ?) камфенъ, обра-

зующійся, вѣроятно, вслѣдствіе наступающей въ послѣднемъ случаѣ изомеризаціи перваго продукта реакціи циклена или борнилена. Возможно, что самъ хлоргидратъ претерпѣваетъ превращеніе предварительно въ хлоргидратъ изоборнеола или третичнаго борнеола.

Эти выводы подтверждаются нашими собственными изслѣдованіями и изслѣдованіями нашихъ предшественниковъ, получавшихъ, какъ извѣстно, изъ лѣваго хлоргидрата только камфенъ.

Результаты нашихъ изслѣдованій расходятся съ прежними изслѣдованіями Рибана, Вагнера и другихъ въ томъ отношеніи, что изъ лѣваго хлоргидрата получающійся камфенъ никогда не бываетъ однороднымъ, такъ какъ содержитъ (кромѣ праваго эфира) еще цикленъ (?), борниленъ и изокамфенъ.

Борниленъ примѣшивается къ камфену по столько, поскольку къ лѣвому хлоргидрату пинена примѣшивается правый.

Послѣ всего вышеприведеннаго становится понятнымъ пока необъясненный фактъ образованія борнилена (3%) при разложеніи іодгидрата лѣваго пинена, констатированный Вагнеромъ (1900)¹⁾, а также несомнѣнное присутствіе борнилена въ пиноленѣ Аскана. Въ послѣднемъ случаѣ борниленъ получился на счетъ остающагося твердаго праваго хлоргидрата въ растворѣ жидкаго. Если мы примемъ во вниманіе, что борниленъ, присоединяя къ себѣ хлористый водородъ и гидратируясь, не переходитъ обратно въ борниловыя производныя, а превращается въ другой рядъ соединеній въ β -борнеоловыя производныя— β -хлоргидратъ (137°), въ β -борнеолъ (204°), дающій при окисленіи новую β -камфору (166°), то, очевидно мы имѣемъ здѣсь техническій способъ переработки праваго пинена напр. русскаго скипидара черезъ его хлоргидратъ въ новую β -камфору, а также переходъ въ изоцикленовый рядъ соединеній.

Окончательный выводъ изъ всего вышеизложеннаго тотъ, что пиненъ при обработкѣ его галоидоводородными кисло-

1) Но почему Вагнеръ изъ хлоргидрата того же пинена не получилъ борнилена?

тами даетъ главнымъ образомъ два рода производныхъ. Одни изъ нихъ представляютъ истинныя борнеоловыя производныя, а другія истинныя фенхиловыя соединенія, каждое изъ которыхъ даетъ дальнѣйшія самостоятельныя производныя.

Къ этой группѣ относятся борниленъ, цикленъ и изоцикленъ, фенхоборниленъ, фенхоцикленъ и фенхоизоцикленъ.

Съ этими производными связана вторая группа производныхъ — метен-камфенъ, изокамфенъ и т. д. какъ продукты изомеризаціи первой серіи соединеній.

Въ циклѣ превращеній первой группы во-вторую важную роль, очевидно, играютъ циклены.

Такъ цикленъ, какъ извѣстно, при гидратаціи даетъ изоборнеоловыя производныя (Вагнеръ, Мойхо-Цинковскій), переходящія при отнятїи воды въ метен-камфенъ съ примѣсью циклена и изокамфена.

Съ другой стороны мы имѣемъ основаніе предполагать, что превращеніе это можетъ идти и въ обратную сторону т. е. метен-камфенъ можетъ превратиться въ цикленъ и въ изокамфенъ. Что дѣйствительно изъ камфена можетъ образоваться цикленъ видно изъ склонности его нитропроизводныхъ (Буво, Ягелки, Коноваловъ, Демьяновъ, Бредтъ-Май¹⁾), превращаться въ трициклокарбоновыя кислоты (дегидрокамфениловую кислоту Вагнера) черезъ камфениловую или оксикамфениловую кислоту. А если такъ, то камфенъ черезъ цикленъ можетъ заизомеризоваться въ изокамфенъ. Дѣйствительно онъ при гидратаціи, какъ извѣстно, даетъ кромѣ изоборнеола и борнеоля²⁾ и также, вѣроятно, новый вторичный спиртъ, отвѣчающій изокамфену.

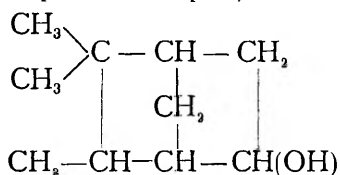

Эти новыя неизолірованные производныя находятся, вѣроятно, какъ въ продуктахъ гидратаціи камфена, такъ и

1) Chem. Ztg. 33, 1265, 1909; 34, 65, 1910.

2) Не β-ли борнеоль?

въ продуктахъ присоединенія къ камфену галоидоводородныхъ кислотъ. Въдь съ іодистымъ водородомъ камфенъ даетъ смѣсь іодгидратовъ ¹⁾.

Изъ этихъ выводовъ вытекаетъ то слѣдствіе, что метенкамфенъ при окисленіи напр. слабыми растворами марганцевокалиевой соли можетъ гидратироваться въ третичный спиртъ, при отщепленіи воды въ средѣ реакціи дающій цикленъ, а этотъ послѣдній присоединяя воду можетъ перейти во вторичный спиртъ вышеприведеннаго строенія при потерѣ воды превращающійся въ изокамфенъ. Такого рода превращенія метенкамфена при окисленіи нѣтъ никакихъ основаній отрицать послѣ того, какъ обнаружено, что слабые растворы $KMnO_4$ вызываютъ глубокія измѣненія непрѣлѣльныхъ органическихъ соединеній ²⁾. Этимъ, конечно, не исключается возможность присутствія въ самомъ камфенѣ изъ изоборнеола циклена и изокамфена, какъ предполагаютъ Мойхо и Цинковскій ³⁾.

Предположеніе, выше мною высказанное, для меня лично не подлежитъ никакому сомнѣнію, и вполне подтверждается совокупностью фактическихъ данныхъ, относящихся къ изомеризаціи борнилена и цикленовъ. Выводъ этотъ мы надѣемся подтвердить еще новыми данными при изученіи изомеризаціи борнилена и цикленовъ въ камфены и обратно.

Если вышеприведенные факты, добытые въ нашихъ химическихъ лабораторіяхъ, перенести къ процессамъ, происходящимъ въ природѣ, то придется признать, что но-пиненъ есть источникъ образованія въ природѣ фенхиловыхъ и сильвестреновыхъ производныхъ, а ортопиненъ даетъ начало образованію борнеоловыхъ, терпинеоловыхъ и терпиновыхъ производныхъ.

Въ разработкѣ экспериментальной части настоящей работы участвовалъ Я. К. Майзитъ, которому за это приношу мою благодарность.

Подробности изслѣдованія будутъ сообщены отдѣльно.

1) Кондаковъ. Chem. Ztg. **25**, 172.

2) Валлахъ и Перкинъ младш. Ber. **42**, 145, 1909.

3) Lieb. Ann. **340**, 17. 1905.

поперечно на кружки съ высотой въ 0,5 μ , почти равной длинѣ свѣтовой волны (Zenker). Палочки на живомъ препаратѣ также обнаруживаютъ поперечную полосчатость.

Наружные членики палочекъ имѣютъ розоватую окраску, быстро исчезающую подѣ влияніемъ свѣта. Розовый порошокъ, опыляющій наружные членики палочекъ и придающій имъ розоватую окраску назвали зрительнымъ пурпуромъ. (H. Müller, 1851; Boll, 1876—77). **Kühne** (1877) назвалъ этотъ зрительный пурпуръ эритропсиномъ (Erithropisin). У батрахій имѣются кромѣ красныхъ палочекъ зеленяя.

Колбочки, какъ и палочки, состоятъ изъ двухъ члениковъ, изъ которыхъ наружный имѣетъ конусовидную форму, а внутренній, несущій на себѣ наружный членикъ, колбообразно расширенъ и суженъ у основанія соотвѣтственно мѣсту наружной пограничной перепонки. (Рис. 2335 и см. рис. 2332—2334). Колбочки открылъ **Göttisch** (1838). Онѣ не такъ длины (35 μ), какъ палочки, но гораздо толще (6—7 μ) ихъ. Наружный, коническій членикъ колбочки короче внутренняго. Наружный членикъ колбочки имѣетъ поперечную исчерченность и можетъ быть разложенъ на отдѣльные диски, какъ наружный членикъ палочки. Вещество его слабо чернѣетъ отъ раствора осміевой кислоты. Онѣ не содержатъ на своей поверхности зрительнаго пурпура, но внутренній его членикъ у птицъ, рептилій покрытъ блестящими капельками разныхъ цвѣтовъ: красными, желтыми, зелеными. Въ виду того, что сѣтчатка ночныхъ птицъ содержитъ только однѣ палочки, является несомнѣннымъ, что цвѣтныя капельки на колбочкахъ служатъ для воспріятія главнымъ образомъ цвѣтовыхъ ощущеній. (Рис. 2336.)

Kühne (1878) получилъ экстрактъ изъ сѣтчатки голубей трехъ цвѣтовъ: краснаго, желтаго и зеленаго, назвавъ вещества, дающія ихъ, соотвѣтственно: родофаномъ, ксантофаномъ и хлорофаномъ.

Соотношеніе между количествомъ палочекъ и колбочекъ не только различно въ сѣтчаткахъ различныхъ животныхъ, но даже въ одной и той же сѣтчаткѣ въ раз-

личныхъ мѣстахъ ея оно не одинаково. У рептилій палочки отсутствуютъ, а у почныхъ птицъ чрезвычайно мало колбочекъ. (Рис. 2327.) Въ сѣтчаткѣ человѣка кпереди отъ экватора глаза одна колбочка помѣщается между 4—6 палочками; чѣмъ

Рис. 2335.



Рис. 2335. Схема строения и расположенія главныхъ элементовъ сѣтчатки: rf — основаніе волокна Müller'a; k — ядро того же волокна; fk — поддерживающая сѣть, образуемая волокномъ Müller'a: 1 — внутренняя пограничная перепонка; 2 — слой волоконъ зрительнаго нерва; 3 — слой узловыхъ нервныхъ клѣтокъ; 4 — внутренній зернистый слой; 5 — внутренній слой зерень; 6 — наружный зернистый слой; 7 — наружный слой зерень; 8 — наружная пограничная перепонка; 9 — слой палочекъ и колбочекъ; 10 — пигментный эпителиальный слой (Sobotta).

ближе отъ экватора къ желтому пятну тѣмъ количество колбочекъ возрастаетъ и на днѣ глаза одна колбочка приходится на одну — двѣ палочки, а въ области желтаго пятна имѣются только однѣ колбочки.

Тѣла зрительныхъ клѣтокъ нитевидны съ утолщеніемъ въ области помѣщенія ядра. Эти утолщенія

располагаются снаружи внутрь въ различныхъ клѣткахъ въ различныхъ плоскостяхъ слоя толщиной въ 60 μ . Въ этомъ слоѣ не трудно отличить клѣточное тѣло, несущее палочку, отъ клѣточного тѣла, закапчивающагося колбочкой. Ядро палочковой клѣтки всегда толще самаго клѣточного тѣла и въ различныхъ клѣткахъ ядра располагаются, считая снаружи внутрь, на различной высотѣ слоя. Ядра колбочковыхъ клѣтокъ почти всегда тоньше или равны толщинѣ клѣточного тѣла;

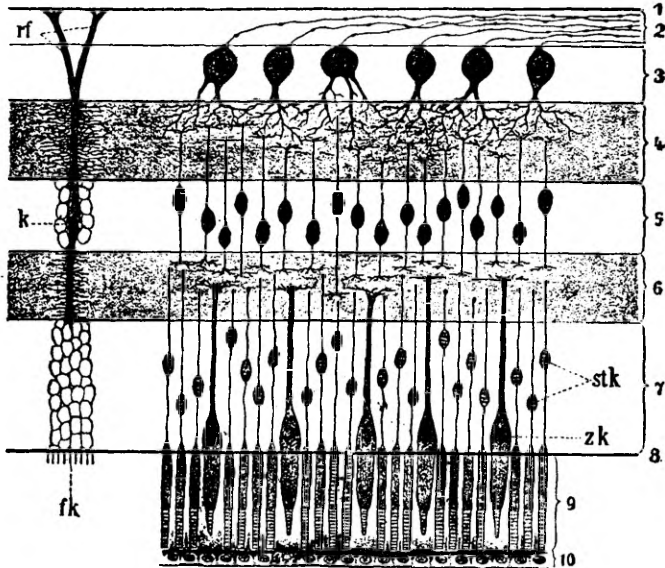
Рис. 2336.

Рис. 2336. Эпителиныя зрительныя колбочковыя клѣтки изъ сѣтчатки глаза курицы. А — отдѣльная колбочковая клѣтка въ продольномъ оптическомъ сѣченіи имѣетъ видъ палочки, состоящей изъ клѣточного тѣла съ ядромъ — *n*; далѣе слѣдуетъ внутренней членикъ, отдѣленный отъ клѣточного тѣла наружной пограничной перепонкой — *ml*, состоящей главнымъ образомъ изъ гиперболоида — *hy*, эллипсоида — *el*, на немъ маслянистаго шарика — *h* и поперечно исчерченного наружнаго членика — *e*. В — видъ сѣтчатки съ поверхности: 1 — эллипсоиды; 2 — наружныя членики; 3 — маслянистыя шарики. Увеличеніе 500 (Prenant).

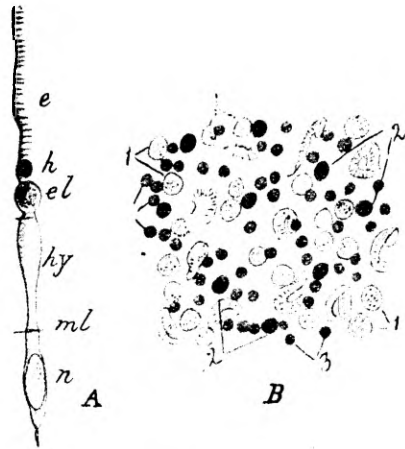

располагаются они всегда на одномъ уровнѣ въ одной плоскости во всѣхъ колбочковыхъ клѣткахъ непосредственно подъ наружной пограничной перепонкой въ близкомъ со-сѣдствѣ съ основаніемъ колбочки. Всѣ ядра зрительныхъ клѣтокъ яйцевидной формы и приблизительно одинаковы по величинѣ (7—8 μ). Но ядро палочковой клѣтки отличается раздѣленіемъ на 4—5 чередующихся между собой снаружи внутрь поперечныхъ полосокъ болѣе свѣтлаго и болѣе темнаго веществъ, чего нѣтъ въ ядрѣ колбочковой клѣтки. (См. рис. 2332—2335.) Центральныи нитевидный отростокъ зрительныхъ клѣтокъ заканчивается въ области наружнаго зернистаго слоя у палочковыхъ

клетокъ небольшимъ пуговковиднымъ утолщеніемъ въ поверхностныхъ его частяхъ, а у колбочковыхъ клетокъ онъ заканчивается древовиднымъ развѣтвленіемъ (арборизаціей), вѣтви котораго вступаютъ въ соотношеніе съ такими же вѣтвями арборизаціи дендритовъ двуполюсныхъ клетокъ, находящихся въ подлежащемъ кънутри слое.

Зрительныя клетки сѣтчатки суть ничто иное, какъ нервно-эпителиныя чувствительныя клетки, приспособившіяся къ воспріятію ощущеній отъ свѣтовыхъ

Рис. 2337.



Рис. 2337. Зрительныя клетки изъ сѣтчатки тритона (*Triton cristatus*): *cb* — палочковая клетка; *b* — ея наружный членикъ; *сс* — колбочковая клетка; *с* — ея колбочка; *m* — средний членикъ; *a* — добавочный; *l* — положеніе наружной пограничной перепонки; *n* — ядро. Увеличеніе 500 (Prepant).

волнь. Онѣ имѣютъ поверхностный отростокъ со спеціальнымъ приспособленнымъ для того, кутикульнымъ измѣненіемъ его конца въ видѣ наружныхъ члениковъ палочекъ и колбочекъ, а центральный отростокъ своимъ концемъ или арборизаціей входитъ въ соотношеніе съ поверхностными отростками подлежащихъ двуполюсныхъ клетокъ.

Двуполюсные нейроны являются главнымъ клеточнымъ элементомъ слоя внутреннихъ зеренъ толщиной въ 35 μ . Клеточное тѣло этихъ нервныхъ клетокъ очень небольшое яйцевидной формы и даетъ два тонкихъ отростка, отходящихъ отъ противоположныхъ полюсовъ.

Какъ клеточное тѣло своей осью, такъ него отростки располагаются по прямой линіи соотвѣтственно радіальному направленію снаружи внутрь. Яйцевидное ядро помѣщается въ различныхъ клеткахъ на различной высотѣ въ слоѣ. (См. рис. 2330—2355.)

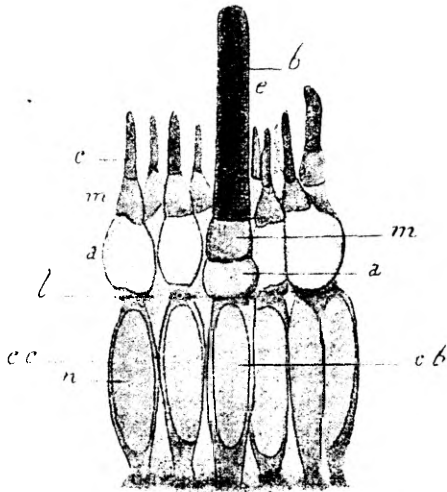
Поверхностный древовидный отростокъ (дендритъ) двуполюсной клетки или соприкасается съ древовиднымъ развѣтвленіемъ центральнаго отростка колбочковой зрительной клетки, или обхватываетъ пуговковидное утолщеніе центральнаго отростка палочковой зрительной клетки въ области наружнаго зернистаго слоя. Следовательно, для каждой зрительной клетки имѣется своя двуполюсная клетка. Но иногда двуполюсная клетка арборизаціей своего поверхностнаго отростка входитъ въ соотношеніе съ двумя зрительными клетками: палочковой и колбочковой (Ramon у Cajal).

Центральный отростокъ или нейритъ двуполюсной клетки очень тонкій и обыкновенно направляется внутрь въ радіальномъ направленіи во внутренній зернистый слой, гдѣ входитъ въ соотношеніе съ дендритами многоотростчатыхъ узловыхъ нервныхъ клетокъ. Следовательно, двуполюсный нейронъ снаружи своимъ дендритомъ входитъ въ соотношеніе съ зрительной клеткой, а внутри своимъ нейритомъ съ дендритомъ узловой многоотростчатой нервной клетки. (См. рис. 2333, 2335.)

Кромѣ этого прямого и непосредственнаго сочетанія названныхъ клетокъ трехъ главныхъ слоевъ сѣтчатки существуютъ побочныя сочетанія ихъ посредствомъ другихъ — сочетающихъ нервныхъ клетокъ, сочетающихъ нейроновъ.

Въ наружной части у поверхности слоя внутреннихъ зеренъ расположены сочетающія клетки для зрительныхъ клетокъ. Эти сочетающія клетки выпускаютъ сильно вѣтвящіяся дендриты и очень длинные нейриты, идущіе отъ каждой клетки въ одной плоскости, а отъ различныхъ клетокъ въ различныхъ плоскостяхъ, параллельныхъ поверхности слоя сѣтчатки, т. е. горизон-

тально, почему и называются горизонтальными клетками. Смотря по величинѣ клеточнаго тѣла бываютъ большія и малыя горизонтальныя клетки. (Рис. 2338).

Рис. 2338.



Рис. 2338. Схема соотношенія всехъ нервныхъ элементовъ сѣтчатки; надѣво отъ точечной линіи изображены главные элементы, направо — сочетающія (ассоціаціонныя) клетки; А — слой палочекъ — 1 и колбочекъ — 2; В — наружный слой зеренъ; 3 — колбочковая клетка; 4 — палочковая клетка; С — наружный зернистый слой; D — внутренній слой зеренъ; слѣва: 5, 6 — двуполюсныя клетки; справа: 5, 6, 7 — горизонтальныя клетки; а — концевая арборизація нейрита горизонтальной клетки; 8, 9, 10, 11, 12 — спонгиобласты или амакринныя клетки, дендриты которыхъ вѣтвятся только въ одной данной плоскости; 13, 14 — спонгиобласты, дендриты которыхъ вѣтвятся во всей толщѣ внутренняго зернистаго слоя; E — внутренній зернистый слой; слѣва: 7, 8, 9, 11 — узловыя нервныя клетки, дендриты которыхъ вѣтвятся только въ одной данной плоскости внутренняго зернистаго слоя; справа: 15 — узловая нервная клетка, дендриты которой вѣтвятся въ двухъ плоскостяхъ внутренняго зернистаго слоя; F — волокна зрительнаго нерва; G — точечная линія соотвѣтствуетъ внутренней пограничной перепонкѣ; параллельно ей идетъ точечная линія между А и В, соотвѣтствующая наружной пограничной перепонкѣ (Ramon y Cajal).

Дендриты горизонтальных клѣтокъ, а также нейриты съ ихъ боковыми вѣтвями (коллатерали) могутъ входить въ сочетаніе съ центральными отростками многихъ зрительныхъ клѣтокъ различныхъ областей сѣтчатки, сочетая ими воспринятое.

Центральный отростокъ нѣкоторыхъ горизонтальныхъ клѣтокъ идетъ радіально внутрь и развѣтвляется во внутреннемъ зернистомъ слоѣ, входя въ сочетаніе съ поверхностными отростками узловыхъ многоотростчатыхъ клѣтокъ.

Другія сочетающія клѣтки для узловыхъ многоотростчатыхъ клѣтокъ помѣщаются около внутренней поверхности слоя внутреннихъ зеренъ и двуполосныхъ клѣтокъ. **W. Müller** назвалъ ихъ спонгиобластами, считая ихъ по преимуществу образователями нейроспонгія или внутренняго зернистаго слоя изъ своихъ отростковъ. (См. рис. 2338).

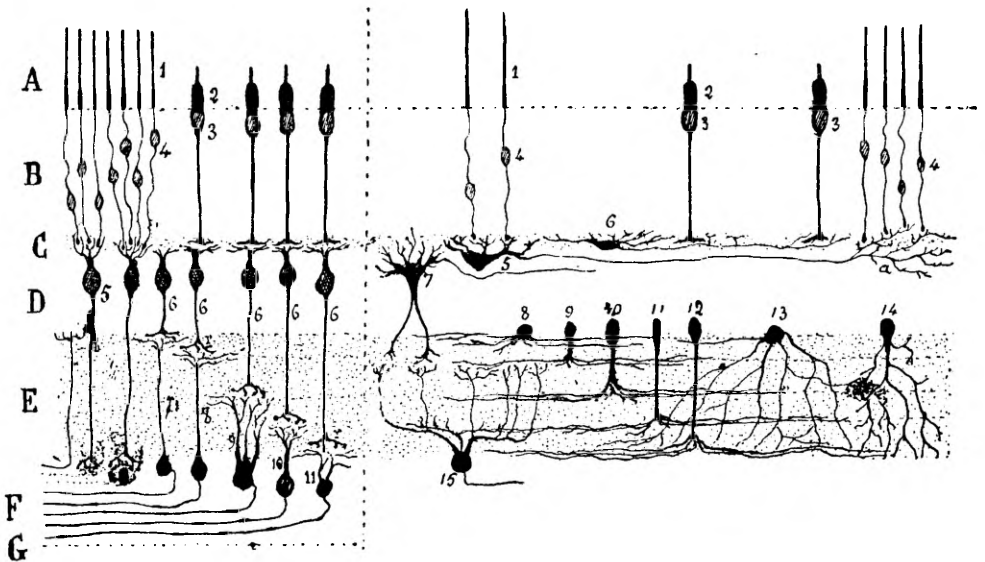
Ramon y Cajal называетъ ихъ амакриновыми клѣтками. Эти клѣтки униполярны; но крайней мѣрѣ еще никто до сихъ поръ не нашелъ у нихъ нейрита. **А. Догель** у нѣкоторыхъ изъ нихъ нашелъ нейритъ, опускающійся въ самый внутренній слой, слой нервныхъ волоконъ сѣтчатки и непосредственно входящій въ составъ зрительнаго нерва; потому такія клѣтки называются клѣтками А. Догеля.

Амакриновыя клѣтки имѣютъ клѣточное тѣло не одинаковой величины и то грушевидной, то многогранной, то яйцевидной формы. Онѣ располагаются въ одной плоскости по внутренней границѣ слоя внутреннихъ зеренъ сѣтчатки и отчасти выѣдряясь снаружи во внутренній зернистый слой. Въ этотъ послѣдній слой онѣ посылаютъ свои дендриты, вѣтвящіяся въ различныхъ плоскостяхъ параллельныхъ поверхности слоя. Но дендриты каждой клѣтки въ отдѣльности вѣтвятся только въ одной плоскости. Иногда онѣ посылаютъ въ той же плоскости свои отростки на очень далекое протяженіе, какъ горизонтальныя клѣтки въ наружномъ зернистомъ слоѣ.

Своими концевыми частями дендритовъ амакриновыя клѣтки входятъ въ отношеніе съ соседними амакриновыми клѣтками, съ двуполос-

ными клѣтками и съ поверхностными дендритами многоотростчатыхъ узловыхъ нервныхъ клѣтокъ.

Между амакриновыми клѣтками имѣются такія, дендриты которыхъ вѣтвятся не въ одной какой нибудь плоскости, параллельной поверхности слоя, но во всей толщѣ слоя, заканчиваясь около его внутренней поверхности. Онѣ называются разлитыми (диффузными) амакриновыми клѣтками.

Въ слое внутреннихъ зеренъ, слѣдовательно, имѣются ядра двуполусныхъ клѣтокъ, горизонтальныхъ клѣтокъ, амакриновыхъ клѣтокъ и кромѣ того еще ядра опорныхъ или поддерживающихъ эпителиальныхъ клѣтокъ сѣтчатки, о которыхъ рѣчь впереди. (См. рис. 2330, 2331, 2338.)

Узловыя многоотростчатыя нервныя клѣтки сѣтчатки расположены въ одинъ слой и составляютъ нервный узелъ зрительнаго нерва (*ganglion nervi optici*). (См. рис. 2329—2333, 2335, 2338.)

Этотъ слой сѣтчатки толщиной въ 35 μ состоитъ только изъ однихъ многоотростчатыхъ нервныхъ клѣтокъ величиною въ 10—35 μ въ поперечникъ. Располагаясь въ передней части сѣтчатки въ одной плоскости въ одинъ рядъ, далѣе къзади онѣ содержатся въ 2—4—6 рядовъ и болѣе у желтаго пятна.

Кънутри въ слой нервныхъ волоконъ онѣ посылаютъ свой центральный нервный отростокъ (нейритъ), а кънаружи поверхностный отростокъ (дендритъ), многократно развѣтвляющійся или въ наружной поверхности слоя узловыхъ клѣтокъ, или на большемъ или меньшемъ разстояніи кънаружи въ области внутренняго зернистаго слоя.

Гдѣ бы не развѣтвлялся дендритъ узловой многоотростчатой нервной клѣтки, но всё его отростки всегда развѣтвляются только въ одной плоскости, параллельной плоскости слоя, подобно тому, какъ это дѣлается съ отростками горизонтальныхъ двуполусныхъ и амакриновыхъ клѣтокъ.

Плоскостными развѣтвленіями своихъ дендритовъ въ области внутренняго зернистаго слоя многоотростчатыя узловыя нервныя клѣтки входятъ въ соотно-

шеніе съ развѣтвленіями центральныхъ первныхъ отростковъ двуполюсныхъ клѣтокъ, горизонтальныхъ клѣтокъ и съ развѣтвленіями дендритовъ амакриновыхъ клѣтокъ. Только нѣкоторыя изъ узловыхъ клѣтокъ имѣютъ дендриты, развѣтвляющіеся во всей толщѣ внутренняго зернистаго слоя, не ограничиваясь одной какой нибудь плоскостью; такія клѣтки называются разлитыми (диффузными) узловыми нервными клѣтками.

Квнутри отъ слоя узловыхъ нервныхъ клѣтокъ находится слой нервныхъ волоконъ. Въ составъ его входятъ всѣ центральные нервные отростки (нейриты) узловыхъ нервныхъ клѣтокъ, направляющіеся къ сосочку зрительнаго нерва (*papilla nervi optici*) для его образованія. Отсюда понятно, что чѣмъ далѣе отъ этого сосочка кпереди, тѣмъ тоньше (4—5 μ) слой нервныхъ волоконъ сѣтчатки и, наоборотъ, чѣмъ ближе къ нему, тѣмъ этотъ слой толще (200 μ), принимая въ себя все большее и большее количество центральныхъ нервныхъ отростковъ — нейритовъ узловыхъ нервныхъ клѣтокъ. Весь этотъ слой состоитъ изъ голыхъ осевыхъ цилиндровъ толщиной въ 1—2 μ , сочетающихся въ безмякотныя нервныя волокна толщиной въ 22—30 μ . (Рис. 2339 и см. рис. 2326, 2329, 2330, 2332, 2335, 2338.)

Кромѣ этихъ существенныхъ элементовъ сѣтчатки въ составъ ея имѣются второстепенныя, служебныя части, какъ слой пигментныхъ эпителиальныхъ клѣтокъ, поддерживающій нервныя элементы сѣтчатки остовъ и кровеносныя сосуды.

Самый наружный слой сѣтчатки состоитъ изъ пигментныхъ эпителиальныхъ клѣтокъ, которыя расположены въ одинъ слой (*stratum pigmenti retinae*). (Рис. 2340). Эти клѣтки находятся въ непосредственномъ соприкосновеніи съ палочками и колбочками. (См. рис. 2326, 2328, 2329, 2330, 2332, 2335, 2339). Съ наружной поверхности сѣтчатки, т. е. въ основаніи онѣ представляются въ видѣ правильныхъ шести сторонниковъ, плотно прилегающихъ одинъ къ другому; поперечникъ ихъ равенъ 14—18 μ . (Рис. 2341). Разсматриваемая на меридіанномъ срѣзѣ сѣтчатки, пигментная клѣтка обнару-

живасть двѣ рѣзко различныя части клѣточного тѣла: наружная часть, прилегающая къ стекловидной основной перепонкѣ сосудистой оболочки, прозрачная, безцвѣтная, не содержитъ пигментныхъ зеренъ и включаетъ въ себѣ клѣточное ядро; а внутренняя часть клѣточного тѣла содержитъ множество черныхъ пиг-

Рис. 2339.



Рис. 2339. Продольное сѣченіе зрительнаго нерва въ мѣстѣ образованія его изъ сѣтчатки глаза казеннаго человѣка. Зрительный нервъ окруженъ оболочками и состоитъ изъ пучковъ нервныхъ волоконъ — *no*, проходящихъ чрезъ дырчатую пластинку — *le* въ задней части бѣлой оболочки (*lamina cribrosa sclerae*): *ch* — сосудистая оболочка глаза; *R* — сѣтчатка; *Sc* — бѣлая оболочка глаза непосредственно переходитъ къзади въ твердую оболочку зрительнаго нерва — *d* и далѣе въ твердую оболочку мозга; *p* — паутинная вмѣстѣ съ сосудистой оболочкой; *no* — зрительный нервъ; *epi* — углубленіе въ центрѣ зрительнаго нерва; *vc* — центральная вена сѣтчатки. Увеличеніе 18 (Sobotta).

ментныхъ зеренъ и кънутри выпускаетъ большое количество тонкихъ также сильно пигментированныхъ длинныхъ нитевидныхъ отростковъ. (Рис. 2342). Въ промежутки между этими нитевидными отростками пигментнаго слоя сѣтчатки бываютъ погружены всецѣло палочки и колбочки, не только закрываясь ими во всю длину, но также совершенно отгораживаясь одна отъ другой. Вслѣд-

ствіе этого каждая палочка и колбочка въ отдѣльности получаетъ свѣтовое раздраженіе. Покрытіе палочекъ и колбочекъ пигментными нитями находится въ зависимости отъ силы падающаго въ глазъ свѣта. Чѣмъ сильнѣе свѣтъ, тѣмъ въ большей степени покрыты палочки и колбочки ни-

Рис. 2340.

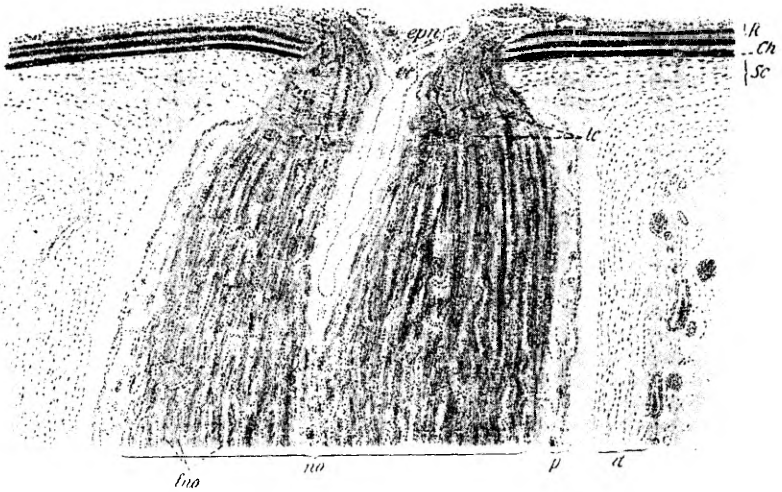

Рис. 2340. Разрѣзъ глаза человѣка (схема): *s* — бѣлая оболочка; *с* — роговая оболочка; *сс* — conjunctiva bulbi; *са* — передняя полость; *i* — радужная оболочка; *u* — сосудистая оболочка; *p* — пигментный слой сѣтчатки; *r* — сѣтчатка; *no* — зрительный нервъ; *v* — стекловидное тѣло; *h* — membrana hyaloidea; *l* — хрусталикъ въ сумкѣ (Зерновъ).

тевидными отростками. Если сила свѣта уменьшается, то и нитевидные отростки сокращаются, обнажая отчасти палочки и колбочки на меньшую или большую высоту; при этомъ пигментныя зерна переходятъ внутрь клѣточного тѣла. Пигментныя отростки представляютъ собою какъ бы само-дѣйствующія шторы. (Angelucci, 1877—78; Kühne, 1879:

Ranvier, 1882). **Kühne** полагаетъ, что перемѣщеніе зеренъ пигмента происходитъ не отъ сокращенія содержащихъ ихъ клеточныхъ отростковъ, а отъ токовъ жидкости, совершающихся въ нихъ и относящихся или приносящихъ пигментныя зерна.

Рис. 2341.

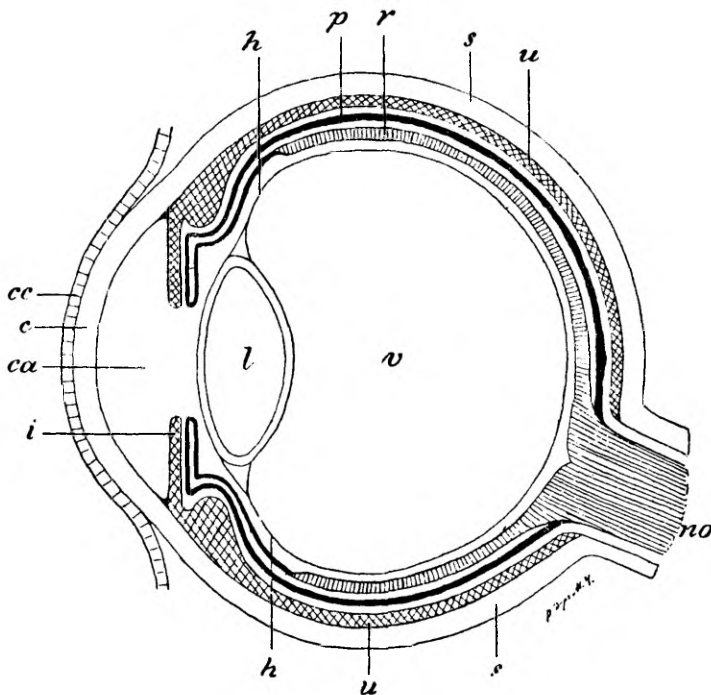

Рис. 2341. А — сосудистая оболочка глаза человѣка съ поверхности: *ch* — основа сосудистой оболочки; 1 — эластинныя волокна; 2 — многоотростчатыя пигментныя клетки соединительной ткани; *a* — ядра такихъ же безпигментныхъ клетокъ; 3 — клей дающія волокна основы сосудистой оболочки; *b* — пигментная клетка сосудистой оболочки, просвѣчивающая чрезъ стекловидную перепонку той же оболочки (*e*); *e* — стекловидная перепонка сосудистой оболочки глаза; *c* — круглыя отверстія въ ней; *p* — видъ съ внутренней поверхности пигментныхъ эпителиальныхъ клетокъ сѣтчатки, выступающихъ внутреннюю поверхность стекловидной перепонки сосудистой оболочки глаза. Увеличеніе 400. В — плоскія пигментныя клетки соединительной ткани, видимыя съ поверхности, изъ надсосудистой пластинки глаза собаки. Увеличеніе 600 (Арнштейнг).

H. Müller обнаружилъ въ сѣтчаткѣ поддерживающую, радиально идущую почти чрезъ всю ея толщю, волокна, называемыя волокнами Müller'a. Это — форменные элементы, подобные поддерживающимъ эпителимъ клѣткамъ въ слизистой оболочкѣ обонятельной области, только въ большей степени измѣненные. Отъ клѣтки осталось только ясно различимое клѣточное ядро, помещающееся въ области слоя внутреннихъ зеренъ. Рис. 2343.) Широкия основанія клѣтокъ Müller'a соединяясь образуютъ на внутренней поверхности сѣтчатки

Рис. 2342.

Рис. 2342. Продольный разръзъ кубическихъ пигментныхъ клѣтокъ съ длинными и тонкими отростками изъ центральной части сѣтчатки лягушки. Пигментныя темныя зернышки находятся только въ половинѣ клѣточного тѣла, выдѣляющаго нитевидные отростки, въ которыхъ также имѣются пигментныя зернышки. Въ свѣтлой части клѣточного тѣла помещается ядро. Эти пигментныя клѣтки способны перемѣщать темныя зернышки то освобождая нити отъ зернышекъ и собирая ихъ въ клѣточномъ тѣлѣ при условіи нахождения животнаго въ темнотѣ, то заполняя нитевидные отростки темными зернышками почти по всей ихъ длинѣ при условіи яркаго освѣщенія животнаго. D — клѣтки взяты и фиксированы въ темнотѣ. L — клѣтки взяты и фиксированы при яркомъ освѣщеніи. Увеличеніе 600 (Angelucci).

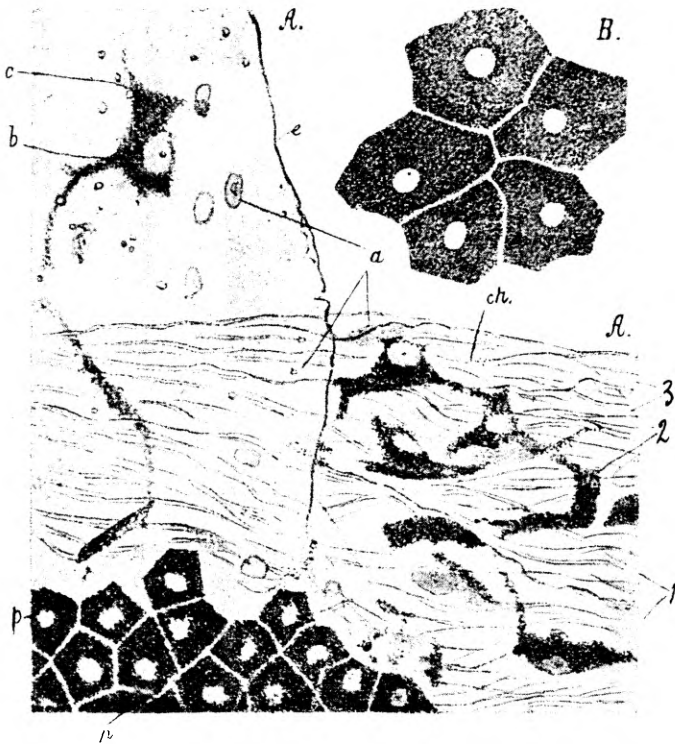
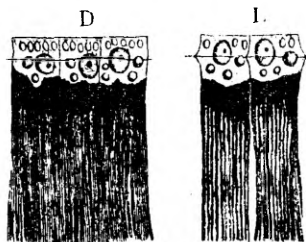

то, что извѣстно подъ названіемъ внутренней пограничной перепонки (*membrana limitans interna*). Идя отъ основанія кнаружи въ толщю сѣтчатки въ радиальномъ направленіи, клѣтки Müller'a сильно суживаются, пропуская въ промежуткахъ между собой первыя волокна зрительнаго нерва, т. е. нейриты узловыхъ нервныхъ клѣтокъ, и образуя вокругъ каждой узловой нервной клѣтки родъ корзинки. Вступивъ въ внутренній зернистый слой, онѣ отдають во всѣ стороны тонкіе нитевидные отростки, проникающіе между развѣтвленіями арборизацій нейроновъ, но сами сохраняють строго радиальное направленіе изнутри кнаружи. Достигнувъ слоя внутреннихъ зеренъ, каждая

изъ кѣтокъ расширяется; въ этомъ расширеніи кѣточнаго тѣла содержится яйцевидное кѣточное ядро. Въ тоже время кѣточное тѣло образуетъ тонкія пластинки, проникающія между двуполюсными кѣтками, образуя для ихъ кѣточныхъ тѣлъ съ ядрами родъ влагалищъ. Далѣе кнаружи кѣтки Müller'a входятъ въ наружный зернистый слой, ко-

Рис. 2343.



Рис. 2343. Кѣтки или волокна Müller'a въ сѣтчаткѣ глаза млекопитающихъ (лошали): А — кѣтка, выдѣленная послѣ дѣйствія осміевоѣ кислоты: *cm*, *fm* — кѣтка Müller'a и ея отростки или волокна, которая на внутреннемъ концѣ расширяется, образуя коническую ножку, распространяющуюся во внутреннюю пограничную перепонку сѣтчатки — *li*; наружный конецъ кѣтки развѣтвляется, обхватываетъ зрительныя кѣтки — *cv* и заканчивается наружной пограничной перепонкой — *le*; въ средней части волоку Müller'a расширяется, содержитъ кѣточное ядро и отдѣляетъ множество волоконца, которыя обхватываютъ двуполюсныя кѣтки сѣтчатки — *cr* и участвуютъ въ образованіи наружнаго — *cre* и вну-

тренняго — *crl* сѣтчатыхъ или молекулярныхъ слоевъ сѣтчатки. В — по способу Golgi: *cm* — кѣточное тѣло и ядро кѣтки Müller'a; *c* — рѣснички на наружномъ концѣ кѣтки. Увеличеніе 250 (Prenant).

тому отдають во всѣ стороны отходящія тонкія боковыя волокна — отростки. Въ слоеъ наружныхъ зеренъ онѣ распадаются на тонкія пластинки и отдѣляютъ всѣ расширения кѣточныхъ тѣлъ съ ядрами палочковыхъ и колбочковыхъ зрительныхъ кѣтокъ. Всѣ эти пластинки или, какъ ихъ называлъ **Max Schultze**, тонкія рѣснички прерываются на одномъ уровнѣ, въ одной плоскости, параллельной повер-

ности сѣтчатки; эта-то плоскость, до которой въ совокупности достигаютъ наружныя концы клѣтокъ Müller'a называется наружной пограничною перопонкою, которая въ дѣйствительности не существуетъ, какъ таковая. (Рис. 2344 и см. рис. 2335, 2343.)

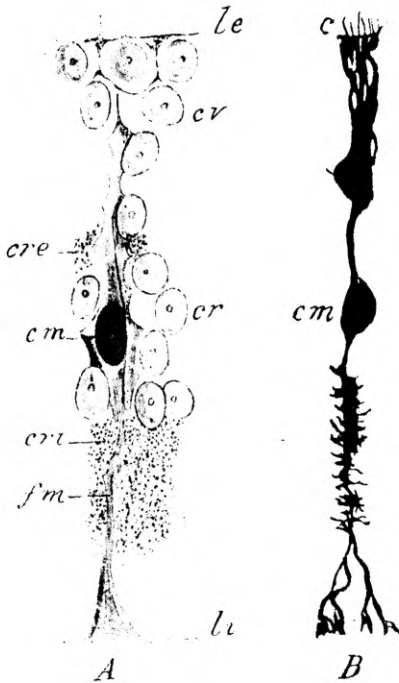
Рис. 9344.

Рис. 2344. Нейроглия сѣтчатки 1-мѣсячной кошки: *r*, *r'* — поддерживающія волокна Müller'a; *m*, *m* — внутренний и наружный зернистые слои; внизу узловая нервная клѣтка; надъ ней слѣва — амаринная сочетающая нервная клѣтка; справа — двуполюсная сочетающая нервная клѣтка; надъ ними двѣ палочковыя нервноэпителиныя зрительныя клѣтки (Retzius).

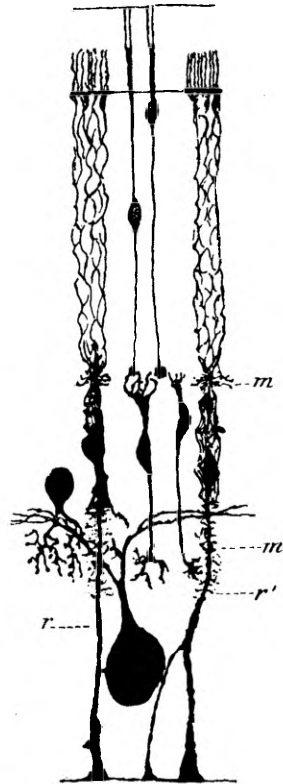

Кровеносные сосуды сѣтчатки происходятъ изъ центральной артеріи (*arteria centralis retinae*), которая развѣтвляется на крупныя вѣтви на внутренней поверхности сѣтчатки. Эти вѣтви, расходясь въ радіальномъ направленіи изъ области соска зрительнаго нерва, огибаютъ область желтаго пятна (*macula lutea*) и вѣдряются въ слой первныхъ волокопъ и слой узловыхъ нервныхъ клѣтокъ, гдѣ образуютъ первую густую капиллярную сѣть. (Рис. 2345.) Отъ этой сѣти въ разныхъ мѣстахъ

ея отходятъ капиллары кнаружи и образуютъ вторую капиллярную сѣть въ области слоя внутреннихъ зеренъ. Обѣ эти сѣти состоятъ изъ очень тонкихъ капилларовъ. Далѣе кнаружи отъ слоя внутреннихъ зеренъ кровеносные сосуды не проникаютъ.

Рис. 2345.



Рис. 2345. Распределение кровеносныхъ сосудовъ въ сѣтчаткѣ человѣческаго глаза: ans — верхняя носовая артерія; vns — верхняя носовая вена; ats, vts — артерія и вена верхнія височныя; ani, vni — артерія и вена нижнія носовыя; ati, vti — артерія и вена нижнія височныя; ame, vme — артерія и вена срединныя; am, vm — артерія и вена желтаго пятна; ml — желтое пятно (Jäger und Leber).

Вены начинаются изъ наружной капиллярной сѣти, потомъ получаютъ также кровь изъ внутренней капиллярной сѣти и собираются, слѣдуя съ артеріями, но въ обратномъ имъ направленіи, въ центральную вену сѣтчатки (*vena centralis retinae*).

Ranvier раздѣляетъ всю толщину сѣтчатки на мозговую часть, снабженную кровеносными сосудами, доходящую извнутри до наружнаго зернистаго слоя, и на

часть нервно-эпителию, лишенную сосудов, лежащую снаружи отъ наружнаго зернистаго слоя. (Рис. 2346—2348.)

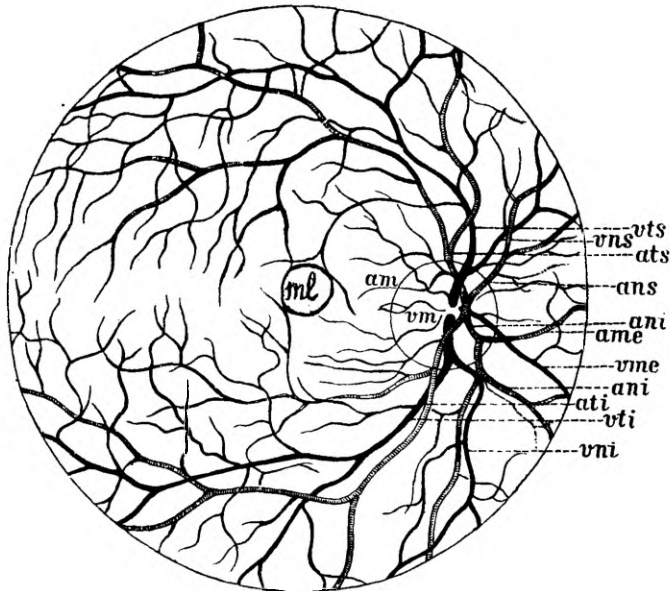
Рис. 2346.



Рис. 2346. Перпендикулярное къ поверхности сѣченіе сѣтчатки около области зрительнаго нерва изъ глаза казеннаго человека: 1 — внутренняя пограничная перепонка; 2 — слой волоконъ зрительнаго нерва; 3 — слой узловыхъ нервныхъ клетокъ; 4 — внутренній зернистый слой; 5 — внутренній слой зеренъ; 6 — наружный зернистый слой; 7 — наружный слой зеренъ; 8 — наружная пограничная перепонка; 9 — слой палочекъ и колбочекъ; 10 — пигментный эпителиальный слой; bg — сѣченіе кровеносныхъ сосудовъ сѣтчатки; rf — волокна Müller'a. Увеличеніе 180 (Sobotta).

Желтое пятно.

Недалеко снаружи (4000 μ) отъ соска зрительнаго нерва помѣщается, такъ называемое, желтое пятно (*macula lutea*). (Рис. 2349 и см. рис. 2345.) Оно имѣетъ эллиптическую форму и величину по длинной оси въ 2000 μ . Желтый цвѣтъ пятна зависитъ отъ того, что въ этомъ мѣстѣ сѣтчатки отсутствуетъ пурпуринъ, а элементы ея пропитаны желтымъ пигментомъ. Въ средней части желтаго пятна имѣется углубленіе, называемое центральной ямкой (*fovea centralis*), величиною въ 200—400 μ въ поперечникѣ.

Въ области желтаго пятна и его центральной ямки сѣтчатка подвергается значительнымъ измѣненіямъ:

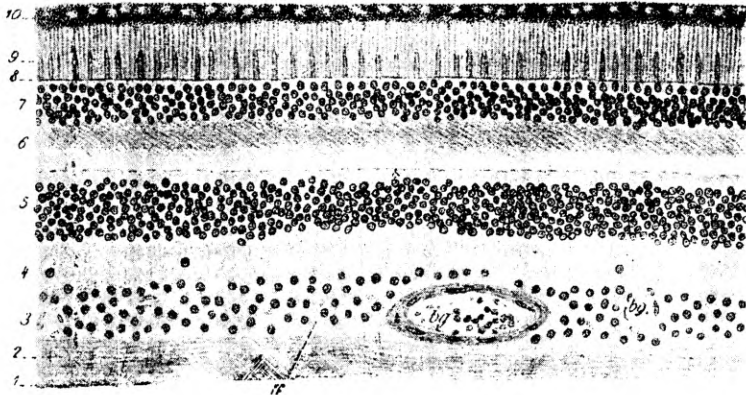
1) внутренняя пограничная перепонка отсутствует; 2) слой нервных волоконъ постепенно истончается на краяхъ желтаго пятна, а въ окружности ямки уже отсутствует; 3) слой узловыхъ нервныхъ клѣтокъ, сильно утолщенный (100 μ) отъ множества узловыхъ клѣтокъ, расположенныхъ въ 6—8

Рис. 2347.



Рис. 2347. Перпендикулярное къ поверхности сѣченіе сѣтчатки глаза человѣка: 1 — наружные членики палочекъ; 2 — наружные членики колбочекъ; 3 — внутренніе членики колбочекъ; 4 — внутренніе членики палочекъ; 5 — наружная пограничная перепонка; 6 — наружный слой зеренъ; 7 — наружный зернистый слой; 8 — внутренний слой зеренъ; 9 — внутренний зернистый слой; 10 — слой узловыхъ нервныхъ клѣтокъ; 11 — слой волоконъ зрительнаго нерва; 12 — внутренняя пограничная перепонка. Увеличеніе 700 (Böhm und Davidoff).

слоевъ въ сосѣдствѣ съ желтымъ пятномъ, въ области его быстро утончается и исчезаетъ на краяхъ и днѣ ямки; 4) слой внутренний зернистый сильно истончается и продолжается далѣе къ дну ямки; 5) слой внутреннихъ зеренъ съ двуполосными клѣтками заходитъ немного далѣе, но не достигаетъ дна ямки; 6) наружный зернистый слой истон-

чается, соединяется съ внутреннимъ зернистымъ слоемъ послѣ исчезанія слоя внутреннихъ зеренъ, и выстилаетъ въ видѣ очень тонкаго слоя дно ямки; 7) въ слое зрительныхъ клѣтокъ въ сосѣдней области съ желтымъ пятномъ палоч-

Рис. 2348.

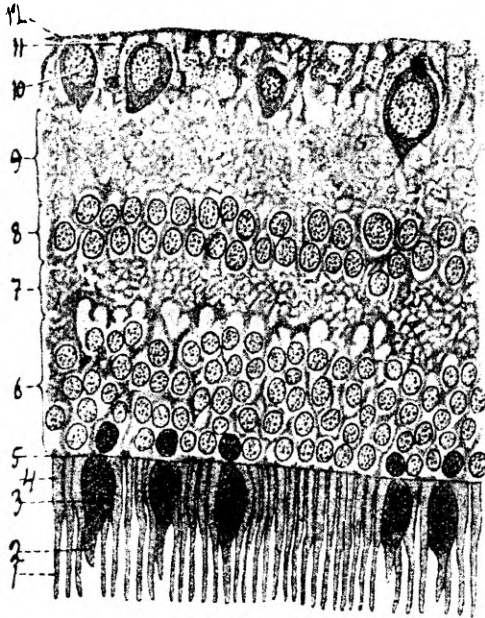
Рис. 2348. Схема строения сѣтчатки: А — по способу Golgi, В — по обыкновенному способу: *cv*, *ge* — 1-ый нейронъ или зрительная клѣтка или наружныя зерна; *b* — палочки, *c* — колбочки; *le* — наружная пограничная перепонка; *f* — нитевидныя клѣточные тѣла палочковыхъ и колбочковыхъ клѣтокъ; *р*, *п* — наружный и внутренний отростки; *с.г.с.* — наружный зернистый слой, состоящій изъ сплетенія волоконъ концевыхъ арборизаций нервныхъ и нервноэпителиальныхъ клѣтокъ; *сг*, *гi* — 2-ой нейронъ или сочетающая (ассоциационная) клѣтка сѣтчатки (внутренний слой зеренъ); *д* — ее дендритъ; *а*, *fo* — ее нейритъ, входящій въ составъ слоя волоконъ зрительнаго нерва; *li* — внутренняя пограничная перепонка (Prenant),

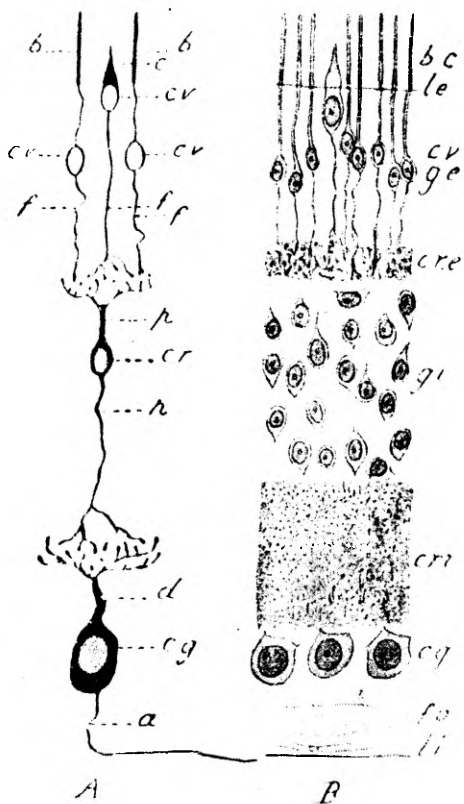

ковыя клѣтки постепенно уменьшаются въ количествѣ (рис. 2350) и, наконецъ, исчезаютъ, такъ что въ области желтаго пятна имѣются только однѣ колбочковыя клѣтки; здѣсь колбочки принимаютъ видъ палочекъ: онѣ удлиняются и утончаются; **Schwalbe** нашелъ длину ихъ въ 60—75 μ , толщину внутреннего членика въ 2—2,5 μ , а наружнаго въ 1 μ ;

Рис. 2349.



Рис. 2349. Продольное сечение глаза в плоскости, проходящей через центр роговицы, зрительный нерв и желтое пятно (схема): 1 — прямая боковая мышца; 2 — рыхлая волокнистая ткань с большим количеством жировых клеток; 3 — белая оболочка (sclera); 4, 6 — сосудистая оболочка (chorioidea); 5 — вихревая вена (vorticiosa); 7 — пигментный слой сетчатки; 8 — сетчатка; 9 — желтое пятно; 10 — рвничное тело; 11 — рвничный отросток; 12 — пространства угла радужной оболочки, гребенчатая связка (lig. pectinatum); 13 — радужная оболочка; 14 — поперечное сечение мышц суживающих зрачек (sphincter pupillae); 15 — роговица (cornea); 16 — сосуды радужной обо-

лочки; 17 — *fibrae zonulares* и *spatia zonularia*; 18 — вены; 19 — сосуды рѣсничнаго тѣла и отростка; 20 — кровеносные сосуды соединительной оболочки глаза; 21 — передніе рѣсничные сосуды; 22 — крупнососудистый слой, 23 — мелкососудистый слой сосудистой оболочки; 24 — вихревая вена; 25 — *canalis hyaloideus*; 26 — задніе рѣсничныя артеріи; 27 — центральная артерія сѣтчатки; 28 — ямка зрительнаго нерва; 29 — зрительный нервъ; 30 — *conjunctiva bulbi*; 31 — *conjunctiva palpebrae*; 32 — задняя полость, содержащая стекловидное тѣло; 33 — передняя полость глаза; 1 — хрусталикъ (*Leber und Flemming*).

Рис. 2350.

Рис. 2350. Видъ сѣтчатки человека (палочекъ и колбочекъ) снаружи для выясненія взаимнаго соотношенія палочекъ и колбочекъ: а — въ средней части по меридіану сѣтчатки, б — ближе къ желтому пятну; палочкѣ соответствуетъ маленькій кружокъ; колбочкѣ соответствуетъ большій кружокъ съ маленькимъ внутри него. Увеличеніе 800 (*Max Schultze*).

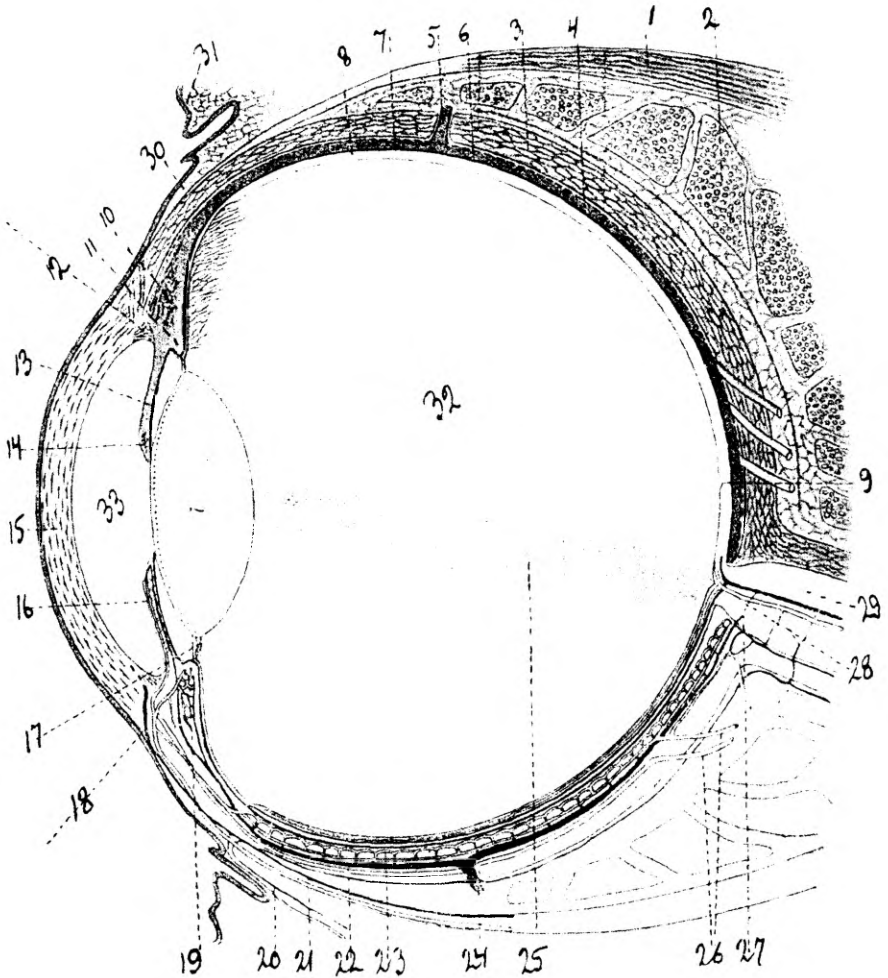
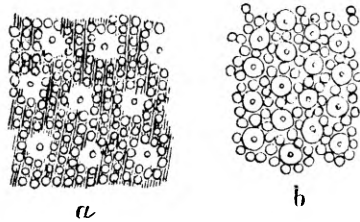

8) въ области дна ямки ядра зрительныхъ клѣтокъ расположены въ одной плоскости; центральные отростки зрительныхъ клѣтокъ, идя на соединеніе съ поверхностными отростками двуполюсныхъ клѣтокъ, имѣютъ не радіальное, а наклонное положеніе въ сѣтчаткѣ и замѣняютъ собою въ области дна ямки слой нервныхъ волоконъ сѣтчатки (*Henle*); 9) эпителиальный пигментный слой болѣе толстый и болѣе темный, чѣмъ въ другихъ мѣстахъ сѣтчатки; 10) нѣтъ наружной пограничной перепонки, какъ и внутренней.

Слѣдовательно, изъ всѣхъ слоевъ сѣтчатки въ области дна центральной ямки имѣются только нервно-эпителиальные элементы сѣтчатки: слой зрительныхъ колбочковыхъ клѣтокъ и слой пигментныхъ эпителиальныхъ клѣтокъ. (Рис. 2351.)

Зрительный нервъ.

Зрительный нервъ составляется главнымъ образомъ изъ нейритовъ узловыхъ нервныхъ клѣтокъ сѣтчатки. Всѣ эти нейриты, отходя отъ каждой узловой нервной клѣтки идутъ

по меридіану къ мѣсту выхода зрительнаго нерва изъ глазнаго яблока, образуя слой нервныхъ волоконъ сѣтчатки. Естественно, чѣмъ ближе къ мѣсту выхода зрительнаго нерва, тѣмъ слой нервныхъ волоконъ толще; а у самаго этого мѣста этотъ слой выдается внутрь полости глаза въ видѣ небольшого круглаго возвышенія, извѣстнаго подъ названіемъ сосочка зрительнаго нерва (*papilla nervi optici*). Въ самой серединѣ этого возвышенія нервныя волокна поворачиваютъ кнаружи, чтобы выйти изъ полости глазнаго яблока, и образуютъ тѣмъ самымъ воронкооб-

Рис. 2351.



Рис. 2351. Такое же сѣченіе той же сѣтчатки (см. рис. 2346) въ области желтаго пятна: 1 — внутренній пограничный слой; 2 — слой волоконъ зрительнаго нерва; 3 — слой узловыхъ клѣтокъ; 4 — внутренній зернистый слой; 5 — внутренній слой зерень; 6 — наружный зернистый слой; 7 — наружный слой зерень; 8 — наружная пограничная перепонка; 9* — слой колбочекъ и палочекъ (10 — эпителиальный слой здѣсь не изображенъ, хотя и имѣется). Увеличеніе 125 (Sobotta).

разное углубленіе (*excavatio papillae nervi optici*). Далѣе нервныя волокна прободаютъ сосудистую оболочку и наружную, бѣлую оболочку (*sclera*) глаза, проходя черезъ отверстія ея дырчатой пластинки (*lamina cribrosa*). Здѣсь безмякотныя до сихъ поръ нервныя волокна одѣваются мѣлкнутой обкладкой съ покровными пластинчатыми клѣтками Ranvier и становятся болѣе толстыми, потому и весь зрительный нервъ по выходѣ изъ глазныхъ оболочекъ получаетъ большую толщину.

Кромѣ нейритовъ узловыхъ нервныхъ клѣтокъ въ образованіи зрительнаго нерва принимаютъ участіе въ

небольшомъ количествѣ нейриты нѣкоторыхъ двуполосныхъ клѣтокъ сѣтчатки. Нейриты тѣхъ и другихъ клѣтокъ являются центростремительными нервными волокнами зрительнаго нерва, которыхъ въ немъ большинство. Но имѣются также въ небольшомъ количествѣ центробѣжныя волокна, идущія изъ центровъ головного мозга и заканчивающіяся арборизаціями въ различныхъ слояхъ сѣтчатки, доходя до наружнаго зернистаго слоя.

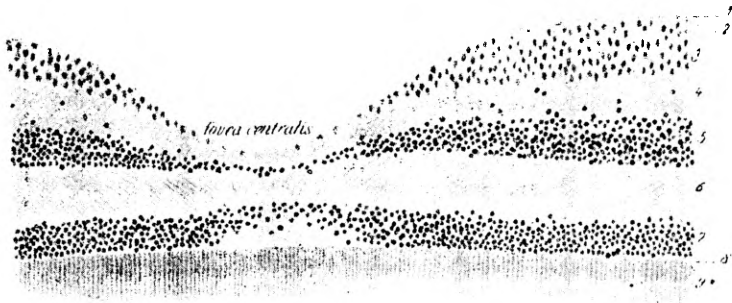
Снаружи на разстояніи 1,5—2 сантиметровъ отъ мѣста выхода зрительнаго нерва изъ наружной оболочки глаза въ него проникаетъ сначала косвенно, а потомъ идетъ по оси его артерія, которая выходитъ въ полость глаза изъ центра углубленія сосочка зрительнаго нерва (*excavatio papillae nervi optici*) и потому называется центральной артеріей сѣтчатки (*art. centralis retinae*). Имѣются также вены тѣхъ же названій, идущія рядомъ съ артеріями, но въ обратномъ направленіи. (См. рис. 2345.)

Зрительный нервъ покрытъ оболочками, являющимися непосредственнымъ продолженіемъ оболочекъ головного мозга, т. е. твердой мозговой оболочкой, паутинной и сосудистой оболочками. Твердая мозговая оболочка зрительнаго нерва непосредственно своими составными элементами переходитъ въ наружную, бѣлую оболочку глаза. (Рис. 2352—2354.)

Къ особенностямъ строенія зрительнаго нерва относится то, что между составляющими его нервными волокнами имѣются звѣздчатыя клѣтки нейроглии, чего не имѣется ни въ одномъ поверхностномъ нервѣ. Каждый черепной нервъ, какъ и спинной имѣетъ соответствующій ему первый узелъ (*ganglion*). Такимъ узломъ зрительнаго нерва считается слой узловыхъ нервныхъ клѣтокъ сѣтчатки.

Зубчатый край сѣтчатки.

Передній край зрительной части сѣтчатки заканчивается зубчиками и называется зубчатымъ краемъ (*ora serrata*). Съ этого мѣста кпереди начинается измѣненіе строенія сѣтчатки. (Рис. 2355.) Здѣсь она утончается вслѣдствіе отсутствія слоя нервныхъ волоконъ, слоя узловыхъ

нервныхъ клѣтокъ и внутренняго зернистаго слоя. Далѣе исчезаетъ слой палочекъ и колбочекъ съ наружнымъ зернистымъ слоемъ. Послѣ этого оставшіеся слои зрительныхъ клѣтокъ и двуполосныхъ клѣтокъ сливаются въ одинъ слой. Слѣдовательно, зрительная часть сѣтчатки на

Рис. 2352.



Рис. 2352. Продольное сѣченіе зрительнаго нерва въ мѣстѣ образованія его изъ сѣтчатки глаза казенинаго человѣка. Зрительный нервъ окруженъ оболочками и состоитъ изъ пучковъ нервныхъ волоконъ — *no*, проходящихъ чрезъ дырчатую пластинку — *lc* въ задней части бѣлой оболочки (*lamina scribrosa sclerae*): *ch* — сосудистая оболочка глаза; *R* — сѣтчатка; *Sc* — бѣлая оболочка глаза непосредственно переходитъ кзади въ твердую оболочку зрительнаго нерва — *d* и далѣе въ твердую оболочку мозга; *p* — паутинная вмѣстѣ съ сосудистой оболочкой; *no* — зрительный нервъ; *epi* — углубленіе въ центрѣ зрительнаго нерва; *vc* — центральная вена сѣтчатки. Увеличеніе 18 (Sobotta).

границѣ перехода ея въ рѣсничную часть сѣтчатки состоитъ изъ двухъ только слоевъ: наружнаго слоя пигментныхъ эпителиальныхъ клѣтокъ и слоя высокихъ (150—180 μ) веретенообразныхъ клѣточныхъ элементовъ, замѣнившихъ собою слой зрительныхъ и двуполосныхъ клѣтокъ. Повидимому это суть опорныя эпителиныя клѣтки Müller'a, выступившія здѣсь въ своемъ неизмѣненномъ видѣ. (Рис. 2356.)

Кпереди отъ зубчатого края рѣсничная часть сѣтчатки имѣетъ толщину въ 80 μ и состоитъ изъ слоя пигментныхъ эпителиальныхъ клѣтокъ, толщиной въ

Рис. 2353.

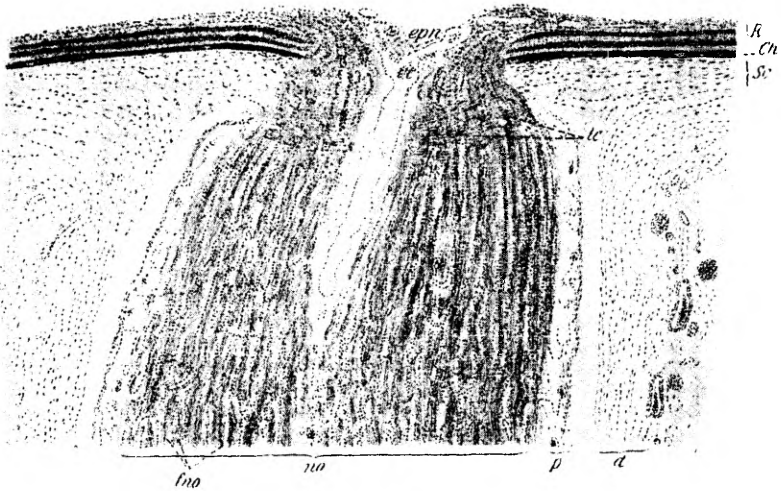
Рис. 2353. Поперечное сѣченіе зрительнаго нерва 25-лѣтняго человѣка: 1 — рѣсничные кровеносные сосуды въ поперечномъ сѣченіи; 2 — поперечное сѣченіе рѣсничнаго нерва; 3 — твердая мозговая оболочка; 4 — центральная артерія сѣтчатки и около нея вена; 6 — паутинная оболочка; 5 — подпаутинная щелевидная полость; 7 — щелевидная полость подъ твердой мозговой оболочкой; 8 — пучки волоконъ зрительнаго нерва. Увеличение 12 (Tourneux).



Рис. 2354.



Рис. 2354. Краевая часть сѣченія, изображеннаго на рис. 2353 при большемъ увеличеніи: 1 — твердая оболочка (*dura mater*); 2 — щелевидная полость подъ ней (*cauum subdurale*); 3 — паутинная оболочка; 4 — подпаутинная полость (*cauum subarachnoidale*); 5 — сосудистая оболочка (*pia mater*); 6 — пучки нервныхъ волоконъ. Увеличение 50 (Tourneux).

15 μ и слоя кънутри отъ него лежащихъ свѣтлыхъ прозрачныхъ призматическихъ высокихъ (65 μ) эпителиальныхъ клѣтокъ (палисадныхъ), подобныхъ опорнымъ клѣткамъ. Высота этихъ клѣтокъ постепенно уменьшается, при приближеніи

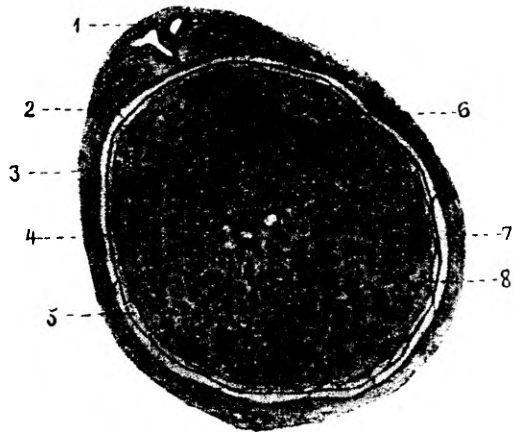
къ радужной оболочкѣ. Въ области рѣсничнаго отростка высота клѣтокъ повышается до 40—25. Въмѣстѣ съ тѣмъ увеличивается высота пигментныхъ эпителиальныхъ клѣтокъ почти вдвое. Эпителиныя призмевныя клѣтки внутренняго

Рис. 2355.

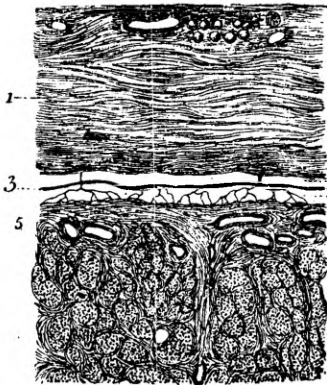

Рис. 2355. Такое же сѣченіе той же сѣтчатки (см. рис. 2346) въ области зубчатого края (ora serrata): per — рѣсничная сѣтчатка (pars ciliaris retinae); ch — сосудистая оболочка; 3 — слой узловыхъ нервныхъ клѣтокъ; 5 — внутренній слой зеренъ; 7 — наружный слой зеренъ; 9 — слой палочекъ и колбочекъ; 10 — пигментный эпителиальный слой; γ — серозныя полости въ толщѣ сѣтчатки. Увеличение 100 (Sobotta).

Рис. 2356.



Рис. 2356. Перпендикулярное къ поверхности сѣченіе сѣтчатки и сосудистой оболочки въ области зубчатого края (ora serrata): 1 — сосудистая оболочка; 2 — пигментный эпителиальный слой сѣтчатки; 3 — высокія цилиндрическія (палисадныя) клѣтки рѣсничной части сѣтчатки; 4 — волокна рѣсничнаго пояса (zonula ciliaris); 5 — измѣненная сѣтчатка въ сосѣдствѣ съ зубчатымъ краемъ, содержащая въ своей толщѣ серозныя полости; 6 — начало зубчатого края сѣтчатки. Увеличение 65 (Tourneux).

слоя имѣютъ на своей внутренней свободной поверхности краевую пластинку. Пигментный эпителий на своей наружной поверхности имѣетъ мѣстами маленькія въ видѣ сосочковъ возвышенія, которыми видѣдряется въ толщу сосудистой оболочки. (Рис. 2357.)

Рис. 2357.

Рис. 2357. Меридіанное сѣченіе тонкой рѣсничной части сѣтчатки около зубчатаго края; 1 — палисадныя клѣтки; 2 — отходящія отъ нихъ волокна рѣсничнаго пояска (*zonula ciliaris* s. Zinni); 3 — пигментный эпителий сѣтчатки зубцами

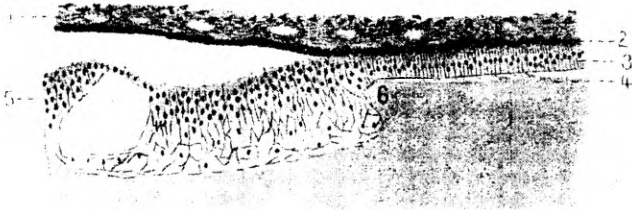

врастають въ стекловидную перепонку сосудистой оболочки. Увеличеніе 225 (Tourneux).

4. Хрусталикъ.

Хрусталикъ (*lens crystallina*) помѣщается позади радужной оболочки, прилегая къ ея задней поверхности своей передней поверхностью и закрывая собою имѣющееся въ ней зрачковое отверстіе. (Рис. 2358). Такимъ образомъ онъ вмѣстѣ съ радужной оболочкой разгораживаетъ всю полость глаза на двѣ полости переднюю полость, заключенную между передними поверхностями радужной оболочки и хрусталика съ одной стороны, а съ другой — задней поверхностью роговицы; задняя полость, помѣщается кзади отъ хрусталика и радужной оболочки.

Передняя полость или, какъ ее обыкновенно называютъ, передняя камера содержитъ водянистую жидкость (*humor aqueus*), т. е. обыкновенную лимфенную жидкость даже иногда съ нѣкоторымъ небольшимъ количествомъ лейкоцитовъ. Задняя полость глаза содержитъ въ себѣ прозрачное стекловидное тѣло, имѣющее въ передней своей поверхности выемку, (*fossa hyaloidea*) въ которой помѣщается задняя поверхность хрусталика.

Хрусталикъ есть двухсторонне выпуклая чечевица, передняя выпуклость которой меньше, чѣмъ задняя; переднезадняя ось его равна 5 миллиметрамъ. Онъ удерживается въ своемъ положеніи при помощи рѣсничнаго пояска (*zonula ciliaris* s. Zinni), прикрѣпляющагося къ его экваторной области. (Рис. 2359, 2360). Хрусталикъ покрытъ особенной оболочкой (*capsula lentis*). Эта оболочка толще (12—15 μ) на передней поверхности, чѣмъ

на задней (5—7 μ). Она состоит из прозрачного, не обнаруживающего никакого строения, вещества упругого, не изменяющегося от действия кислот, окрашивающегося нитрокраснымъ въ розовый цвѣтъ.

Рис. 2358.



Рис. 2358. Разрѣзь глаза челоука (схема): *s* — бѣлая оболочка; *e* — роговая оболочка; *cc* — conjunctiva bulbi; *ca* — передняя полость; *i* — радужная оболочка; *u* — сосудистая оболочка; *p* — пигментный слой сѣтчатки; *r* — сѣтчатка; *no* — зрительный нервъ; *v* — стекловидное тѣло; *h* — membrana hyaloidea; *l* — хрусталикъ въ сумкѣ (Зерновъ).

Подъ оболочкой находится вещество хрусталика (substantia lentis). Оно состоит изъ сочетанія видоизмѣненныхъ эпителиальныхъ клѣтокъ, происходящихъ изъ наружнаго зародышеваго листка (эктодермы).

На передней поверхности подъ оболочкой хрусталика имѣется одинъ слой эпителиальныхъ клѣтокъ въ видѣ уплощенныхъ шестистороннихъ призмъ высотой въ 8—10 μ

и 20 μ въ поперечникѣ. Клѣточное тѣло ихъ свѣтлое прозрачное, содержитъ зернистость и болѣе темное шаровидное или яйцевидное ядро. Внутренняя поверхность клѣточного тѣла слегка округленная выпуклая. Чѣмъ ближе къ экватору хрусталика, тѣмъ клѣтки становятся выше и измѣняютъ постепенно свое положеніе: въ области передняго полюса хрусталика (*polus anterior lentis*) клѣтки стоятъ перпендикулярно къ поверхности его оболочки, а чѣмъ ближе къ экватору, тѣмъ болѣе онѣ склоняются своимъ внутреннимъ концомъ въ сторону оси хрусталика (*axis lentis*) и тѣмъ болѣе онѣ вытягиваются вдлину,

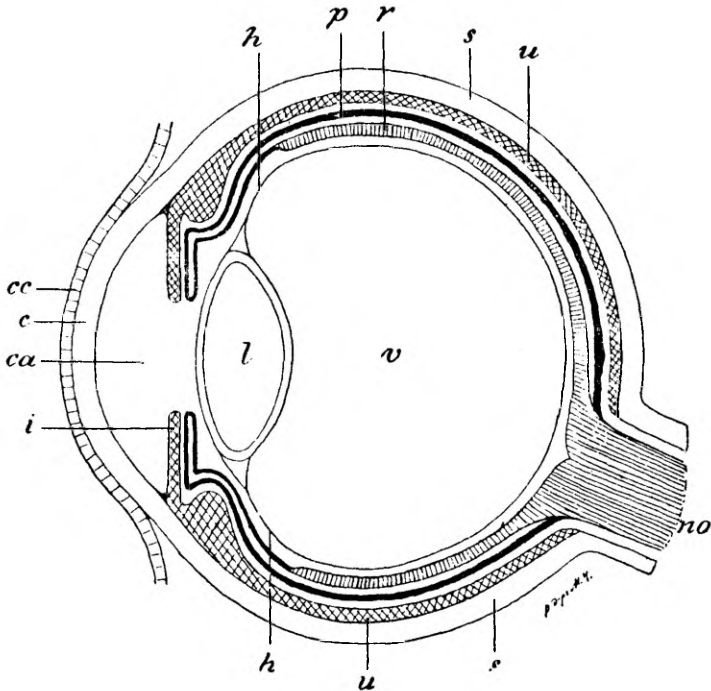
Рис. 2359.

Рис. 2359. Задняя (внутренняя) поверхность передняго сегмента глаза: с — сосудистая оболочка; о — зубчатый край; в — рѣсничный кружокъ (*orbiculus ciliaris*); f — рѣсничные отростки, выпячивающіеся внутрь, съ которыхъ удаленъ пигментный слой; а — хрусталикъ, наполовину сѣзанный, чтобы была видна часть радужной оболочки — i (Арнштейнъ).

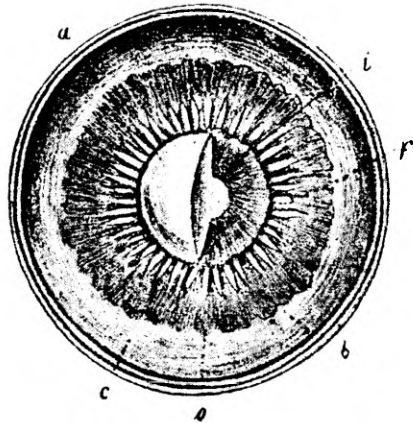

заходя одна за другую своимъ внутреннимъ концемъ за внутреннюю поверхность переднихъ клѣтокъ. Такимъ образомъ клѣтки, постепенно удлиняясь, превращаются въ волокна, основаніемъ своимъ помѣщающіяся въ области экватора, а вершиной къ области хрусталика. (Рис. 2362.) На задней поверхности оболочка хрусталика непосредственно прилегаетъ къ волокнамъ его вещества (*fibrae lentis*). Эти волокна имѣютъ на поперечномъ сѣченіи форму сплюснутыхъ шестигранныхъ призмъ съ параллельными широкими поверхностями; ширина ихъ равна 10—12 μ и толщина — 4—6 μ . Въ каждомъ изъ нихъ содержится уплощенное яйцевидное клѣточное ядро, помѣщающееся въ части болѣе близкой къ передней поверхности хрусталика, и ядра во

всѣхъ волокнахъ помѣщаются приблизительно на одной линіи. Такого вида волокна располагаются въ поверхностной или корковой части хрусталика (*substantia corticalis*).

Рис. 2360.



Рис. 2360. Меридианное сѣченіе глаза казеннаго человѣка въ области рѣсничнаго тѣла: *c* — роговица; *Co* — соединительная оболочка глазного яблока; *Sc* — бѣлая оболочка (*sclera*); *ch* — сосудистая оболочка; *Per* — рѣсничная сѣтчатка; *Mc* — рѣсничная мышца; *Pc* — рѣсничный отростокъ; *Ze* — волокна рѣсничнаго пояса (*fibrae zonulares*); *L* — хрусталикъ; *cl* — оболочка хрусталика; *le* — эпителий хрусталика; *Ir* — радужная оболочка; *Spp* — круговыя мышцы сжимателя зрачка (*sphincter pupillae*); *str* — пигментный эпителий радужной оболочки; *svsc* — круговой вѣнный каналъ бѣлой оболочки (*sclerae*); *coa* — передняя полость глаза; *cor* — задняя полость глаза. Увеличеніе 15 (Sobotta).

Во внутренней части хрусталика или въ ядрѣ (*nucleus lentis*) волокна болѣе плотны и въ размѣрахъ меньше (7—8 μ въ ширину и 2—3 μ въ толщину); поверхности ихъ и края не гладки, съ зубчиками, вѣдряющимися взаимно въ промежутки между зубчиками со-

сѣднихъ волоконъ; клѣточного ядра въ нихъ не замѣтно. Всѣ эти волокна въ молодомъ возрастѣ также содержали клѣточные ядра и не имѣли другихъ признаковъ перерожденія, а были истинными эпителиными клѣтками. (Рис. 2363.)

Хрусталикъ, уплотненный въ спиртѣ, кипящей водѣ, легко разлагается на пластинки, наложенныя одна на

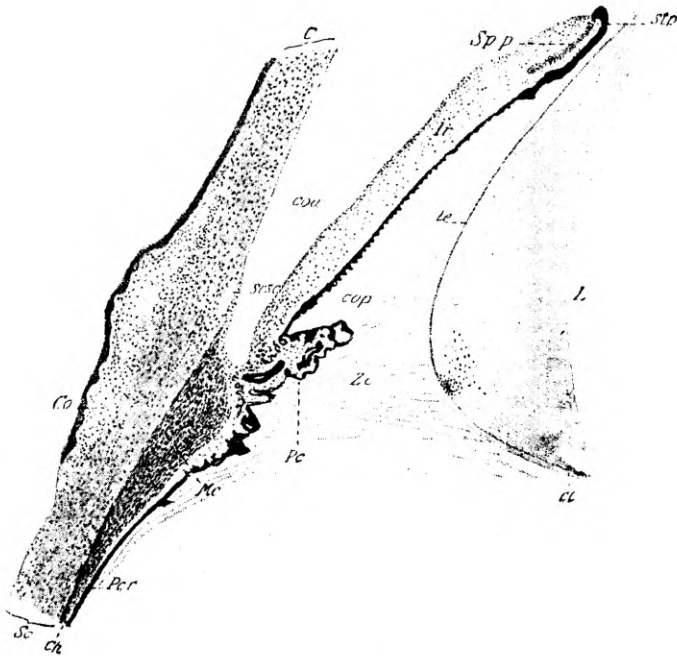
Рис. 2361.



Рис. 2361. Меридианное сѣченіе кроличьяго хрусталика: 1 — хрусталиковая сумка; 2 — эпителий хрусталика; 3 — эпителиныя клѣтки постепенно переходятъ въ волокна — 4 (Бабухинъ).

Рис. 2362.

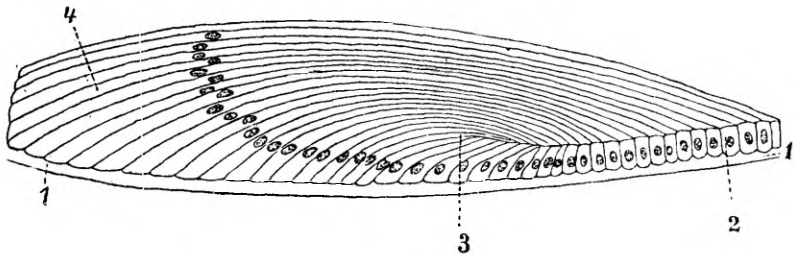

Рис. 2362. Меридианное сѣченіе хрусталика вблизи экватора изъ глаза казеннаго человѣка: cl — оболочка передней поверхности хрусталика; ep — эпителий передней поверхности хрусталика; lf — хрусталиковыя волокна-клетки. Увеличеніе 220 (Sobotta).

другую, какъ въ луковицѣ, начинаясь на переднемъ полюсѣ и заканчиваясь на заднемъ; пластинки эти имѣютъ взаимно параллельныя поверхности. (Рис. 2364.) Каждая такая пластинка въ свою очередь разлагается на отдѣльныя волокна, располагающіяся параллельно между собой, но въ разныхъ пластинкахъ въ разныхъ направленіяхъ, при этомъ волокна

одной пластинки никогда не переходят въ волокна другой пластинки.

Въ центральной части хрусталика волокна въ каждой пластинкѣ идутъ, почти соответствуя меридіанамъ, начи-

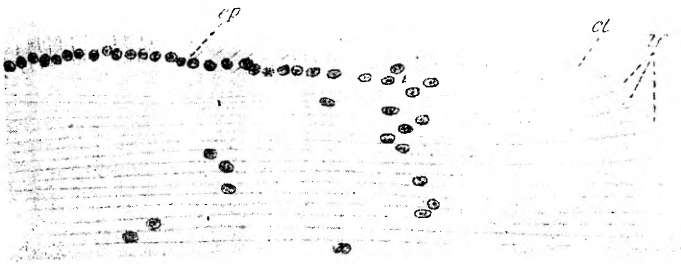
Рис. 2363.



Рис. 2363. Волокна хрусталика: А — волокна ядра; В — поперечное сѣченіе волоконъ хрусталика челоуѣка (Kölliker); С — продольно сѣченіе волоконъ коркового слоя хрусталика (Henle). Увеличеніе 350.

Рис. 2364.

Рис. 2364. Расщепленіе хрусталика на слои: 1 — ядро хрусталика (nucleus lentis); 2 — корковые слои его. Увеличеніе 4 (Arnold).

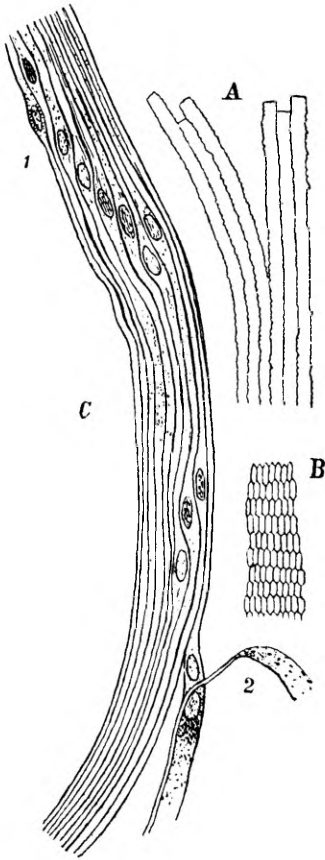
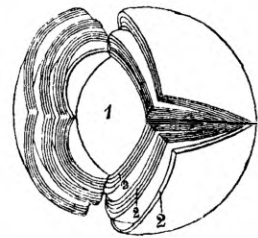

торые отчасти также признаются не имѣющими законной воли⁹⁶⁾ 502 (но 503), 509¹⁰⁰⁾ (но 510).

И попечительство признается общественною должностію, отъ коей нельзя отказываться безъ законныхъ причинъ 494⁶⁵⁾.

Въ должностію попечители назначаются, по постановленію судебныхъ мѣстъ, сиротскимъ судомъ, для умалишенныхъ и безвѣстно-отсутствующихъ прежде всего изъ ближайшихъ ихъ родственниковъ 493⁶⁴⁾ (которые были бы ихъ наслѣдниками по закону 301; мужъ не состоитъ ближайшимъ родственникомъ жены).

Въ отличіе отъ опекуновъ, попечители за труды получаютъ вознагражденіе по опредѣленію суда, но не свыше 5⁰/₁₀ съ чистаго годоваго дохода, взамѣнъ чего попечителямъ можетъ быть предоставлено единовременно съ цѣнности всего имущества: въ Курляндіи 2⁰/₁₀, а въ Эстляндіи до 4⁰/₁₀ 496, 2596. Кр. К. 92, Э. 1105, Л. 972 для попечителей надъ слабоумными и безумными устанавливаютъ принципъ безмездности долижности, что можетъ быть разсматриваемо утратившимъ силу въ виду мнѣнія Гос. Совѣта 9 іюля 1889 года.

1. Попечительство надъ умалишенными.

Сводъ знаетъ попечительство лишь надъ умалишенными⁹⁷⁾ (безумными или сумасшедшими, лишенными употребленія всѣхъ или большей части умственныхъ способно-

⁹⁶⁾ Въ частности, какъ несовершеннолѣтніе 1989 (въ Курляндіи, кромѣ Либавы, лишь до 20 лѣтъ), такъ и умалишенные, какъ находящіеся въ здоровомъ умѣ и твердой памяти 1984, и расточители 1988 (для послѣднихъ въ Ревелѣ нѣтъ прещенія 1988 прим.) не могутъ составлять духовныхъ завѣщаній. То же въ болѣе широкой формулѣ выражено въ кр. К. 139, кр. Э. 1168, кр. Л. 1022: малолѣтніе, слабоумные и сумасшедшіе, равно какъ и тѣ, кои за расточительность или по другимъ законнымъ причинамъ отрѣшены отъ управленія своимъ имѣніемъ или у кого самое имѣніе отобрано, не могутъ дѣлать завѣщанія.

⁹⁷⁾ См. 53 Буковскій, Призваніе лица душевнобольнымъ въ Прибалтійскомъ краѣ.

Содержаніе 502 ст. даетъ полное основаніе признать возможность доказыванія въ судебномъ порядкѣ ненормальности умственныхъ способностей лица, вступившаго въ имущественную сдѣлку, съ цѣлью признанія таковой недействительною и помимо освидѣтельствованія этого лица въ установленномъ порядкѣ, особенно послѣ смерти этого лица и невозможности въ виду сего прибѣгнуть къ способу, для сего въ законѣ установленному. Рез. Сен. № 2505/904 д. Каминскаго.

стей 498, послѣ медицинскаго освидѣтельствования 500 признанными таковыми правительствомъ, окружнымъ судомъ 499, въ закрытомъ судебномъ засѣданіи въ порядкѣ 1913—1927 Уст. Гр. С.), но не надъ слабоумными, не лишенными разумѣнія, необходимаго для завѣдыванія обыкновенными дѣлами 497, а кр. К. 88, 77, Э. 1101, Л. 954, 968 и надъ слабоумными.

Попечитель не обязанъ лично ухаживать за больнымъ 501.

Всѣ дѣйствія умалишенныхъ (какъ признаваемыхъ предъ закономъ неспособными управлять и распоряжаться своимъ имуществомъ 498), даже совершенныя до назначенія попечительства, считаются ничтожными 502,⁹⁷⁾ за исключеніемъ совершенныхъ въ свѣтлые промежутки 503, наличность коихъ во время совершенія дѣйствія должно доказать лицо, основывающее какія-либо требованія изъ подобныхъ сдѣлокъ 504.

Получивъ свѣдѣніе (хотя бы въ формѣ прошенія состоящаго подъ попечительствомъ, причемъ не требуется приложенія медицинскаго свидѣтельства) о выздоровленіи умалишеннаго, окружный судъ удостовѣряется въ исцѣленіи и поручаетъ сиротскому суду, по представленіи попечителемъ отчета и по сдачѣ имущества, уволить его 505⁹⁸⁾.

⁹⁸⁾ Сенать 1900 г. 8 марта № 29: Попечитель надъ умалишеннымъ не можетъ быть вызываемъ въ порядкѣ, 1222⁴ Уст. Гр. Суд. указанномъ, для заявленія о средствахъ умалишеннаго на удовлетвореніе взысканія . . . Установленная мѣра къ розысканію средствъ на удовлетвореніе присужденнаго съ должника взысканія примѣнима единственно къ самому должнику. Хотя опекунъ, призываемый для попеченія о лицѣ и имуществѣ опекаемаго, обязанъ имѣть ходатайство по всѣмъ тяжбымъ дѣламъ его, но чтобы на опекуна возлагалась обязанность заявлять въ присутствіи суда о средствахъ подопечнаго должника къ удовлетворенію взысканія, нѣтъ на то въ законѣ никакого указанія. Личный характеръ разсматриваемой понудительной мѣры явствуетъ также изъ того, что точное исполненіе ея санкціонируется уголовною отвѣтственностью. По ст. 176¹ уст. о нак. лица, завѣдомо имѣющія какіе-либо способы къ удовлетворенію своихъ кредиторовъ, но умышленно не объявившія объ этомъ суду или полиціи въ случаяхъ и порядкѣ, опредѣленныхъ правилами Уст. Гр. С., а также сдѣлавшія при семъ объявленіи ложныя показанія, хотя отъ этого и не послѣдовало ущерба, подвергаются заключенію въ тюрьмѣ отъ 1 до 8 мѣсяцевъ. Эту статью, относящуюся по буквальному содержанію ея къ должникамъ, примѣнять къ опекунамъ, при молчаніи о томъ закона, не представляется основанія, а предоставленіе на добрую волю опекуновъ исполненія обсуждаемой мѣры безъ санкціи онаго уголовной отвѣтственностью не имѣло бы надлежащаго значенія“. Гр. Кас. Деп. д. Гейкинга.

2. Попечительство надъ расточителями.

Попечительство надъ расточителями кр. Э. 1101, кр. Л. 954, т. е. объявленными окружнымъ судомъ таковыми 506,⁹⁹⁾ учреждается сиротскимъ судомъ.

Объявленные расточителями приравняются къ умалишеннымъ: ихъ юридическія сдѣлки признаются ничтожными, развѣ бы которая изъ нихъ обращалась въ ихъ пользу, въ каковомъ случаѣ она обязательна для другой стороны 509.¹⁰⁰⁾ Въ отличіе отъ дѣйствій умалишеннаго дѣйствія расточителя, совершенныя до устраненія его отъ управленія имуществомъ и до публикаціи о томъ, признаются имѣющими силу и обязательными 510.

Попечительство продолжается, пока не уничтожится всякое сомнѣніе въ совершенной перемѣнѣ образа мыслей и жизни объявленнаго расточителемъ и не будетъ это признано тѣмъ судомъ, который назначилъ попечительство 511.¹⁰¹⁾

⁹⁹⁾ Расточитель тотъ, „кто, не полагая ни цѣли, ни мѣры своимъ расходамъ, позволяетъ издержки себѣ столь непомерныя и не соответственныя его доходамъ, что должно опасаться совершеннаго его обдѣнчія“ 506.

Ук. Сената Спб. Суд. Пал. по д. бар. Вольфа № 34/93: для признанія кого-либо расточителемъ вовсе не требуется, чтобы было непременно установлено производство имъ такихъ расходовъ, которые относятся къ роскоши и мотовству; напротивъ того, всякіе безразсудные расходы, грозящіе разстройствомъ имѣнію, могутъ быть приняты судомъ въ соображеніе при разрѣшеніи вопроса о расточительности. Такъ, напр., рискованныя спекуляціи, могущія, по мнѣнію суда, вести къ разоренію увлекающагося ими лица, вполне подходятъ подъ признаки расточительности, указанные въ 506 ст.

2494: Если наслѣдодатель сдѣлаетъ какое-либо отчужденіе, съ очевиднымъ намѣреніемъ лишить чрезъ то наслѣдника по договору присвоеннаго ему онымъ права, то сей наслѣдникъ можетъ оспаривать подобное отчужденіе, и даже, если наслѣдодатель необдуманно издержками уменьшить имущество до того, что по закону долженъ быть признанъ за расточителя, требовать объявленія его таковымъ.

¹⁰⁰⁾ Признавая расточителя неспособнымъ къ управленію своимъ имуществомъ, законъ въ этихъ только предѣлахъ ограничиваетъ правоспособность расточителей, которая не можетъ быть расширяема и распространяема и на все то, что не касается управленія имуществомъ. Поэтому расточитель можетъ принимать участіе въ дѣлахъ объ объявленіи его должникомъ несостоятельнымъ, какъ это признано Спб. суд. палатой по д. Бертельса № 3/95.

¹⁰¹⁾ Гр. Кас. Деп. Сената: Изслѣдованіе въ этомъ случаѣ производится не только чрезъ допросъ родственниковъ, но и другихъ лицъ, ко-

3. Попечительство надъ имѣніемъ отсутствующихъ.

Попечительство надъ имѣніемъ отсутствующихъ и безвѣстно-отсутствующихъ кр. Э. 1101, кр. Л. 954, т. е. удалившихся изъ постоянного своего мѣста жительства, не оставивъ за себя уполномоченнаго 516, учреждается, по постановленіи окружнаго суда, въ округѣ коего отсутствующій имѣль мѣсто жительства (порядокъ производства см. Уст. Гр. Суд. ст. 1940—1955), когда заступленіе правъ отсутствующаго оказывается необходимымъ 517.

Попечитель принимаетъ имущество по описи, ежегодно даетъ отчетъ 519, охраняетъ имущество и завѣдываетъ имъ, принимаетъ для него наслѣдство 520, но не въ правѣ вступаться въ остальные дѣла отсутствующаго 518.

Попечительство прекращается: 1) когда отсутствующій возвратится или извѣститъ о себѣ и самъ распорядится объ управленіи своимъ имуществомъ, 2) когда получено положительное извѣстіе о его смерти и 3) когда судъ объявитъ его умершимъ 522.

Послѣднее можетъ имѣть мѣсто, какъ скоро истекло 70 лѣтъ со дня его рожденія¹⁰²⁾ 524, но не ранѣе, какъ по минованіи пяти лѣтъ отъ полученія послѣднихъ о немъ свѣдѣній 525. Имущество сдается ближайшимъ наслѣдникамъ въ день его (хотя и предполагаемой) смерти 523, 526. Если возвратится объявленный умершимъ, то получить свое имущество лишь въ томъ составѣ, въ какомъ оно сохранилось 527.

4. Попечительство надъ наслѣдствомъ.

Попечительство надъ наслѣдствомъ⁶⁵⁾ учреждается (по просьбѣ наслѣдниковъ 2590, или когда хотя нѣкоторые наслѣдники неизвѣстны, или не всѣ находятся на лицо, или не желаютъ или не могутъ принять наслѣдство, или хотя

имъ извѣстенъ образъ дѣйствій расточителя: судъ въ правѣ допросить по тому же предмету и указываемыхъ участвующими въ дѣлѣ сторонами. Ук. Сен. Спб. Суд. Пал. по д. бар. Вольфъ № 69/98.

Порядокъ производства дѣлъ о признаніи лицъ расточителями, объ учрежденіи и отмѣнѣ попечительства см. Уст. Гр. Суд. 1928—1939 ст.

¹⁰²⁾ Основаніе въ 10 стихѣ 89 (90) псалма: „дніе лѣтъ нашихъ, въ нихъ же семьдесятъ лѣтъ, аще же въ силахъ, осмьдесятъ лѣтъ, и множае ихъ трудъ и болѣзнь“.

одинъ изъ нихъ несовершеннолѣтній и безъ опекуна, или если долги наслѣдства превышаютъ его стоимость ¹⁰³⁾ 2589) опекунскимъ установленіемъ по постановленію или мирового судьи, принимающаго мѣры охраненія наслѣдства или же судомъ, въ коемъ производится дѣло о наслѣдствѣ 2590 и прим., Уст. Гр. С. 2009 и 2010, кр. Э. 1101, по избранію интересованными въ дѣлѣ наслѣдства лицами, а когда никого не предложено ими въ попечители, то по назначенію самого суда 2591, ¹⁰⁴⁾ вол. с. у. 215, 216, кр. К. 125, Э. 1184, Л. 1004.

¹⁰³⁾ Вол. с. у. 216: Попечитель наслѣдства долженъ быть назначенъ, когда въ составъ наслѣдства входитъ недвижимое имѣніе или находящееся въ дѣйствіи торговое, ремесленное или промышленное заведеніе, или когда надлежитъ предъявить искъ отъ лица умершаго, или отвѣчать по предъявленному къ его лицу иску, или присутствовать при исполненіи судебного рѣшенія.

¹⁰⁴⁾ Сенатъ 1903 г. 22 января № 21: „Буквальное содержаніе и строго повелительный характеръ изложеннаго закона не оставляетъ никакого сомнѣнія въ томъ, что только въ тѣхъ случаяхъ попечители назначаются по непосредственному выбору опекунскаго учрежденія, когда интересованными въ дѣлѣ лицами или никого въ попечители предложено не будетъ, или же избранные ими окажутся не имѣющими надлежащихъ качествъ; въ противныхъ же случаяхъ, опекунское учрежденіе обязано утверждать попечителей изъ числа предложенныхъ ему интересованными лицами кандидатовъ и, разумѣется, войти предварительно въ оцѣнку ихъ качествъ . . . Риго-Вольмарскимъ дворянскимъ сиротскимъ судомъ устранены всѣ кандидаты, предложенные суду, . . . и назначенъ попечитель по непосредственному избранію суда, . . . въ томъ единственномъ соображеніи, . . . что утвержденіе кого-либо изъ предложенныхъ . . . кандидатовъ могло бы имѣть видъ „споспѣшествованія одному изъ заинтересованныхъ лицъ“. Споспѣшествованіе кому-либо изъ заинтересованныхъ въ дѣлѣ наслѣдства лицъ, понимая это недостаточно опредѣленное выраженіе въ смыслѣ содѣйствія подобному лицу къ достиженію, по предоставленному ему закономъ праву, избранія въ попечители кандидата надлежащихъ качествъ, съ цѣлью заботливаго охраненія и управленія наслѣдствомъ, очевидно, могло скорѣе входить въ задачи опекунскаго учрежденія и служить ему основаніемъ къ удовлетворенію просьбы заинтересованнаго лица, нежели побуждать судъ къ устраненію всѣхъ предложенныхъ кандидатовъ безъ всякаго разсмотрѣнія соотвѣтствія ихъ качествъ званію попечителя“. Дѣло ф. Смить.

Распоряженіе о назначеніи попечителя должно исходить отъ власти судебной, а не отъ сиротскаго суда, который послѣ судебной реформы въ Прибалтійскихъ гурерніяхъ судебныхъ функцій не имѣетъ, а является лишь опекунскимъ учрежденіемъ, не призваннымъ рѣшать вопросъ о необходимости назначенія попечительства, а дающимъ лишь распоряженія

Попечители къ присягѣ не приводятся, но увѣщаются къ добросовѣстному исполненію возлагаемыхъ на нихъ обязанностей 2592.

Они должны пещись о сохраненіи въ цѣлости наслѣдства, не могутъ ничего отчуждать, кромѣ вещей, подверженныхъ порчѣ, (вол. с. у. 218: эти вещи продаются волостнымъ судомъ съ публичнаго торга) или вызывающихъ несоотвѣтствующіе ихъ цѣнности расходы. Не имѣя права собственною властью продать недвижимость, попечители не лишены, однако, права ходатайствовать о дозволеніи добровольной продажи въ случаяхъ необходимости таковой и, между прочимъ, для раздѣла между наслѣдниками или выдѣла легатаріямъ назначенныхъ имъ по завѣщанію денежныхъ суммъ. (СПБ. Суд. Пал. по д. Матусевичъ № 139/97). Попечители не могутъ требовать возвращенія отданныхъ въ заемъ капиталовъ (но проценты по нимъ могутъ требовать безъ особаго разрѣшенія сиротскаго суда, рез. Сен. по д. Ойзо № 8634/99), развѣ бы таковыя находились въ невѣрныхъ рукахъ. Попечители не могутъ вступать въ новыя на счетъ наслѣдства сдѣлки, ни вообще предпринимать, въ болѣе важныхъ предметахъ (куда относится и предьявленіе отъ имени наслѣдственной массы исковъ, ибо предьявленіе исковъ неосновательныхъ угрожаетъ наслѣдственной массѣ убытками по уплатѣ судебныхъ издержекъ и по вознагражденію за веденіе проигранныхъ дѣлъ), что бы то ни было безъ предварительнаго разрѣшенія сиротскаго суда, который руководится желаніями наслѣдниковъ и другихъ заинтересованныхъ въ дѣлѣ лицъ 2594.¹⁰⁵⁾

о назначеніи попечителя на основаніи сообщенія суда, постановившаго учредить попечительство, напр., при отсутствіи (или смерти) душеприказчика и прямого наслѣдника по завѣщанію. СПБ. Суд. Пал. №117/98 д. Кейзерлингъ.

¹⁰⁵⁾ 2594 ст. опредѣляетъ, что попечители надъ наслѣдствомъ не могутъ безъ предварительнаго разрѣшенія и постановленія суда предпринимать что бы то ни было важное. Къ таковымъ важнымъ дѣйствіямъ при ограниченности правъ, предоставленныхъ попечителямъ закономъ, имѣющимъ въ виду лишь управленіе попечителемъ наслѣдственной массой для сохраненія ея въ цѣлости, несомнѣнно, надлежитъ отнести и предьявленіе исковъ (см. текстъ въ скобкахъ). Права и обязанности попечителей наслѣдства, назначаеваемыхъ лифляндскими крестьянскими присутственными мѣстами, по силѣ Кр. Л. 938, за отсутствіемъ въ Лиф. крест.

Попечитель принимаетъ наслѣдство (лишь то, которое еще не поступило къ наслѣдникамъ, потому ли, что послѣдніе не могли его принять — по неизвѣстности, по отсутствію, несовершеннолѣтію — либо и не пожелали принять; попечитель не въ правѣ требовать передачи въ его управленіе того наслѣдственнаго имущества, которое уже состоитъ во владѣніи даннаго наслѣдника (СПБ. Суд. Пал. по д. Маакера № 330/901) по описи 2650, ⁸⁵) вол. с. у. 215, 217 и съ вызовомъ кредиторовъ 2597.

Попечитель даетъ отчеты по востребованію сиротскаго суда и окончательный по прекращеніи попечительства 2595.

Попечительство продолжается, пока не состоится законнаго рѣшенія о правахъ лицъ, отыскивающихъ наслѣдство 2598.

Издержки по управленію падаютъ на счетъ наслѣдства.

За труды попечителей сиротскій судъ опредѣляетъ имъ вознагражденіе не свыше въ Лифляндіи и Эстляндіи 4⁰/₀, а въ Курляндіи 2⁰/₀ стоимости наслѣдства или взамѣнъ того 5⁰/₀ съ годоваго валоваго дохода, приносимаго наслѣдствомъ 2596.

5. Попечительство надъ конкурсною массою.

Попечительство надъ конкурсною массою⁸⁵) 268 л. 7, кр. Э. 1101, 977, Л. 889, К. 492, 503. Присяжные попечители по дѣламъ несостоятельнаго назначаются окружнымъ судомъ по его, суда, усмотрѣнію, преимущественно изъ постороннихъ благонадежныхъ лицъ или присяжныхъ повѣренныхъ, указанныхъ кредиторами и изъявившихъ письменно согласіе на принятіе этого званія. Прил. VI къ 1400 Уст. Гр. Суд. 10 ст.

По требованію попечителя опись имуществу должника составляется судебнымъ приставомъ 11 ib.

Когда конкурсное управленіе не можетъ быть выбрано по недостатку кредиторовъ, то судъ возлагаетъ на присяжнаго попечителя обязанность розысканія имущества, долж-

положеніи соотвѣтствующихъ постановленій, должны опредѣляться Лифляндскимъ земскимъ правомъ, въ частности 2594 ст. СПБ. Суд. Пал. по д. Маакера № 330/901.

нику принадлежащаго, продажи онаго, предъявленія исковъ и отвѣта по онымъ 15 ib.

Въ случаѣ отступленія отъ установленныхъ правилъ присяжные попечители подвергаются, по опредѣленію окружнаго суда, въ дисциплинарномъ порядкѣ, вычету изъ слѣдующаго имъ вознагражденія 16 ib¹⁰⁶).

¹⁰⁶) Сенать 21 янв. 1904 г. № 17: „Присяжный попечитель по дѣламъ несостоятельнаго должника не можетъ быть вмѣстѣ съ тѣмъ повѣреннымъ отдѣльныхъ кредиторовъ и въ этомъ качествѣ ходатайствовать объ удовлетвореніи ихъ претензій внѣ конкурса. . . Хотя правило, воспрещающее повѣренному являться въ судѣ представителемъ обѣихъ спорящихъ сторонъ, какъ выраженное въ ст. 372 учр. суд. уст., и было установлено для присяжныхъ повѣренныхъ, однако, по внутреннему своему смыслу и цѣли, къ достиженію которой оно направлено, постановленіе это, очевидно, имѣетъ значеніе общаго положенія, примѣняемаго ко всякаго рода повѣреннымъ и представителямъ какихъ бы то ни было лицъ, физическихъ или юридическихъ, и по отношенію ко всѣмъ спорнымъ отношеніямъ, подлежащимъ судебному разсмотрѣнію. Въ дѣйствительности невозможно допустить, чтобы повѣренные, обязанности которыхъ заключаются въ охраненіи и отстаиваніи правъ своихъ довѣрителей, могли бы добросовѣстно исполнять ихъ по отношенію къ обѣимъ спорящимъ сторонамъ даже въ случаяхъ, когда, при взаимномъ противорѣчии и столкновеніи этихъ интересовъ, они были ввѣрены противниками попеченію одного и того же лица. Вотъ почему нельзя также признать, чтобы со времени возложенія на кого-либо изъ повѣренныхъ кредиторовъ обязанностей присяжнаго попечителя, заключающихся преимущественно въ завѣдываніи имущественной массой должника, тотъ же повѣренный сохранялъ возможность ходатайствовать объ осуществленіи правъ своихъ довѣрителей — кредиторовъ массы, въ тѣхъ случаяхъ, когда права этихъ кредиторовъ сталкиваются съ интересами массы, ввѣренными заботамъ того же повѣреннаго въ качествѣ присяжнаго попечителя. Несовмѣстимость въ одномъ лицѣ званій присяжнаго попечителя и повѣреннаго кредитора массы не устраняется также и въ случаяхъ ходатайствъ о внѣ-конкурсномъ удовлетвореніи претензій кредитора (ст. 14 и 21 прил. къ 1899 У. Г. С.), такъ какъ по свойству своему нѣкоторыя изъ требованій кредиторовъ не только не осуществляются иначе, какъ путемъ иска (15 ib.), по которому отвѣтчикомъ долженъ, несомнѣнно, являться присяжный попечитель, но и вообще можетъ иногда подлежать спору въ отношеніи самой принадлежности ихъ къ разряду требованій, пользующихся отдѣльнымъ удовлетвореніемъ, какъ по своему содержанію (22 ib.), такъ и по соблюденію другихъ, указанныхъ въ законѣ условій (ib. 23). Затѣмъ, само собою разумѣется, что никакихъ препятствій къ соединенію въ одномъ повѣренномъ представительства за двухъ или нѣсколькихъ физическихъ или юридическихъ лицъ, но интересы которыхъ не сталкиваются, существовать не можетъ, а потому и повѣренные такихъ лицъ не подлежатъ устраненію отъ ходатайства въ судѣ объ этихъ интересахъ“.

6. Попечительство надъ незамужними.

Попечительство надъ незамужними женщинами¹⁰⁷⁾, по Своду, устанавливается лишь по желанію ихъ и въ сущности не имѣетъ юридическаго интереса и значенія.

512: „незамужнія, по достиженія ими совершеннолѣтія, вступаютъ въ управленіе своимъ имуществомъ наравнѣ съ лицами мужескаго пола; но имъ не запрещается (!) пользоваться при семъ совѣтомъ и содѣйствіемъ мужчины въ качествѣ попечителя (совѣтника, ассистента)“. 513: Попечитель либо избирается самою дѣвицею, безъ всякаго утвержденія его правительственною властью, либо опредѣляется, по ея просьбѣ, сиротскимъ судомъ, при томъ 514: или въ видѣ постояннаго, для веденія всѣхъ ея дѣлъ, либо особо для каждаго отдѣльнаго случая. 515: попечитель, не управляя имуществомъ, и не обязанъ никакою отчетностью, и отвѣтствуетъ лишь въ качествѣ совѣтника¹⁰⁸⁾.

¹⁰⁷⁾ Очевидно, лишь надъ дѣвицами.

Вдовы при управленіи оставшимся послѣ ихъ мужей наслѣдствомъ, въ качествѣ опекуновъ, должны пользоваться содѣйствіемъ соопекуновъ или попечителей, какъ отмѣчено выше на 89, 39, 41 стр. Попечитель обязанъ имѣть подробное свѣдѣніе о всемъ оставшемся послѣ покойнаго имуществѣ и во всѣхъ дѣлахъ, касающихся наслѣдства, давать вдовѣ совѣты и надлежащее пособіе кр. Л. 959, Э 1087, К. 81. Кр. Э. 1087: вдова не въ правѣ ничего отчуждать принадлежащаго ея дѣтямъ, безъ согласія попечителя и принятія имъ на себя равной съ нею отвѣтственности; ib. 1088: онъ же назначается въ число двухъ опекуновъ, при содѣйствіи коихъ совершается раздѣлъ имущества при вступленіи вдовы въ новый бракъ. Кр. К. 81: она не властна безъ его согласія ничего принадлежащаго ея дѣтямъ ни продавать, ни закладывать.

Замужнія женщины, какъ указано выше на 4, 8, 12, 36, 63 стр., состоятъ подъ опекою своихъ мужей. Попечительство для замужнихъ женщинъ учреждается, когда мужъ, за отсутствіемъ или по болѣзни, а также и по другой какой-либо причинѣ, не въ состояніи управлять общимъ имуществомъ 31.

¹⁰⁸⁾ 4415: Совѣтъ одного лица другому самъ по себѣ не устанавливаетъ никакого юридическаго между сторонами отношенія, и какъ тотъ, кому данъ этотъ совѣтъ, не обязанъ къ его исполненію, такъ и давшій его не обязывается, въ случаѣ безуспѣшности онаго, къ вознагражденію. 4416: Въ видѣ исключенія, давшій совѣтъ отвѣчаетъ за происшедшій отъ него вредъ тогда, когда далъ оный во вредъ съ злымъ умысломъ, или когда получившій совѣтъ докажетъ, что безъ него не предпринялъ бы того дѣйствія, которое ему было присоветовано. Примѣчаніе: Когда совѣтъ данъ кѣмъ-либо въ качествѣ эксперта или съ обѣщаніемъ, по особому

То же и кр. Л. 953⁷⁹⁾: лифляндскія крестьянки по достиженіи 21 года вступаютъ въ свободное управленіе своимъ имѣніемъ. Кр. Л. 955: беспомощныя совершеннолѣтнія женщины (дѣвицы, вдовы, разведенныя жены) сами избираютъ попечителя. Кр. Л. 967: попечители совершеннолѣтнихъ женскаго пола не подлежатъ дѣйствию предписаній, установленныхъ для опекуновъ.

Попечитель эстляндской крестьянки имѣетъ уже большее значеніе. Кр. Э. 1097: хотя совершеннолѣтнія незамужнія женщины также приобрѣтаютъ право свободно располагать своимъ имуществомъ, однако онѣ до замужества своего должны избрать себѣ попечителя, безъ согласія котораго онѣ не могутъ совершать никакихъ судебныхъ актовъ (не могутъ производить вообще никакихъ дѣлъ въ судебныхъ мѣстахъ). Слѣд., для эстляндской крестьянки избраніе попечителя обязательно и содѣйствіе его въ судебныхъ дѣлахъ неизбѣжно.

Попечитель же курляндской крестьянки является настоящимъ опекуномъ, какъ, впрочемъ, онъ и именуется. Кр. К. 77: къ совершеннолѣтнимъ дѣвицамъ, оставшимся въ сиротствѣ, опредѣляются опекуны. Кр. К. 78⁷⁸⁾: курляндская крестьянка вступаетъ въ совершеннолѣтіе также по достиженіи 21 года отъ рожденія, но безъ попечителя никакихъ дѣлъ совершать не можетъ.

7. Попечительство надъ дряхлыми и надъ крестьянскимъ дворомъ.

Кр. Э. 1101, постановляя, что „отвѣтственность попечителей на счетъ добросовѣстнаго управленія ввѣреннымъ имъ имѣніемъ и заботливости о пользахъ состоящихъ въ завѣдываніи ихъ людей опредѣляется въ точности тѣми самими постановленіями, коими должны руководствоваться опекуны“, упоминаетъ еще о слѣдующихъ случаяхъ установленія попечительства:

а) дряхлые отъ старости сами избираютъ себѣ попечителей,

договору, взять послѣдствія онаго на себя, то давшій сей совѣтъ отвѣчаетъ не на основаніи онаго, а вслѣдствіе обязательнаго отношенія, въ которое поставилъ себя къ другой сторонѣ, въ первомъ случаѣ какъ экспертъ, а во второмъ — какъ обязавшійся предъ нею своимъ обѣщаніемъ.

б) если потомственный арендатор окажется вторично виновнымъ въ запущеніи хозяйства, то волостной судъ назначаетъ ему попечителя, подъ надзоромъ коего, въ отношеніи хозяйства, означенный арендаторъ остается въ теченіе слѣдующихъ пяти лѣтъ (кр. Э. 194),

и в) въ случаѣ неплатежа процентовъ въ опредѣленные сроки: 1) по ссудѣ изъ кредитной кассы и 2) по не доплаченной помѣщику купчей суммѣ, крестьянскій дворъ, на основаніи ст. 194, немедленно отдается подъ попечительство, кр. Э. 1031.

8. Попечительство надъ нерадивыми хозяевами.

Всѣ крестьянскія положенія знаютъ попечительство надъ нерадивыми хозяевами.

Подъ нерадивымъ хозяиномъ¹⁰⁹⁾ кр. К. 89, Э. 1102, Л. 969 разумѣютъ такого крестьянина (Э.: члена волостнаго общества), который отъ лѣности или распутства разстроилъ свое состояніе, не выполняетъ ни казенныхъ, ни господскихъ (Э.: „мызныхъ“¹¹⁰⁾ повинностей и не соблюдаетъ семейныхъ своихъ обязанностей (К. и Э.: и чрезъ то можетъ обратиться въ тягость обществу).

Признанный нерадивымъ отдается подъ попечительство¹¹¹⁾ и по своему юридическому положенію въ имущественномъ отношеніи почти уподобляется малолѣтнему. Безъ вѣдома и согласія попечителя онъ не можетъ ничего изъ собраннаго хлѣба ни продать, ни инымъ образомъ отчудить (К.: заложить), никакой купли или продажи или иного какого-либо договора заключить. Всякій такой договоръ признается недѣйствительнымъ и уничтожается, а самъ нерадивый за

¹⁰⁹⁾ Кр. К. именуетъ его „нерадивымъ домоводцемъ“, а кр. Л. 954 однажды назвало его „нерачительнымъ хозяиномъ“. Всѣ крестьянскія положенія (К. 91, Э. 1104, Л. 971) имѣютъ въ виду какъ хозяина, такъ и арендатора.

¹¹⁰⁾ Въ Кур. положеніи добавлено: „ниже мірскихъ“, въ нѣмецкомъ же текстѣ сказано: die Pflichten gegen die Seinigen, что означаетъ: обязанности къ своимъ ближнимъ, т. е. къ семейному кругу.

¹¹¹⁾ Кр. К. 77, 89: попечитель долженъ быть безпорочнаго поведенія изъ крестьянъ того же мірскаго (волостнаго) общества и по возможности изъ разряда хозяевъ; кр. Э. 1101, 1102: изъ неукоризненныхъ членовъ общества; кр. Л. 954, 969: по возможности изъ крестьянъ того же волостнаго общества и изъ разряда хозяевъ.

заключеніе договора подвергается наказанію кр. К. 91, Э. 1104, Л. 971.

Своему попечителю онъ обязанъ повиноваться подъ опасеніемъ судебного (Э.: понужденія и) наказанія кр. К. 89; Э. 1102, Л. 969. Попечитель является не только совѣтникомъ, соучастіе коего необходимо для дѣйствительности юридическихъ дѣйствій нерадиваго, но и какъ бы его начальникомъ.

Функции его опредѣлены такъ: попечитель обязанъ 1) строго наблюдать, чтобы порученный ему въ опеку крестьянинъ (Э.: подчиненный ему членъ общества) въ точности исполнялъ всѣ возложенныя на него и принятыя имъ на себя обязанности, 2) имѣлъ должное за своимъ хозяйствомъ смотрѣніе, 3) по окончаніи жатвы производить съ нимъ расчетъ, приводя въ извѣстность, достаточно ли будетъ, для собственнаго его пропитанія, собраннаго имъ хлѣба, и сколько изъ него можетъ быть обращено въ продажу, 4) потомъ отдѣлить потребное количество для сѣмянъ, 5) уплатить подати, аренду и другіе долги и 6) представить въ волостной судъ обстоятельный обо всемъ по этому предмету отчетъ кр. К. 90, Э. 1103, Л. 970.

За свой трудъ попечитель можетъ получать ежегодно 5% изъ чистаго дохода съ имѣнія лицъ, ввѣренныхъ его опекѣ, кр. К. 92, Э. 1105, Л. 972¹¹²⁾.

¹¹²⁾ По мнѣнію М. О. Гредингера, вышеприведенныя постановленія въ значительной мѣрѣ утратили свое практическое значеніе, особенно въ виду отмѣны главы II раздѣла III положенія 1860 г., гдѣ содержались постановленія о полицейскихъ проступкахъ.

Въ силу 274 вол. с. у. къ попечительствамъ примѣняются правила 242, 244—273, т. е. правила объ опекахъ. А на основаніи 246 вол. с. у. опекуны и опекунскія установленія (крестьянскія) въ дѣйствіяхъ своихъ по исполненію лежащихъ на нихъ обязанностей руководствуются какъ правилами вол. с. у., такъ и изложенными въ мѣстныхъ крестьянскихъ положеніяхъ, а въ случаяхъ, правилами этими не предусмотрѣнныхъ, постановленіями ч. III Св. мѣст. узак.

Наслѣдственное право.

Литература: 214 Кассо, Преемство наслѣдника въ обязательствахъ наслѣдодателя. 611 Фрейтагъ ф. Лоринговенъ, Вступленіе наслѣдника въ обязательства и права требованія наслѣдодателя.

§ 14. Характеръ наслѣдственнаго права.

Наслѣдственное право имѣетъ своимъ предметомъ организацию перехода имущества, по смерти его обладателя, въ руки преемниковъ послѣдняго.

Публичное или частное (гражданское) это право, объ этомъ ученые высказываются различно. Одни считаютъ эту организацию государственной на томъ основаніи, что личность умершаго не можетъ воздѣйствовать на внѣшній міръ, каковое воздѣйствіе есть необходимое условіе гражданскаго права; государство же устанавливаетъ порядокъ наслѣдованія, чтобы устранить борьбу изъ-за наслѣдства. Если-бы наслѣдственное право основывалось только на кровномъ родствѣ, то приведенное возрѣніе было бы вѣрно и имѣло значеніе. Но наслѣдственное право покоится и на другомъ основаніи — на частной свободѣ завѣщанія. Другіе подчеркиваютъ именно эту сторону и связываютъ наслѣдственное право съ правомъ частной собственности, хотя и не упускаютъ изъ виду, что наслѣдственное право подлежитъ ограниченіямъ со стороны государственной власти. Въ наслѣдственномъ правѣ сталкиваются два принципа: частный и общественный. Съ одной стороны, устанавливается переходъ имущества къ ближайшимъ кровнымъ родственникамъ и инымъ лицамъ въ извѣстномъ порядкѣ, съ другой стороны, предоставляется извѣстный просторъ усмотрѣнію лица, оставляющаго послѣ

себя наслѣдство, свобода распорядиться имуществомъ на случай смерти. Вмѣшательство государства въ порядокъ наслѣдованія имѣетъ въ виду : а) устранить борьбу и споры изъ-за наслѣдства, б) сохранить оставшееся безъ хозяина имущество по возможности въ сферѣ частнаго обладанія, в) удержать его въ частномъ оборотѣ въ интересахъ существующихъ обязательствъ и г) соблюсти интересы фиска, казны (въ случаѣ выморочности имущества, при взиманіи пошлинъ). Но воздѣйствіе государства въ этой области относительно ограниченное, частному произволенію предоставляется значительный просторъ : воля завѣщателя ставится на первомъ планѣ и лишь при отсутствіи ея выступаетъ на сцену воля закона. Отсюда выводъ : наслѣдственное право есть частное, а не публичное право.

„На этомъ отдѣлѣ мѣстнаго права болѣе всего замѣтно вліяніе разнообразныхъ источниковъ, при содѣйствіи которыхъ исторически развивалось право наслѣдованія, именно : римскаго права, германскаго права вообще и леннаго въ особенности, шведскаго и русскаго законодательства; вслѣдствіе этого онъ представляетъ наибольшія затрудненія относительно изученія отдѣльныхъ дѣйствующихъ въ различныхъ мѣстностяхъ узаконеній“ (Л. Б. Дорнъ, стр. 548).

Универсальное и сингулярное преемство.

Слѣдую римскому праву, мѣстный Сводъ пытается провести различіе между универсальнымъ и сингулярнымъ преемствомъ въ случаѣ смерти лица : а) 1691 : наслѣдство есть совокупность всѣхъ движимыхъ и недвижимыхъ имуществъ и могущихъ подлежать переходу правъ и обязательствъ, кои принадлежали умершему въ день его смерти ; б) 1692 : оно считается юридическимъ лицомъ, могущимъ пріобрѣтать права и вступать въ обязательства ;¹¹³⁾ в) 1693¹¹⁴⁾ : лицо,

¹¹³⁾ По толкованію СПБ. Суд. Палаты, д. Дуберга № 94/96, наслѣдственная масса не можетъ быть призываема къ наслѣдству, а потому о ней не упоминается въ 1705, но право наслѣдованія, несомнѣнно, должно принадлежать ей, какъ юридическому лицу. Мѣстные законы различаютъ призваніе къ наслѣдованію отъ пріобрѣтенія наслѣдства.

¹¹⁴⁾ Наслѣдство открывается смертью наслѣдодателя. Этимъ моментомъ, а не временемъ наступленія другихъ побочныхъ обстоятельствъ

кoмy принадлежит право на непосредственное вступленіе во всю совокупность имущественныхъ отношеній умершаго, называется наслѣдникомъ; г) 1702: если кому завѣщано не все наслѣдство, а только отдѣльная вещь или нѣсколько ихъ, то завѣщанное называется отказомъ или легатомъ, и получающій его не наслѣдникъ, а легатарій.

Однако, понятіе объ универсальномъ преемствѣ строго выдержано лишь въ Курляндіи. Въ Курляндіи завѣщаніемъ называется только такое объявленіе послѣдней воли, въ коемъ назначенъ прямой наслѣдникъ; иначе это будетъ кодициллъ 1982, 2123, ср. также 2121, 2125, 2137, 2151 и др.

Въ Лифляндіи же и Эстляндіи остались замѣтные слѣды древнегерманскаго возрѣнія на наслѣдованіе, какъ на совокупность сингулярныхъ преемствъ: а) 1981: въ Лифляндіи и Эстляндіи всякое одностороннее распоряженіе на случай смерти о всемъ имуществѣ или о части его называется завѣщаніемъ; б) 2195: отказъ въ Лифляндіи и Эстляндіи можетъ быть назначенъ легатарію не чрезъ посредство наслѣдника, а прямо; в) 2663, 1914, 1923: въ Лифляндіи и Эстляндіи наслѣдственные имѣнія переходятъ по особому порядку наслѣдованія въ восходящей и боковой линіяхъ, обращаясь въ тотъ родъ, отъ коего они поступили 1915 и т. д.

(заявленія о принятіи наслѣдства, утвержденія въ правахъ наслѣдства и проч.) должно обусловливаться примѣненіе тѣхъ или другихъ законоположеній, касающихся правъ и обязанностей наслѣдниковъ, вытекающихъ изъ перехода къ нимъ принятаго ими наслѣдства. СПБ. Суд. Пал. д. Миддендорфа № 13/97.

Для примѣненія же законовъ о государственныхъ налогахъ важенъ не моментъ смерти наслѣдодателя, а моментъ признанія судомъ наслѣдственныхъ правъ, когда опредѣляется судомъ размѣръ пошлины и личность плательщика пошлины. СПБ. Суд. Пал. о насл. Макара № 15/97.

Изъ смысла 2622 ст. вовсе не слѣдуетъ, чтобы переходъ наслѣдства къ наслѣднику совершался только со времени принятія имъ этого наслѣдства. Такое толкованіе противорѣчило бы существу наслѣдственного права 1693 ст. Понятіе о наслѣдствѣ указываетъ на непосредственное продолженіе гражданской личности умершаго въ лицѣ его наслѣдника, а это понятіе непосредственнаго преемства не допускаетъ возможности какого-либо промежуточнаго состоянія между открытіемъ наслѣдства и его принятіемъ, а посему принятію наслѣдства и придается обратная сила, возводимая къ моменту открытія наслѣдства. СПБ. Суд. Пал. д. бар. Бера № 110/95.

§ 15. Различныя основанія призванія къ наслѣдованію и ихъ соотношеніе по мѣстному праву.

Въ вопросѣ объ открытіи наслѣдства (о призваніи къ наслѣдованію) 1698 сказалось вліяніе германскаго права. Кромѣ двухъ римскихъ основаній открытія наслѣдства: завѣщанія и закона 1699, мѣстный Сводъ знаетъ еще третье, германское: договоръ о наслѣдованіи, или договоръ о назначеніи наслѣдника ¹¹⁵⁾ 1700.

Ихъ соотношеніе опредѣлено закономъ 1701: право наслѣдованія по договору имѣетъ преимущество предъ правомъ наслѣдованія по завѣщанію, и какъ то, такъ и другое преимуществуютъ предъ правомъ наслѣдованія по закону.

Римскій принципъ: *nemo ex parte testatus, ex parte intestatus decedere potest* дѣйствуетъ только въ Курляндіи. Здѣсь наслѣдованіе по завѣщанію не можетъ имѣть мѣста одновременно съ наслѣдованіемъ по закону, тогда какъ въ Лифляндіи и Эстляндіи всѣ три вида наслѣдованія (по завѣщанію, договору и закону) могутъ существовать совмѣстно 1701. Подтвержденіе того же въ 1704: если распоряженіе на случай смерти хотя и существуетъ, но сдѣлано было или осталось въ силѣ только касательно одной части наслѣдства, то остальные распредѣляются по закону. Прим. къ 1704: постановленіе это не имѣетъ дѣйствія въ Курлян-

¹¹⁵⁾ Изъ крестьянскихъ положеній лишь кр. К. 105 поименовываетъ всѣ три основанія наслѣдованія: законъ, завѣщаніе и договоръ о наслѣдствѣ; кр. же Э. 1136 и Л. 983 упоминаютъ только о законѣ и завѣщаніи. Изъ сопоставленія кр. Л. 249 и 250, представляющихъ крестьянамъ Лиф. губ. право вступать во всякаго рода законные договоры, и кр. Л. 938, предписывающей примѣнять Ш ч. Св. м. уз. въ видѣ вспомогательнаго права, Гр. Кас. Деп. Сената 24 ф. 1899 г. № 23 д. Кернера (тоже ук. Сен. Спб. Суд. Пал. по д. Раттасепъ № 75/99) пришелъ къ заключенію, что крестьяне Лифляндской губерніи въ правѣ заключать договоры о наслѣдованіи. На основаніи кр. Э. 288 и 1046, содержащихъ аналогичныя съ кр. Л. 249, 250 и 938 постановленія, слѣдуетъ признать такое же право и за крестьянами Эстляндской губ. На основаніи кр. Л. 938, Лифляндское земское право должно служить вспомогательнымъ правомъ для разрѣшенія гражданскихъ отношеній Лифляндскихъ крестьянъ въ тѣхъ случаяхъ, когда въ кр. Л. положеніи „не найдется по извѣстному вопросу никакого постановленія“, согласно XXI ст. введ. къ Св. гр. узак. Ук. Сен. Спб. Суд. Пал. по д. Гроссъ № 80/94.

діи. То же 2125, 2129: доли наслѣдства, о коихъ не сдѣлано распоряженій въ завѣщаніи, въ Курляндіи достаются наслѣдникамъ по завѣщанію, а въ Лифляндіи и Эстляндіи наслѣдникамъ по закону.

Конкуренція наслѣдованія по договору съ остальными основаніями призванія возможна во всѣхъ трехъ губерніяхъ 1701, 2492.

§ 16. Общее понятіе о порядкѣ наслѣдованія (по закону) по мѣстному праву.

Наслѣдство переходитъ къ наслѣднику по закону, когда нѣтъ распоряженія умершаго (въ завѣщаніи или договорѣ) на случай смерти или оно недѣйствительно вполнѣ 1703, кр. К. 105, ¹¹⁶⁾ кр. Э. 1136, 1137, кр. Л. 983, 985 ³⁴⁾, 993 или отчасти 1704.

По закону призываются къ наслѣдованію: 1) оставшіяся въ живыхъ супругъ, 2) кровные родственники умершаго, 3) нѣкоторые общественныя заведенія и сословія и 4) казна 1705. ¹¹⁵⁾ Послѣднія (3 и 4) наслѣдуютъ лишь тогда, когда нѣтъ первыхъ (1 и 2), если только въ законѣ не постановлено иначе 1706, кр. К. 124, кр. Э. 1148, кр. Л. 1003 (волостная казна, по кр. Э. 1157 и помѣщикъ по отношенію къ выморочному наслѣдственно-арендному крестьянскому участку).

Родственники не исключаютъ супруга, который всегда сонаслѣдуетъ съ ними 1707, а при отсутствіи ихъ — пережившій супругъ получаетъ все наслѣдство 1708, кр. Л. 999, кр. Э. 1152, 1066 (*der letzte macht die Thür zu*; то же самое имѣетъ мѣсто по кр. Э. 1064, если отъ брака были дѣти, но они умерли прежде родителей).

¹¹⁶⁾ По Положенію 20 февр. 1804 г., 32 ст., крестьянскій участокъ „долженъ остаться во владѣніи крестьянина и его наслѣдниковъ неотъемлемо“. Въ Именномъ указѣ 10 марта 1869 г. сказано, что крестьяне сохраняютъ въ своемъ постоянномъ пользованіи предоставленные имъ земельные участки, а въ формѣ регуляціоннаго акта 1870 года (П. С. З. № 47957) оговорено, что въ случаѣ смерти владѣльца двора или участка права и обязанности по акту переходятъ на законныхъ его наслѣдниковъ. Поэтому по смерти дворохозяина, не получившаго на владѣмый имъ

§ 17. Наслѣдованіе вдовы и вдовца; значеніе бездѣтности при опредѣленіи наслѣдственныхъ долей супруговъ.

Л и т е р а т у р а. 165 Дистерло, Наслѣдованіе супруговъ. 199 и 466 Раздѣлъ имущества послѣ бездѣтныхъ крестьянъ Курл. 299 Наслѣдственный вопросъ объ уравненіи женщинъ съ мужчинами. 409 Пергаментъ, Пожизненное владѣніе. 305 Н. А., О владѣніи „вещью.“ 637 Шиманъ, О пожизненномъ владѣніи и пользованіи. 646 Энгельманъ, Пожизненное пользованіе. 653 Юргенсъ, Пошлина съ наслѣдства послѣ супруговъ, жившихъ въ общности имущества по Лифл. город. праву.

Наслѣдованіе супруговъ различно, сообразно различнымъ мѣстнымъ правамъ, а также смотря по тому, остался ли вдовецъ или вдова, притомъ былъ ли бракъ бездѣтенъ или нѣтъ, внесла ли жена что-либо при бракѣ или нѣтъ.

Бездѣтность и небездѣтность.

Понятіе бездѣтности и небездѣтности брака неодинаково. По Эстляндскому земскому праву бездѣтною признается только та вдова, у которой совсѣмъ не было дѣтей, рожденных на свѣтъ живыми 1741, по Лифляндскому земскому праву — та, у которой при смерти мужа не было дѣтей и которая не осталась отъ него беременною, или же хотя и осталась беременною, но разрѣшилась потомъ мертвымъ младенцемъ, а также если дѣти, прижитыя въ бракъ умрутъ до прекращенія онаго, не оставивъ послѣ себя нисходящихъ 1740, 1710, по Курляндскому земскому и городскому праву 1783 — оставшаяся безъ дѣтей (своихъ или сводныхъ), въ Пильтенѣ 1796, по Лифляндскому городскому праву 1819²²) и 1822 и по Эстляндскому городскому праву 1835 и 1838, 1847 — оставшаяся безъ дѣтей или небеременною.

Небездѣтною вдовою по Эстляндскому земскому праву признается та, которая прижила въ бракъ одного или нѣсколькихъ дѣтей, хотя бы они потомъ умерли до прекращенія брака, или осталась, по смерти мужа, беременною

казенный участокъ регуляціоннаго акта, этотъ участокъ не можетъ быть переданъ другому лицу по выбору вѣдомства государственныхъ имуществъ, а лишь тому лицу, которое будетъ утверждено въ правахъ наслѣдства судомъ. Гр. Кас. Деп. Сен. № 46/96, Общ. Собр. I и Кас. Деп. № 6/96 д. Биринь.

и родила живаго младенца, хотя бы онъ вслѣдъ затѣмъ и умеръ 1709, (слѣд., безразлично, умерли дѣти прежде или послѣ отца 1735). По Лифляндскому земскому праву вдова признается небездѣтною, если она въ бракъ съ умершимъ мужемъ прижила одного или нѣсколькихъ дѣтей и если изъ числа ихъ или ихъ нисходящихъ кто-либо, во время прекращенія брака смертью мужа, находится въ живыхъ, или если вдова по смерти мужа разрѣшится прижитымъ въ бракъ съ нимъ живымъ младенцемъ 1710. По Курляндскому земскому и городскому праву небездѣтною считается вдова, оставшаяся съ кровными или сводными дѣтьми 1770, по Пильтенскому земскому праву — вдова, оставшаяся съ дѣтьми или беременною, если она разрѣшится живымъ младенцемъ 1791, по праву для Лифляндскаго земскаго духовенства недворянскаго происхожденія 1805 и для Нарвы 1869 — оставшаяся съ дѣтьми, по Лифляндскому городскому праву 1822 и Эстляндскому городскому праву 1845 — оставшаяся съ дѣтьми, къ которой приравнивается и оставшаяся беременною 1824 и 1847.

Бездѣтнымъ же вдовцемъ по всѣмъ правамъ признается тотъ, у коего не осталось дѣтей послѣ смерти жены Лиф. зем. 1756, для Лиф. зем. дух. недвор. 1813, Лиф. гор. 1819²²⁾, Кур. 1789, Пильт. 1800, Эст. гор. 1835 и даже Эст. зем. 1765 (если отъ брака не будетъ дѣтей или прижитыя въ немъ умрутъ ранѣ матери), а небездѣтнымъ — оставшійся послѣ смерти жены съ однимъ или нѣсколькими дѣтьми Лиф. зем. 1752, Лиф. гор. 1822, для Лиф. зем. дух. недв. 1805, Нарв. 1869, Кур. 1788, Пильт. 1800, Эст. гор. 1845 и Эст. зем. 1759 (1763: хотя бы дѣти умерли безпотомно послѣ смерти матери).

Въ зависимости отъ бездѣтности или небездѣтности брака (ср. выше 31 стр.) объемъ правъ пережившаго супруга на имущество умершаго расширяется или уменьшается особенно это сказывается на правахъ вдовы (ср. выше, особенно стр. 13, 14, 19—26, 31, 37—42).

Вдовій, траурный годъ.

Право на вдовій годъ, право пользованія всѣмъ имуществомъ въ теченіе года, принадлежитъ вдовамъ какъ бездѣтнымъ, такъ и небездѣтнымъ по всѣмъ земскимъ правамъ (см. выше стр. 20) и по курляндскому городскому праву

1787. Объ немъ не упоминають городскія права Лифляндіи и Эстляндіи (послѣднее даетъ лишь бездѣтной вдовѣ право не приступать къ раздѣлу въ теченіе 30 дней 1844, а Лифляндское городское право упоминаетъ о возможномъ владѣннн бездѣтной вдовы имуществомъ въ теченіе срочнаго года 1821) и крестьянскія положенія, кои, однако, признають въ качествѣ вспомогательнаго мѣстное земское право (XII введ.) и общіе государственные законы кр. К. 61, 62, (кр. Э. 1046), кр. Л. 938 (и прежніе укоренившіеся обычаи. Ср. рѣш. общ. с. Сената 1896 г. 22 янв. № 6 и Кас. Деп. 1896 г. 1 мая № 46). Небездѣтныя вдовы повсюду могутъ оставаться въ пользованн и управленн нераздѣленнымъ имуществомъ (см. выше 20, 23, 25—27, 31 стр.): К. з. и г. 1771, Э. и Л. з. 1711, Пильт. з. 1791, дух. Л., Э. и К. 1801, 1805, Л. г. 1822 ¹¹⁹), Э. г. 1845, кр. Л. 947, 985 ³⁴), кр. Э. 1067, кр. К. 106, 107.

Во всѣхъ трехъ губерніяхъ вдовѣ и оставшимся безъ призрѣнн дѣтямъ пастора предоставляется т. наз. траурный годъ (annus luctus) 1801, т. е. пользованн всѣми въ теченіе одного года пасторскими доходами 1802: квартирой, акциденціями, полнымъ окладомъ деньгами, жатвою и подлежащими взносу повинностями (по регулятивамъ); за что новому пастору должно дать столъ и квартиру въ теченіе траурнаго года 1803. Всякое, по добровольнымъ сдѣлкамъ прихожанъ съ пасторами, измѣненн въ изложенныхъ правилахъ, можетъ быть допускаемо лишь съ утвержденн Министерства Внутреннихъ Дѣлъ 1804.

Наслѣдованн вдовы.

Притязанн вдовы къ имуществу умершаго мужа могутъ быть очень различны.

Г. Имѣетъ право, по своему выбору, требовать или возвращенн внесеннаго или выдѣла наследственной доли изъ имущества мужа: 1) небездѣтная вдова въ Курляндіи, 2) бездѣтная вдова дворянка въ Пильтенѣ, какъ и вдова лица духовнаго званн, 3) небездѣтная вдова-крестьянка Курляндская и 4) бездѣтная Курляндская крестьянка при сводныхъ дѣтяхъ.

1) Небездѣтная вдова въ Курляндіи, если ею внесено что-либо при бракѣ, а именно: а) вдова некореннаго дворянина можетъ или взять обратно внесенное ею, или взять равную дѣтской долю 1777, 1782; б) вдова же кореннаго дво-

рянина можетъ или взять обратно внесенное ею, или получать съ онаго, на прожитокъ, двойные проценты (прожиточныя деньги ей выдаются пожизненно, даже по вступленіи въ новый бракъ 1779), или взять долю, равную дочерней 1777 (при исчисленіи дочерней доли къ мужнину наслѣдству, за вычетомъ изъ него долговъ, присоединяется внесенное женою 1780. Не внесшая ничего въ бракъ можетъ получить лишь дочернюю долю 1778). Сверхъ того, коренная дворянка получаетъ еще: $\frac{1}{10}$ оказавшихся въ домѣ, по смерти мужа, наличныхъ денегъ, не предназначенныхъ ни къ отдачѣ на приращеніе изъ процентовъ ни для уплаты долговъ, и долю, равную дѣтской, изъ скота и домашней утвари 1781.

Всякой небездѣтной Курляндской вдовѣ предоставляется: а) во всякомъ случаѣ въ теченіе года пользованіе всѣми доходами съ наслѣдства мужа (доходъ съ имѣній, проценты съ капитала) 1770, съ обязанностью содержать дѣтей, платить проценты по долгамъ и нести повинности 1771, кромѣ того, б) возможность остаться, съ тою же обязанностью 1771, 1773, въ безотчетномъ пользованіи и управленіи всѣмъ наслѣдствомъ (*communio prologata*), пока не вступить въ новый бракъ 1772, или пока дѣти не достигли совершеннолѣтія (и не потребовали раздѣла) 1775, или пока не допустить по своей винѣ поврежденій въ имѣніяхъ 1774 (въ этомъ случаѣ она лишается управленія, но не пользованія), или пока сама не пожелаетъ раздѣлиться съ дѣтьми 1775.

То же и для вдовъ протестантскаго духовенства въ Курляндіи 1801. О траурномъ годѣ см. выше 132 стр.

2) Бездѣтная вдова дворянскаго званія въ Пильтенѣ пользуется въ теченіе вдовьяго года доходами со всего имущества мужа 1796, съ обязанностью содержать дѣтей 1792, а затѣмъ или получаетъ обратно внесенное при бракѣ или, взаимѣнъ, пользуется пожизненно двойными съ него процентами 1797 (не внесшей ничего назначается, по усмотрѣнію добросовѣстныхъ людей, опредѣленная пожизненная рента 1798), а сверхъ того, удерживаетъ за собою свои драгоцѣнности и половину всей движимости 1799, за исключеніемъ наличныхъ денегъ, долговыхъ требованій, золота и серебра, въ монетѣ или въ домашней утвари, и принадлежностей, наглухо придѣланныхъ къ недвижимостямъ 1795.

Права вдовъ протестантскаго духовенства въ Пильтенѣ тождественны съ правами дворянки 1801. О траурномъ годѣ см. выше 132 стр.

3) Небездѣтная вдова Курляндскаго крестьянина (управляющая имѣніемъ до совершеннолѣтія дѣтей кр. К. 106 или до вступленія во второй бракъ 107 ib., см. выше 41 стр.) при раздѣлѣ по своему выбору можетъ взять изъ имѣнія мужа либо приданое свое (къ коему принадлежатъ и всѣ данные ей покойнымъ ея мужемъ брачные дары 107 ib.), либо равную съ дѣтьми часть 106 ib. То же право выбора предоставляется вдовѣ, если умершій оставилъ дѣтей, прижитыхъ въ двухъ бракахъ (при чемъ дѣти отъ перваго брака получаютъ напередъ приданое своей матери) 108 ib.

4) По кр. К. 109: если послѣ умершаго останутся дѣти отъ перваго брака и съ ними бездѣтная мачеха ихъ, то сія получаетъ изъ оставшагося имѣнія либо приданое свое, либо равную часть съ пасынками и падчерицами.

II. Свое имущество и, сверхъ того, опредѣленную долю изъ имущества мужа получаетъ: 1) бездѣтная и 2) небездѣтная вдова въ Лифляндіи и Эстляндіи, 3) бездѣтная вдова въ Курляндіи, 4) небездѣтная вдова въ Пильтенѣ, 5) бездѣтная и небездѣтная вдова въ городахъ Эстляндскихъ, 6) вдовы-крестьянки: небездѣтная Эстляндка, небездѣтная и бездѣтная Лифляндка и бездѣтная Курляндка.

1) По Лифляндскому и Эстляндскому земскимъ правамъ бездѣтная вдова имѣетъ право на такъ наз. Nachjahr, 1742: въ теченіе года и 6 недѣль по смерти мужа владѣть и пользоваться всѣмъ оставшимся послѣ него наслѣдствомъ, съ обязанностью платить проценты по долгамъ и нести лежащія на имѣніяхъ общественныя повинности.

Послѣ этого года имущество сдается наслѣдникамъ 1743, а вдова, сверхъ внесеннаго при бракѣ и своего отдѣльнаго имущества, получаетъ изъ мужа наслѣдства (пока не будетъ удовлетворенъ; имѣетъ право удерживать наслѣдство 1743): а) вдовѣ вѣно (если мужъ именно ей оно назначилъ 1746, деньгами или взаменъ вѣна заставное владѣніе имѣніемъ 1747), б) всю движимость 1744, 1748, т. е. всѣ принадлежавшія мужу движимыя вещи, въ томъ числѣ и драгоценныя, домашнюю утварь, всѣ наличныя деньги и всѣ запасенныя въ имѣніяхъ и въ господской усадьбѣ (а въ Эст-

ляндіи даже вывезенные изъ имѣнія, но еще не проданные) продукты 1723, а также инвентари имѣній, въ натурѣ или по оцѣнкѣ деньгами 1724 (при чемъ, по Лифляндскому земскому праву, мужъ не въ правѣ уменьшать слѣдующее вдовѣ назначеніемъ отказовъ 1751), в) въ Эстляндіи, сверхъ того, половину всѣхъ долговыхъ требованій мужа 1744, 1749.

Все это поступаетъ въ полную собственность вдовы (съ правомъ свободно распоряжаться при жизни и на случай смерти 1725, 1748, 1749), какъ возмѣщеніе приданого. Но отданнымъ ей въ заставное владѣніе имѣніемъ вдова можетъ распоряжаться лишь въ размѣрѣ стоимости вѣна, прочія же части имѣнія остаются только въ пожизненномъ ея пользованіи и по смерти ея возвращаются наслѣдникамъ мужа 1747.

Полученнымъ изъ мужнина наслѣдства Лифляндская вдова отвѣчаетъ за долги мужа лишь въ томъ случаѣ, если прочаго наслѣдства будетъ недостаточно на покрытіе этихъ долговъ и издержекъ на погребеніе мужа, а Эстляндская вдова отвѣчаетъ наравнѣ съ прочими наслѣдниками полученною ею половиною долговыхъ требованій 1750.

2) Небездѣтная вдова, по Лифляндскому и Эстляндскому земскимъ правамъ, имѣетъ возможность оставаться во владѣніи всѣмъ нераздѣленнымъ наслѣдствомъ умершаго мужа 1711, пока сама не пожелаетъ раздѣлиться или пока не вступитъ въ новый бракъ 1722, 1712, хотя бы были дѣти отъ прежняго брака ея мужа 1713, или хотя бы всѣ дѣти умерли до учиненія раздѣла (а въ Эстляндіи даже до прекращенія брака) 1720.

Вдовѣ принадлежитъ право безотчетнаго управленія и пользованія во все время вдовства 1714 (а если бы она приступила къ раздѣлу до истеченія года отъ смерти мужа, то лишь въ теченіе этого года 1721), съ обязанностью уплачивать проценты по долгамъ, какъ и самыя долги, по наступленіи ихъ сроковъ, воспитывать и содержать дѣтей 1716.

Движимостями она распоряжается совершенно по своему усмотрѣнію, долговыми требованіями, кромѣ случаевъ надобности уплатить долги, въ Лифляндіи лишь въ размѣрѣ своей доли (въ Эстляндіи распоряженія долговыми требованіями безусловно запрещаются) 1717, недвижимостями же (путемъ отчужденія, залога или установленія ипотекъ) лишь съ согласія дѣтей 1715, которыя сами не могутъ распоряжаться

отцовскимъ наслѣдствомъ 1718, имѣя лишь право выжидательнаго преемства, которое осуществляется не прежде, какъ въ минуту раздѣла съ ними матери или ея смерти 1719.

При раздѣлѣ же съ дѣтьми вдова получаетъ, кромѣ внесеннаго и отдѣльнаго своего имущества, изъ наслѣдства мужа: а) всю движимость (см. выше 135 стр. 1723—1725). б) изъ недвижимостей долю, равную дѣтской (изъ вотчинъ, принадлежавшихъ наслѣдодателю на правѣ собственности или находившихся въ наслѣдственномъ 1539 заставномъ владѣніи 1729, 1730, равную долю, при раздѣлѣ съ дѣтьми одного пола, и двойную или сыновнюю долю при раздѣлѣ съ сыновьями и дочерями 1728; изъ вотчинъ въ Эстляндіи по выбору вдовы или долю въ натурѣ въ пожизненное пользование или по оцѣнкѣ деньгами въ полную собственность 1726, въ Лифляндіи и то и другое только въ пожизненное пользование 1727; изъ прочихъ недвижимостей: городскихъ земель и домовъ, а также вотчинъ, бывшихъ у наслѣдодателя въ срочномъ 1501 заставномъ владѣніи, въ Эстляндіи всегда равную съ дѣтьми долю, хотя бы дѣти были разнаго пола 1729, какъ и въ Лифляндіи, причемъ здѣсь доля опредѣляется по законамъ того мѣста, гдѣ находятся недвижимости, слѣд., въ городскихъ имѣніяхъ по мѣстному городскому праву 1730) и в) такую же долю изъ принадлежавшихъ мужу долговыхъ требованій 1722 (частныхъ долговыхъ обязательствъ или бумагъ государственныхъ и кредитныхъ установленій 1731; ¹¹⁷⁾ денежные вклады, внесенные въ государственную сберегательную кассу, суть наличныя деньги, т. е. движимость; процентныя бумаги тоже движимое наличное имущество 530).

Вдовьяго вѣна небездѣтная вдова не получаетъ, хотя

¹¹⁷⁾ Деньги, оказавшіяся ко дню смерти наслѣдодателя не въ его квартирѣ, а въ видѣ вклада, внесеннаго наличными деньгами въ сберегательную кассу при конторѣ государственнаго банка, должны быть признаны наличными деньгами, т. е. движимостью въ тѣсномъ смыслѣ слова, а не долговымъ требованіемъ. СПб. Суд. Пал. по д. Твирбуть № 185/93. См. въ 1-й ч. Курса сноски на 30 стр. И процентныя бумаги не составляютъ долговаго имущества и подлежатъ при наслѣдственномъ переходѣ обложенію пошлиною на общемъ основаніи въ полномъ размѣрѣ, какъ имущество наличное. СПб. Суд. Пал. д. Викмана № 35/97.

бы оно было ей назначено мужемъ, „такъ какъ съ разрѣшеніемъ отъ бремени всякое право на вѣно прекращается“ 1736.

Въ Эстляндіи дѣйствительный выдѣлъ доли получаютъ лишь совершеннолѣтнія дѣти, доли же прочихъ до совершеннолѣтія остаются въ пользованіи матери 1732. Умершіе до раздѣла безпотомно не принимаются въ расчетъ; оставшіеся же нисходящіе заступаютъ мѣсто отца или матери по праву представленія 1733.

Если во время раздѣла нѣтъ въ живыхъ ни дѣтей, ни ихъ нисходящихъ, то вдова, сверхъ всей движимости, получаетъ половину недвижимостей (въ Эстляндіи не въ натурѣ, а наличными деньгами 1735, въ Лифляндіи же только въ пожизненное пользованіе 1734) и долговыхъ требованій; другая же половина тѣхъ и другихъ поступаетъ ближайшимъ кровнымъ родственникамъ мужа.

Послѣ раздѣла вдова отвѣчаетъ за оставшіеся долги только въ размѣрѣ своей доли въ недвижимостяхъ и долговыхъ требованіяхъ, а при недостаткѣ ихъ на покрытіе долговъ — и движимостью 1737.

Въ случаѣ смерти вдовы до раздѣла право ея на дѣтскую долю въ недвижимостяхъ и долговыхъ требованіяхъ не переходитъ къ ея кровнымъ родственникамъ 1738. По Эстляндскому земскому праву, если вдова умретъ послѣ всѣхъ дѣтей, не раздѣлившись съ ними, то ея собственное имущество, вся движимость мужа и половина изъ его недвижимости (деньгами) и долговыхъ требованій поступаетъ къ ближайшимъ кровнымъ родственникамъ ея, остальное къ родственникамъ мужа 1739.

Примѣчанія къ 1 и 2 пунктамъ. Право вдовы на наслѣдство, по Лифляндскому и Эстляндскому земскимъ правамъ, не находится ни въ какой зависимости отъ того, была ли она въ 1-мъ, во 2-мъ или 3-мъ бракѣ, выходила ли замужъ за холостого или за вдовца 1767.

По Лифляндскому земскому праву 1768 въ теченіе 30 дней, по Эстляндскому земскому праву 1769 въ теченіе срочнаго года со дня смерти мужа вдова не можетъ быть принуждаема ни къ уплатѣ мужниныхъ долговъ, ни къ веденію по наслѣдству тяжёбныхъ дѣлъ (Лифл. зем.: и свобода отъ притязаній сонаслѣдниковъ).

Въ Лифляндіи и Эстляндіи вдова дворянскаго званія,

которая впадетъ въ блудодѣяніе, теряетъ всѣ принадлежащія ей по закону права на наслѣдство 2860. (Общее правило 2861 ¹²⁷).

Положенія, изложенныя выше въ 1 и 2 пунктахъ, имѣютъ силу и для вдовъ земскаго протестантскаго духовенства Лифляндскаго и Эстляндскаго, къ коему причисляется и духовенство при церкви св. Іакова въ Ригѣ и при церквяхъ прочихъ, кромѣ Риги и Ревеля, Лифляндскихъ и Эстляндскихъ городовъ, если супруги ихъ были дворяне 1801, а въ Эстляндіи даже если и не дворяне 1815, однако въ послѣднемъ случаѣ съ тою разницею, что вдовѣ пастора, сверхъ внесеннаго ею при бракѣ, выдѣляется половина всего мужнина наслѣдства, въ чемъ бы оно не состояло 1816, а если она выйдетъ замужъ за лицо, отъ коего можно опасаться растраты имущества перваго ея мужа и униженія духовнаго званія, то ей выдѣляется не половина, а доля, равная дѣтской 1817. О траурномъ годѣ см. выше 132 страница.

3) Бездѣтная вдова по Курляндскому земскому праву послѣ годичнаго владѣнія всѣмъ наслѣдствомъ 1783, по Курляндскому городскому праву послѣ вдовьяго года пользованія доходами съ имущества 1787, сверхъ внесеннаго при бракѣ и слѣдующаго ей по брачному договору или завѣщанію, получаетъ изъ наслѣдства послѣ мужа, за вычетомъ долговъ, половину 1784, 1787; до удовлетворенія она вольна удерживать за собою все наслѣдство 1785, коимъ управляетъ совмѣстно съ попечителемъ, съ обязанностью дачи отчета за время управленія и съ правомъ ставить въ счетъ наслѣдства лишь издержки на свое содержаніе, если на то не хватало процентовъ съ внесеннаго ею при бракѣ имущества 1786.

Тѣ же правила и для вдовъ протестантскаго духовенства въ Курляндіи 1801. О траурномъ годѣ см. выше 132 стр.

4) Небездѣтная вдова дворянка по Пильтенскому земскому праву въ теченіе вдовьяго года получаетъ доходы со всего имущества 1792, затѣмъ можетъ владѣть и пользоваться совмѣстно съ дѣтьми (*communio prologata*) всѣмъ наслѣдствомъ, пока не захочетъ раздѣлиться, или не вступить въ новый бракъ, или дѣти несовершеннолѣтны 1791.

При раздѣлѣ, сверхъ своихъ драгоценностей, вдова получаетъ: а) половину движимости 1795 (см. выше стр. 133)

и б) изъ вотчинъ долю, равную дѣтской, но только на прожитокъ, т. е. въ пожизненное владѣніе, и съ обязанностью отвѣтствовать, соразмѣрно съ этою долею, за лежащія на вотчинахъ долги 1793. Тѣ же права предоставляются и вдовѣ, оставшейся беременною, если она разрѣшится живымъ младенцемъ 1791. Но не заявившая о своемъ положеніи лишается вдовьихъ правъ 2862. Вступленіе же вдовы въ новый бракъ влечетъ за собою устраненіе ея отъ управленія вотчиной: ей выдается лишь равная дѣтской доля изъ доходовъ съ вотчины или проценты съ соотвѣтствующаго этой долѣ капитала 1794.

Таково же положеніе вдовъ протестанскаго духовенства въ Пильтенскомъ округѣ 1801. О траурномъ годѣ см. выше 132 стр.

5) Вдова въ городахъ Эстляндіи бездѣтная получаетъ, сверхъ внесеннаго при бракѣ и отдѣльнаго своего имущества, половину всего наслѣдства послѣ мужа 1838, при чемъ въ теченіе 30 дней по смерти его не можетъ быть принуждена къ раздѣлу 1844 (внесенное она всегда можетъ требовать 1839, 1840, пользуясь правомъ удержанія, пока не будетъ удовлетворена 1842; за долги мужа она не отвѣчаетъ своимъ имуществомъ 1843); небездѣтная получаетъ изъ наслѣдства умершаго равную съ дѣтьми долю какъ при выдѣлѣ 1863, такъ и отдѣленіи, отдавая въ послѣднемъ случаѣ дѣтямъ изъ собственнаго своего имущества половину того, во что оно оцѣнено 1862 (о правѣ на продолженіе общности и проч. 1845—1868 см. выше стр. 31—33).

То же и для вдовъ протестантскаго духовенства городскихъ церквей г. Ревеля 1801. О траурномъ годѣ см. выше 132 стр.

6) Вдовы крестьянъ: а) небездѣтная въ Эстляндіи (кр. Э. 1067 и 1068 см. выше 40 стр.), сверхъ своего имѣнія, куда принадлежатъ приданое и брачныя отъ мужа дары, получаетъ изъ остальнаго имущества, по уплатѣ долговъ 1185 *ib.*, равную съ дѣтьми часть (*Kindestheil*), что имѣетъ мѣсто и при раздѣлѣ со сводными дѣтьми 1071 *ib.* Вдовѣ наслѣдственнаго арендатора предоставляется на выборъ: или взять дѣтскую часть или получать пожизненный доходъ (*Leibrente*), опредѣляемый волостнымъ судомъ 1068 *ib.*;

б) небездѣтная въ Лифляндіи (кр. Л. 985⁸⁴), сверхъ

приданого своего, получаетъ, по уплатѣ долговъ умершаго 984 ib., равную съ дѣтьми часть, „которая послѣ смерти ея обращается имъ въ наслѣдство“ (слѣд., на прожитокъ); и при дѣлежѣ со сводными дѣтьми она получаетъ равную дѣтской долю 987 ib.;

в) бездѣтная въ Лифляндіи, кромѣ своего приданого, получаетъ половину изъ оставшагося имущества, за исключеніемъ недвижимаго наслѣдственнаго 994 ib.;

г) бездѣтная въ Лифляндіи, дѣлящаяся съ дѣтьми отъ прежняго брака ея мужа, кромѣ приданого, получаетъ половинную часть въ супружествѣ съ ней приобрѣтеннаго имѣнія 989 ib. ;¹¹⁸⁾

¹¹⁸⁾ Сенатъ 25 н. 1897 г. (Сб. рѣш. Гр. Кас. Деп. Сен. 1900 г. № 59): Въ силу 945 кр. Л., имѣніе супруговъ, изъ состоянія Лифляндскихъ крестьянъ, есть между ними общее, доколѣ оба вмѣстѣ въ супружеской связи живутъ. Въ 946 ib. устанавливается отвѣтственность вдовы за долги мужа, и несмотря на то, что въ началѣ статьи имущество супруговъ названо принадлежащимъ имъ на правѣ „общей собственности“, въ той же статьѣ, при подробномъ опредѣленіи отвѣтственности вдовы, законъ уже различаетъ отдѣльныя имущества супруговъ. По разъясненію Гр. Кас. Деп. Сената 1895 г. № 5 (см. выше 33 стр.), это различіе несовмѣстимо съ понятіемъ общности, и если общность имущества супруговъ, въ случаѣ смерти одного изъ нихъ, прекращается, т. е. каждому изъ нихъ возвращается право на имущество, ему принадлежащее, то нѣтъ никакого основанія отрицать право cadaго изъ нихъ распорядиться своимъ имуществомъ, входящимъ при жизни его въ общую массу, на случай своей смерти, какъ своей исключительной собственностью. Такое разъясненіе подтверждается ст. 985, 989 и 994 кр. Л., согласно коимъ, при раздѣлѣ имущества, оставшагося послѣ смерти мужа, изъ общей массы отбирается внесенное женою въ бракъ имущество и возвращается ей какъ собственность. Затѣмъ оно подтверждается и 1008 и 1009 кр. Л. о правѣ вдовы завѣщать свое приданое и о правѣ супруговъ взаимно завѣщать другъ другу все свое имѣніе. Изъ смысла всѣхъ этихъ законовъ слѣдуетъ вывести заключеніе, что бракомъ Лифляндскихъ крестьянъ устанавливается такая общность ихъ имущества, при которой не происходитъ сліянія имущества обоихъ супруговъ въ общую массу съ равнымъ правомъ cadaго изъ нихъ на умственную долю, но что указанная въ законѣ „общность“ есть только соединеніе имущества обоихъ супруговъ въ одно цѣлое (Ш ч. 927 прим. 1) подъ управленіе мужа, доколѣ продолжается брачный союзъ (11, 12 ib.), съ прекращеніемъ его это цѣлое распадается на составныя его части, и пережившій супругъ признается собственникомъ лишь того, что было имъ внесено въ бракъ, и наслѣдникомъ по закону или завѣщанію всего того, что имъ будетъ получено сверхъ своей собственности. (Посему приобрѣтенное мужемъ и перешедшее по его завѣщанію къ женѣ иму-

д) въ подобномъ же случаѣ въ Эстляндіи получаетъ лишь дѣтскую часть кр. Э. 1065 ;

е) бездѣтная въ Курляндіи получаетъ приданое свое обратно, а сверхъ того, половину оставшагося послѣ мужа ея имѣнія кр. К. 120.

III. Вдова получаетъ опредѣленную долю общей массы, которая замѣняетъ внесенное ею имущество и вмѣстѣ съ тѣмъ является для нея наследственной долей: 1) въ Нарвѣ и у Лифляндскаго духовенства недворянскаго происхожденія, 2) бездѣтная Эстляндская крестьянка и 3) Лифляндская горожанка.

1) Вдова жителя Нарвы 1869, какъ и вдова лица, принадлежащаго къ Лифляндскому земскому духовенству (къ каковому причисляется и духовенство при церкви св. Іакова въ Ригѣ и при церквахъ прочихъ, кромѣ Риги, Лифляндскихъ городовъ 1801) недворянскаго званія, получаетъ половину общаго имущества и, не въ зачетъ своей доли, всѣ движимости, служившія для личнаго ея употребленія, одинаково небездѣтная 1808 и бездѣтная 1813 (ср. выше стр. 21--23).

2) Бездѣтная вдова Эстляндскаго крестьянина получаетъ изъ наследственнаго имѣнія вдвое противъ принесеннаго ею приданаго кр. Э. 1063. Ср. 1065 ib. выше на 141 стр.

3) По Лифляндскому (Рижскому) городскому праву вдова бездѣтная при раздѣлѣ получаетъ утренній даръ (1820 см. выше 25 стр.) и, по погашеніи всѣхъ долговъ (въ случаѣ недостатка общей массы на уплату ихъ вдова можетъ обезпечить себѣ утренній даръ уступкою въ законный срокъ всего имущества кредиторамъ, составивъ инвентарь въ срочный годъ 1821, ср. выше 29 стр.), половину общей массы 1819²²⁾, небездѣтная (могущая продолжать общность имущества, ср. 1822¹¹⁹⁾—1829^{24—26)}, съ правомъ управлять и

щество, ни на какую часть коего вдова не имѣла права собственности, выводимаго изъ общности имущества супруговъ, перешло къ ней по завѣщанію въ цѣломъ составѣ, а не въ половинѣ только).

119) Указываемую статьей 1822 имущественную общность слѣдуетъ различать отъ общей собственности, о коей говоритъ 927 ст. Согласно 929 ст. распоряженіе общей собственностью возможно лишь съ согласія всѣхъ соучастниковъ, а согласно 79, 84, 1822 и 1825 ст. право исключительнаго и безотчетнаго управленія общимъ имуществомъ принадлежитъ лишь одному супругу. Согласно 934 ст. плоды общей собственности при-

пользоваться общей массой, въ пользу которой обращается всякая прибыль отъ общаго имущества и которая отвѣчаетъ за всякіе долги 1827,¹²⁰⁾ и съ обязанностью содержать и воспитывать дѣтей,¹²¹⁾ коимъ принадлежитъ лишь умственная доля въ общей массѣ 1825,¹²²⁾ при раздѣлѣ массы, безъ различенія первоначальныхъ составныхъ ея частей 1829,¹²³⁾ при наличности одного дитяти, получаетъ половину всей массы 1839, при двухъ и болѣе дѣтяхъ одну треть имущества 1831. Доли несовершеннолѣтнихъ дѣтей лишь опре-

надлежать всѣмъ соучастникамъ, а согласно 82 ст. управленіе и пользованіе всѣмъ, что входитъ въ составъ общаго имущества, принадлежитъ мужу, а по смерти его, согласно 1822 и 1825 ст., пережившей его женѣ съ исключеніемъ прочихъ соучастниковъ, т. е. дѣтей. Въ силу 938 и 940 ст. каждый соучастникъ общей собственности властенъ отчудить и заложить свою умственную долю и требовать раздѣла общей собственности, тогда какъ при общности имущества супруговъ вся масса предоставлена единоличному распоряженію супруга по 84 и 85 ст. Въ виду такой разницы нельзя примѣнять законоположенія, установленныя для общей собственности, къ имущественной общности. Ук. Сен. 26 марта 1887 г.

¹²⁰⁾ Хотя бы они не были вызваны необходимостью и полученная путемъ займа сумма не пошла въ пользу массы. Эти долги можетъ заключать лишь супругъ, управляющій массой, безъ согласія прочихъ соучастниковъ въ общности имущества. Тотъ же ук. Сен. см. 119 сноску.

¹²¹⁾ Не только несовершеннолѣтнихъ, но и вообще нуждающихся въ содержаніи, хотя бы совершеннолѣтнихъ, напр., лишенныхъ трудоспособности вслѣдствіе болѣзненности. Подъ содержаніемъ слѣдуетъ разумѣть предоставленіе дѣтямъ квартиры, одежды и пищи натурою, а также и выдачу денежной суммы. Рез. Сен. по д. Кярка № 8218/905.

¹²²⁾ До раздѣла отчужденіе умственныхъ долей невозможно, какъ невозможно и обращеніе ихъ въ публичную продажу на удовлетвореніе личныхъ долговъ дѣтей. Рез. Сен. по д. Брандта № 6651/902. Ср. выше 24 сноску.

См. 189 Змирловъ, Переходитъ ли умственная доля умершаго наследника къ его сонаслѣдникамъ безъ оплаты наследственной пошлиною?

¹²³⁾ Судебное утвержденіе законныхъ наследниковъ и вдовы въ правахъ наследства, хотя бы и въ точно опредѣленныхъ доляхъ, не равносильно раздѣлу наследства, который по 1829 и 1831 ст. признается способомъ прекращенія продолжающейся послѣ смерти супруга общности имущества между вдовою и дѣтьми. Опредѣленія объ утвержденіи въ правахъ наследства, постановляемыя въ порядкѣ охранительнаго судопроизводства, не могутъ быть приравняемы къ судебнымъ рѣшеніямъ и стѣснятъ судъ при разрѣшеніи исковыхъ дѣлъ: 893 ст. У. Г. С. на нихъ не распространяется. Рез. Сен. по д. Богена № 1443/904. Утвержденіе въ правахъ наследства къ крестьянскому имуществу, хотя бы въ числѣ его была и недвижимость, зависитъ отъ волостнаго суда, согласно 230 ст. Вол. Суд. Уст. Рез. Сен. по д. Залить № 7003/97.

дѣляются и обезпечиваются 1831, а доли совершеннолѣтнихъ и дочерей, при вступленіи ихъ въ бракъ, выдаются имъ 1833. Ср. 1834²⁷⁾ и 2863.

Таково же право вдовъ протестантскаго духовенства, состоящаго при городскихъ церквахъ Риги 1801. О траурномъ годѣ см. выше 132 стр.

Наслѣдованіе вдовца.

Мѣстный законъ стремится установить взаимность и одинаковость въ наслѣдованіи супруговъ другъ послѣ друга.

Болѣе всего послѣдовательно въ этомъ отношеніи поступаетъ Эстляндское земское право, гдѣ правомочія вдовца соотвѣтствуютъ правомочіямъ вдовы¹²⁴⁾.

Бездѣтный Эстляндскій вдовецъ, послѣ срочнаго года пользованія всѣмъ наслѣдствомъ, получаетъ всю движимость и половину долговыхъ требованій 1765 (1744), за долги жены отвѣчаетъ соразмѣрно долѣ, полученной изъ долговыхъ требованій (но долги, лежащіе на недвижимости, должны быть уплачены изъ нея) 1766 (1750).

Небездѣтный Эстляндскій вдовецъ можетъ пожизненно или до вступленія во второй бракъ владѣть и пользоваться всѣмъ имуществомъ жены 1759 (1711), хотя бы всѣ дѣти умерли безпотомно 1763, съ правомъ отчуждать недвижимости лишь съ согласія дѣтей 1760 (1715). При раздѣлѣ съ дѣтьми добровольномъ или обязательномъ при вступленіи во 2-ой бракъ 1763 (1712), подъ страхомъ лишиться въ пользу дѣтей принадлежащаго по закону участія въ наслѣдствѣ послѣ жены 2863, небездѣтный вдовецъ получаетъ всю движимость и состоящее въ наличныхъ деньгахъ вѣно, а изъ недвижимаго имѣнія и долговыхъ требованій долю равную дѣтской 1761 (1722), при чемъ дѣтскія доли могутъ быть лишь заявлены и обезпечены (Aussage), а не въ дѣйствительности выдѣлены 1762 (1732). При раздѣлѣ съ родственниками жены, въ случаѣ безпотомной смерти всѣхъ дѣтей, вдовецъ получаетъ движимость, принесенное наличными деньгами вѣно и половину стоимости недвижимостей и долговыхъ требованій 1763 (1720). Если же онъ не раздѣлится

¹²⁴⁾ Въ скобкахъ указаны статьи, нормирующія тождественно права вдовы.

съ ними, а останется въ пожизненномъ владѣніи и пользованіи, то послѣ его смерти все поступаетъ къ родственникамъ жены, съ выдѣломъ его родственникамъ половины цѣнности имущества наличными деньгами 1763 (1739). За долги жены небездѣтный вдовецъ отвѣчаетъ соразмѣрно долгу, полученной изъ недвижимостей и долговыхъ требованій 1764 (а при недостаточности ихъ вдова отвѣчаетъ и полученною движимостью 1737). Постановленіе 1767 (см. выше стр. 137) имѣетъ силу и для вдовца.

Тѣ же нормы для Эстляндскаго земскаго протестантскаго духовенства дворянскаго званія 1801, а также и недворянскаго 1815, съ тѣмъ различіемъ, что овдовѣвшій пасторъ недворянинъ, подобно вдовѣ своей, получаетъ половину всего женинаго наслѣдства при раздѣлѣ съ дѣтьми или другими наслѣдниками 1818 (1816).

Эстляндскій крестьянинъ небездѣтный вдовецъ 1138 и 1152 кр. Э., подобно вдовѣ, можетъ остаться въ пользованіи всѣмъ имуществомъ пожизненно или до 2-го брака 1067 ів., а при раздѣлѣ получаетъ, кромѣ собственнаго имѣнія, изъ остальнаго дѣтскую долю 1068 ів., по уплатѣ долговъ 1185 ів., хотя бы онъ дѣлился со сводными дѣтьми 1065 и 1071 ів. Бездѣтный же вдовецъ получаетъ половину имѣнія жены (а вдова вдвое противъ приданаго) 1063 ів.

Права: Курляндское земское и городское, крестьянское Курляндское, Пильтенское земское 1800 и для духовенства Курляндскаго и Пильтенскаго 1801 устанавливаютъ почти полное соотвѣтствіе въ полномочіяхъ вдовца съ таковыми же вдовы. Бездѣтный вдовецъ, послѣ годоваго пользованія всѣмъ имуществомъ съ обязанностью уплачивать долги и повинности 1789 (1783), получаетъ половину женинаго имѣнія 1790 (1784), 1800, 1801, кр. К. 121.¹²⁵⁾ Небездѣтный, кото-

¹²⁵⁾ Кр. К. 121: „мужъ наслѣдуетъ послѣ жены такимъ образомъ, какъ и жена послѣ мужа, такъ что въ случаѣ неимѣнія дѣтей, мужъ получаетъ всегда половину изъ оставшагося послѣ жены. Рез. Сен. № 8856/900 д. Грандсберга. Подъ имѣніемъ, оставшимся послѣ жены, слѣдуетъ разумѣть исключительно оказавшееся на лицо во время смерти жены имущество, а вовсе не стоимость ея приданаго, которое, имѣя своимъ назначеніемъ домашнее обзаведеніе и облегченіе издержекъ супружеской жизни (15 и 16 ст. Св. гр. уз.), могло быть истрачено въ продолженіе супружества“. Тоже Рез. Сен. по д. Винкельмана № 3810/902.

рый можетъ владѣть и пользоваться всѣмъ имуществомъ до совершеннолѣтія дѣтей или до вступленія во 2-ой бракъ, при раздѣлѣ получаетъ долю равную дѣтской 1788 (вдовѣ выборъ 1777, 1778, 1772, 1775), 1800, 1801, кр. К. 112, 113.

Тотъ же параллелизмъ наблюдается въ правахъ Эстляндскомъ городскомъ, Нарвскомъ и для земскаго духовенства Лифляндіи недворянскаго званія (для коего шведское право), при чемъ законодатель предпочитаетъ употреблять выраженіе „пережившій“ супругъ вмѣсто: вдовецъ или вдова. Бездѣтный, по Нарвскому праву 1869 и праву для духовенства Лифляндскаго 1813, получаетъ всѣ движимости, служившія для личнаго его употребленія, не въ зачетъ своей доли, а изъ общаго имущества половину, по уплатѣ долговъ 1814, по Эстляндскому городскому праву — половину внесеннаго женою при бракѣ и остальнаго ея наличнаго (а не будущаго, напр., наслѣдства, въ пользу ея открывшагося 1836) имущества, за вычетомъ долговъ, расходовъ на погребеніе и трауръ 1835 (1838). Но въ отличіе отъ вдовы (1838) вдовецъ не можетъ требовать выдѣла внесеннаго имъ при бракѣ, за то онъ не обязанъ давать что-либо родственникамъ жены изъ доходовъ съ этого имущества, не полученныхъ за прошлое время, и изъ того, что во время брачнаго сожитія было пріобрѣтено не женою отдѣльно 1837. Въ теченіе 30 дней вдовецъ, какъ и вдова, не обязанъ приступать къ раздѣлу 1844. Небездѣтный вдовецъ пользуется тѣмъ же, что и небездѣтная вдова, какъ по Эстляндскому городскому (можетъ продолжать имущественную общность, при раздѣлѣ получаетъ дѣтскую долю см. 1845, 1846, 1849—1855, 1857—1868 выше 139 стр.), такъ и по Нарвскому и для земскаго духовенства Лифляндскаго праву (см. 1805—1810 выше 141 стр.: возможность продолжать имущественную общность, при раздѣлѣ получаетъ движимыя вещи, предназначенныя для личнаго употребленія пережившаго, а изъ остальнаго половину).

Лифляндское городское право (Рижское) устанавливаетъ преимущество въ пользу вдовца. Бездѣтный при раздѣлѣ получаетъ изъ общей имущественной массы двѣ трети (а вдова половину лишь) 1819,²² по уплатѣ долговъ 1821, небездѣтный, при раздѣлѣ съ однимъ ребенкомъ, тоже двѣ

трети (а вдова половину) 1830,¹²⁶⁾ при раздѣлѣ съ двумя и болѣе дѣтьми, половину (а вдова треть) 1831. Въ остальномъ положеніе небездѣтнаго вдовца тождественно съ положеніемъ небездѣтной вдовы (см. 1822—1823, 1825—1829, 1832—1833 выше 142 стр.), вплоть до лишенія въ пользу дѣтей принадлежащаго по закону участія въ наслѣдствѣ послѣ жены, если вступить въ новый бракъ, не раздѣлившись или не разочтясь съ дѣтьми 2863, 1834.²⁷⁾

Лифляндское земское право (оно и для Лифляндскаго духовенства дворянскаго званія 1801), наоборотъ, нѣсколько ухудшаетъ положеніе вдовца. Небездѣтный вдовецъ не получаетъ при раздѣлѣ наслѣдственной доли ни въ недвижимостяхъ, ни въ долговыхъ требованіяхъ жены: они поступаютъ лишь въ пользованіе вдовца до совершеннолѣтія дѣтей; по мѣрѣ вступленія ихъ въ совершенный возрастъ, отецъ долженъ выдѣлять каждому его долю, не получая самъ изъ наслѣдства, оставшагося послѣ жены, никакой доли 1753 (а вдова см. 1722, 1727, 1728, 1730, 1731¹¹⁷⁾, 1734 выше 135—137 стр.), сохраняя ихъ въ своемъ пользованіи и по вступленіи въ новый бракъ 1754 (1712, 1718: вдову дѣти могутъ побудить къ раздѣлу). Небездѣтный вдовецъ наслѣдуетъ лишь во всей движимости 1752 (1722—1725). Долги жены онъ уплачиваетъ изъ недвижимостей и долговыхъ требованій, а въ случаѣ недостатка ихъ и изъ

¹²⁶⁾ Постановленія ст. 1819, 1830 и 1831 имѣютъ въ виду въ сущности не опредѣленіе долей супруговъ по наслѣдству одного изъ нихъ послѣ другаго, а раздѣлъ общей массы ихъ обоихъ, въ каковомъ раздѣлѣ опредѣляются доли пережившаго супруга въ общемъ имуществѣ; слѣдовательно, доли эти не заключаютъ въ себѣ ничего переходящаго къ пережившему супругу отъ другаго по наслѣдству, вслѣдствіе чего ко взысканію съ этихъ долей наслѣдственныхъ пошлинъ нѣтъ законнаго основанія. Перешедшею же къ пережившему супругу по наслѣдству, и подлежащую посему оплатѣ пошлиною, можно считать лишь ту часть общей имущественной массы, которая переходитъ къ нему по завѣщанію сверхъ указанныхъ въ 1819, 1830 и 1831 ст. долей. Ук. Сен. Спб. Суд. Пал. по д. Краниха № 133/900.

Въ силу ст. 1830 при раздѣлѣ массы, составляющей общность имущества супруговъ, вдова при одномъ сынѣ получаетъ половину массы какъ свою собственность, такъ что обложенію пошлиною подлежитъ только другая половина, переходящая къ сыну по праву наслѣдованія. Ук. Сен. Спб. Суд. Пал. по д. Васильева № 119/900.

доставшейся ему движимости 1755 (1737). Недвижимости и долговья требованія жены вдовецъ обязанъ передать ея родственникамъ, но вотчины лишь по истеченіи срочнаго года 1757 (а вдова 1742 пользуется годъ всѣмъ имуществомъ). Долги жены, за которые мужъ не отвѣчаетъ собственнымъ имуществомъ 56, вдовецъ обязанъ уплачивать изъ доставшейся ему доли только въ случаѣ недостаточности на то прочаго женина наслѣдства 1758 (1750). И право вдовца, какъ и вдовы, на наслѣдованіе не зависитъ отъ того, былъ ли онъ въ 1-мъ или во 2-мъ бракѣ 1767 см. выше 137 стр.

По кр. Л. 992, за уплатою долговъ 984 ів., небездѣтный вдовецъ получаетъ равную съ дѣтьми часть, за исключеніемъ оставленной умершею одежды, изъ которой онъ не получаетъ доли наравнѣ съ дѣтьми, и управляетъ имѣніемъ жены до вступленія въ новый бракъ или до совершеннолѣтія дѣтей. Бездѣтный вдовецъ, какъ и вдова, получаетъ всю движимость и вѣно, если оно въ наличныхъ деньгахъ 1756 (1744, 1746—1748), а по кр. Л. 994, за уплатою долговъ 984 ів., половину имущества жены, за исключеніемъ недвижимаго наслѣдственнаго.

Параллелизмъ наблюдается и въ случаяхъ лишенія наслѣдства 2861¹²⁷): если одинъ изъ супруговъ будетъ изобличенъ въ прелюбодѣянніи или злостномъ оставленіи другаго, то онъ теряетъ свои права на наслѣдованіе послѣ невинной стороны. Ср. также 2863, 2023.

§ 18. Наслѣдованіе кровныхъ родственниковъ по земскому праву и по городскому праву Нарвы и Прибалтійскихъ губерній; значеніе выдѣленія дѣтей.

Л и т е р а т у р а. 22 Башмаковъ, Наслѣдованіе лицъ, еще не родившихся и не созданныхъ. 189 Змирловъ, Переходитъ ли умственная доля умершаго наслѣдника къ его сонаслѣдникамъ безъ оплаты наслѣдствен-

¹²⁷) Для признанія жены потерявшею право на наслѣдство вслѣдствіе „злостнаго оставленія“ ея мужа необходимо возбужденіе еще при жизни мужа имъ самимъ производства въ подлежащемъ присутственномъ мѣстѣ объ оставленіи его женою, какое заключеніе подтверждается сопоставленіемъ 2023 ст. Св. гр. узак. съ 3 п 374 ст. Уст. Ев.-Лютер. церкви. Ук. Сен. Спб. Суд. Пал. по д. № 390/98 ф. Шриппень.

ною пошлиною? 31 Башмаковъ, „Сбавка“ и „возвратъ“ въ связи съ учрежденіемъ „выдѣла“.

„Источники скудны постановленіями о наслѣдованіи въ имуществѣ, находящемся внѣ ленныхъ отношеній. Вальдемаръ-Эрихское право о наслѣдованіи въ особыхъ категоріяхъ движимости (Heergewäte u. Ingedöme). Наслѣдованіе въ ленѣ (Mannlehn) исключительно въ пользу нисходящихъ мужескаго пола. Однако дочери обезпечиваются благодаря *Beisitz* вдовы съ дѣтьми, а боковые родственники получаютъ возможность быть призванными къ лену благодаря *gesammte Hand* (Вальдемаръ-Эрихское, древнее Лифляндское рыцарское право). Къ концу періода орденскаго и епископскаго владычества важная переменъна въ порядкѣ наслѣдованія въ ленѣ. Рядомъ съ древнимъ *Mannlehn* и съ *Lehn zur samenden Hand* возникаетъ новая категорія леновъ *Gnadengüter*, къ которымъ призываются наслѣдники вассала въ порядкѣ, опредѣленномъ орденскими и епископскими грамотами или *Gnadenbriefe*, Древнѣйшая изъ нихъ, пожалованная эстляндскому рыцарству гофмейстеромъ Конрадомъ Ф. Юнгингеномъ въ 1397 г., допускаетъ къ наслѣдованію въ ленѣ не только дочерей за отсутствіемъ сыновей, но и боковыхъ родственниковъ „bis in das fünfte Glied“. Грамотами другихъ властелиновъ наслѣдственное право вассаловъ расширено. Призваніе женщинъ къ наслѣдованію повлекло за собою рецепцію *jus geadentiae*. Въ городахъ, по всему вѣроятію, развилась германская *Parentelordnung* безъ преимущества въ пользу мужескаго пола. Въ теченіе польскаго и шведскаго періода вліяніе римскаго права, рецепція юстиніановскаго порядка наслѣдованія и права представленія. Практикой установлена дочерняя доля при конкуренціи дочерей съ сыновьями. Въ городахъ римскій порядокъ наслѣдованія вытѣсняетъ *Parentelordnung* (рижскіе статуты 1676 г.). Однако въ любекскихъ статутахъ 1586 г., несмотря на замѣтные слѣды римскаго права, сохранился хотя и не строго выдержанный линеально-градуальный порядокъ наслѣдованія. Окончательная аллодификація, послѣдовавшая въ 18 вѣкѣ послѣ шведской *Reduction*, могла только способствовать уничтоженію слѣдовъ прежняго леннаго права и успѣху римскихъ началъ“ (Кассо стр. 133).

Въ современномъ правѣ дѣйствуетъ отчасти римскій, отчасти линеально-градуальный порядокъ наслѣдованія. „Наслѣдованіе родственниковъ, хотя и опредѣляется вообще согласно *Nov. 118*, однако, въ частностяхъ различно, смотря по мѣстности. Вслѣдствіе различія постановленій отдѣльныхъ мѣстныхъ правъ по этому вопросу, онъ излагается въ Сводѣ для каждаго земскаго и городскаго права особенно“ (Дорнъ стр. 550). Особенностямъ предпосланы общія положенія, коими устанавливается презумпція въ пользу системы наслѣдованія по Юстиніанову праву. Подъ ст. 1879—1889 ссылка на *118 Nov.*

Римскій порядокъ наслѣдованія.

Право наслѣдованія по закону устанавливается единственно родствомъ ¹²⁸⁾ кровнымъ (законнымъ и приравненнымъ къ нему 1871, безъ различія званія 1878, можетъ быть многократнымъ 1877, 257) или гражданскимъ; свойство же этого права не даетъ 1870.

Относительно послѣдовательности въ порядкѣ наслѣдованія различаются вообще четыре разряда законныхъ наслѣдниковъ:

1) къ первому разряду причисляются, безъ различія близости степеней, всѣ тѣ нисходящіе наслѣдодателя, между которыми и имъ самимъ не находится въ живыхъ другихъ, имѣющихъ право наслѣдованія нисходящихъ (дѣти ¹²⁹⁾ поголовно, Лифляндское городское 1834 ²⁷⁾, Эстляндское городское 1867, внуки и правнуки и т. д. по праву представленія ¹³⁰⁾

¹²⁸⁾ О родствѣ кровномъ, по рожденію 241—258, о гражданскомъ, усыновленіемъ, 259, о свойствѣ 263 и 264. Для боковой линіи двойное исчисленіе: римское и германское или каноническое 248. По римскому исчисленію для опредѣленія близости родства принимается въ расчетъ только число степеней или рожденій 249, по германскому прежде всего близость линій (совокупность родственниковъ, происходящихъ отъ одного общаго родоначальника 246), а затѣмъ уже въ каждой изъ нихъ близость степеней 250.

О правѣ наслѣдованія незаконныхъ дѣтей 1872 ³⁸⁾, узаконенныхъ 1873 и усыновленныхъ 1874—1876 см. выше 46, 60 и 61 стр.

¹²⁹⁾ Дѣвица, вступившая въ бракъ противъ воли своихъ родителей, лишается, если впослѣдствіи не получить ихъ согласія, по Лифляндскому земскому праву, всѣхъ принадлежащихъ ей законныхъ правъ на наслѣдство отца и матери, а по Эстляндскому $\frac{1}{4}$ законной своей наслѣдственной доли 2857; по Пильтенскому праву дѣти, состоящія подъ властью родителей и вступившія въ бракъ безъ ихъ согласія, теряютъ $\frac{1}{2}$ своей законной наслѣдственной доли 2858. Въ Эстляндскихъ городахъ похищенная съ своего согласія 2859, въ Эстляндіи и Лифляндіи впавшая въ блудодѣяніе дѣвица теряетъ всѣ наслѣдственныя права 2860.

¹³⁰⁾ *Jus repraesentationis*, представленіе наслѣдниками лица умершаго родителя истекаетъ не отъ права ихъ на оставшееся послѣ него наслѣдство, а отъ собственнаго ихъ права на наслѣдованіе какъ нисходящихъ, и потому въ случаѣ непринятія ими оставшагося послѣ ихъ родителя наслѣдства, они не обязаны къ уплатѣ его долговъ изъ того, которое они получили отъ умершаго дѣда, дяди и т. д. 1887, Курляндское земское и городское 1927, Лифляндское городское 1938, Нарвское 1955.

При правѣ представленія наслѣдство дѣлится не по числу лицъ, а по числу колѣнъ, т. е. все потомство представляемаго получаетъ вмѣстѣ

1885, для Лифляндскаго земскаго духовенства недворянскаго происхожденія 1811, Курляндское земское и городское 1927 Лифл. гор. 1938, Эстл. гор. 1941, Нарвское 1955; подчинены они родительской власти наслѣдодателя или уже вышли изъ-подъ нея, это безразлично 1883); Нарвское 1955, Курл. зем. и город. 1927, Лифл. гор. 1938;

2) ко 2-му разряду принадлежать восходящіе родственники наслѣдодателя, ближайшіе къ нему по степени, а также родные его братья и сестры¹³¹⁾ и дѣти тѣхъ братьевъ и сестеръ, которые умерли прежде него (по праву представленія, безъ различія полнаго родства отъ неполнаго, но на ихъ внуковъ право представленія не распространяется 1886, Эст. зем. 1824, Курл. зем. и гор. 1935, Лифл. гор. 1938. Эстл. гор. 1943, 1944);

3) въ 3-мъ разрядѣ полагаются единокровные и единокровные братья и сестры наслѣдодателя и дѣти тѣхъ изъ нихъ, которые умерли прежде него (по праву представленія);

4) въ 4-й разрядѣ входятъ остальные, не принадлежащіе ко 2-му или 3-му, ближайшіе по степени боковые родствен-

ту часть наслѣдства, кою получилъ бы умершій родитель, если бы онъ во время призванія къ наслѣдованію находился въ живыхъ и наслѣдовалъ послѣ наслѣдодателя 1889, 1885, Курл. зем. и город. 1927, Лифлянд. город. 1938, кр. К. 114, кр. Э. 1140 и 1139, кр. Л. 993 и 994.

Въ 1-мъ разрядѣ это правило примѣняется во всякомъ случаѣ, будутъ ли призваны къ одновременному наслѣдованію нисходящіе одной и той же или различныхъ степеней. Напротивъ, дѣти умершихъ братьевъ и сестеръ наслѣдуютъ поколѣнно только при совокупномъ наслѣдованіи съ дядями и тетками, а при отсутствіи ихъ они дѣлятъ наслѣдство или причитающуюся имъ долю онаго поголовно 1889, Эст. зем. 1924, Кур. зем. и гор. 1927, 1935, Лифл. гор. 1938, Эст. гор. 1941, 1943, 1944, Нарвское 1955.

¹³¹⁾ Братья и сестры наслѣдодателя, которые покушались на его жизнь, или начали противъ него уголовный искъ, или злостнымъ образомъ пытались нанести вредъ его имуществу, исключаются отъ законнаго послѣ него наслѣдованія 2866.

Мать и прочіе родственники, не испросившіе въ законный срокъ назначенія къ несовершеннолѣтнимъ опекуна, по Эстл. зем. праву, безусловно теряютъ свое право на остающееся послѣ нихъ наслѣдство, въ прочихъ территоріяхъ только тогда, когда дѣти умрутъ прежде достиженія совершеннолѣтія, а въ Митавѣ, Баускѣ и Фридрихштадтѣ мать лишается наслѣдованія послѣ тѣхъ дѣтей, которыя умрутъ по минованіи срочнаго года 2864, 2865 см. выше 91 стр.

ники, безъ различія полнаго родства отъ неполнаго (и пола, не принимается въ соображеніе многократное родство и нѣтъ права представленія 1888, 1937, Лифл. гор. 1938) 1880, Курл. зем. и гор. недворян. 1927, 1935, Лиф. гор. 1938, Эст. гор. 1941, Нарвское 1955¹³²).

Римскій порядокъ наслѣдованія, однако, въ чистомъ видѣ нигдѣ не примѣняется.

Послѣдовательнѣе всего онъ проведенъ въ Курляндскомъ зем., гор. и крестьян., затѣмъ въ Лифляндскомъ зем., город. и крестьянскомъ правахъ. Но и эти права отступаютъ отъ Юстиніанова порядка наслѣдованія.

Такъ, права Курл. зем. и город. 1933, К. кр. 115 для 2-го разряда постановляютъ: при совмѣстномъ наслѣдованіи восходящихъ и родныхъ братьевъ и сестеръ, а также дѣтей умершихъ братьевъ и сестеръ, одна половина наслѣдства поступаетъ къ восходящимъ, а другая остальнымъ, при чемъ племянники и племянницы дѣлятъ наслѣдство поколѣбно, а другіе поголовно.

Лифляндское земское и крестьянское права устанавливаютъ преимущество въ пользу родителей. Лифляндское земское 1902: при наслѣдованіи послѣ неотдѣленнаго сына отецъ сначала получаетъ изъ наслѣдства то, что самимъ имъ по доброй волѣ было дано наслѣдодателю, а затѣмъ остальное дѣлится между всѣми наслѣдниками 2-го разряда. По Л. кр. 994 также предварительно возвращается родителямъ имущество, отъ нихъ къ умершему дошедшее и еще состоящее налицо.

Наоборотъ, Лифляндское городское право 1949 въ одномъ случаѣ родителей ставитъ на второмъ планѣ: если нѣкоторые дѣти отдѣлены въ одно время и одинъ изъ нихъ умретъ, то наслѣдство его переходитъ не къ неотдѣленнымъ и не къ родителямъ, а оставшимся въ живыхъ одновременно съ нимъ отдѣленнымъ.

¹³²) Наслѣдство послѣ умалишеннаго, о которомъ его родственники не имѣли должнаго радѣнія, получаетъ тотъ, кто принялъ его къ себѣ и содержалъ на свой счетъ до его смерти 2867. Въ Лифляндіи и Эстляндіи если требующій призвѣнія, о коемъ родственники не заботились, будетъ принятъ въ богоугодное заведеніе и останется на его попеченіи до своей смерти, то наслѣдство его обращается въ пользу этого заведенія, съ устраненіемъ родственниковъ, которые однако могутъ выкупить наслѣдственное имѣніе въ теченіе срочнаго года 2868.

Подобное же постановленіе, въ болѣе общей формѣ, и въ Эстляндскомъ городскомъ правѣ 1954: родители наследуютъ послѣ своихъ отдѣленныхъ дѣтей только въ томъ случаѣ, когда у послѣднихъ не останется ни братьевъ и сестеръ, отдѣленныхъ вмѣстѣ съ ними или неотдѣленныхъ, ни братниныхъ или сестриныхъ дѣтей.

Линеально-градуальный порядокъ наследованія.

На ряду съ римскимъ и смѣшиваясь съ нимъ, дѣйствуетъ и линеально-градуальный порядокъ наследованія.

Основной моментъ германской Parentelordnung — распределеніе родственниковъ по линіямъ 246. Первую линію составляютъ происходящіе отъ ближайшаго восходящаго (отца или матери) даннаго лица, слѣдовательно, его братья, сестры, ихъ дѣти, внуки и т. д. 251, вторую — происходящіе отъ дѣдовъ или бабокъ, слѣд., дяди, тетки, двоюродные братья и сестры и ихъ нисходящіе 252, третью — нисходящіе прадедовъ и прабабокъ 253; можетъ быть 4-ая, 5-ая и т. д. линія 254, безъ ограниченія, пока родство можетъ быть доказано 256. Ближе линія, ближе родство; въ каждой же линіи близость родства опредѣляется близостью къ общему родоначальнику 255, т. е. степеню, или рожденіемъ 250, 247.

Линеально-градуальный порядокъ наследованія дѣйствуетъ въ области примѣненія шведскаго городскаго права (Нарвскаго) и въ Эстляндскомъ городскомъ правѣ. Въ немъ наследниками являются:

1) нисходящіе 1955, 1941;

2): а) отецъ и мать 1956, (однако, Нарвское 1957: доля умершаго, ранѣе наследодателя, родителя поступаетъ къ роднымъ братьямъ и сестрамъ наследодателя) 1942; б) родные братья и сестры и дѣти умершихъ братьевъ и сестеръ 1958, 1943, в) единокровные и единоутробные братья и сестры и дѣти тѣхъ изъ нихъ, которые умерли 1960, 1944 (Нарвское 1959 допускаетъ сонаследованіе категоріи б съ в при отсутствіи родителей, но лишь въ четвертой части, съ предоставленіемъ трехъ четвертей наследства роднымъ братьямъ и сестрамъ съ ихъ дѣтьми); г) Эстляндское городское 1945: внуки и т. д. братьевъ и сестеръ;

3) Эстл. город. 1946: дѣдъ и бабка съ ихъ нисходя-

щими; Нарвское: а) 1961 дѣды и бабки, б) потомъ 1962 дяди и тетки, в) послѣ нихъ 1963 дѣти ихъ, г) затѣмъ 1964 остальное потомство дѣдовъ и бабокъ;

4) прадѣды и прабабки и ихъ нисходящіе 1964, 1946;

5) и т. д. по восходящему порядку поколѣній 1964, 1946, 256.

Однако, кодификація 1864 года не устранила всѣхъ ступеней статутовъ 1586 года отъ чистаго типа линейно-градуального порядка: см. Эстл. город. 1954 выше. на 152 стр.

Слѣды этой системы находятся въ Эстляндскомъ земскомъ правѣ (1921: восходящіе наслѣдодателя безусловно исключаютъ отъ наслѣдованія боковыхъ его родственниковъ, 1922 съ исключеніемъ ближайшими отдаленнѣйшихъ; 1923, 1924; родные же братья и сестры и ихъ дѣти допускаются къ наслѣдованію лишь за неимѣніемъ восходящихъ) и въ Эстляндскомъ крестьянскомъ (кр. Э. 1144: во 2-омъ разрядѣ наслѣдуютъ родственники по восходящей линіи такъ, что дальнѣйшій исключается ближайшимъ, 1145 ib.: въ 3-емъ разрядѣ родные братья и сестры и дѣти умершихъ изъ нихъ), гдѣ сохранилось т. наз. Schoosfall (Э. кр. насчитываетъ 6 разрядовъ 1138 наслѣдниковъ: а) нисходящіе 1139, б) восходящіе 1144, в) родные братья и сестры и ихъ дѣти 1145, г) единокровные и единоутробные 1146, д) родные дяди, тетки, ихъ дѣти или наслѣдники 1147 и е) всѣ остальные родственники 1147), отчасти въ Лифляндскомъ земскомъ 1902, кр. Л. 994 (см. выше 151 стр.) и Лифляндскомъ городскомъ правахъ 1952 (послѣ неотдѣленнаго наслѣдуютъ родители, а когда ихъ нѣтъ въ живыхъ, отдѣленные братья и сестры), устанавливающихъ преимущество въ пользу родителей (но Лифляндское земское 1906—1910, подобно Лифляндскому городскому 1949 и Эстляндскому городскому 1954, см. выше 152 стр., устраняетъ 1907 или ставитъ на второмъ мѣстѣ 1909 мать въ наслѣдованіи въ отцовскихъ вотчинахъ послѣ отдѣленныхъ дѣтей).

Близость родства.

Близость родства 1891 и порядокъ раздѣла наслѣдства между нѣсколькими сонаслѣдниками 1892 опредѣляются временемъ призванія къ наслѣдованію (временемъ смерти дѣйствительной или предполагаемой 523, 526 см. выше 116 стр.),

къ каковому моменту наслѣдникъ долженъ быть по крайней мѣрѣ зачатъ ¹³³⁾ 1893, хотя бы не имѣлъ требуемыхъ для пріобрѣтенія имущества (напр., недвижимости 870) качествъ.

Ближайшій исключаетъ дальнѣйшихъ.

Никто изъ лицъ низшихъ разрядовъ не можетъ быть допущенъ къ наслѣдованію, пока находятся въ живыхъ принадлежащія къ одному изъ высшихъ 1881, Лифл. город. 1938, кр. Э. 1138.

При выбитіи кого-либо изъ разряда наслѣдуютъ не его нисходящія, а ближайшіе изъ того же разряда; когда выбудутъ всѣ изъ разряда, наслѣдство переходитъ къ слѣдующему разряду 1882, Лифл. город. 1938.

Ближайшая линія исключаетъ дальнѣйшую Лифл. зем. 1915. Напр., восходящія исключаютъ боковыхъ Эстл. зем. 1921, 1924, Эстл. город. 1942, кр. Э. 1144, Нарвское 1956 (не исключаютъ Курл. зем. и город. 1933, кр. К. 115, 116, Лифл. город. 1938, кр. Л. 994, Лифл. зем. 1902).

Нисходящія наслѣдодателя исключаютъ всѣхъ остальныхъ родственниковъ Эстл. город. 1941, Нарв. 1955. Ближайшіе нисходящія исключаютъ отдаленнѣйшихъ Эстлянд. город. 1945, 1946, Нарв. 1960, 1964, кр. Э. 1147, кр. К. 119, кр. Л. 998.

Ближайшіе восходящія исключаютъ дальнѣйшихъ Лифл. зем. 1904, Лифл. город. 1940, Эстл. зем. 1922, кр. Э. 1144, Курл. зем. и город. 1934, кр. К. 115. Одинаково близкіе восходящія наслѣдуютъ (въ благопріобрѣтенномъ) по линіямъ, изъ коихъ отцовская получаетъ одну половину имущества, а материнская другую; при раздѣленіи отцовской или материнской линіи опять на нѣсколько другихъ, сіи послѣднія наслѣдуютъ также по линіямъ Лифл. зем. 1905 1904, Эстл. зем. 1922, ср. Эстл. зем. 1739 выше 137 стр.), Кур. зем. и город. 1934, Лифл. город. 1940 (Эстл. город. 1946 и Нарв. 1961, 1962 не дѣлаютъ различія между отцовскою и материнскою линіями).

¹³³⁾ См. 22 Башмаковъ, Наслѣдованіе лицъ, еще не родившихся и не созданныхъ.

Дѣленіе наслѣдства поголовно.

Наслѣдники одинаково близкіе дѣлятъ наслѣдство поголовно, напр., дѣти одни Лифл. зем. 1896 (и одного пола при раздѣлѣ вотчинъ), Эстл. зем. 1919, Эстл. гор. 1941, Кур. город. и зем. 1927, кр. Э. 1139, кр. Л. 995, Лифл. зем. дух. недворян. 1811, вообще одинаково близкіе родные, напр., въ 4-мъ разрядѣ 1888, Лифл. город. 1938, Эстл. гор. 1945, 1945, кр. Л. 998, восходящіе, братья и сестры, Курл. зем. и город. 1933, Лифл. город. 1939, дѣти братьевъ и сестеръ, если одни, 1889, восходящіе въ линіяхъ Лифл. зем. 1905, Эстл. зем. 1922, дѣды и бабки Нарв. 1961, дяди и тетки Нарв. 1962, кр. К. 119, ихъ дѣти Нарв. 1963, племянники и племянницы одни (потому что всѣ они въ одной степени родства) кр. К. 117, кр. Э. 1145, кр. Л. 996.

Дѣленія наслѣдства поколѣнно.

Дѣлятъ наслѣдство не поголовно, а поколѣнно, наслѣдующіе по праву представленія: внуки и правнуки 1885, Лифл. зем. 1894, кр. Л. 993, кр. К. 114, кр. Э. 1140 (всегда образуется при этомъ столько главныхъ долей наслѣдства, столько оставившій его имѣлъ сыновей или дочерей, буде они не умерли бездѣтными прежде его самого), вообще нисходящіе, заступающіе мѣсто родителей Лифл. и Эстл. зем. 1733, дѣти братьевъ и сестеръ 1886, при сонаслѣдованіи съ своими дядями и тетками 1889, Лифл. зем. 1894, 1902, 1903, 1915, Лифл. город. 1938, 1939, кр. Л. 994, Кур. зем. и гор. 1927, 1933, 1935, кр. К. 115, 116, Эстл. зем. 1918, 1924, Эстл. гор. 1943, кр. Э. 1145, Нарв. 1955, 1958, хотя бы это были дѣти единоутробныхъ или единокровныхъ братьевъ и сестеръ Лиф. зем. 1911, кр. Л. 997, кр. К. 118, кр. Э. 1146, Эст. зем. 1925, Эстл. город. 1944, Нарв. 1959, или болѣе отдаленныхъ родственниковъ Эстл. гор. 1941; умершихъ отца или мать заступаютъ ближайшіе къ нимъ по степени восходящіе родственники Лифл. зем. 1902.

Моменты, вліяющіе на право наслѣдованія.

Кромѣ близости степени родства, принимаются во вниманіе различные моменты, оказывающіе вліяніе на право законнаго наслѣдованія родственниковъ. Къ нимъ отно-

сятся: 1) полъ наслѣдующихъ лицъ, 2) ихъ возрастъ, 3) полное или неполное родство съ наслѣдодателемъ, 4) состояніе въ бракѣ, 5) выдѣленность или отдѣленность по имуществу, 6) естественныя и юридическія свойства наслѣдующихъ имуществъ и т. д.

Поль.

Л и т е р а т у р а. 299 Наслѣдственный вопросъ (объ уравненіи женщинъ съ мужчинами въ порядкѣ наслѣдованія). 548 Статья 122 Положенія о крестьянахъ Курл. губ. подъ наслѣдниками мужескаго пола разумѣеть ли и мужа?

Дочери (а иногда и вообще женщины) или совсѣмъ устраняются отъ наслѣдованія при конкуренціи съ ними сыновей (или мужчинъ вообще) или наслѣдственная ихъ доля значительно уменьшается сравнительно съ сонаслѣдниками мужескаго пола.

Такъ, въ Пильтенскомъ округѣ къ наслѣдованію послѣ дворянина допускаются одни только сыновья, съ исключеніемъ дочерей. Послѣднія имѣютъ право лишь на соотвѣствующее ихъ званію содержаніе и, въ случаѣ вступленія въ бракъ, на приданое, размѣръ коего, если родителями не установленъ, опредѣляется братьями подъ наблюденіемъ суда и по совѣщаніи съ родственниками съ отцовской и материнской стороны. При отсутствіи соглашенія между интересованными лицами сыновья и дочери дѣлятъ наслѣдство по 1928, т. е. какъ въ Курляндіи 1930. Въ Лифляндіи, Эстляндіи и Пильтенскомъ округѣ родонаслѣдственныя имѣнія поступаютъ только къ нисходящимъ агнатамъ учредителя. Дочери при сыновьяхъ имѣютъ право на приличное ихъ состоянію содержаніе, а въ случаѣ брака — на такое же приданое 2504.

Въ Курляндіи, по земскому и городскому правамъ, послѣ туземнаго дворянина сыновья (какъ и дальнѣйшіе нисходящіе мужескаго пола) получаютъ тройную противъ дочерей долю во всемъ отцовскомъ наслѣдствѣ (а не въ однѣхъ вотчинахъ; наслѣдство же послѣ матери, послѣ восходящихъ съ материнской стороны и послѣ восходящихъ женскаго пола съ отцовской дѣлится какъ между дѣтьми, такъ и между внуками и отдаленнѣйшими нисходящими по ровну, безъ различія пола) 1928. Отецъ въ духовномъ завѣща-

ни можетъ уменьшить долю каждой дочери по своему усмотрѣнiю, а увеличить только до половины сыновней доли 1929.

По Эстляндскому земскому праву послѣ дворянина сыновья получаютъ изъ вотчинъ, составлявшихъ собственность отца или принадлежавшихъ ему на наслѣдственномъ заставномъ правѣ, двойную противъ дочерей долю (въ остальномъ имуществѣ, какъ и въ вотчинахъ матери, сыновья не пользуются предъ дочерьми никакимъ преимуществомъ) 1919 и за то, при вступленiи сестеръ ихъ въ бракъ, должны устраивать имъ, соразмѣрно цѣнности этихъ вотчинъ, свадьбу и снабжать ихъ въ приданое платьемъ и уборами 1920, 20, ср. выше на 156 стр. 2504 ст.

По Лифляндскому земскому праву 1894 изъ вотчинъ, составлявшихъ собственность наслѣдодателя или бывшихъ у него въ наслѣдственномъ заставномъ владѣнiи, какъ и изъ доли въ вотчинахъ, доставшихся 1727 бездѣтной вдовѣ на прожитокъ, послѣ нея 1899, каждый сынъ получаетъ двойную противъ каждой дочери долю (остальное дѣлится поровну, а городскiя недвижимости по мѣстному городскому праву) 1897.

Это соблюдается не только въ первой, но и въ болѣе отдаленныхъ степеняхъ, напр., внукъ получаетъ изъ вотчинъ двойную противъ своей сестры долю 1898. Послѣднее правило дѣйствуетъ и въ Эстляндскомъ земскомъ правѣ 1918.

Кромѣ того, если наслѣдство останется послѣ дворянина, то, при совокупномъ наслѣдованiи лицъ мужескаго и женскаго пола, первыя, по земскимъ правамъ всѣхъ трехъ губерній, имѣютъ во всѣхъ разрядахъ преимущественное предъ лицами женскаго пола право удержать за собою входящiя въ составъ этого наслѣдства вотчины 1890: владѣть вотчинами въ натурѣ Лифл. и Эстл. зем. 2710, Курл. зем. (это право Курляндскихъ коренныхъ дворянъ не можетъ быть ни ограничено, ни устранено никакимъ завѣщательнымъ распоряженiемъ) 2718 (см. 135 сноску), при чемъ въ случаяхъ наслѣдованiя по праву представленiя берется во вниманiе полъ не представляющаго, а представляемаго во всѣхъ трехъ губернiяхъ 2710 прим., 2718 прим.

Наконецъ, при раздѣлѣ вотчинъ право производства оцѣнки ихъ принадлежитъ лицамъ мужескаго пола, а лица женскаго пола, если они ею недовольны, могутъ требовать

новой оцѣнки судебнымъ порядкомъ или же продажи имѣнія съ публичныхъ торговъ 2716.

Крестыянскія положенія, устанавливая, что въ первомъ разрядѣ нисходяшіе наследуютъ безъ различія пола и дѣлятъ наследство поголовно и поровну кр. Э. 1139, кр. Л. 987, кр. К. 114, тѣмъ не менѣе постановляютъ: кр. Л. 1000,¹³⁴⁾ что при раздѣлѣ недвижимаго имѣнія наследники мужескаго пола имѣютъ преимущество предъ женскимъ поломъ, кр. Э. 1153: наследникъ получаетъ двѣ части наследства, а наследница одну только часть и при томъ деньгами, а не натурою, кр. К. 122:¹³⁵⁾ наследники получаютъ на свою

¹³⁴⁾ Сенатъ указомъ по д. Депше съ Кальниномъ разъяснилъ, что кр. Л. 1000 вовсе не исключаетъ дѣтей женскаго пола отъ наследованія (признаваемое за ними кр. Л. 985), а лишь устанавливаетъ преимущество дѣтей мужескаго пола въ оставленіи за собою имущества при раздѣлѣ. СИБ. Суд. Пал. № 175/94.

¹³⁵⁾ Гр. Кас. Деп. Сената 1901 г. 18 апр. № 20 д. Неедритъ о наслед. Жагаръ: „Обращаясь къ толкованію помѣщеннаго въ началѣ 122 ст. выраженія: „наследники мужескаго пола“, слѣдуетъ замѣтить, что въ законѣ слово „наследникъ“ не всегда употребляется въ обширномъ смыслѣ для обозначенія всѣхъ лицъ, имѣющихъ право наследованія. Часто законъ, говоря о „наследникахъ“ или „наследникахъ мужескаго пола“, имѣетъ въ виду исключительно кровныхъ родственниковъ наследодателя, а не пережившаго супруга. Это видно изъ 1669, 1743, 1870 и др. ст. Ш ч. Св. м. уз. . . . Очевидно, что употребленные тутъ въ законѣ выраженія „наследникъ“, „наследованіе“ относятся только къ кровнымъ наследникамъ и къ наследованію кровныхъ родственниковъ, но не супруговъ. Въ такомъ же ограничительномъ смыслѣ въ началѣ кр. К. 122 употреблены слова: „наследники мужескаго пола“. Это несомнѣнно вытекаетъ изъ конца этой статьи, который говоритъ о томъ случаѣ, если не находится „наследниковъ мужескаго пола“, состоящихъ въ равной степени родства къ умершему съ наследниками женскаго пола. Очевидно, что къ этимъ наследникамъ мужескаго пола вдовцы, супруги умершихъ, не могутъ быть причислены, такъ какъ бракъ не устанавливаетъ родства между мужемъ и женою. Въ кр. К. 122 точно такъ же, какъ и въ 2718 Св. гр. уз., (ср. кр. Л. 994, кр. Э. 1153, 1154) выражено общее начало преимущественнаго права наследниковъ мужескаго пола на удержаніе за собою входящей въ составъ наследства недвижимости въ натурѣ, которое, какъ видно изъ цитатъ подъ 2718, установлено было закономъ съ цѣлью сохраненія земскихъ имѣній за родомъ наследодателя, къ которому пережившій супругъ, въ силу брака, не принадлежитъ (см. 137 сноску) . . . Въ виду сихъ соображеній, Сенатъ находитъ, что кр. К. 122 касается лишь наследниковъ мужескаго пола, состоящихъ въ кровномъ родствѣ съ наследодателемъ, и не распространяется на пережившаго супруга наследодательницы“.

долю все „собственное недвижимое имѣніе“, заплативъ наслѣдницамъ слѣдующую имъ часть деньгами по умѣренной оцѣнкѣ, сдѣланной волостнымъ судомъ, при чемъ строенія, находящіяся на дѣлимомъ участкѣ земли, въ оцѣнку не включаются¹³⁶⁾ (кр. Л. 1002: потому что они не приносятъ никакихъ доходовъ). Лица женскаго пола только тогда наследуютъ въ недвижимомъ имѣніи, когда не имѣется наслѣдниковъ мужскаго пола, состоящихъ съ ними кр. Э. 1154: въ одномъ наслѣдственномъ разрядѣ, кр. К. 122: въ равной степени родства къ умершему.

Въ другихъ случаяхъ размѣръ наслѣдственныхъ долей каждаго изъ совмѣстно наслѣдующихъ лицъ не зависитъ отъ ихъ пола Лиф. гор. 1938, Нарв. гор. 1955, Эст. гор. 1941, Лиф. зем. дух. недворян. 1811, Лиф. зем. 1902, 1896 (при дѣлежѣ вотчинъ между дѣтьми одного пола доли всѣхъ одинаковы), 1897, Эст. зем. 1919 (при дѣлежѣ остальнаго, кромѣ вотчинъ), Эст. зем. дух. недворян. 1816 (въ наслѣдствѣ послѣ пастора), Курл. зем. и гор. 1928 (въ наслѣдствѣ послѣ матери и материнской стороны), 1888 (при наслѣдованіи въ 4-мъ разрядѣ) и т. д.

2. Возрастъ.

Возрастъ играетъ нѣкоторую роль въ наслѣдственномъ правѣ.

Такъ, въ городахъ Баускѣ и Фридрихштадтѣ старшій сынъ получаетъ не въ зачетъ платы умершаго отца 1931.

По Курл. зем. праву при двухъ или болѣе принадлежащихъ къ коренному дворянству дѣтяхъ, дѣлящихся въ родительскомъ наслѣдствѣ, преимущественное предъ млад-

¹³⁶⁾ Законъ имѣетъ въ виду исключительно оцѣнку наслѣдства для раздѣла такового между сонаслѣдниками, т. е. что стоимость строеній на участкѣ не принимается въ расчетъ при опредѣленіи наслѣдственныхъ долей, подлежащимъ выплатѣ остальнымъ наслѣдникамъ. Но это не можетъ служить основаніемъ къ признанію этой части наслѣдственного имущества не отвѣчающею за долги, обременяющіе все наслѣдство. Строенія поступаютъ одному изъ сонаслѣдниковъ по праву наслѣдованія въ видѣ наслѣдственной доли, а по 2639, 2646 и 2679 ст. III ч. на наслѣдниковъ переходитъ отвѣтственность за обременяющіе наслѣдство долги по соразмѣрности полученныхъ ими наслѣдственныхъ долей. Ук. Сен. Спб. Суд. Пал. по д. Кальнина № 168/98.

шими братьями право на нераздѣльное въ натурѣ владѣніе имѣніемъ (недвижимымъ) принадлежитъ первородному сыну, который съ своей стороны обязанъ выплатить изъ него прочимъ дѣтямъ ихъ доли. При оцѣнкѣ имѣній для раздѣла наслѣдства находящіяся въ нихъ зданія въ расчетъ не берутся и поступаютъ къ первородному сыну сверхъ наслѣдственной его доли 2719¹³⁶). При отсутствіи сыновей тѣми же правами пользуется старшая дочь; въ случаѣ же смерти первороднаго сына прежде отца, съ оставленіемъ послѣ себя однѣхъ дочерей, право наслѣдованія, съ первородствомъ сопряженное, переходитъ, по праву представленія, на этихъ дочерей, а не на втораго сына 2720. Этихъ правъ даже и отецъ или мать не могутъ лишить первороднаго (завѣщаніемъ), если онъ не обладаетъ важнымъ тѣлеснымъ недостаткомъ или слабоуміемъ 2722.

Фамильные и другіе документы, относящіеся ко всему наслѣдству, отдаются по Лифл. и Эстл. зем. правамъ старшему члену рода, въ качествѣ главы его 2731.

По Лиф. и Эст. зем. пр. при совмѣстномъ наслѣдованіи въ вотчинѣ только двухъ братьевъ или двухъ другихъ лицъ мужескаго пола, старшій изъ нихъ долженъ оцѣнить имѣніе въ 6-недѣльный срокъ, а младшій въ такой же срокъ долженъ объявить, желаетъ ли онъ принять имѣніе или уступить его старшему сонаслѣднику по этой оцѣнкѣ 2713. Тотъ же порядокъ при раздѣлѣ вотчины между двумя сестрами, а въ Лифляндіи и при раздѣлѣ между нисходящими двухъ братьевъ или двухъ сестеръ 2715. То же и въ Курляндскихъ городахъ при раздѣлѣ между двумя братьями домовъ и другихъ недвижимостей въ городахъ 2727, по кр. Л. 1001 при раздѣлѣ недвижимаго имѣнія между двумя сыновьями.

По кр. К. 123¹³⁷) при раздѣлѣ полей они не должны быть раздробляемы на слишкомъ малые участки: участки

¹³⁷) Гр. Кас. Деп. Сената 1901 г. 18 апр. № 20 д. Неудритъ о насл. Жагаръ: По кр. К. 123 старшіе наслѣдники мужескаго пола предпочитаютъ младшимъ при раздѣлѣ недвижимости, при чемъ строенія всегда поступаютъ къ старшему изъ наслѣдниковъ. Въ кассационной жалобѣ проситель основательно указываетъ на то, что если бы согласиться съ принятымъ Палатою толкованіемъ закона, то при болѣе широкомъ толкованіи слова „наслѣдникъ“ въ 122 ст. (чѣмъ принято выше въ 135 сноскѣ) мужъ наслѣдодательницы по второму браку въ качествѣ старшаго сона-

долженъ содержать въ себѣ столько пространства, сколько потребно для высѣва во всѣхъ трехъ поляхъ не менѣе четырехъ лофовъ¹⁸⁸⁾ озимаго хлѣба; при чемъ старшіе наслѣдники мужескаго пола предпочитаются младшимъ, такъ что послѣдніе, буде не имѣется толикаго пространства земли, чтобы и они могли изъ онаго удовольствованы быть, вознаграждаются за то деньгами, по учиненной судомъ оцѣнкѣ. Строенія всегда поступаютъ къ старшему изъ наслѣдниковъ мужескаго пола и не ставятся ему въ счетъ участка.

По кр. Э. 1154 по смерти собственника или наслѣдственнаго арендатора поземельнаго участка, старшій сынъ его наслѣдуетъ въ участкѣ: если осталась вдова и дѣти отъ нѣсколькихъ браковъ, то старшій сынъ отъ послѣдняго брака; если же вдовы нѣтъ, то старшій изъ всѣхъ сыновей. По прочимъ же наслѣдственнымъ разрядамъ наслѣдуетъ ближайшій по степени родства, а изъ наслѣдниковъ, состоящихъ въ одной степени родства, всегда старшій изъ нихъ. 1155 ib.: изъ нѣсколькихъ поземельныхъ участковъ не всѣ поступаютъ къ одному, но каждый участокъ достается особенному наслѣднику; имѣющему ближайшее право наслѣдства предоставляется выборъ участка, за нимъ слѣдуетъ по старшинству находящійся въ той же степени родства; когда же нѣтъ наслѣдника въ томъ же разрядѣ, то въ права его вступаетъ старшій изъ слѣдующей затѣмъ степени и т. д. чрезъ всѣ первые 5 разрядовъ. 1156 ib.: вступающій во владѣніе наслѣдственно-аренднымъ поземельнымъ участкомъ получаетъ, въ качествѣ преимущественной части (gracium), весь инвентарь и всю задаточную сумму. 1149 ib.: наслѣдникъ временнаго арендатора получаетъ gracium въ скотѣ, домашней утвари, или хлѣбѣ, цѣною въ 50% годовой арендной суммы.

И по кр. Л. 984 преемникъ усадьбы (Gesindes-Nachfolger): старшій сынъ, ближайшій родственникъ или избран-

слѣдника мужескаго пола имѣлъ бы на наслѣдственную усадьбу умершей жены преимущественное право предъ роднымъ сыномъ ея отъ перваго брака, что, очевидно, противорѣчило бы вышеуказанной цѣли закона. См. 136 сноски.

¹⁸⁸⁾ 3 лофа = 1 четверти = 12 пудамъ 32 фунтамъ перегнанной воды. 1 лофъ = 4 п. $10\frac{2}{3}$ ф. 4 лофа = 17 п. $2\frac{2}{3}$ ф., чѣмъ можно засѣять около $1\frac{1}{2}$ десятины (1,41 десятины).

ный предъ смертью) пользуется преимуществомъ при раздѣлѣ наслѣдства въ томъ, что ему долженъ быть переданъ, инвентарь, необходимый для продолженія усадебнаго хозяйства, за что онъ обязанъ доставлять пищу, одежду и воспитаніе малолѣтнимъ дѣтямъ прежняго хозяина.

3. Полное и неполное родство.

Литература. 246 и 513 Самойловичъ, О порядкѣ наслѣдованія разнобрачныхъ дѣтей.

Полное и неполное родство также не остается безъ вліянія на наслѣдованіе. Неполнородные братья и сестры 258 причисляются къ третьему разряду наслѣдниковъ (съ правомъ представленія для ихъ дѣтей 1886), тогда какъ полнородные ко второму 1880 пп. 3 и 2. Положеніе: Halbgeburt tritt ein Glied weiter раздѣляютъ: Лиф. зем. 1911, Эст. зем. 1925, Кур. зем. и гор. 1935, 1937 (при чемъ въ Баускѣ и Фридрихштадтѣ обращается вниманіе и на то, были ли неполнородные отдѣлены или неотдѣлены), Лиф. гор. 1938, Эст. гор. 1944 (неполнородные наслѣдуютъ, когда нѣтъ въ живыхъ ни родныхъ братьевъ и сестеръ, ни ихъ дѣтей) и всѣ крестьянскія положенія (кр. К. 118, кр. Э. 1146, кр. Л. 997: неполнородные братья и сестры, отнесенные кр. Э. къ четвертому разряду, наслѣдуютъ, когда нѣтъ ни родныхъ братьевъ и сестеръ, ни племянниковъ и племянницъ).

По Нарвскому праву 1959 неполнородные допускаются къ совмѣстному съ родными братьями и сестрами наслѣдованію, но въ меньшей долѣ: родные получаютъ всѣ вмѣстѣ три четверти наслѣдства, а неполнородные остальную четверть, и эти доли тѣ и другіе дѣлятъ между собою поголовно, при чемъ дѣти умершихъ заступаютъ мѣсто своихъ родителей. Но если находится въ живыхъ одинъ изъ родителей наслѣдодателя, то неполнородные братья и сестры послѣдняго не имѣютъ никакого въ его наслѣдствѣ участія. Наоборотъ, если нѣтъ въ живыхъ ни родителей, ни родныхъ братьевъ и сестеръ, то ближайшими наслѣдниками, исключаящими всѣхъ прочихъ, являются неполнородные и ихъ дѣти Нарв. 1960.

Лиф. зем. право 1915 въ преемствѣ наслѣдственныхъ вотчинъ, обращающихся въ линію отца или матери, смотря

по тому, съ чьей стороны онѣ поступили, не дѣлаеть различія между полнымъ и неполнымъ родствомъ, такъ что наслѣдственныя вотчины, дошедшія отъ отца, поступаютъ безразлично какъ къ роднымъ братьямъ и сестрамъ, такъ и къ единокровнымъ, дошедшія же отъ матери — безразлично къ роднымъ и единоутробнымъ. Лиф. и Эст. зем. права 2717: при разнобрачныхъ братьяхъ и сестрахъ вотчины остаются въ той линіи, откуда онѣ поступили.

Общее положеніе 1884 (Курл. зем. и город. недворян. 1927, Нарв. 1955): дѣти одного лица отъ нѣсколькихъ браковъ наслѣдуютъ послѣ своего родителя сообща, дѣти же разныхъ лицъ — каждый своему родителю, въ частности повторено въ Эст. гор. 1866: единоутробные дѣлятся въ имущество матери, получая отдѣльно имущество своихъ отцовъ, въ Лиф. гор. 1834 и въ Эст. гор. 1867: единокровные дѣлятъ имущество отца, получая отдѣльно имущество своихъ матерей. То же кр. К. 108, кр. Э. 1141, кр. Л. 988, 987. По Эст. гор. праву 1868 сводныя дѣти (кромѣ отдѣленныхъ 1864) въ прочемъ имущество (за передачею внесеннаго пережившему и за выдѣленіемъ дѣтямъ имущества родителя, прежде умершаго) раздѣляются съ бездѣтнымъ отчимомъ или мачехой поголовно. По Эстл. и Лифл. зем. правамъ 1713 вдова въ продолженіе своего вдовства можетъ оставаться въ нераздѣльномъ съ дѣтьми, родными и сводными, владѣніи наслѣдствомъ мужа.

Въ четвертомъ разрядѣ Юстиніановскаго порядка наслѣдованія не принимается въ соображеніе различіе полного родства отъ неполнаго 1888, Курл. зем. и гор. 1935, Лифл. гор. 1938.

4. Состояніе въ бракѣ.

Состояніе въ бракѣ наслѣдницъ оказываетъ извѣстное вліяніе на осуществленіе ихъ права наслѣдованія. По Лиф. и Эстл. зем. праву 2711, въ случаѣ совмѣстнаго наслѣдованія однѣхъ только дочерей, замужнихъ съ незамужними, правомъ на владѣніе вотчиною въ натурѣ пользуются, по преимушеству, незамужнія. Если замужнія желаютъ участвовать въ наслѣдованіи вообще, то должно быть зачтено въ ихъ доли, сверхъ вѣна, и полученное отъ родителей приданое 2754. Въ Курляндіи замужнимъ дочерямъ во всякомъ

случаѣ зачитается какъ вѣно, такъ и приданое 2755. Кр. К. 107: замужнія дочери, награжденныя приданымъ, буде пожелаютъ участвовать въ наслѣдствѣ, должны полученные ими прежде участки присовокупить опять къ наслѣдственному имѣнію, послѣ чего и получаютъ части равныя съ прочими, не имѣвшими никакихъ участковъ. То же и кр. Э. 1188. Ср. и кр. Л. 986. Въ Ревелѣ незамужнимъ дочерямъ, при наслѣдованіи ихъ совмѣстно съ получившими приданое, выдается, не въ зачетъ ихъ доли, стоимость этого приданого 2752.

5. Выдѣлъ и отдѣленіе.

Литература. 31 Башмаковъ, „Сбавка“ и „возвратъ“ въ связи съ учрежденіемъ „выдѣла“.

Выдѣлъ и отдѣленіе. Понятіе и отличіе выдѣла, Aussage, отъ отдѣленія, Absonderung, 1858—1863 см. выше 32 стр.

Простой выдѣлъ изъ имущества лишь умершаго родителя, будетъ ли онъ только формальный, когда доля лишь исчислена на деньги и обезпечена, выдѣлъ „номинально“ 1947, или и дѣйствительный 278, Эстл. зем. 283, Лифл. и Эстл. зем. 1732, Лифл. и Эстл. город. 287, 1947, Лифл. гор. 1832, не оказываетъ вліянія на порядокъ наслѣдованія, какъ и простая выдача дочери приданого при ея вступленіи въ бракъ Лиф. и Эст. гор. 1947. Эст. гор. 1865: выдѣленные участвуютъ въ наслѣдствѣ послѣ пережившаго родителя.

Полное же отдѣленіе (дѣйствительное или номинальное) изъ имущества обоихъ родителей при ихъ жизни или по смерти одного изъ нихъ, хотя бы въ видѣ выдачи приданого, если при томъ было заявлено, что дочь симъ формально и вполнѣ отдѣлена, вноситъ извѣстное измѣненіе въ порядокъ наслѣдованія Лифл. город. 1938, Лифл. и Эстл. город. 1947.

По Лифл. и Эстл. город. правамъ 1948: вполнѣ отдѣленные дѣти устраняются отъ всякаго участія въ наслѣдствѣ послѣ родителей, пока есть неотдѣленные, за неимѣніемъ же ихъ участвуютъ въ раздѣлѣ наслѣдства. Эстл. город. 1864: вполнѣ отдѣленнымъ дѣтямъ, если новый бракъ ихъ родителя будетъ не бездѣтенъ, не присвоается никакихъ правъ на наслѣдство послѣ общаго родителя. Въ Баускѣ и Фрид-

рихштадтѣ 1932 дѣти, получившія большую или меньшую часть имущества съ цѣлью полного ихъ чрезъ то отдѣленія, не участвуютъ въ родительскомъ наслѣдствѣ, пока живы дѣти, состоявшія до смерти родителей въ имущественной съ ними общности.

Положенія кр. К. 107, кр. Э. 1188, кр. Л. 986 возлагаютъ на отдѣленныхъ, желающихъ участвовать въ раздѣлѣ родительскаго наслѣдства, обязанность снова присовокупить прежде полученныя ими доли къ общему составу наслѣдства. То же и Сводъ 2745: ¹³⁹⁾ всѣ нисходящія до раздѣла наслѣдственной массы должны внести въ нее все, что досталось имъ отъ наслѣдодателя при его жизни, или же зачесть сіе въ свои наслѣдственныя доли.

Но 2751 въ городахъ Лифляндіи и Эстляндіи неотдѣленные дѣти и ихъ нисходящія наслѣдуютъ во всемъ родительскомъ имуществѣ, безъ зачета въ ихъ доли того, что ими получено отъ родителей при жизни послѣднихъ, кромѣ тѣхъ случаевъ, когда родителями такой зачетъ именно предписанъ или когда именно обозначено, что выдѣлъ дѣтямъ сдѣланъ въ счетъ будущей наслѣдственной ихъ доли.

Такимъ образомъ, въ первомъ разрядѣ наслѣдниковъ „полученіе извѣстной части родительскаго имущества (по городскому праву) устраняетъ дѣтей отъ наслѣдованія, тогда какъ по земскому (и крестьянскому) праву вносъ (полученнаго позволяетъ нисходящимъ участвовать въ наслѣдованіи послѣ восходящаго“ (Кассо 135 стр.).

Во второмъ разрядѣ отдѣленіе оказываетъ вліяніе на наслѣдованіе по Лифл. зем. праву 1901 въ отцовскихъ вотчинахъ (на наслѣдованіе же въ остальномъ отцовскомъ имуществѣ, какъ и во всемъ материнскомъ, отдѣленіе не имѣетъ никакого вліянія 1906 прим.) и въ наслѣдственныхъ вотчинахъ Лифл. зем. 1916.

Мать не участвуетъ въ наслѣдствѣ послѣ отдѣленнаго сына 1907. Отдѣленные сестры и ихъ дѣти устраняются

¹³⁹⁾ Хотя понятіе о выдѣлѣ извѣстно Ш ч. Св. м. уз. (2745 и 2748 ст.), тѣмъ не менѣе выдѣленное при жизни собственникомъ благопріобрѣтенное имѣніе ближайшему своему наслѣднику не получаетъ въ рукахъ послѣдняго чрезъ выдѣлъ свойства имущества наслѣдственнаго. СПб. Суд. Пал. № 69/96 насл. Гойнингенъ-Гюне. См. сноску на 44 стр. и 2 сноску на 29 стр. ч. 1-ой Курса.

отъ наслѣдованія послѣ отдѣленныхъ братьевъ (послѣ нихъ наслѣдуютъ только братья, ихъ дѣти и неотдѣленные сестры) 1908, пока живы братья и неотдѣленные сестры. По смерти же послѣдняго отдѣленнаго брата, наслѣдуютъ мать и отдѣленные сестры, обязанныя ко вносу полученнаго впередъ при конкуренціи съ ними неотдѣленныхъ сестеръ 1909. Послѣ же отдѣленной сестры наслѣдуютъ всѣ братья и сестры и дѣти ихъ, несмотря на то, были ли они отдѣлены или нѣтъ 1910. Въ наслѣдованіи послѣ дочерей или сестеръ, умершихъ бездѣтными, соблюдается всегда порядокъ, установленный относительно лицъ неотдѣленныхъ 1901. А послѣ такихъ лицъ отецъ получаетъ то, что имъ было дано наслѣдодателю, остальное же дѣлится между отцомъ, матерью, братьями, сестрами (поголовно) и дѣтьми умершихъ братьевъ и сестеръ (поколѣнно), а умершихъ отца и мать заступаютъ восходящіе 1902—1905 см. выше 151 и 154 стр.

Въ Баускѣ и Фридрихштадтѣ послѣ отдѣленныхъ, умершихъ безпозомно, наслѣдуютъ отдѣленные братья и сестры, а при неимѣніи ихъ и неотдѣленные 1936.

По Лифл. и Эстл. город. праву одновременно отдѣленные и неотдѣленные образуютъ особыя группы, имѣющія преимущественное право наслѣдованія. Если умереть безъ потомства одинъ изъ одновременно отдѣленныхъ, то ему наслѣдуютъ только одновременно съ нимъ отдѣленные и ихъ потомство ¹⁴⁰⁾, а родители и неотдѣленные устраняются отъ наслѣдства 1949. По смерти же послѣдняго изъ такихъ одновременно отдѣленныхъ наслѣдуютъ всѣ остальные братья и сестры, неотдѣленные и отдѣленные порознь, если нѣтъ въ живыхъ родителей 1953; по Эстл. же город. праву 1954 родители наслѣдуютъ послѣ отдѣленныхъ дѣтей лишь тогда, когда нѣтъ ни братьевъ и сестеръ, ни ихъ дѣтей. Если по смерти родителей умрутъ, не оставя потомства, неотдѣленные дѣти, то доли умершихъ поступаютъ къ неотдѣленнымъ же, съ исключеніемъ отдѣленныхъ 1951 (если же смерть послѣдовала при жизни родителя, то по Лифл.

¹⁴⁰⁾ Но если отдѣленіе нѣсколькихъ дѣтей послѣдовало не вдругъ, а въ разное время и порознь, то по смерти одного изъ нихъ безъ потомства наслѣдуютъ всѣ вообще братья и сестры, безъ различія отдѣленныхъ отъ неотдѣленныхъ 1950. Для Эстл. город. права 1954 см. выше на 152 стр.

город. пр. 1826 ²⁶) доля умершаго обращается въ составъ общей массы, подобно Лифл. и Эстл. зем. правамъ 1733, допускающимъ, однако, право представленія нисходящими, а по Эстл. город. праву 1854 доля умершаго переходитъ къ пережившему родителю). По смерти послѣдняго неотдѣленнаго, умершаго безпотомно, наслѣдство поступаетъ къ родителямъ, а если ихъ нѣтъ въ живыхъ, то и къ отдѣленнымъ 1952.

Указанный выше порядокъ наслѣдованія отдѣленныхъ соблюдается и въ третьемъ разрядѣ, при наслѣдованіи единоутробныхъ и единокровныхъ, по Лиф. зем. праву 1912, въ Баускѣ и Фридрихштадтѣ 1937. Неотдѣленные же наслѣдуютъ по общимъ правиламъ Лиф. зем. 1911, 1880, 1786 и 1891.

Въ четвертомъ разрядѣ не принимается въ соображеніе, были ли наслѣдники между собою отдѣлены или нѣтъ Лиф. зем. 1913.

6. Естественныя и юридическія свойства наслѣдуемыхъ имуществъ.

Характеръ унаслѣдованнаго имущества оказываетъ значительное вліяніе на право и порядокъ наслѣдованія. Лиф. зем. 1894, Эст. зем. 1918: при опредѣленіи наслѣдственныхъ долей каждаго изъ нисходящихъ принимаются въ соображеніе естественныя и юридическія свойства принадлежащаго къ наслѣдству имущества. Лиф. зем. 1895, Эст. зем. 1918: естественныя и юридическія свойства имущества, есть ли оно движимое или недвижимое, составляло ли собственность наслѣдодателя или находилось въ заставномъ его владѣніи, опредѣляются единственно временемъ призванія къ наслѣдованію.

Наслѣдственные доли, какъ это указывалось при разсмотрѣніи правъ на наслѣдство вдовы, вдовца и другихъ наслѣдниковъ, опредѣляются различно, смотря по тому, было ли наслѣдуемое имущество движимое или недвижимое, состояло ли оно изъ долговыхъ требованій или изъ вотчинъ, изъ земскихъ имѣній или городскихъ недвижимостей, изъ вотчинъ собственныхъ или чужихъ, состоящихъ въ наслѣдственномъ или временномъ заставномъ владѣніи. Ср. Лиф. и Эст. зем. 1728, Лиф. зем. 1897, 1898, 1757, Эст. зем. 1918,

1919, 1765, кр. К. 122¹⁸⁵), 123¹⁸⁷), кр. Э. 1153, 1154, кр. Л. 1000¹⁸⁴) и др.

Въ зависимости отъ характера наследуемаго имущества рѣшается вопросъ о раздѣлѣ его, оцѣнкѣ, владѣніи въ натурѣ и характерѣ самого владѣнія (напр., по Лиф. зем. праву 1727, 1734, 1747 вдова получаетъ вотчины лишь въ пожизненное владѣніе).

Въ вотчинахъ и порядокъ наследованія отличный отъ наследованія другаго имущества. Лиф. зем. 1900: во 2-мъ и 3-мъ разрядахъ устанавливается различный порядокъ наследованія въ вотчинахъ наследственных¹⁴¹) и въ остальномъ имуществѣ. См. также Лифл. зем. 1906 и прим., 1916.

Суть особаго порядка въ наследованіи вотчинъ наследственныхъ состоитъ въ томъ, что въ восходящей и боковой линіяхъ наследственные вотчины получаютъ родственники той стороны, отъ которой эти вотчины поступили въ родъ (онѣ подлежатъ такъ наз. Fallrecht: *paterna paternis, materna maternis*) Лиф. зем. 1914, а именно обращаются въ линію отца или матери, смотря по тому, съ чьей стороны онѣ поступили; ближайшая линія отцовская или материнская исключаетъ дальнѣйшія линіи дѣдовъ и бабокъ и т. д.; при чемъ не различается полное родство отъ неполнаго Лиф. зем. 1915. 2717 (Лиф. и Эст. зем. право): при разнобрачныхъ братьяхъ и сестрахъ вотчины остаются въ той линіи, откуда онѣ поступили. По Эст. зем. праву 1923: недвижимыя наследственные имѣнія обращаются исключительно въ ту линію, изъ которой они поступили. То же правило дѣйствуетъ и въ 3-мъ разрядѣ, при наследованіи единокровныхъ и единокровныхъ Эст. зем. 1925. Въ 4-мъ же разрядѣ наследственные имѣнія достаются въ натурѣ тѣмъ изъ числа родственниковъ, которые принадлежатъ къ линіи, изъ коей эти имѣнія поступили, съ обязанностью вознаграждать наследниковъ другихъ линій, за ихъ доли, деньгами Эст. зем. 1926.

Лиф. зем. 1917¹⁴²): особый порядокъ наследованія въ наследственныхъ вотчинахъ сохраняетъ свою силу до тѣхъ

¹⁴¹) Ученіе о раздѣлѣ наследственныхъ недвижимостей основывается на польскихъ и мѣстныхъ источникахъ.

¹⁴²) Понятіе „наследственное недвижимое имущество“ и „наследственная вотчина“ по Лифляндскому земскому праву, насколько рѣчь идетъ о свойствѣ самихъ недвижимостей (ихъ наследственномъ характерѣ), вполне

поръ, пока еще имѣется потомство отъ перваго приобрѣтателя имѣнія; коль скоро же такого потомства болѣе нѣтъ, то вотчина перестаетъ быть наслѣдственной и, принимая свойство благоприобрѣтенной, подлежитъ силѣ правилъ, изложенныхъ въ 1901—1905, 1911 и 1913 ст.

Въ благоприобрѣтенномъ же имуществѣ ближайшіе восходящіе исключаютъ отдаленнѣйшихъ и одинаково близкіе наслѣдуютъ по линіямъ, изъ коихъ отцовская получаетъ одну половину, а материнская другую Эст. зем. 1922.

По Лиф. гор. праву 1938 и Эст. гор. 1941 размѣръ наслѣдственныхъ долей каждаго изъ совмѣстно наслѣдующихъ лицъ не зависитъ отъ естественныхъ или юридическихъ свойствъ составныхъ частей наслѣдства. По праву для Лифляндскаго духовенства 1808, Эстл. духовен. 1816 и Нарв. город. 1869 различіе движимыхъ вещей отъ недвижимыхъ и долговыхъ требованій не оказываетъ вліянія на наслѣдственныя доли пережившаго родителя и дѣтей.

совпадаетъ, ибо выраженіе ст. 1917 „вотчина“ употреблено въ смыслѣ земскаго имѣнія или поземельной недвижимости; по ст. же 597 въ Лифляндіи къ земскимъ имѣніямъ причисляются и отдѣльные, не составляющіе цѣлой вотчины, поземельные участки, слѣд., и участки повинностной земли должны быть тоже относимы къ земскимъ имѣніямъ, или что тоже поземельной недвижимости; что выраженіе ст. 1917 „вотчина“ употреблено въ смыслѣ земскаго имѣнія или поземельной недвижимости, явствуетъ и изъ ст. 4089 и слѣд., хотя и помѣщенныхъ въ отдѣлѣ, озаглавленномъ объ особыхъ обязанностяхъ арендатора „вотчины“, однако въ текстѣ законъ этотъ трактуеть „о поземельной недвижимости“. Рез. Сен. № 9435/907 д. Абрама.

Что считается наслѣдственнымъ имуществомъ, о томъ см. 1 ч. Курса § 14, а также выше 56 сноску. Къ сказанному тамъ слѣдуетъ прибавить слѣдующее. Рез. Сен. № 5901/903 д. Гутшмидта: Право собственности на наслѣдственное имущество переходитъ отъ наслѣдодателя къ наслѣдникамъ въ силу закона 869, 2640 ст., при чемъ наслѣдники не нуждаются въ особомъ утвержденіи ихъ правъ со стороны суда 2621, 2625 ст. и У. Гр. Суд. 2019 ст.; имущество вносится по крѣпостной книгѣ на ихъ имя на основаніи лишь доказательствъ о наслѣдственномъ переходѣ имущества, а не только на основаніи представленнаго исполнительнаго листа. Гр. Кас. Деп. Сен. № 14/903 д. Барковскихъ: По Лифляндскимъ городскимъ правамъ 965 ст. имѣніе, прибрѣтенное кѣмъ-либо по праву законнаго наслѣдованія вмѣстѣ съ другими сонаслѣдниками и затѣмъ по раздѣльному акту во всемъ объемѣ къ нему перешедшее, представляется наслѣдственнымъ во всемъ своемъ объемѣ. Ук. Сен. Спб. Суд. Пал. по д. Швенковской № 156/99: раздѣлъ не вліяеть на юридическое свойство недвижимости.

По Лиф. зем. праву 1902 неотдѣленные восходящіе, братья и сестры дѣлятъ все наслѣдство умершаго, кромѣ наслѣдственныхъ вотчинъ, независимо отъ существа различныхъ составныхъ частей имѣнія.

Но отъ свойствъ наслѣдниковъ право наслѣдованія не зависитъ. 870: наслѣдники не теряютъ своихъ правъ на доставшуюся имъ по наслѣдству недвижимость, хотя бы сами они не имѣли требуемыхъ для приобрѣтенія ея качествъ. Прим. къ 870: въ Курляндской и Лифляндской губерніяхъ относительно правъ иностранцевъ по наслѣдованію недвижимыми имуществами, расположенными внѣ портовыхъ и другихъ городскихъ поселеній, соблюдаются правила, изложенныя въ законахъ о состояніи 2641.

§ 19. Выморочность наслѣдства.

При отсутствіи кровныхъ, способныхъ наслѣдовать, родственниковъ или при отказѣ ихъ отъ законной доли наслѣдства пережившій супругъ получаетъ все наслѣдство, съ устраненіемъ отъ наслѣдованія сословій и общественныхъ заведеній 1708 (1707 и др. см. выше стр. 129).

При отсутствіи же и супруга (и духовнаго завѣщанія) наслѣдство достается: 1) либо извѣстнымъ установленіямъ и сословіямъ, 2) либо казнѣ 1865,¹⁴³⁾ 1705.¹¹³⁾

Выморочное имѣніе достается установленіямъ и сословіямъ въ слѣдующихъ случаяхъ:

1) имущество умершаго члена Юрьевского университета поступаетъ этому университету 1966; Уст. Юрьевского унив. 80 ст., XI т. I ч. Св. зак. 646 ст.

¹⁴³⁾ Выморочное право „извѣстныхъ установлений и сословій“ (какое право, по смыслу 3 и 4 пп. 1705 ст., также относится къ разряду наслѣдственныхъ правъ) устраняется завѣщательнымъ распоряженіемъ (1704 ст.) лишь въ томъ случаѣ, когда это распоряженіе касается всего наслѣдственного имущества умершаго. „Узаконенный срокъ“, въ теченіе котораго наслѣдники не являются по 1965 ст., нельзя понимать въ смыслѣ общаго давностнаго срока, ибо въ томъ случаѣ, когда наслѣдникамъ сдѣланъ вызовъ, изъявленіе воли на принятіе наслѣдства должно быть заявлено до назначеннаго объявленіемъ срока. Рез. Сен. № 8037/98 д. Ликумъ.

2) наслѣдство послѣ служившаго при общественномъ учебномъ заведеніи обращается въ пользу этого заведенія 1966;

3) выморочное имѣніе мѣстныхъ гражданъ, безъ различія сословій и состояній, достается городу 1967 и 2 прим., Св. м. уз. II ч. 1070; города Рига, Перновъ и Ревель получаютъ выморочное имѣніе, состоящее въ предѣлахъ городского вѣдомства 1071 ib., въ городахъ же Венденѣ, Феллинѣ и Юрьевѣ одна половина имѣнія обращается въ пользу города, а другая поступаетъ въ казну 1072 ib.;

4) выморочное имущество членовъ евангелическаго братскаго общества обращается въ пользу этого общества 1968;

5) выморочное имущество священнослужителей поступаетъ въ пользу той церкви, при которой они состояли 1969;

6) всѣ суммы, накопившіяся по частнымъ взысканіямъ въ присутственныхъ мѣстахъ, для полученія коихъ никто не явится, поступаютъ въ Комитетъ призрѣнія заслуженныхъ чиновниковъ X т. I ч. 1177 ст.;

7) доли изъ призовъ, слѣдующія убитымъ въ сраженіи, за неимѣніемъ наслѣдниковъ ихъ, обращаются въ инвалидную сумму 1176 ib.;

8) призовыя деньги въ пользу офицеровъ и выморочное имущество послѣ служившихъ въ морскомъ вѣдомствѣ, за исключеніемъ нижнихъ воинскихъ чиновъ, поступаютъ въ эмеритальную кассу морскаго вѣдомства 1178 и прим. къ 1176 ib.;

9) имѣнія послѣ рядовыхъ морской службы отдаются въ госпитали, а деньги въ съѣстную или харчевую сумму 1179 ib. Указанные въ 6—9 п. п. случаи на основаніи 1970.

Нѣкоторыя учрежденія своимъ правомъ устраняютъ даже кровныхъ родственниковъ отъ наслѣдованія.

10) Въ Лифляндіи и Эстляндіи если требующій призрѣнія, о которомъ родственники его не имѣли надлежащей заботы, будетъ принятъ въ богоугодное заведеніе и останется на его попеченіи до своей смерти, то наслѣдство его обращается въ пользу этого заведенія, съ устраненіемъ отъ онаго родственниковъ¹⁴⁴⁾ 2868;

¹⁴⁴⁾ Кр. Л. 1012: имущество умершаго, которому волостное общество по бѣдности его доставляло пропитаніе, выдается наслѣдникамъ лишь по уплатѣ расходовъ на содержаніе умершаго.

11) Обществу Лифляндскихъ благородныхъ дѣвицъ присвоится право на все вообще наслѣдство послѣ тѣхъ, которыя въ немъ безмездно призрѣвались, если онѣ тамъ же и умрутъ 2870;

12) въ Ревелѣ домамъ для призрѣнія бѣдныхъ принадлежитъ право на все вообще наслѣдство послѣ принятыхъ на ихъ попеченіе лицъ 2869;

13) въ Ригѣ богоугодныя заведенія имѣютъ право на третью часть наслѣдства, остающагося послѣ всѣхъ призрѣваемыхъ въ нихъ 2869.

Наконецъ, когда ни одно изъ этихъ учрежденій не въ правѣ получить выморочное имущество, оно обращается въ государственную казну 1970.

Кр. К. 124, кр. Э. 1148, кр. Л. 1003: когда нѣтъ родственниковъ, наслѣдство поступаетъ въ волостную казну того волостнаго общества, къ которому умершій былъ приписанъ во время своей смерти.

Если же умершій крестьянинъ былъ наслѣдственнымъ арендаторомъ, то поземельный его участокъ возвращается помѣщику въ томъ случаѣ, когда не окажется наслѣдника ни по закону, ни по завѣщанію. Тогда помѣщикъ полученную имъ задаточную сумму вноситъ въ пользу общества въ волостную казну кр. Э. 1157.²⁹⁾

§ 20. Объ особомъ порядкѣ наслѣдованія въ нѣкоторыхъ случаяхъ, изъятыхъ изъ общихъ правилъ.

Л и т е р а т у р а. 122 Гр. М., Охрана авторскаго права по Приб. гражд. кодексу.

Сюда относятся два случая: 1) наслѣдованіе въ собственности литературной и художественной и 2) наслѣдованіе въ казенныхъ арендныхъ имѣніяхъ и арендныхъ деньгахъ.

Особенности перваго: 1) оно состоитъ въ переходѣ къ наслѣднику права на изданіе и продажу произведеній литературныхъ (книгъ и проч.), музыкальных (нотъ и др.), художественныхъ и искусства и т. п., 2) оно срочно: продолжается 50 лѣтъ со дня смерти сочинителя, переводчика, композитора, художника, архитектора и т. д., или же со дня

посмертнаго появленія въ свѣтъ ихъ произведеній 1971. Здѣсь переходить по наслѣдству т. наз. право литературной собственности.

Во второмъ случаѣ по наслѣдству переходить только владѣніе. Оно также срочно: срокъ, на который пожалована аренда, есть предѣльный срокъ пользованія ею наслѣдниковъ. Послѣдними являются вдова и нисходящее потомство лица пожалованнаго. Бездѣтная вдова получаетъ всю аренду, а имѣющая дѣтей дѣтскую долю; дѣти же наслѣдуютъ равныя доли, а болѣе отдаленные нисходящіе по праву представленія (поколѣбно). Вступленіе вдовы въ новый бракъ не лишаетъ ея права на аренду 1972. Право вдовы и нисходящихъ остается въ силѣ, хотя бы тотъ, кому пожалована аренда, умеръ прежде вступленія во владѣніе оной 1973. Имъ же поступаютъ тѣ годовые платежи, за которые аренда передана получившимъ ее другому лицу въ пользованіе 1976, каковое продолжается до истеченія его срока 1977. Пожалованная въ пожизненное пользованіе аренда оставляется наслѣдникамъ лишь до слѣдующаго экономическаго года, за взносъ арендной платы 1975. Если взамятъ аренднаго имѣнія пожалована была извѣстная годичная сумма, то право на нее переходить къ наслѣдникамъ на томъ же основаніи, какъ и аренда 1978. Денежныя же выдачи, опредѣленныя впредь до назначенія аренды, безъ зачета въ арендный срокъ, прекращаются со смертью пожалованнаго и къ наслѣдникамъ не переходятъ 1980. Если не останется ни вдовы, ни нисходящихъ, то арендное имѣніе 1974 и годичная сумма, взамятъ его (арендныя деньги), поступаютъ обратно въ казну 1979. Впрочемъ арендное имѣніе до конца экономическаго года можетъ быть оставлено за наслѣдниками ихъ по закону, если послѣдніе обяжутся вносить установленную арендную плату и представлять надлежащее въ томъ обезпеченіе 1974. Притязанія же на арендныя деньги ни наслѣдниковъ, ни состоящихъ въ прямой нисходящей линіи отъ наслѣдодателя, ни постороннихъ лицъ, изъ какихъ бы юридическихъ сдѣлокъ они не происходили, въ уваженіе не принимаются 1979.

§ 21. Наслѣдованіе по завѣщанію.

Литература. 561 Товстолѣсъ, Законодательство о духовныхъ завѣщаніяхъ.

„Древнѣйшая форма распоряженія на случай смерти въ германскомъ правѣ — *Vergabung von Todeswegen*, двусторонняя сдѣлка, передающая одаряемому непосредственно право собственности, при чемъ даритель сохраняетъ большей частью пожизненное владѣніе“. Это практиковалось и въ Прибалтійскомъ краѣ въ орденскій и епископскій періодъ. Со временемъ такіа сдѣлки вытѣсняются завѣщаніями, которымъ покровительствовала католическая церковь, причислявшая „споры по поводу завѣщаній къ *causae ecclesiasticae spiritualibus annexae*. До насъ дошли завѣщанія конца 14 вѣка. Въ городахъ развивается необходимость публичнаго момента при составленіи завѣщанія. Отличительная черта завѣщаній этого періода: они не содержатъ *institutio heredis* въ римскомъ смыслѣ, а являются простымъ распредѣленіемъ вещей между опредѣленными лицами, при чемъ необходимымъ моментомъ является отказъ въ пользу *piae causae* (т. наз. *Seelgeräthe*)“.

Слѣды такого порядка вещей сохранились и въ современномъ правѣ. 2349: въ Ригѣ въ каждомъ завѣщаніи должно быть назначено что-нибудь на содержаніе церквей, школъ и общественныхъ заведеній. Размѣръ назначенія зависитъ отъ воли завѣщателя. Если онъ упуститъ сдѣлать такой отказъ, то изъ его наслѣдства опредѣляется въ пользу этихъ заведеній, по усмотрѣнію начальства, отъ 2 до 4 руб. 2350: въ Ревелѣ, Гапсалѣ и Везенбергѣ каждый завѣщатель обязанъ отказать что-либо на общую пользу (*zu Wegen und Stegen*) и на богоугодныя заведенія. Когда сего не сдѣлано, то умѣренная на эти цѣли сумма назначается изъ наслѣдства начальствомъ. Назначенія на богоугодныя цѣли можно дѣлать даже изъ наслѣдственнаго имущества при извѣстныхъ условіяхъ. 1998, 2004, 1999, 2002.

Чтобы такіа распоряженія на общую пользу были въ точности исполнены, назначался *Testamentsvormund*.

„Въ теченіе шведскаго періода въ Лифляндіи и Эстляндіи завѣщанія получаютъ новую нормировку (*Testamentstadga* 1686 г.), но тѣмъ не менѣе сохраняютъ свой прежній характеръ, отличающій ихъ отъ римскихъ тестаментовъ. Въ Курляндіи же реципируется римское ученіе объ *institutio heredis* и необходимыхъ наслѣдникахъ“ (Кассо стр. 139).

Въ современномъ правѣ самое понятіе завѣщанія различно по различнымъ правамъ (1981 и 1982 см. выше 127 стр. и ниже § 23 о содержаніи завѣщанія).

§ 22. Формы завѣщанія по мѣстному праву.

Литература. 126 Гр. М., Статья 2095 Св. гр. узак. губ. Приб.

„Постановленія Свода о формѣ завѣщаній, будучи основаны на шведскихъ и особенныхъ мѣстныхъ источникахъ, также весьма разнообразны.

Публичныя завѣщанія.

Въ отношеніи къ публичнымъ завѣщаніямъ, впрочемъ, нынѣ установленъ однообразный для всѣхъ трехъ губерній способъ составленія. См. Выс. утв. мн. Гос. Сов. 9 іюня 1889 г. ст. XVI „О порядкѣ совершенія завѣщаній и внесенія ихъ на храненіе“ (Дорнъ стр. 550). 14 пп. этой статьи составили содержаніе ст. 2025—2035, 2038 и 2039 Свода по прод. Такимъ образомъ, на Приб. губ. распространены правила 5 апр. 1869 г. (о духовныхъ завѣщаніяхъ, вошедшія въ I ч. X т. изд. 1887 г.), изданныя въ дополненіе къ Пол. о нотар. части, примѣняемому и въ мѣстномъ краѣ.

Въ то время, какъ прежде публичнымъ считалось не только завѣщаніе, составленное при содѣйствіи суда и въ судѣ (въ Лифляндскихъ городахъ), но и домашнее, составленное завѣщателемъ, а затѣмъ внесенное на храненіе въ судъ (въ прочихъ мѣстностяхъ), нынѣ внесеніе лично завѣщателемъ домашняго завѣщанія на храненіе нотаріусу, хотя и сообщаетъ завѣщанію, сравнительно съ остальными домашними завѣщаніями, большую силу, но не превращаетъ его въ нотаріальное 2034. ¹⁴⁵⁾

Затѣмъ, публичныя завѣщанія нынѣ составляются не въ судѣ, а у нотаріуса 2025, 2031, 2029 въ личномъ при-

¹⁴⁵⁾ По смыслу 2034 и 2446 ст. нотаріусъ обязанъ представить переданное ему на храненіе завѣщаніе послѣ смерти завѣщателя въ подлежащій судъ. Неисполненіе этого и выдача завѣщанія третьимъ лицамъ можетъ повлечь признаніе такого завѣщанія по силѣ ст. 2039 домашнимъ. СПб. Суд. Пал. № 376/98 д. Венде.

Завѣщаніе, составленное домашнимъ порядкомъ, а затѣмъ переданное лично завѣщателемъ на храненіе нотаріусу съ соблюденіемъ условій 2034 ст., получаетъ силу завѣщанія публичнаго. СПб. Суд. Пал. № 373/98 д. Вейденбаума.

сутствіи завѣщателя 2026, при трехъ свидѣтеляхъ 2027, которыми не могутъ быть не допускаемые въ свидѣтели завѣщаній домашнихъ 2028 (въ частности женщины въ Эстляндіи 2065, въ Ревелѣ 2096,¹⁴⁶⁾ Митавѣ, Баускѣ и Фридрихштадтѣ 2098, въ Лифляндіи и Курляндіи женщины незорнаго поведенія допускаются въ свидѣтели за отсутствіемъ способныхъ мужчинъ 2065), вносятся въ актовую книгу, что и считается подлиннымъ публичнымъ завѣщаніемъ 2029, съ коего при тѣхъ же свидѣтеляхъ выдается выпись, равносильная подлинному завѣщанію 2030. Отмѣнить такое завѣщаніе возможно только совершеніемъ объ уничтоженіи завѣщанія нотаріальнаго акта 2 прим. 2799 (въ отступленіе отъ широко развитаго въ мѣстномъ правѣ принципа свободы совершенія юридическихъ сдѣлокъ 2799, 2806).

Ввѣряемыя на храненіе нотаріусу всякаго рода завѣщанія 2033¹⁴⁷⁾ пользуются силою завѣщаній публичныхъ (но не обращаются въ публичныя, какъ это было отчасти и раніише по Эстл. земскому праву прим. къ 2033), если они 1) представлены въ запечатанномъ пакетѣ (внесеніе открытыхъ завѣщаній на храненіе нотаріусу, который по закону

¹⁴⁶⁾ Одновременное утвержденіе домашняго завѣщанія подписью семи свидѣтелей мужескаго пола Ревельское городское право считаетъ существенною формальностью, нарушеніе которой можетъ повлечь уничтоженіе самаго завѣщанія, приложеніе же свидѣтелями печатей не причисляетъ къ существеннымъ формамъ домашняго завѣщанія, а считаетъ лишь подтвержденіемъ подлинности письменнаго завѣщанія. СПб. Суд. Пал. № 78/96 д. Немъ.

¹⁴⁷⁾ Сенатъ 1900 г. 24 ф. № 28 д. Казе: Нотаріальное положеніе распространено на лица всѣхъ состояній и не сдѣлано никакого исключенія для крестьянъ Лифляндской губ. . . . Всякаго рода завѣщанія, а слѣд., и завѣщанія крестьянъ Лифл. губ. могутъ быть ввѣряемы на храненіе нотаріусамъ. . . . Въ 284 ст. вол. суд. уст. не установлено, чтобы крестьяне Лиф. губ. совершали и хранили свои завѣщанія обязательно только въ мѣстныхъ крестьянскихъ учрежденіяхъ. . . . Противъ завѣщанія, внесеннаго самимъ завѣщателемъ на храненіе къ нотаріусу, по нотаріальному акту, не допустимы ни заявленіе сомнѣнія въ подлинности акта завѣщанія, ни возбужденіе предположенія о несоотвѣтствіи изложенной въ этомъ завѣщаніи послѣдней воли завѣщателя съ его намѣреніями. (Ср. 148 сноску). Кр. Л. 1014 относится собственно къ такимъ завѣщаніямъ, которыя по мѣстному праву именуются публичными (2024 Св.), и въ связи съ послѣдовавшими, послѣ изданія въ 1860 году Пол., измѣненіями въ судоустройствѣ и судопроизводствѣ нынѣ даетъ крестьянину Лифл. губ. право совершить публичное завѣщаніе или въ волостномъ судѣ или у нотаріуса.

не можетъ при семъ обойтись безъ участія свидѣтелей, неминуемо повело бы къ нарушенію ихъ тайны, охраненіе коей является главнѣйшимъ удобствомъ этого вида завѣщаній) лично завѣщателемъ, а въ Курляндіи и повѣреннѣмъ, 2) при объявленіи, что актъ содержитъ послѣднюю волю завѣщателя, 3) нотаріусъ обязанъ составить нотаріальный актъ о принятіи завѣщанія на храненіе (раньше въ Лифляндіи требовалось еще приложеніе печати суда) 2034.¹⁴⁵⁾ Никакихъ другихъ формальностей, участія и подписи свидѣтелей не требуется 2036.

Такое завѣщаніе можетъ быть взято обратно 2035 и тогда превращается въ домашнее, если соблюдены всѣ условія для домашнихъ завѣщаній 2037.

Завѣщаніе, не признанное въ силѣ публичнаго, не теряетъ силы домашняго, если соблюдены правила для домашнихъ завѣщаній 2039.

Заявленіе сомнѣнія въ подлинности публичныхъ и отданныхъ на храненіе завѣщаній не допускается; можетъ быть только споръ о подлогѣ 2038¹⁴⁸⁾.

Крестьянскія публичныя завѣщанія.

Особый видъ публичныхъ завѣщаній представляютъ завѣщанія крестьянъ, составленныя или засвидѣтельствованныя въ волостномъ судѣ. Кр. К. 136, кр. Э. 1170, кр. Л. 1014¹⁴⁹⁾: каждому завѣщателю дозволяется, буде онъ почтетъ одно словесное (или письменное) объявленіе своей воли, въ присутствіи свидѣтелей, ненадежнымъ, учинить такое объявленіе въ судѣ, который обязанъ записать оное и хра-

¹⁴⁸⁾ Кромѣ спора о подлогѣ, возможенъ, напр., споръ противъ дѣйствительности нотаріальнаго духовнаго завѣщанія, совершеннаго при разстройствѣ умственныхъ способностей или подъ вліяніемъ нравственнаго насилія. Рез. Сен. № 4806/902 д. Пузанъ. Заявленіе же сомнѣнія въ подлинности акта или предположеніе о несоответствіи изложенной воли завѣщателя съ его намѣреніями не допускается. Гр. Кас. Д. Сен. № 28/900 д. Казе. См. 147 сноску.

¹⁴⁹⁾ Кр. Л. 1014 относится къ такимъ завѣщаніямъ, которыя по мѣстному праву именуется публичными (а въ 1013 кр. Л. говорится о домашнихъ завѣщаніяхъ). Нынѣ крестьянинъ можетъ совершать публичное завѣщаніе или въ волостномъ судѣ по 284 ст. вол. суд. уст. или у нотаріуса по 278 ст. Пол. о нотар. части. Гр. Кас. Деп. Сен. № 28/900 д. Казе. См. 147 сноску.

нить въ тайнѣ (Э.: въ судѣ должно быть 3 члена). Это удержано и послѣ реформы 1889 года. Вол. суд. уст. 284: духовныя завѣщанія крестьянъ какъ письменныя, такъ и словесныя, могутъ быть совершаемы порядкомъ, указаннымъ въ ст. 281—283 *ib.*¹⁵⁰), а именно 281: письменное завѣщаніе вносится въ актовую книгу волостнаго суда и на немъ дѣлается надпись о засвидѣтельствovanіи, за подписью предсѣдателя и писаря и съ приложеніемъ печати суда¹⁵¹), 282: словесное, заявленное въ засѣданіи суда, вносится въ актовую книгу, подписывается завѣщателемъ, предсѣдателемъ суда и писаремъ, при чемъ можетъ быть выдана копія съ записи, 283: за неграмотнаго или не могущаго писать завѣщаніе подписывается тѣмъ, кому довѣряетъ завѣщатель.

Завѣщанія въ Лифляндскихъ городахъ.

Требованіе германскаго права, чтобы при составленіи завѣщанія участвовали представители общественной власти, сохранилось доннѣ лишь въ Лифляндскихъ городахъ.

¹⁵⁰) Сенатъ 1904 г. 21 янв. № 8: въ вол. суд. уставѣ не содержится прямого воспрещенія волостнымъ судамъ принимать къ своему производству завѣщанія крестьянъ, въ коихъ содержатся распоряженія относительно недвижимости, находящейся внѣ предѣловъ волостнаго судебного участка (напр., въ ипотечномъ округѣ города). Ср. кр. Л. 1006.

¹⁵¹) Духовное завѣщаніе, внесенное въ судебный протоколъ въ присутствіи только двухъ (а не трехъ, какъ требуется для законности судебного присутствія) членовъ волостнаго суда, не можетъ имѣть силы письменнаго духовнаго завѣщанія. Духовное завѣщаніе, составленное съ нарушеніемъ или упущеніемъ установленныхъ для письменныхъ завѣщаній формальностей, можетъ сохранить силу словеснаго завѣщанія, если соблюдены всѣ установленныя для таковаго формальности. Ук. Сен. СПб. Суд. Пал. по д. Дамбиса № 258/98, Ук. Сен. СПб. Суд. Пал. по д. Гавакви № 100/99. Несоответствіе формальностямъ имѣетъ своимъ послѣдствіемъ только лишеніе этого акта значенія самостоятельнаго безспорнаго доказательства изложеннаго въ немъ распоряженія, которое можетъ быть доказано, напр., показаніемъ подъ присягою присутствовавшихъ при совершеніи завѣщанія свидѣтелей, не подлежащихъ отводу (2064, 2088 ст. Ш ч.). Гр. Кас. Деп. Сен. № 3/901 д. Казе. Судъ долженъ установить полную увѣренность, что завѣщанія эти точно составлены завѣщателями и содержать въ себѣ послѣднюю ихъ волю. СПб. Суд. Пал. № 144/96 д. Казе.

Завѣщаніе, написанное постороннимъ лицомъ, но подписанное самимъ грамотнымъ завѣщателемъ, равносильно завѣщанію, написанному вручную самимъ завѣщателемъ. Ук. Сен. СПб. Суд. Пал. по д. Ауниныхъ № 56/95. Если письменное завѣщаніе неграмотнаго составлено безъ

2095¹⁵²): въ городахъ Лифлянді домашнія завѣщанія, кромѣ только случаевъ опасности и бѣдствій, совсѣмъ не допускаются. Слѣд., здѣсь могутъ быть только нотаріальныя завѣщанія при нормальныхъ обстоятельствахъ. Въ случаяхъ же общихъ опасностей и бѣдствій допускаются и домашнія завѣщанія, безъ соблюденія какихъ бы то ни было формальностей 2095, лишь бы была полная увѣренность, что они составлены завѣщателемъ и содержатъ въ себѣ послѣднюю его волю 2092¹⁴⁹).

Домашнія завѣщанія.

Въ остальныхъ территоріяхъ обязательности составленія публичныхъ завѣщаній нѣтъ. Завѣщанія могутъ быть публичныя и домашнія 2024, а послѣднія какъ письменныя, такъ и словесныя 2069, кр. К. ¹⁵³) 123—136, кр. Э. 1169—1171, кр. Л. 1013, 1014¹⁴⁹).

привлеченія къ тому свидѣтелей, то позднѣйшее удостовѣреніе свидѣтелемъ, хотя и пользующимся общественнымъ довѣріемъ, соотвѣтствія акта дѣйствительной волѣ завѣщателя не можетъ присвоить ему силы письменнаго завѣщанія. Ук. Сен. СПб. Суд. Пал. по д. Гавакиви № 190/99. См. 161 сноску.

¹⁵²) По точному и совокупному смыслу ст. 2452, 2476 и 2789 упущеніе существенныхъ формальностей при совершеніи завѣщанія не только въ Курляндской и Эстляндской губерніи, но и въ городахъ Лифляндской губерніи не можетъ служить препятствіемъ къ обнародованію и основаніемъ къ признанію недѣйствительнымъ домашняго духовнаго завѣщанія помимо спора лицъ, въ томъ заинтересованныхъ. СПб. Суд. Пал. № 72/92 дух. зав. Алленштейна.

Въ Лифлянді и Эстлянді, гласитъ примѣчаніе къ 2789 ст., когда при совершеніи завѣщанія были опущены существенныя формальности, завѣщательныя распоряженія, по общему согласію всѣхъ прикосновенныхъ лицъ, могутъ быть оставляемы въ своей силѣ, а въ Курлянді они ничтожны.

Поэтому СПб. Суд. Палата 9 марта 1905 г. по д. Гельвига отказала въ ходатайствѣ всѣхъ заинтересованныхъ лицъ въ признаніи завѣщанія, касающагося наслѣдства, открывшагося въ Курлянді, вступившимъ въ законную силу, хотя оно не подписано свидѣтелями.

¹⁵³) Кр. К. 133 считаетъ обязательнымъ для грамотнаго составлять завѣщаніе письменно: „буде завѣщатель умѣлъ писать и сіе можетъ быть доказано, то въ такомъ случаѣ словесное завѣщаніе, хотя бы подтверждено было тремя свидѣтелями, почитается недѣйствительнымъ, развѣ оно сдѣлано будетъ на смертномъ одрѣ и въ такое время, когда завѣщатель не въ силахъ уже былъ писать.“

Словесныя завѣщанія.

Кто желаетъ изъяснить свою послѣднюю волю на словахъ (устно), тотъ долженъ высказать ее вполне, громко и явственно, въ присутствіи двухъ, а въ Пильтенѣ трехъ свидѣтелей¹⁵⁴), на понятномъ для нихъ языкѣ 2087, 2061, кр. Л. 1013: ясно и опредѣлительно въ присутствіи двухъ достовѣрныхъ и не имѣющихъ причины быть пристрастными свидѣтелей¹⁵⁵), кр. К. 132: въ присутствіи трехъ достовѣрныхъ свидѣтелей¹⁵⁶), кр. Э. 1169: вполне, одновременно, ясно и точно, въ присутствіи трехъ достовѣрныхъ свидѣтелей, изъ которыхъ по крайней мѣрѣ двое, если завѣщаніе объявляется въ границахъ волостнаго общества, къ которому приписанъ самъ завѣщатель, должны принадлежать къ тому же обществу.

Позднѣйшія прибавленія и перемѣны должны быть объявлены по кр. Э. и К. при трехъ же свидѣтеляхъ.

¹⁵⁴) Въ Митавѣ требуется пять свидѣтелей, въ Баускѣ и Фридрихштадтѣ три 2097, при словесномъ завѣщаніи родителей въ пользу дѣтей во всѣхъ этихъ городахъ достаточно двухъ свидѣтелей 2101.

¹⁵⁵) Кр. Л. 1013 не требуетъ торжественнаго приглашенія свидѣтелей для присутствованія именно при составленіи духовнаго завѣщанія. Къ примѣненію 2062 ст. III ч. въ качествѣ вспомогательнаго права нѣтъ основанія. Гр. Кас. Деп. Сен. № 36/905 д. Гутманъ. См. 158 сноску.

¹⁵⁶) Если родители учинятъ одно токмо распоряженіе, какимъ образомъ послѣ смерти ихъ дѣтямъ дѣлится наслѣдственное имѣніе, то сіе должны подтвердить двое достовѣрныхъ свидѣтелей, не подозрительныхъ въ своекорыстіи кр. К. 135. Кр. Э. 1171 въ этомъ случаѣ считаетъ достаточнымъ показаніе даже одного посторонняго свидѣтеля вмѣстѣ съ пережившимъ родителемъ.

Вопросъ о достовѣрности свидѣтелей, за неимѣніемъ о томъ специальныхъ постановленій въ кр. К. 132, долженъ быть разрѣшаемъ на основаніи общаго закона. А такъ какъ въ 2064 ст. III ч. перечислены въ точности лица, признаваемые закономъ неспособными къ свидѣтельству при завѣщаніи, причѣмъ не упоминается о родственникахъ завѣщателя или лицъ, назначенныхъ наслѣдниками въ завѣщаніи, то посему эти лица должны быть признаны достовѣрными свидѣтелями словеснаго завѣщанія, несмотря на то, что по 371 и 372 ст. Уст. Гр. Суд. они устраняются отъ свидѣтельства при производствѣ тяжѣбныхъ дѣлъ въ судахъ; статья же 2061 III ч., упоминая о приглашаемыхъ къ составленію домашняго завѣщанія трехъ достовѣрныхъ и не подлежащихъ отводу свидѣтелей, имѣетъ въ виду допустить лишь отводъ противъ тѣхъ лицъ, которыя перечислены въ 2064 ст. Ук. Сен. Спб. Суд. Пал. по д. Скруве № 89/98. Рез. Сен. по д. Приманъ № 7164/903.

2088: свидѣтели должны показаніе свое о содержаніи словеснаго завѣщанія дать подъ присягой.

2089: словесное завѣщаніе, изложенное на письмѣ свидѣтелемъ или, по его порученію, постороннимъ лицомъ, продолжается считаться словеснымъ. Въ Митавѣ, Баускѣ и Фридрихштадтѣ таковымъ же считается завѣщаніе отца или матери, изложенное по ихъ порученію постороннимъ лицомъ 2102.

Письменные завѣщанія.

Письменное домашнее завѣщаніе завѣщатель долженъ своеручно, именемъ и фамиліей, подписать 2070, въ присутствіи свидѣтелей или объявить имъ, что подпись точно его 2071. За неумѣющаго¹⁵⁷⁾ или не могущаго писать подписывается третій, кромѣ свидѣтелей, что должно быть оговорено 2072. Лишь *testamentum holographum*, все написанное рукою завѣщателя, можетъ быть и не подписано ни имъ, ни другимъ лицомъ 2073.

Свидѣтели должны подписаться своеручно подъ завѣщаніемъ (хотя бы и не знали его содержанія 2077) 2074 2096¹⁴⁶⁾, 2097, 2099, 2094, кр. Э. 1170, кр. К. 134, при чемъ тотъ, кѣмъ, по просьбѣ завѣщателя, составлено или переписано завѣщаніе, можетъ подписаться подъ нимъ и въ качествѣ свидѣтеля 2076 (*quaestio Domitiana*).

Въ Эстляндіи и Курляндіи 2074, Кур. зем. пр. 2094, въ Митавѣ, Баускѣ и Фридрихштадтѣ 2099 свидѣтели должны еще прилагать къ завѣщанію свои печати (печать родителя по Эст. зем. пр. 2093).

Письменное завѣщаніе крестьянъ Курл. и Эстл., если свидѣтели не умѣютъ писать, должно быть прочтено предъ ними завѣщателемъ, о чемъ они должны засвидѣтельствовать въ судѣ кр. К. 134, кр. Э. 1170.

¹⁵⁷⁾ 3038: безграмотные взаимно своей подписи собственноручно ставятъ три креста, а евреи три нуля, подлѣ каковыхъ знаковъ или подъ ними должно быть отмѣчено не участвующимъ въ дѣлѣ постороннимъ лицомъ имя поставившаго ихъ, съ объясненіемъ его неграмотности, что и утверждается подписью этого лица; подлинность выставленныхъ такимъ образомъ крестовъ или нулей можетъ быть также засвидѣтельствована нотаріусомъ.

Свидѣтели завѣщанія.

Въ Курляндіи участіе свидѣтелей составляетъ непремѣнное условіе 2061¹⁵⁶⁾ (кромѣ привилегированныхъ завѣщаній 2091, 2094). То же и въ Ревелѣ 2096 (Solennitätszeugen).

По Кур. и Эст. зем. пр. 2068, въ Ревелѣ 2096¹⁴⁶⁾, Митавѣ, Баускѣ и Фридрихштадтѣ 2099 (кр. Э. 1169) требуется еще *unitas actus*, чтобы свидѣтели совершенно одновременно, безъ перерыва какимъ-либо постороннимъ дѣломъ, утвердили своей подписью завѣщаніе.

Въ Лифляндіи же не требуется одновременной подписи всѣхъ свидѣтелей 2075.

Лиф. и Эст. зем. права допускаютъ замѣну подписи ихъ другими доказательствами. 2090: письменное завѣщаніе, къ совершенію котораго завѣщатель почему-либо не могъ пригласить свидѣтелей, дѣйствительно и безъ ихъ подписи по Лиф. и Эст. зем. пр., коль скоро только нѣтъ сомнѣній въ подписи самого завѣщателя и въ томъ, что завѣщаніе дѣйствительно имъ составлено.

По земскимъ правамъ Лифляндіи, Эстляндіи и Курляндіи 2062 и городовъ Митавы, Бауска и Фридрихштадта 2098 свидѣтели должны быть приглашаемы именно въ качествѣ таковыхъ, т. е. завѣщатель долженъ торжественно объявить имъ о своемъ намѣреніи составить завѣщаніе и просить ихъ быть свидѣтелями¹⁵⁸⁾.

Они могутъ быть между собою родственниками 2067.

Неспособны быть свидѣтелями: 1) обладающіе тѣлесными или умственными недостатками: умалишенные, несовершеннолѣтніе, глухіе, нѣмые, слѣпые; 2) объявленные расточителями; 3) приговоренные къ лишенію правъ; 4) назначенные наслѣдниками по завѣщанію 2064¹⁵⁹⁾; 5) въ Эстляндіи женщины, въ Лифляндіи и Курляндіи допускаемыя при отсутствіи способныхъ къ свидѣтельству мужчинъ, и при томъ если онѣ незазорнаго поведенія 2065.

¹⁵⁸⁾ Гр. Кас. Деп. Сен. № 36/905 д. Гутманъ. Въ Митавѣ могутъ быть и случайными свидѣтели завѣщанія родителя 2101.

¹⁵⁹⁾ Ближайшіе родственники отъ права быть свидѣтелями при завѣщаніяхъ, совершаемыхъ въ пользу родственниковъ ихъ, вовсе не исключаются 2064 ст. Рез. Сен. № 7164/903 д. Приманъ. См. Ук. Сен. № 89/98 въ 156 сноскѣ.

Въ Ревелѣ 2096¹⁶⁰), въ Баускѣ, Митавѣ, Фридрихштадтѣ 2098 свидѣтелями могутъ быть также только мужчины¹⁶⁰).

Въ Баускѣ и Фридрихштадтѣ, когда завѣщаніе составляется при двухъ свидѣтеляхъ во время эпидемическихъ болѣзней, они должны быть изъ мѣстныхъ гражданъ 2100.

Въ Пильтенѣ при завѣщаніяхъ дворянъ всѣ три свидѣтеля должны быть того же званія. Званіе свидѣтелей безразлично лишь въ томъ случаѣ, когда ихъ не менѣе семи мужчинъ 2066.

Число свидѣтелей.

Число требующихся свидѣтелей при завѣщаніи различно: два по земскимъ правамъ Лифляндіи, Эстляндіи и Курляндіи 2061, 2072, 2087, кр. Л. 1013, для письменнаго завѣщанія кр. К. 134, въ Митавѣ, Баускѣ и Фридрихштадтѣ во время эпидеміи 2100 и для словеснаго завѣщанія родителя 2101, по Кур. зем. пр. когда завѣщаніе родителя въ пользу дѣтей не все своеручно написано 2094;

три по Пильтенскому зем. пр. 2061, 2087, 2066, въ Баускѣ и Фридрихштадтѣ 2097, въ Митавѣ, Баускѣ и Фридрихштадтѣ, когда сынъ передаетъ наслѣдство родителямъ 2104, для нотаріальнаго завѣщанія 2027, кр. Э. 1169, 1170, для словеснаго завѣщанія кр. К. 132;

пять въ Митавѣ 2097, въ Митавѣ, Баускѣ и Фридрихштадтѣ при передачѣ наслѣдства незаконнорожденному 2103;

семь въ Ревелѣ 2096, въ Пильтенѣ при завѣщаніи дворянина свидѣтели недворяне 2066;

одинъ для словеснаго родительскаго распоряженія кр. Э. 1171.

Привилегированныя завѣщанія.

Привилегированными завѣщаніями, освобожденными отъ обычныхъ требованій, считаются:

а) по земскимъ правамъ всѣхъ трехъ губерній 2091 и по Нарв. город. 2105: 1) составленныя лицами, находящимися на военной службѣ, во время похода,

2) недостаточными людьми низшихъ сословій, живущими въ уѣздахъ,

¹⁶⁰) Въ Митавѣ, Баускѣ и Фридрихштадтѣ полъ свидѣтелей словеснаго завѣщанія родителей безразличенъ 2101.

б) по тѣмъ же правамъ 2091, 2105 и по пр. Кур. городовъ Митавы, Бауска и Фридрихштадта 2101: 3) родителями въ пользу дѣтей,

в) по этимъ же правамъ 2091, 2105, 2100 и по Лифл. город. пр. 2095: 4) кѣмъ бы то ни было во время общихъ опасностей и бѣдствій,

г) по земскимъ правамъ 2073: 5) собственноручно написанныя завѣщателемъ,

д) по крест. правамъ: 6) крестьянскія завѣщанія.

Для дѣйствительности 1, 2 и 4 завѣщаній нужна только увѣренность, что они точно составлены завѣщателями и содержатъ въ себѣ ихъ послѣднюю волю 2092.

По Эст. зем. пр. для завѣщанія родителей въ пользу дѣтей не требуется свидѣтелей, если оно рукою одного изъ родителей написано или имъ подписано (то же въ Митавѣ, Баускѣ и Фридрихштадтѣ 2101) съ приложеніемъ его печати 2093.

По Кур. зем. праву, если собственноручное завѣщаніе родителя имѣетъ предметомъ только раздѣлъ наслѣдства между его дѣтьми, свидѣтелей не нужно; если же оно не все своеручно написано, то нужна подпись родителя и двухъ свидѣтелей и приложеніе печатей всѣхъ ихъ 2094. Ср. кр. К. 135, кр. Э. 1171 выше на 180 стр. въ 156 сноскѣ.

Кр. Л. 1013, кр. Э. 1170 постановляя первое: письменное завѣщаніе должно быть „написано или самимъ завѣщателемъ, или священникомъ того мѣста, или въ волостномъ судѣ“, а второе: „одинаковую дѣйствительность имѣетъ завѣщаніе, написанное по распоряженію завѣщателя мѣстнымъ пасторомъ, или въ судѣ, или иными должностными лицами, имѣющими право на общественную довѣренность, и подписанное составившимъ его и двумя свидѣтелями“, добавляють кр. Э.: „безграмотный завѣщатель можетъ составить законное письменное завѣщаніе только съ помощью означенныхъ лицъ“, а кр. Л.: „завѣщанія же такихъ лицъ, кои не умѣютъ писать или читать писанныхъ буквъ, недѣйствительны и не имѣютъ должной силы, коль скоро они не были составлены людьми, имѣющими, по занимаемымъ ими должностямъ, право на общественное довѣріе“¹⁶¹).

¹⁶¹) Сенатъ 1900 г. 24 ф. № 28 д. Казе: такими людьми статья 1013 кр. Л., очевидно, признаетъ не только мѣстнаго священника и волостной

Обнародованіе завѣщанія.

По смерти завѣщателя всякое завѣщаніе должно быть немедленно представлено подлежащему суду (1956 ст. Уст. Гр. Суд.: смотря по роду и цѣнѣ завѣщаннаго имущества, окружному суду или мировому судѣ, въ вѣдомствѣ котораго завѣщатель имѣлъ послѣднее предъ своею смертью мѣсто-жительство) тѣмъ лицомъ, у котораго оно находится въ рукахъ 2446. Судъ вскрываетъ завѣщаніе при открытыхъ дверяхъ 2447, дѣлаетъ публичный вызовъ о явкѣ въ извѣстный срокъ могущихъ возразить противъ завѣщанія 2451 и, при

судъ, упомянутыхъ выше въ той же статьѣ, по отношенію къ грамотнымъ крестьянамъ — завѣщателямъ, но и вообще такихъ должностныхъ лицъ, должностямъ коихъ, въ силу самаго закона, присвоено довѣріе общества (*fides publica*), напр.: священника, судьи, нотариуса. Выводъ суда о томъ, что въ каждомъ данномъ случаѣ изложившій завѣщаніе крестьянина, не умѣющаго писать и читать писанное, подходитъ подъ лицъ, по должности своей заслуживающихъ общественнаго довѣрія, относясь къ установленію фактической стороны дѣла, повѣркѣ въ кассационномъ порядкѣ не подлежитъ. (СНВ. Суд. Палата по д. Казе № 144/96 признала, что завѣщаніе составлено учителемъ волостнаго училища, имѣющимъ по должности своей несомнѣнное право на общественное къ себѣ довѣріе, упроченное еще его многолѣтнею, въ теченіе 39 лѣтъ, службою въ должности учителя. Та же Палата по д. Симсонъ съ Губель № 156/96 признала, что сельскій учитель не можетъ замѣнять собою означенныхъ выше лицъ. Письмоводитель нотариуса не подходитъ подъ опредѣленіе 1013 ст. кр. Л.)
Статья 1013 кр. Л. указываетъ лишь нормальный порядокъ совершенія домашнихъ завѣщаній крестьянъ, . . не указывая даже, кто именно въ волостномъ судѣ въ правѣ изложить такое завѣщаніе.

Гр. Кас. Деп. Сената 1901 г. 24 янв. № 3 по д. Казе: по 2091 и 2092 завѣщанія могутъ считаться дѣйствительными, хотя бы они были составлены съ упущеніемъ всякихъ формальностей, лишь бы было доказано, что они происходятъ отъ самого завѣщателя и содержатъ въ себѣ послѣднюю его волю. Изъ этого слѣдуетъ, что несоблюденіе, при составленіи письменнаго домашняго завѣщанія, указанныхъ въ первой половинѣ 1013 кр. Л. формальностей лишаетъ этотъ актъ только силы доказательства изложеннаго въ немъ распоряженія, но не поражаетъ недѣйствительностью самое завѣщательное распоряженіе, которое остается въ силѣ, если имѣются другія допускаемая закономъ доказательства его подлинности и соответствія послѣдней волѣ завѣщателя. По 1013 кр. Л. послѣдняя воля завѣщателя можетъ быть доказываема и помимо всякаго письменнаго акта показаніями двухъ достовѣрныхъ свидѣтелей. . . . Посему, завѣщаніе Лифляндскаго крестьянина, составленное съ нарушеніемъ установленныхъ для письменныхъ завѣщаній формальностей, (завѣщаніе было изъявлено завѣщателемъ словесно, въ присутствіи свидѣтелей, и изложено подъ его

отсутствии таковых возражений, постановляет определение о признании завещания вступившим в законную силу 2452, Уст. Гр. Суд. 1966¹⁶²).

§ 23. Содержание завещания: назначение наследника, особенность Лифляндского и Эстляндского права.

Римское учение о завещаниях и кодицилах реципировано в Курляндии. 1982: в Курляндии завещанием называется такое объявление последней воли, в коем наследодатель назначает одного или нескольких прямых наследников. Объявление же последней воли, в коем, без назначения прямых наследников, содержатся другие на случай смерти распоряжения, именуется кодициллом. 2123: в Курляндии назначение наследника может последовать только в завещании, но отнюдь не в кодицилле, и считается столь существенным условием первого, что если

диктовку одним из свидетелей на письме, но не соответственно формальностям 1013 кр. Л.) может сохранить силу в качестве словесного завещания, если при составлении его соблюдены установленные для словесных завещаний формальности и имеются на лицо дополнительные по такому акту доказательства. . . Обращаясь к одному из указанных законом порядков совершения завещаний (публичный, домашний, письменный или словесный), завещатель этим избирает только средство для достижения своей цели, . . . чтобы выраженная в завещании последняя его воля восприняла силу и осуществилась после его смерти (может быть, это средство окажется недостаточным, но намерение и воля завещателя должны остаться в силе, если будут доказаны). См 151 сноску.

¹⁶²) СПб. Суд. Палата по д. Штакельберга № 54/95: порядок вскрытия и обнародования завещаний 1956—1970 Уст. Гр. Суд. установлен для всех вообще распоряжений на случай смерти, в том числе и для договоров о назначении наследника.

Согласие на посмертное распоряжение со стороны лиц, за которыми может быть признано право на предъявление споров и возражений против завещания 2477 ст., может последовать прямым выражением воли или же безмолвно, и такое согласие лишает это лицо права на предъявление впоследствии споров 2798 ст., причем закон не устанавливает ни момента изъяснения согласия, ни порядка его заявления. Указание отдельных случаев проявления согласия на завещание, в том числе и молчание во время вызывного производства по делу о духовном завещании, согласно тексту 2798 ст., не должно считаться имеющим исчерпы-

его нѣтъ въ немъ, или если это условіе впослѣдствіи почему либо отпадаетъ, то и все посмертное распоряженіе наслѣдодателя уже не можетъ имѣть силы завѣщанія. 2811: въ Курляндіи завѣщаніе теряетъ свою силу въ цѣломъ составѣ, когда въ немъ будутъ уничтожены имена прямыхъ наслѣдниковъ, развѣ бы такое завѣщаніе можно было признать за кодициллъ, данный наслѣдникамъ по закону. 2137: въ Курляндіи субституція допускается такъ же, какъ и назначеніе прямого наслѣдника, только въ завѣщаніи и не можетъ быть назначаема кодицилломъ. 2151: отказъ же (легать) въ Курляндіи можетъ быть назначаема безразлично какъ въ завѣщаніи, такъ и въ кодициллѣ.

Въ Лифляндіи и Эстляндіи принято германское воззрѣніе (см. 1981 на 127 стр.), по коему завѣщаніе мыслимо и безъ назначенія наслѣдника. Самое назначеніе наслѣдника (согласно каноническому праву) даже можетъ быть предоставлено другому лицу 2121. Подъ кодицилломъ здѣсь разумѣется всякое прибавленіе къ прежде составленному главному завѣщанію 1982 прим. Отказъ можетъ быть получаемъ непосредственно изъ самого наслѣдства 2164, 2195 и самимъ наслѣдникомъ 2182, 2181 прим. Несмотря на то, въ Лифляндіи и Эстляндіи реципировано римское

вающее значеніе. Сынъ присутствовалъ при составленіи завѣщанія и выразилъ согласіе на завѣщательныя распоряженія, впослѣдствіи не можетъ возражать противъ завѣщанія. СПБ. Суд. Пал. 24 окт. 1907 г. д. Нитавской.

2480 ст. имѣетъ въ виду допустить ввѣдъ даже при наличности спора, если завѣщаніе имѣетъ всѣ установленныя внѣшнія формальности. При отсутствіи спора ввѣдъ во владѣніе тѣмъ болѣе можетъ быть допущенъ. Ст. 1969 Уст. Гр. Суд. для немедленнаго ввѣда наслѣдниковъ во владѣніе устанавливаетъ выдачу имъ коніи завѣщанія съ установленною надписью. СПБ. Суд. Пал. № 126/902 д. Петерсена.

По 2480 ст. наслѣдники по завѣщаніямъ, удовлетворяющимъ всѣмъ установленнымъ внѣшнимъ формальностямъ, могутъ требовать немедленнаго ввѣда ихъ во владѣніе завѣщаннымъ имуществомъ не только при наличности неразрѣшеннаго еще спора противъ завѣщанія, но и до предъявленія такого спора при истеченіи еще положеннаго срока на заявленіе такового. СПБ. Суд. Пал. № 106/94 д. Портень.

Хотя ст. 2480 относится спеціально къ спору между законными наслѣдниками и наслѣдниками по завѣщанію, но за силою XXI ст. введ. она можетъ имѣть примѣненіе и къ спорамъ законныхъ наслѣдниковъ между собою. СПБ. Суд. Пал. № 330/901 д. Маакера. См. 171 сноску.

ученіе о легатахъ 2150¹⁶³)—2357. Въ городахъ Лифляндіи установлена даже quarta Falcidia¹⁶⁴) 2308—2316: въ случаѣ непомѣрнаго обремененія наслѣдства отказами въ городахъ Лифляндіи только наслѣдующій по завѣщанію (а въ Курляндіи и по закону) въ правѣ удержать у легатаріевъ столько, чтобы ему самому оставалась $\frac{1}{4}$ всего наслѣдства или наслѣдственной его доли.

Въ виду выше сказаннаго провести различіе между наслѣдникомъ и легатаріемъ въ Лифляндіи и Эстляндіи довольно затруднительно.

¹⁶³) Назначенныя завѣщателемъ отдѣльныя выдачи и выплаты различнымъ лицамъ (2155 ст.) не могутъ подлежать отдѣльной оплатѣ пошлиною; иначе пришлось бы взимать пошлину въ двойномъ размѣрѣ и съ наслѣдника по завѣщанію и съ легатаріевъ. СПб. Суд. Пал. № 240/99 д. насл. Клейненбергъ.

Пожизненныя пенсіи (2268 ст.), относительно производства которыхъ было принято на себя обязательство лицомъ, оставившимъ наслѣдство, подлежатъ при исчисленіи наслѣдственной пошлины исключенію изъ цѣнности наслѣдства въ размѣрѣ десятилѣтней сложности назначенныхъ выдать. Общ. Собр. 1-го и Кас. Деп. Сен. № 36/96. Пожизненныя денежныя ренты, производимыя изъ доходовъ съ имущества, пошлиною уже оплаченнаго, не подлежатъ обложенію особою пошлиною путемъ капитализаціи выдать изъ того или другаго процента. СПб. Суд. Пал. № 6/95.

2348: вѣчныя фидеикомиссы и отказы могутъ быть учреждаемы въ пользу не только лицъ физическихъ, но и существующихъ или вновь учреждаемыхъ богоугодныхъ, челоуѣколюбивыхъ и общепользныхъ заведеній.

Новыя учрежденія приводятся въ дѣйствіе и приобрѣтаютъ права юридическаго лица съ утвержденія начальства и лишь при условіи такого утвержденія переходитъ къ нимъ отказанное въ завѣщаніи имущество, съ оплатою наслѣдственной пошлиною, на основаніи 152 и 153 ст. Уст. о пошл. Учреждаемый духовнымъ завѣщаніемъ семейный легатъ, предназначенный для оказанія помощи членамъ извѣстнаго рода, вѣрнымъ слугамъ ихъ и въ отдѣльныхъ указанныхъ случаяхъ для стипендій на воспитаніе дѣтей другихъ дворянскихъ родовъ, т. е. для существованія весьма ограниченному кругу лицъ и нося, слѣдовательно, семейный, а не общественный характеръ, не можетъ быть отнесенъ къ числу благотворительныхъ учреждений, о коихъ упоминается въ 3 п. 153 ст. Уст. о пошл. Гр. Кас. Деп. Сен. № 71/902 д. ф. Бревернъ и Общ. Собр. I и Гр. Кас. Деп. Сен. № 37/900.

¹⁶⁴) См. 30 Башмаковъ, „Сбавка“ въ дареніяхъ и отказахъ.

2315: Если предметомъ отказа будутъ алименты или другія срочныя выдачи, а также пользованіе чѣмъ-либо, то сумма, изъ которой слѣдуетъ удержать квартиру, опредѣляется по вѣроятному продолженію жизни легатарія; когда же подобный отказъ сдѣланъ въ пользу юридическихъ

Хотя въ 2118 ст. сказано, что главныя составныя части завѣщанія суть: 1) назначеніе одного или нѣсколькихъ наслѣдниковъ и 2) назначеніе отказовъ и фидеикоммиссовъ, а также разныхъ условій 2119, кр. К. 138, кр. Э. 1174, кр. Л. 1017, но первое существенно только въ Курляндіи 2123, тогда какъ въ Лифляндіи и Эстляндіи не существенно¹⁶⁵): здѣсь распределеніе наслѣдства можетъ быть предоставлено усмотрѣнію другаго лица 2117, какъ и назначеніе наслѣдника, которое можетъ послѣдовать и въ другомъ документѣ, а не въ завѣщаніи 2121¹⁶⁶).

§ 24. Душеприкащики: юридическое построеніе института.

Дѣятельность душеприкащика относится къ исполненію завѣщанія. Въ виду необязательности (въ Лифляндіи и Эстляндіи) назначенія наслѣдника въ завѣщаніи¹⁶⁶) душеприкащикъ необходимъ, хотя и не безусловно, такъ какъ

лицъ, то сумма эта исчисляется посредствомъ капитализаціи ежегодныхъ выдачъ въ 4%. Примѣчаніе. Вѣроятное продолженіе жизни опредѣляется на слѣдующихъ основаніяхъ: если кому менѣе 20 лѣтъ, то предполагается, что жизнь его по всѣмъ вѣроятностямъ продолжится еще 30 лѣтъ, отъ 20 до 25 лѣтъ — 28 л., отъ 25—30 л. — 25 л., отъ 30—35 л. — 22 года, отъ 35—40 л. — 20 л., отъ 40—50 л. — столько лѣтъ, сколько не достаетъ ихъ до 59 л., отъ 50—55 л. — 9 л., отъ 55—60 л. — 7 л., свыше 60 л. — 5 лѣтъ.

Стоимость пожизненныхъ легатовъ при исчисленіи съ нихъ наслѣдственной пошлины должна быть опредѣляема на основаніи 2315 ст. по вѣроятной продолжительности жизни легатаріевъ. СПб. Суд. Пал. № 73/96 д. ф. Брюггенъ. 2315 ст., какъ принадлежащая къ области матеріальнаго, а не процессуальнаго права, не можетъ считаться отмѣненною съ введеніемъ судебной реформы. 273 ст. Уст. Гр. Суд. указываетъ лишь общій порядокъ оцѣнки иска въ случаѣ требованія періодическихъ выдачъ. СПб. Суд. Пал. № 158/98 д. Гульбиха.

¹⁶⁵) Не случайно и крестьянскія положенія употребляютъ различныя выраженія, говоря о правѣ крестьянъ завѣщать, какъ о правѣ кр. К. 126 „назначить наслѣдника“ въ завѣщаніи, кр. Э. 1158 „отказывать по завѣщанію свою собственность“, 1168 „распорядиться имѣніемъ на случай смерти“, кр. Л. 1005 „располагать своимъ имѣніемъ на случай смерти“.

¹⁶⁶) 2121 и особенно 2117: завѣщателю не вмѣняется въ обязанность непременно самому вполне постановить всѣ о своемъ наслѣдствѣ распоряженія; онъ можетъ распределеніе онаго предоставить усмотрѣнію и другаго лица, а именно своего душеприкащика. Прим.: постановленіе 2117 не дѣйствуетъ въ Курляндіи.

онъ можетъ быть замѣненъ назначеннымъ судомъ попечителемъ надъ наслѣдствомъ.¹⁶⁷⁾

Хотя въ 2459 и 2465 ст. говорится объ исполненіи душеприкащикомъ порученія завѣщателя, но конструировать понятіе душеприкащика въ качествѣ дѣйствующаго по порученію (*mandatum*) завѣщателя невозможно. Порученіе прекращается смертью поручающаго. А здѣсь оно начиналось бы со смертью его.

Нельзя разсматривать душеприкащика и въ качествѣ дѣйствующаго по порученію наслѣдниковъ, потому что они его не давали, ихъ интересы часто расходятся съ дѣйствіями душеприкащика 2458, 2468.

Посему и въ Сводѣ сказано: а) лицо, которому отъ самихъ наслѣдниковъ поручено будетъ исполненіе завѣщанія, считается не душеприкащикомъ, а ихъ повѣреннымъ 1 прим. 2453, б) такое порученіе можетъ быть ими дано, когда душеприкащикъ не принялъ на себя должности или будетъ удаленъ отъ нея 2469, в) „душеприкащикъ заступаетъ въ извѣстной степени мѣсто наслѣдника“, пока послѣдній не принялъ наслѣдства или пока не назначено попечительство 2459.¹⁶⁸⁾

Институтъ этотъ своеобразный, неизвѣстный римскому праву, а потому и не подходящій подъ его рубрики. „Назначенные для исполненія воли завѣщателя душеприкащики,

¹⁶⁷⁾ 2453: завѣщаніе, вступившее въ законную силу, приводится въ исполненіе душеприкащикомъ, опредѣляемымъ для сего или въ томъ же завѣщаніи, или въ другомъ особомъ актѣ завѣщателя, а если душеприкащика не опредѣлено, то назначеннымъ въ завѣщаніи наслѣдникомъ; наконецъ, если нѣтъ и прямаго наслѣдника по завѣщанію, то попечителемъ надъ наслѣдствомъ, назначеннымъ для сего отъ подлежащаго суда. См. также 2469. О попечительствѣ надъ наслѣдствомъ см. выше 116—119 стр.

¹⁶⁸⁾ Хотя 2459 ст. предоставляетъ душеприкащику и независимо отъ распоряженія завѣщателя заступать временно въ извѣстной степени мѣсто наслѣдника, т. е. вступить во владѣніе наслѣдствомъ, составить ему опись и т. п., но лишь въ случаяхъ крайней въ томъ необходимости въ видахъ охраны наслѣдства и интересовъ наслѣдниковъ. А потому правило это не можетъ имѣть примѣненія къ тѣмъ случаямъ, когда по распоряженію подлежащей власти (1971 ст. Уст. Гр. Суд.) приняты мѣры охраненія имущества, доставшагося завѣщателю по наслѣдству. СПБ. Суд. Пал. № 204/98 д. Воронцова.

2459 ст., помѣщенная въ отдѣленіи объ исполненіи завѣщаній и трактующая о правахъ и обязанностяхъ душеприкащика, очевидно,

ствія противъ него (удалить и т. п.), если только онъ не выходитъ изъ предѣловъ своей компетенціи 2459—2463 и не наноситъ вреда ихъ пользамъ своими дѣйствіями 2468.

Однако, а) разногласіе между нимъ и интересованными лицами рѣшается судомъ 2458, б) наслѣдники, легатаріи и другія интересованныя лица, въ случаѣ медленныхъ или противныхъ ихъ пользамъ дѣйствій душеприкащика, могутъ не только жаловаться на него суду, но и требовать его удаленія 2468, 2469, в) по окончаніи обязанностей душеприкащикъ долженъ дать наслѣдникамъ и интересованнымъ лицамъ отчетъ, а въ Эстляндіи и Ригѣ также и суду, если завѣщатель не освободилъ его отъ этого 2467.

Права и обязанности душеприкащика опредѣляются завѣщаніемъ 2457,¹⁷⁰⁾ которое служитъ для него „инструкціей“ 2458—2467.

Душеприкащикъ обязанъ: а) лишь заботиться о соблюденіи и исполненіи послѣдней воли завѣщателя 2457, б) съ возможнымъ поспѣшеніемъ и такимъ тщаніемъ, какое онъ прилагаетъ къ собственнымъ дѣламъ, а если назначено ему вознагражденіе, то и съ большимъ 2463, в) пещись о приведеніи наслѣдства въ порядокъ и о распредѣленіи его между наслѣдниками и легатаріями 2457, г) настаивать, чтобы наслѣдники объявили, принимаютъ ли они наслѣдство, а въ случаѣ согласія ихъ — передать имъ его во владѣніе 2461, д) дать отчетъ за время своего завѣдыванія наслѣдствомъ 2467.

Безъ особаго порученія завѣщателя, душеприкащикъ не имѣетъ ни права, ни обязанности управлять наслѣдствомъ.¹⁷¹⁾ Но до принятія наслѣдства наслѣдникомъ или

¹⁷⁰⁾ Душеприкащикъ можетъ искать и отвѣчать на судѣ лишь по тѣмъ искамъ, которые вытекаютъ изъ означеннаго его назначенія. По смыслу 2457 ст. и въ противность законоположеніямъ X т. 1 ч., душеприкащикъ въ правѣ выступить стороною и по иску о признаніи духовнаго завѣщанія недѣйствительнымъ, если только волею завѣщателя на него возложена и защита завѣщанія противъ такого иска. Въ противномъ случаѣ такой искъ по смыслу ст. 1692, 2587, 2594 и 2598 долженъ быть предъявленъ къ попечителямъ, а не къ душеприкащикамъ. СПб. Суд. Пал. № 5/91 д. Бемера.

¹⁷¹⁾ Попечитель надъ наслѣдствомъ требуетъ передачи ему не состоящихъ еще въ чьемъ-либо управленіи предметовъ наслѣдства. А вопросъ о необходимости изыятія отдѣльныхъ частей наслѣдства, состоящихъ

до учрежденія попечительства, душеприкащикъ заступаетъ въ извѣстной степени мѣсто наслѣдника, т. е. вступаетъ во владѣніе наслѣдствомъ, составляетъ ему опись, уплачиваетъ оставшіеся послѣ завѣщателя долги, производитъ взысканіе по долговымъ обязательствамъ, ведетъ тяжёбныя по наслѣдству дѣла и т. д. 2459.¹⁶⁸)

Душеприкащикъ въ правѣ: а) не принять порученія (но принятое не можетъ сложить безъ основательной причины) 2455, 2469, б) дѣйствовать чрезъ повѣренныхъ 2462, в) отчуждать имущество въ случаѣ необходимости (для сохраненія наслѣдства и для исполненія завѣщанія, напр., для удовлетворенія легатаріевъ) 2460, г) получить издержки по исполненію завѣщанія 2466; а затѣмъ въ правѣ, если это предоставлено завѣщателемъ: д) управлять наслѣдствомъ 2459, е) отчуждать вообще имущество 2460, ж) передать свое званіе другому 2462, з) получить вознагражденіе за свои труды 2466, 2463.

Можетъ быть нѣсколько душеприкащиковъ, тогда они несутъ отвѣтственность круговою порукою всѣ вмѣстѣ 2464.

Можетъ быть и спеціально назначенный душеприкащикъ для исполненія отдѣльнаго распоряженія завѣщателя. Такой душеприкащикъ дѣйствуетъ только въ кругу возложеннаго на него порученія, не принимая участія въ остальныхъ частяхъ завѣщанія и въ приведеніи ихъ въ дѣйствіе 2465.

§ 25. О наслѣдованіи по договору.

Vergabungen von Todeswegen (см. выше 174 стр.) впоследствии превратились¹⁷²⁾ въ договоры объ установленіи только права на будущее наслѣдство (Erbverträge).

во владѣніи наслѣдниковъ, отъ нихъ и передачи въ управленіе попечителя въ каждомъ отдѣльномъ случаѣ рѣшается судомъ по обсужденіи обстоятельствъ даннаго случая. СПб. Суд. Пал. № 330/901 д. Маакера. См. 119 стр. предъ 85 сноской.

¹⁷²⁾ Подобное возможно и нынѣ. Подобно тому, какъ при дареніи на случай смерти 2421 выдача дара можетъ послѣдовать и тотчасъ, до смерти дарителя 2422, 2429, и передача лицомъ, вступающимъ въ договоръ о наслѣдованіи, имущества, служащаго предметомъ договора, въ пользованіе соконтрагента, не ожидая смерти наслѣдодателя, ничего противозаконнаго въ себѣ не содержитъ (хотя 2481 ст. и не предусматриваетъ

Ихъ виды: *actum successorium acquisitivum* и *actum successorium negativum*. Предметъ тѣхъ и другихъ — наслѣдованіе послѣ одного изъ контрагентовъ: первымъ устанавливается (приобрѣтается) право наслѣдованія въ пользу другаго контрагента, вторымъ одинъ изъ контрагентовъ отказывается (отрекается) отъ наслѣдованія послѣ другаго. Первый можетъ быть или *actum successorium universale* (*Erbeinsetzungsvertrag*, о назначеніи наслѣдника) или *actum successorium particulare* (*Vermächtnissvertrag*, о наслѣдованіи въ отдѣльныхъ предметахъ).

2500: договоры о наслѣдованіи могутъ быть заключаемы и въ пользу посторонняго, безъ его въ нихъ участія, и въ такомъ случаѣ устанавливаютъ для него самостоятельное право, при чемъ, однако, контрагентамъ не запрещается, съ обоюднаго согласія, во всякое время измѣнить или и совершенно отмѣнить договоръ. Но если означенное постороннее лицо позже само приступить къ договору, или одинъ изъ первоначальныхъ контрагентовъ умереть, то основанное на семъ договорѣ право посторонняго лица уже не можетъ подлежать отмѣнѣ безъ его согласія 2775. Словомъ, такой договоръ подчиняется общимъ правиламъ о договорахъ въ пользу третьяго лица 3116—3119.

Прим. къ 2765: договоръ, коимъ одна сторона обязывается другой отказаться отъ наслѣдства послѣ третьяго лица, если бъ оно ей досталось, не составляетъ отреченія въ настоящемъ смыслѣ и причисляется къ договорамъ о наслѣдствѣ третьяго лица (*acta de hereditate tertii viventis*). Ср. 2848 ст. и 176 сноску.

Договоромъ о наслѣдованіи можетъ быть и взаимное завѣщаніе,¹⁷³⁾ хотя общее правило иное. 2412: взаимныя

случаевъ такой передачи) и сама по себѣ не измѣняетъ характера договора. Рез. Сената 1895 г. № 641 д. Скуина.

И крестьяне могутъ заключать договоры о наслѣдованіи. Рез. Сен. № 3186/97, Гр. Кас. Деп. Сен. № 23/99 д. Кернера, ук. Сен. СПб. Суд. Пал. д. Раттасепъ № 75/99. См. 34 и 115 сноски. См. 162 сноску.

¹⁷³⁾ Изъ смысла ст. 2481 и 2495 слѣдуетъ, что договоромъ о наслѣдованіи можетъ быть установлена взаимность наслѣдованія, но она не составляетъ необходимаго условія сего договора. Ук. Сен. СПб. Суд. Пал. д. Раттасепъ № 75/99.

Согласно XXXVI ст. введенія, сила акта должна быть обсуждаема по законамъ его совершенія во всемъ объемѣ, т. е. какъ въ отношеніи

завѣщанія, кромѣ случаевъ, когда противное вытекаетъ изъ самаго ихъ содержанія, не считаются договорами о наслѣдованіи.

Наслѣдованіе по договору, хотя и имѣетъ преимущество предъ остальными двумя призваніями къ наслѣдованію (см. выше 128 и 129 стр.), но можетъ имѣть мѣсто и одновременно съ ними 1701, 2492.

§ 26. Договоръ о назначеніи наслѣдника (Erbeinsetzungsvertrag).

Договоръ о назначеніи наслѣдника (договоръ о наслѣдованіи въ тѣсномъ смыслѣ 2481) отличается отъ простаго обѣщанія назначить кого-либо наслѣдникомъ.

Такое обѣщаніе даетъ получившему его только право отыскивать съ обѣщавшаго исполненіе сего договора или же вознагражденіе за неисполненіе.

Договоромъ же о назначеніи наслѣдника устанавливается не одно простое личное обязательство, но и самое право наслѣдованія 2482, 1698—1700, можетъ быть, даже въ пользу третьяго лица 2500 (см. выше стр. 194). Имъ одинъ контрагентъ другому или нѣсколько контрагентовъ другъ другу предоставляютъ право на будущее послѣ себя наслѣдство 2481, ¹⁷²⁾ въ цѣломъ или части 2484 (въ литературной собственности 1971), именно устанавливается только будущее право наслѣдованія (delatio), и потому, пока наслѣдодатель еще находится въ живыхъ, назначенному въ договорѣ лицу предоставляется одно лишь право преемства въ предстоящемъ наслѣдствѣ, отнюдь не заключающее въ себѣ какого-либо, немедленно вступающаго въ силу, права на настоящее имущество наслѣдодателя 2491.

обрядя его совершенія, такъ и въ отношеніи правъ и обязанностей, устанавливаемыхъ имъ для сторонъ, и потому окружный судъ Имперіи, при разрѣшеніи вопроса объ утвержденіи духовнаго завѣщанія, совершеннаго въ предѣлахъ Прибалтійскихъ губерній, долженъ обсудить его по законамъ, для Прибалтійскихъ губерній установленнымъ, и не въ правѣ отказать въ утвержденіи къ исполненію составленнаго въ Прибалтійскомъ краѣ взаимнаго духовнаго завѣщанія на томъ основаніи, что завѣщаніе это въ нарушеніе ст. 1032 т. X ч. I содержитъ въ себѣ изъявленіе воли двухъ лицъ. Гр. Кас. Деп. Сен. № 8/907, № 140/84, № 12/90.

Заключатъ такой договоръ можетъ тотъ, кто имѣетъ не только право вступать въ договоры вообще (2489), но и право завѣщать и право наследовать по завѣщанію: наследникъ долженъ быть способенъ вообще къ наследованію, а наследодатель долженъ имѣть право располагать своимъ имуществомъ на случай смерти; при несовершеннолѣтїи перваго требуется согласіе опекуна и сиротскаго суда, а составленный договоръ несовершеннолѣтнимъ наследодателемъ не обязательенъ, даже и при изъявленіи сиротскимъ судомъ согласія, и за нимъ всегда остается право отмѣнить сдѣланное назначеніе 2483, 1989.

При заключеніи такого договора не дозволяется отступать отъ законныхъ ограниченій права распоряженія наследственнымъ имуществомъ 2485, а въ Курляндіи отъ правилъ объ обязательной долѣ 2486, если только заинтересованныя лица сами не изъявятъ на то согласіе.

По земскимъ правамъ и въ Курляндскихъ городахъ договоръ этотъ подлежитъ тѣмъ же формальностямъ, кои предписаны для завѣщаній. Если онъ касается недвижимостей, то для распространенія его силы и на постороннихъ онъ долженъ быть внесенъ въ ипотечныя книги 2487, 2494 прим. Въ городахъ Лифляндіи онъ долженъ быть совершенъ нотаріальнымъ порядкомъ, а въ городахъ Эстляндіи онъ долженъ быть явленъ у нотаріуса 2488.

Заключеніе договора влечетъ за собою, при жизни наследодателя, недействительность ряда его сдѣлокъ и ограниченіе свободы его распоряжаться имуществомъ. А именно: а) договоръ не можетъ быть отмѣненъ имъ односторонне, тѣмъ болѣе посмертнымъ распоряженіемъ 2492; б) наследодатель хотя и можетъ располагать своимъ имуществомъ во время своей жизни и даже дѣлать умѣренные подарки, но не можетъ дѣлать даренія посмертныя 2493; в) если онъ что-либо отчудить съ очевиднымъ намѣреніемъ лишить чрезъ то наследника по договору присвоеннаго ему онымъ права, то наследникъ можетъ оспаривать отчужденіе и даже, при наличности условій ст. 506,⁹⁹⁾ требовать объявленія его расточителемъ 2494.⁹⁹⁾ Но отчужденіе недвижимости, на которую договоръ о наследованіи не внесенъ въ ипотечныя книги, послѣ смерти наследодателя не можетъ быть оспариваемо наследниками по договору; они не въ правѣ также

требовать движимую вещь отъ пріобрѣтшаго ее въ доброй вѣрѣ отъ наслѣдодателя 2494 прим.

Въ свою очередь, наслѣдникъ по договору, при жизни наслѣдодателя, не можетъ односторонне отказаться отъ договора 2495. ¹⁷³⁾ Послѣ же смерти его онъ воленъ, если выговорилъ себѣ именно это право 2623, 2776 прим., отречься отъ наслѣдства, такъ какъ смертью наслѣдодателя (наслѣдникъ долженъ пережить открытіе наслѣдства 2621) открывается право наслѣдованія (возможность сдѣлаться наслѣдникомъ 2622), право принять наслѣдство, но этимъ не налагается непремѣнной къ тому обязанности 2496, 2776.

Договоръ утрачиваетъ свою силу вслѣдствіе смерти наслѣдника прежде наслѣдодателя 2497 и можетъ быть отмѣненъ по взаимному согласію ихъ обоихъ 2492, 2495.

§ 27. Взаимныя завѣщанія и договоры о наслѣдствѣ.

Опредѣленіе понятія взаимнаго завѣщанія дано въ ст. 4209: завѣщаніе, въ которомъ двое или болѣе лицъ взаимно назначаютъ себя наслѣдниками одинъ послѣ другаго, именуется взаимнымъ.

Здѣсь же указанъ и особый видъ такого завѣщанія: если въ актѣ сего рода назначеніе одного лица наслѣдникомъ будетъ обусловлено существованіемъ и дѣйствительностью назначенія другаго лица, такъ что сохраненіе или прекращеніе силы перваго изъ этихъ назначеній повлечетъ за собою тѣ же самыя послѣдствія и для соответствующаго ему, то завѣщаніе называется корреспективнымъ. Презумпція въ пользу корреспективности налицо, если въ завѣщаніи постановлено, къ кому должно поступить имущество по смерти пережившаго всѣхъ другихъ соучастниковъ, а въ Лифляндіи и Эстляндіи если завѣщаніе составлено супругами 2411. Общее же правило 2410: не всякое взаимное завѣщаніе считается вмѣстѣ и корреспективнымъ, а лишь такое, въ коемъ завѣщатели положительно выразили свою на то волю, или если она очевидно явствуетъ изъ обстоятельствъ дѣла.

Установивъ общее положеніе, что взаимныя завѣщанія, кромѣ случаевъ, когда противное вытекаетъ изъ самаго ихъ

содержанія, не считаются договорами о наслѣдованіи, Сводъ указываетъ въ частности пункты различія между тѣми и другими: а) взаимныя завѣщанія могутъ быть отмѣняемы каждымъ изъ составителей по одностороннему его усмотрѣнію 2412, б) отмѣна завѣщанія однимъ изъ завѣщателей или утрата силы его распоряженія не оказываетъ никакого вліянія на распоряженія другихъ соучастниковъ 2413, в) даже при корреспективномъ завѣщаніи, если соучастникъ, узнавъ объ отмѣнѣ распоряженія другаго, намѣренно не измѣнитъ своихъ распоряженій (тогда какъ, по общему правилу, отмѣна распоряженій, при корреспективномъ завѣщаніи, однимъ изъ соучастниковъ уничтожаетъ и распоряженія другаго 2409) 2414, г) по смерти одного изъ соучастниковъ корреспективного завѣщанія пережившій можетъ отречься отъ наслѣдованія по завѣщанію и можетъ тогда свободно распоряжаться своимъ имуществомъ на случай смерти 2415, принявши же назначенное ему имущество, онъ можетъ свободно располагать и полученнымъ 2416.

Несмотря на отрицаніе договорнаго характера за взаимнымъ завѣщаніемъ 2412, договорный элементъ въ немъ есть. 2417: если завѣщаніемъ опредѣлено, чтобы послѣ умершаго наслѣдовалъ пережившій, подъ условіемъ поступленія по смерти его совокупнаго ихъ наслѣдства или къ ближайшимъ ихъ родственникамъ или къ кому-либо иному, то пережившій, единожды принявъ наслѣдство, уже не въ правѣ ни измѣнять въ чемъ-либо этого распоряженія, ни иначе располагать своимъ имуществомъ на случай смерти, такъ что даже и всѣ новыя приращенія сего имущества поступаютъ въ общую массу, имѣющую перейти къ субституированнымъ ему другимъ наслѣдникамъ 2417—2419.

Въ виду этого, а также того, что и договоры о наслѣдованіи могутъ содержать въ себѣ элементъ взаимности, когда контрагенты „другъ другу предоставляютъ право на будущее послѣ себя наслѣдство“ 2481¹⁷³), взаимныя завѣщанія легко смѣшиваются съ договорами о наслѣдованіи.

§ 28. Особые виды договоровъ о наслѣдствѣ.

Среди договоровъ о наслѣдствѣ выдѣляются: а) договоры о приравненіи разнобрачныхъ дѣтей (см. выше 72—

74 стр.), б) о наслѣдованіи супруговъ, в) о родонаслѣдственномъ союзѣ и г) объ отреченіи отъ наслѣдства.

§ 29. Договоры о наслѣдованіи супруговъ.

Они могутъ содержаться въ брачныхъ договорахъ, въ кои могутъ быть включаемы и условія на случай смерти супруговъ 38. Въ прим. къ 38 ст.¹⁷⁴⁾ сказано: если въ брачныхъ договорахъ помѣщены условія, касающіяся будущихъ наслѣдственныхъ правъ супруговъ, то сіи договоры подлежатъ исполнѣ правиламъ о договорахъ наслѣдственныхъ. Но точнѣе выражается ст. 2511: договоры наслѣдованія между супругами подлежатъ, относительно ихъ формы и порядка отмѣны, дѣйствию постановленій, существующихъ для брачныхъ договоровъ (36, 40), а въ прочихъ отношеніяхъ правиламъ, вообще для договоровъ о наслѣдованіи постановленнымъ.

Они могутъ быть заключаемы только письменно, въ городахъ Лифляндіи нотаріальнымъ порядкомъ 36 и прим.⁸⁾

Они теряютъ свою силу: 1) когда бракъ не состоялся, 2) или расторгнутъ разводомъ, 3) по взаимному согласію сторонъ и 4) если въ договорѣ предполагалось какое-либо событіе въ будущемъ, напр., прижитіе дѣтей, которое между тѣмъ не воспослѣдовало, то всѣ относящіяся къ этому событію условія теряютъ свою силу 40.

§ 30. Родонаслѣдственные союзы (Erbverbrüderungen).

„Другое названіе, приведенное закономъ 2501, *Gesamthandstiftungen*, указываетъ на происхожденіе института. Прежняя *Belehnung zur gesammten Hand* значительно расширила кругъ лицъ, призываемыхъ къ

¹⁷⁴⁾ По точному смыслу 38 ст. сила брачнаго объ отмѣнѣ общности имущества договора, совершеннаго и опубликованнаго порядкомъ, установленнымъ въ ст. 36 и прим. и заключеннаго супругами уже послѣ вступленія ихъ въ бракъ, не можетъ въ чемъ-либо нарушить правъ постороннихъ лицъ, ими законно прибрѣтенныхъ на имущество, подлежащее супружеской общности, каковое посему и не освобождается отъ отвѣтственности за тѣ долги мужа, которые, какъ существовавшіе до отмѣны общности, подлежали удовлетворенію изъ того имущества. Рез. Сен. д. Франка № 6532/906.

наслѣдованію въ ленѣ. Возможность инвеституры цѣлаго ряда вассаловъ съ установленіемъ фактическаго обладанія въ пользу одного лица, послѣ смерти котораго наслѣдуетъ одинъ изъ остальныхъ *Gesamthandgenossen*. Впослѣдствіи встрѣчаются также случаи передачи лена *zur samenden Hand* цѣлому роду съ установленіемъ опредѣленнаго порядка наслѣдованія въ пользу агнатовъ. См. грамоту Плеттенберга 7 дек. 1518 года. Развитие это было завершено ст. VII *Privilegii Sigismundi*, дозволяющей заключеніе договоровъ между дворянскими родами, съ цѣлью установить взаимное наслѣдованіе по пресѣченіи агнатской линіи одного изъ нихъ. Это право, расширенное впослѣдствіи курляндскимъ законодательствомъ, развилось преимущественно въ Курляндіи, гдѣ, однако, впослѣдствіи родонаслѣдственные договоры были вытѣснены дворянскими фиденкоммиссами“ (Кассо стр. 144). Ср. ниже § 36.

Родонаслѣдственнымъ союзомъ называется такой договоръ, коимъ нѣсколько родовъ или нѣсколько линій одного и того же рода (контрагенты) утверждаютъ другъ за другомъ на случай прекращенія одного изъ тѣхъ родовъ, или одной изъ тѣхъ линій, право наслѣдованія въ своихъ имѣніяхъ. Члены фамилій, за коими утверждено такое право, называются въ семъ отношеніи родонаслѣдственными участниками (*Gesamthandgenossen*) 2501, а вотчины, составляющія предметъ договора, называются родонаслѣдственными имѣніями 2502. Такимъ образомъ, содержаніе договора — взаимное право наслѣдованія въ вотчинахъ, принадлежащихъ контрагентамъ.

Право заключать такіе договоры составляетъ привилегію „единственно дворянства“. Ни Высочайшаго соизволенія, ни вообще утвержденія правительства не требуется 2502.

Они могутъ быть совершаемы только на письмѣ, и если они должны быть обязательны для постороннихъ, то подлежать внесенію въ ипотечныя книги 2503.

Предметъ договора (вотчины) въ Лифляндіи и Эстляндіи и Пильтенскомъ округѣ по праву наслѣдованія переходить только къ нисходящимъ агнатамъ учредителя, съ исключеніемъ дочерей и когнатовъ (дочери при сыновьяхъ получаютъ лишь приличное ихъ состоянію содержаніе, а въ случаѣ брака приданое; на приличное содержаніе имѣетъ право и вдова) 2504, въ Курляндіи дочери и когнаты не исключаются, а вдовы имѣютъ тѣ же права, какъ и при наслѣдованіи по закону 2505. Отъ этого общаго правила въ учредительномъ актѣ могутъ быть сдѣланы отступленія.

Въ случаѣ пресѣченія одного изъ родовъ или одной

изъ линій, принадлежащихъ къ союзу, имѣніе поступаетъ, съ устраненіемъ наслѣдницъ и прочихъ когнатовъ послѣдняго владѣльца, къ ближайшему родонаслѣдственному участнику, т. е. къ тому члену рода или линіи, который владѣеть принадлежащими симъ послѣднимъ родонаслѣдственными имѣніями 2508. Въ Курляндіи, когда когнаты исключены отъ наслѣдованія, участникъ другаго рода или другой линіи, коему достанется имѣніе, обязанъ выплатить когнатамъ послѣдняго владѣльца, наслѣдующимъ послѣ него по закону, $\frac{3}{4}$ оцѣночной стоимости имѣнія, до исполненія чего наслѣдники по закону могутъ удерживать имѣніе и пользоваться частью доходовъ на свое содержаніе 2509.

Долги на имѣніи уплачиваютъ наслѣдники по закону послѣдняго владѣльца, а родонаслѣдственные участники отвѣчаютъ за нихъ (въ Курляндіи доставшеюся имъ $\frac{1}{4}$ имѣнія) лишь въ томъ случаѣ, если изъявили свое согласіе на заключеніе долга 2510.

Владѣлецъ имѣнія въ распоряженіи имъ подлежитъ лишь тѣмъ ограниченіямъ, которыя при всякомъ договорѣ о наслѣдованіи существуютъ для наслѣдодателя относительно наслѣдника по договору (см. 2492—2494 выше стр. 196): онъ въ правѣ дѣлать отчужденія во время жизни, но не на случай смерти 2506. Отчужденное продажею или передачею въ заставное владѣніе имѣніе ближайшей агнать или ближайшей за нимъ по праву наслѣдованія членъ родственнаго союза можетъ выкупить въ теченіе срочнаго года со времени полученія о томъ свѣдѣнія 2507.

§ 31. Договоръ объ отреченіи отъ наслѣдства.

Отреченіе (за что можетъ быть выговорено вознагражденіе 2771) отъ наслѣдованія, Erbverzicht, есть договоръ, по которому одна изъ сторонъ отказывается отъ права, которое принадлежало бы ей послѣ смерти другой ¹⁷⁵⁾, отъ будущаго права на наслѣдство послѣ нея 2763.

Контрагентами являются будущій наслѣдникъ и то лицо, отъ наслѣдованія послѣ котораго онъ отказывается 2765.

¹⁷⁵⁾ Въ 2776—2786 ст. идетъ рѣчь также объ „отреченіи“ отъ наслѣдства, но уже открывшагося; здѣсь односторонній актъ отказа, Ausschlagung einer angefallenen Erbschaft.

Для дѣйствительности отреченія со стороны лица, находящагося подъ опекой, необходимо согласіе какъ опекуна, такъ и сиротскаго суда 2766.

Особой формы для отреченія не установлено. Письменный актъ требуется только въ томъ случаѣ, если отреченіе относится до недвижимостей 2764.

Вслѣдствіе отреченія право распоряженія на случай смерти расширяется. Отреченіе, обнимающее собою какъ наслѣдственное имущество наслѣдодателя, такъ и обязательную долю отрекающагося 2767, имѣетъ послѣдствіемъ прекращеніе права на оное отрекшагося и снятіе съ наслѣдодателя всякихъ ограниченій по распоряженію своимъ наслѣдствомъ 2768.

На мѣсто отрекающагося вступаетъ имѣющій равныя съ нимъ права, а если такого нѣтъ, то ближайшій послѣ него наслѣдникъ, разумѣется, если нѣтъ ни завѣщанія, ни договора на случай смерти наслѣдодателя 2769.

Въ случаѣ смерти отрекающагося прежде наслѣдодателя, его отреченіе не обязательно для его нисходящихъ 2772. Договоръ въ данномъ случаѣ утрачиваетъ свою силу.

Онъ можетъ быть отмѣненъ и ранѣе того съ согласія обѣихъ сторонъ 2774, а при отреченіи въ пользу третьяго лица, приступившаго къ договору, для отмѣны его требуется согласіе и этого лица 2775.

Полное отдѣленіе дѣтей въ имуществѣ родителей по городскому праву содержитъ въ себѣ отреченіе отъ наслѣдованія 1947 и влечетъ отступленіе отъ общаго порядка наслѣдованія: вполнѣ отдѣленные дѣти устраняются, пока есть другія, неотдѣленные, отъ всякаго участія въ наслѣдствѣ послѣ родителей, при чемъ и нисходящіе совершенно отдѣленныхъ дѣтей сами уже по себѣ устраняются отъ наслѣдованія послѣ дѣда, бабки и т. д. въ пользу неотдѣленныхъ 1948, 2773. Слѣдовательно, постановленіе 2772 ст. въ этомъ случаѣ въ городахъ не примѣняется.

§ 32. Лишеніе наслѣдства лицъ недостойныхъ по мѣстному праву.

Л и т е р а т у р а . 23 Башмаковъ, Недостойность наслѣдника, опредѣляемая по судебному приговору и по завѣщанію.

Въ извѣстныхъ случаяхъ, на основаніи закона, наслѣдники по закону, завѣщанію или договору, въ видѣ наказанія, какъ недостойные, лишаются наслѣдства 2847.

Случаи лишенія заимствованы отчасти изъ римскаго права (14 изъ нижеуказанныхъ), отчасти изъ германскаго (остальные девять).

Лишаются наслѣдства:

1) убійца наслѣдодателя или ближайшаго передъ собою наслѣдника, хотя бы по неосторожности,

2) не возбудившій преслѣдованія противъ убійцы (а въ Курляндіи и противъ тяжело обидившаго) наслѣдодателя 2856,

3) насильственно или обманомъ удержавшій наслѣдодателя отъ составленія или измѣненія завѣщанія или принудившій составить или измѣнить таковое,

4) неправильно оспорившій правоспособность завѣщателя,

5) при жизни наслѣдодателя, безъ его вѣдома и согласія, заключившій съ кѣмъ-либо договоръ, касающійся будущаго послѣ него наслѣдства ¹⁷⁶⁾ 2848,

6) проигравшій тяжбу противъ завѣщанія 2849 ¹⁷⁷⁾,

7) отказавшійся отъ возложенныхъ на него по завѣщанію опекунской должности или обязанности кого-либо воспитать 2852,

8) уклонившійся отъ возложенной обязанности озаботиться о погребеніи наслѣдодателя 2853,

¹⁷⁶⁾ На основаніи 2667, 2668, 2670 и 2672 ст. можно отчуждать лишь полученное уже наслѣдство въ видѣ опредѣленнаго имущества. Отсюда слѣдуетъ, что право на наслѣдство, еще не признанное и не полученное и вытекающее исключительно изъ родственныхъ отношеній наслѣдника къ наслѣдодателю, т. е. близость родства и вытекающія изъ него права, какъ неразрывно связанныя съ опредѣленнымъ физическимъ лицомъ, отчуждить невозможно; невозможна поэтому и продажа или уступка третьему лицу принадлежащаго лично наслѣднику по закону права спора противъ духовнаго завѣщанія 2477 ст. Опред. СІВ. Суд. Пал. 11 авг. 1904 г. д. Фогеля.

¹⁷⁷⁾ Ст. 2849, какъ законъ спеціальнй, не терпитъ распространительнаго толкованія и такъ какъ въ ней говорится о случаѣ начатія наслѣдникомъ тяжбы противъ завѣщанія, подъ словомъ же тяжбы разумѣется искъ, заявленный въ судѣ гражданскомъ, то возбужденіе уголовнаго обвиненія въ подлогѣ завѣщанія не можетъ быть подведено подъ дѣйствіе 2849 ст. Рез. Сен. д. Сурдеко № 5947/92. См. 84 сноску.

9) не исполнившій въ теченіе года возложеннаго завѣщателемъ порученія 2854,

10) подкидышъ, считавшійся завѣщателемъ сыномъ 2855,

11) дѣвица, вступившая въ бракъ противъ воли родителей по Лифл. зем. праву (по Эстл. зем. праву теряетъ $\frac{1}{4}$ своей доли 2857—2860 см. выше 149 стр. 129 сноску) 2857,

12) по Пильтенскому праву дѣти, состоящія подъ властью родителей и вступившія въ бракъ безъ ихъ согласія, теряютъ $\frac{1}{2}$ своей доли 2858,

13) вступившій въ недозволенный бракъ лишается наслѣдства послѣ другаго супруга 2850,

14) прелюбодѣйка послѣ прелюбодѣйствовавшаго съ нею 2851,

15) въ Лифляндіи и Эстляндіи дѣвица или вдова дворянскаго званія, впавшая въ блудодѣяніе 2860,

16) супругъ, изблеченный въ прелюбодѣяніи или въ злостномъ оставленіи другаго, теряетъ право на наслѣдованіе послѣ невинной стороны 2861, 2023, ¹²⁷⁾

17) въ городахъ Эстляндіи дѣвица, вступившая въ бракъ съ похитителемъ 2859,

18) по Пильтенскому статуту вдова, оставшаяся беременною и не сообщившая о томъ, лишается вдовьихъ правъ 2862,

19) вдова-опекунша, вступившая въ новый бракъ, не раздѣлившись съ дѣтьми, а по Эстляндскому земскому и Лифляндскому городскому праву и вдовець 2863,

20) не испросившій назначенія къ несовершеннолѣтнимъ опекуна 2864 и 2865, ¹⁷⁸⁾

21) братья и сестры, покушавшіеся на жизнь, пытавшіеся нанести вредъ имуществу или начавшіе уголовный искъ противъ наслѣдодателя 2866,

22) не имѣвшіе должнаго радѣнія объ умалишенномъ 2867,

23) въ Лифляндіи и Эстляндіи не имѣвшіе надлежащей заботы о родственникѣ, требующемъ призрѣнія 2868, кр. Л. 1012 см. выше 171 стр.

Въ 2869 и 2870 ст. указаны еще два случая, кои, однако, сюда не относятся. См. выше 172 стр. 11 и 12 пп.

На мѣсто недостойнаго вступаетъ ближайшій наслѣдникъ умершаго, призывавшійся къ наслѣдованію вмѣстѣ

¹⁷⁸⁾ См. выше 91 стр. и 151 сноску. 2863—2865 ст. не имѣютъ силы въ Ревелѣ.

съ отпавшимъ или непосредственно за нимъ, будетъ ли это субститутъ, или сонаслѣдникъ, или же ближайшій наслѣдникъ по закону 2873. Исключеніе изъ этого общаго положенія: а) 2863 вдова (и вдовецъ) лишается наслѣдства въ пользу дѣтей, б) 2864 въ Митавѣ, Баускѣ и Фридрихштадтѣ мать — въ пользу другихъ дѣтей, в) 2867 нерадѣвшій объ умалишенномъ — въ пользу принявшаго и содержавшаго его на свой счетъ до смерти, г) 2868—2870 въ пользу богоугоднаго заведенія.

§ 33. Отвѣтственность наслѣдника по лифляндскому и эстляндскому праву.

Литература. 214 Кассо, Преемство наслѣдника въ обязательствахъ наслѣдодателя, 611 Фрейтагъ фонъ Лоринговень, Вступленіе наслѣдника въ обязательства и права требованія наслѣдодателя.

По общему правилу, вмѣстѣ съ правами наслѣдодателя на наслѣдника переходятъ и всѣ его обязанности, кромѣ чисто личныхъ 2646, въ частности и долги, кои онъ обязанъ уплатить изъ собственнаго имущества, если не останеть для уплаты ихъ наслѣдства 2648, ⁶⁰⁾ 2679.

Неограниченная отвѣтственность наслѣдника отпадаетъ, если онъ воспользуется правомъ инвентаря (*beneficium inventarii* Юстиніана), т. е. составитъ всему наслѣдству, въ узаконенный срокъ, опись по правиламъ Уст. Гр. Суд. 2649 и прим., въ Курляндіи обратившись въ судъ въ теченіе года съ просьбою о составленіи описи и вызовѣ кредиторовъ наслѣдодателя 2651. Для крѣстьянъ право инвентаря признано 9 іюля 1889 года.

Опекуны, попечители и пр. принимаютъ наслѣдство всегда съ правомъ инвентаря 2650 ⁸⁵⁾, хотя бы это были родители, что не противорѣчитъ статьѣ 369 ⁸⁵⁾, освобождающей ихъ въ Курляндіи отъ описи, составляемой сиротскимъ судомъ при принятіи опеки, а не отъ описи, изготовляемой судебнымъ приставомъ при принятіи наслѣдства для подопечнаго.

Подъ вліяніемъ шведскаго законодательства въ Лифляндіи и Эстляндіи на наслѣдника возложена обязанность охранять интересы кредиторовъ.

2652: въ Лифляндіи и Эстляндіи наслѣдникъ долженъ не позднѣе двухъ мѣсяцевъ со времени дошедшаго до него свѣдѣнія о призваніи его къ наслѣдованію озаботиться о составленіи подлежащимъ судомъ инвентаря и о вызовѣ кредиторовъ наслѣдодателя; при обширныхъ и запутанныхъ наслѣдствахъ суду дозволяется, по просьбѣ наслѣдника, продолжить этотъ срокъ, но не далѣе того, который опредѣленъ въ объявленіи.

Съ другой стороны, въ интересахъ наслѣдника установлено слѣдующее.

2656: въ Лифляндіи и Эстляндіи, если при смерти наслѣдодателя не было извѣстно, что долги его превышаютъ стоимость наслѣдства, и наслѣдникъ, принявшій оное въ доброй вѣрѣ, безъ права инвентаря, выдастъ, по утвержденному имъ подъ присягою реестру (*specificatio*), все принятое имъ, или въ случаѣ отчужденія уже чего-либо, стоимость онаго, со всеми полученными со дня принятія наслѣдства приращеніями и доходами, то онъ освобождается отъ отвѣтственности за долги собственнымъ своимъ имуществомъ (если только не поступилъ съ наслѣдствомъ злоумышленно или не учинилъ грубой неосмотрительности 2657).

Принявшій съ правомъ инвентаря отвѣчаетъ по долгамъ наслѣдодателя лишь въ размѣрѣ наслѣдства и, сверхъ того, имѣетъ право вычесть изъ онаго расходы на погребеніе наслѣдодателя, на составленіе инвентаря и на другія судебныя издержки 2655.

На уплату долговъ, лежащихъ на наслѣдствѣ, наслѣдникъ обязанъ удѣлять только $\frac{1}{3}$ годовыхъ доходовъ изъ оставшихся послѣ наслѣдодателя казенныхъ арендныхъ имѣній 2664.

Въ Лифляндіи тѣ лица, коимъ достанутся наслѣдственныя имѣнія, подлежащія особому порядку наслѣдованія, должны принимать ихъ вмѣстѣ съ спеціально на нихъ лежащими ипотечными долгами и не въ правѣ требовать, чтобы въ уплатѣ этихъ долговъ участвовали и прочіе наслѣдники 2663.

Объ участіи пережившаго супруга въ отвѣтственности по долгамъ 2666 прим. см. выше § 17.

Въ свою очередь, кредиторы могутъ воспользоваться *beneficium separationis*: въ случаѣ несостоятельности наслѣдника, потребовать (не позже пяти лѣтъ со дня принятія на-

слѣдства 2662) отдѣленія его имущества отъ достающагося ему наслѣдства, съ удовлетвореніемъ ихъ изъ послѣдняго преимущественно предъ кредиторами наслѣдника 2658, при чемъ, за воспослѣдовавшимъ единожды отдѣленіемъ, они уже не въ правѣ обращаться ни съ какими притязаніями къ наслѣднику и его имуществу (въ Ревелѣ это постановленіе не имѣетъ дѣйствія) 2661.

§ 34. Раздѣлъ по земскому и городскому праву.

Если наслѣдство досталось нѣсколькимъ лицамъ вмѣстѣ, то они въ правѣ или владѣть имъ нераздѣльно (какъ общей собственностью 2678—2684, 927—941) или требовать раздѣла 2677¹⁷⁹⁾, 2685, по истеченіи 30 дней отъ смерти наслѣдодателя 2686, всѣ или нѣкоторые (выдѣль) 2687, несовершеннолѣтніе или ихъ опекуны съ разрѣшенія сиротскаго суда 2688. Требовать раздѣла могутъ покушчикъ наслѣдства и общій фидеикоммиссарій 2691.

Никто не можетъ быть принуждаемъ оставаться въ общемъ владѣніи наслѣдствомъ 2685. Соглашеніе, чтобы раздѣлъ никогда не совершался, недѣйствительно 2689. Запретить навсегда раздѣлъ не можетъ и наслѣдодатель (исключе-

¹⁷⁹⁾ Ук. Сената 1899 г. № 156 по д. Швенковской СПб. Суд. Пал.: „Раздѣлъ наслѣдства вообще не устанавливаетъ перехода права собственности на имущество отъ одного сонаслѣдника къ другому, а только въ точности опредѣляетъ тѣ доли, которыя каждому изъ соучастниковъ въ общемъ наслѣдствѣ принадлежатъ, и, слѣд., служить лишь способомъ прекращенія общей собственности. Положеніе это исходитъ изъ юридической фикціи, что при раздѣлѣ каждый наслѣдникъ является преемникомъ лишь наслѣдодателя, т. е. получилъ все то, что ему по раздѣлу досталось, отъ самого наслѣдодателя. Поэтому при раздѣлѣ между сонаслѣдниками возмезднаго перехода имѣнія къ наслѣдникамъ отъ сонаслѣдниковъ нѣтъ, а есть только безмездный переходъ имѣнія и денегъ отъ наслѣдодателя къ его наслѣдникамъ, изъ чего слѣдуетъ, что въ уступкѣ, въ порядкѣ раздѣла, одному изъ сонаслѣдниковъ другими наслѣдственной недвижности въ исключительную собственность, съ полученіемъ отъ него эквивалента уступленныхъ умственныхъ долей въ общей собственности наличными деньгами, вообще не заключается „отчужденія“ ему сонаслѣдниками не только какой бы то ни было вещественно опредѣленной части имѣнія, но и вообще наслѣдственной ихъ доли, а только соглашеніе

ніе для фамильныхъ и родовыхъ фидеикоммиссовъ 2340, 2566) 2690. Отказъ же отъ раздѣла или запрещеніе его на извѣстный срокъ допустимы 2689, 2690.

Раздѣлъ производится или домашнимъ порядкомъ (можетъ быть облеченъ и въ письменную форму, въ видѣ раздѣльной записи, что обязательно при раздѣлѣ недвижимости для отмѣтки приобрѣтенія въ крѣпостныхъ книгахъ 2735, кромѣ Курляндіи при наслѣдованіи по закону 2736)¹⁸⁰) или по суду (когда есть подопечные сонаслѣдники или не послѣдовало соглашенія о домашнемъ раздѣлѣ: въ первомъ случаѣ раздѣлъ при посредствѣ сиротскаго суда, съ утвер-

о замѣнѣ принадлежащей имъ, по праву наслѣдованія, умственной доли въ наслѣдственномъ имѣніи денежнымъ эквивалентомъ, причитающимся имъ не изъ имущества сонаслѣдника, а изъ самого наслѣдства. . . Имѣніе въ цѣломъ его объемѣ представляется наслѣдственнымъ“.

Гр. Кас. Деп. Сената 1903 г. 22 янв. № 14 д. Барковскихъ: „По Лифляндскимъ городскимъ правамъ имѣніе, приобрѣтенное кѣмъ-либо по праву законнаго наслѣдованія вмѣстѣ съ другими сонаслѣдниками и затѣмъ по раздѣльному акту во всемъ объемѣ къ нему перешедшее, представляется ли наслѣдственнымъ во всемъ объемѣ своемъ или же только въ той умственной долѣ, которая имъ была унаслѣдована? . . . Сенатъ уже неоднократно разъяснялъ (1885 г. № 124, рѣшеніе общ. собр. 1884 г., распубликованное въ Собр. уз. 1884 г. № 41 ст. 321), что раздѣломъ общаго наслѣдства, хотя бы при этомъ все имущество уступалось одному изъ сонаслѣдниковъ подъ условіемъ денежныхъ выплатъ остальнымъ, не устанавливается перехода права собственности, а лишь распределяется право, уже приобрѣтенное силою наслѣдованія; поэтому раздѣльные акты съ такимъ условіемъ не подлежатъ оплатѣ крѣпостною пошлиною, установленною для актовъ о переходѣ права собственности. Другими словами, все доставшееся по раздѣлу одному изъ сонаслѣдниковъ имущество должно быть разсматриваемо, какъ доставшееся ему непосредственно отъ наслѣдодателя, и, слѣд., все оно, во всей цѣлости, подлежитъ тѣмъ ограниченіямъ относительно распоряженія, какія законъ устанавливаетъ для имуществъ, дошедшихъ по праву наслѣдованія. Нѣтъ никакихъ основаній не примѣнять этихъ положеній и къ губерніямъ Прибалтійскимъ, ибо приведенныя положенія вытекаютъ изъ самаго существа понятія о раздѣлѣ и въ мѣстныхъ законахъ не содержится постановленій, которыя бы сему противорѣчили. Имущество, доставшееся по раздѣлу, должно во всемъ объемѣ считаться наслѣдственнымъ (965) и потому не подлежащимъ завѣщательнымъ распоряженіямъ (1995). Выводъ этотъ не опровергается 2738 ст. См. 183 сноску.

¹⁸⁰) Составленіе раздѣльнаго акта между крестьянами Курляндской губерніи въ письменной формѣ необязательно, хотя бы предметомъ раздѣла было и недвижимое имѣніе. Общ. Собр. Сен. № 31/900.

Изъ содержанія 2736 ст. вовсе не слѣдуетъ, чтобы наслѣдники не имѣли права совершить раздѣльную запись и внести ее въ крѣпостныя

ждения окружного суда 2695 прим., во второмъ при посредствѣ третейскаго Уст. Гр. Суд. 2025 или обыкновеннаго суда Уст. Гр. Суд. 2024: просьбы о раздѣлѣ подаются или въ судъ, въ ведомству коего подлежитъ дѣло о наслѣдствѣ, или тому мировому судѣ, къ коему наслѣдники по взаимному соглашенію пожелаютъ обратиться) 2695.

Прежде раздѣла должна быть въ точности опредѣлена подлежащая ему масса. Для этого: 1) въ нее вносится все то, что къмъ-либо изъ наслѣдниковъ получено впередъ, 2) къ ней присовокупляются плоды и приращенія массы со дня смерти наслѣдодателя, 3) изъ нея исключается чужая собственность, удовлетворяются обременяющіе массу долги (хотя и не уплатою ихъ), возвращаются сдѣланные на нее расходы и исполняются отказы 2692 и прим.

Раздѣлу не подлежатъ: а) вещи, изъятія по закону изъ обращенія 2693, б) предметы, уже раздѣленные самимъ наслѣдодателемъ 2694, в) фамиліные и другіе документы, относящіеся ко всему наслѣдству, по Лифляндскому и Эстляндскому земскому праву отдаваемые старшему члену рода (но вдова можетъ ихъ удерживать, пока владѣеть цѣлымъ наслѣдствомъ) 2731, въ Курляндіи и въ городахъ Лифляндіи

книги, если бы они это пожелали. 812 и 813 ст., несомнѣнно, имѣютъ значеніе и для Курляндіи; поэтому, если бы сонаслѣдники сочли нужнымъ раздѣльный актъ свой о наслѣдственной недвижимости совершить и укрѣпить по крѣпостнымъ книгамъ, направленные къ осуществленію сего дѣйствія нельзя признать незаконными и не подлежащими удовлетворенію. СПб. Суд. Пал. № 191/96 д. Биздена.

Ст. 372 Пол. о Нот. части требуетъ, чтобы въ Курляндской губерніи, въ отмѣну особаго для нея изъятія (2736 ст.), законный наслѣдникъ, предварительно заявленія просьбы объ укрѣпленіи купчихъ контрактовъ на крестьянскіе арендные участки, внесъ свое право собственности на главное имѣніе въ крѣпостную книгу, если сіе право въ оной до сихъ поръ не значилось. Гр. Кас. Деп. Сен. № 81/94.

Неукрѣпленная за должникомъ недвижимость въ Прибалтійскомъ краѣ не можетъ быть назначена въ публичную продажу, а посему на нее и не можетъ быть обращено взысканіе до перевода недвижимости по крѣпостнымъ книгамъ на имя должника. Въ виду сего ст. 2736, освобождая наслѣдника отъ обязательной отмѣтки по крѣпостной книгѣ перехода къ нему недвижимости по праву законнаго наслѣдованія, при самомъ открытіи наслѣдства, тѣмъ самымъ, однако, не устраняетъ необходимости примѣненія общаго въ ст. 813 правила въ случаяхъ публичной продажи недвижимости (ср. 372 ст. Пол. о Нот. ч.). Рез. Сен. по д. фонъ Грейга № 8215/906.

и Эстлянді тому изъ наслѣдниковъ, который получаетъ большую часть наслѣдства, при равенствѣ же долей вопросъ рѣшается жребіемъ или же документы вносятся въ присутственное мѣсто, а въ городахъ въ управу 2732; завѣщанія, внесенныя въ опекунскія и судебныя мѣста прежняго устройства, передаются для дальнѣйшаго храненія въ окружныя суды 2731 прим. 2. Документы же, относящіяся до какой-либо отдѣльной недвижимости, переходятъ къ тому изъ наслѣдниковъ, въ чье владѣніе она поступить 2734.

Остальные предметы подлежатъ раздѣлу.

Деньги, замѣнимыя вещи и требованія на нихъ дѣлятся въ натурѣ 2700, движимыя вещи, незамѣнимыя и недѣлимыя, при отсутствіи добровольнаго соглашенія между наслѣдниками, или обращаются въ публичную продажу, или передаются наслѣдникамъ по жребію въ оцѣночной суммѣ, или продаются съ торговъ между наслѣдниками, а выручка дѣлится 2701.

Раздѣлу недвижимостей предшествуетъ оцѣнка ихъ по соглашенію наслѣдниковъ, или судебнымъ порядкомъ 2702, или публичной продажей, специально съ этой цѣлью производимой („для опредѣленія истинной стоимости недвижимости“) 2703,¹⁸¹⁾ при чемъ наслѣдники предоставляютъ себѣ право отдать ее тому, за кѣмъ состоится высшая цѣна, или удержать за собою 2704. По Лифл. и Эстл. земскому праву вотчины поступаютъ въ раздѣлъ, по уплатѣ долговъ, какъ бы свободныя отъ нихъ 2707. Оцѣнка ихъ наслѣдодателемъ признается окончательною 2709. При сонаслѣдованіи въ вотчинахъ только двухъ мужчинъ оцѣнку производитъ въ 6-недѣльный срокъ старшій, а младшій въ такой же срокъ объявляетъ, принимаетъ ли онъ вотчину по этой оцѣнкѣ или уступаетъ старшему 2713. При сонаслѣдованіи трехъ и болѣе мужчинъ они оцѣниваютъ вотчину сообща и жребіемъ рѣшаютъ, кому владѣть 2714. Тотъ же порядокъ 2713, 2714 соблюдается при сонаслѣдованіи двухъ и болѣе сестеръ, а въ Лифляндіи и при сонаслѣдованіи нисходящихъ двухъ или болѣе братьевъ и сестеръ 2715. При сонаслѣдованіи братьевъ съ сестрами или вообще мужчинъ

¹⁸¹⁾ При приобрѣтеніи съ публичнаго торга подлежащей раздѣлу недвижимости (2703 ст.) однимъ изъ наслѣдниковъ, приобрѣтатель не обязанъ вносить крѣпостной пошлины. Рез. Сен. д. Рейхельтъ № 1667/901.

и женщинъ оцѣнивають мужчины, а недовольныя женщины могутъ требовать новой оцѣнки судомъ 2716. Въ городахъ оцѣнивають недвижимость (въ Эстляндскихъ городахъ и судно 2730) домогающійся раздѣла, а другой сонаслѣдникъ въ 8-дневный срокъ выбираетъ, взять ему недвижимость себѣ по оцѣнкѣ или получить свою долю деньгами 2725.¹⁸²⁾ Если никто не требуетъ раздѣла, то жребіемъ рѣшается, кому производить оцѣнку, выборъ принадлежитъ не дѣлававшему оной 2726. Въ Курляндскихъ городахъ оцѣнивають старшій, а выборъ дѣлаетъ младшій 2727.

Преимущественное право на владѣніе вотчиною въ натурѣ принадлежитъ мужчинамъ по Лифл. и Эстл. земскому праву 2710, Курл. зем. 2718, съ преимуществомъ въ Курляндіи въ пользу первородныхъ при раздѣлѣ родительскаго наслѣдства 2719,¹⁸⁶⁾ 2722. При наслѣдованіи однѣхъ дочерей по Лифл. и Эстл. земскому праву преимущество имѣютъ незамужнія 2711, а по Курл. зем. праву — первородныя 2720, 2722. При разнобрачныхъ братьяхъ и сестрахъ по Лифл. и Эстл. земскому праву вотчины остаются въ той линіи, откуда онѣ поступили 2717. (Подробности см. выше стр. 156—170).

Раздѣлъ домовъ и другихъ недвижимостей въ городахъ (а въ Эстляндскихъ городахъ и судовъ 2730) допускается не иначе, какъ съ особаго разрѣшенія городского управленія 2723, при отказѣ коего недвижимость отдается одному изъ сонаслѣдниковъ, съ выплатою прочимъ ихъ доли деньгами, или продается, а наслѣдники дѣлятъ вырученную сумму 2724. Въ этомъ сказывается покровительство закона недробленію недвижимой собственности.

Общее правило выражено въ 2706: раздѣлъ недвижимости въ натурѣ допускается только въ той мѣрѣ, въ ка-

¹⁸²⁾ Только по истеченіи установленнаго 2725 статьей 8-дневнаго срока для отвѣта совладѣльца на сдѣланную другимъ, домогающимъ раздѣла, совладѣльцемъ оцѣнку дѣлимой недвижимости можетъ образоваться такое юридическое отношеніе между совладѣльцами, которое, вслѣдствіе уклоненія одного отъ дачи упомянутаго отвѣта, даетъ право другому считать положеніе спорнымъ, подлежащимъ судебному разрѣшенію. Только по выполненіи своей обязанности (оцѣнки недвижимости) домогающійся раздѣла можетъ слѣдить за истеченіемъ срока и обвинять своего совладѣльца въ пропускѣ онаго съ цѣлью воспользоваться, послѣдствіями такого пропуска. СПБ. Суд. Пал. № 151/900 д. Эвляса.

кой не будетъ противорѣчитьъ закону, запрещающему или слишкомъ раздроблять имѣнія, или вообще дѣлить оныя. Такъ, въ Лифлянді дворянская вотчина должна быть не менѣе 900 лофштелей удобной земли, изъ коихъ не менѣе 300 лофштелей пахатной 602, на островѣ Эзелѣ 120 лофштелей господской пахатной земли и 4 эзельскихъ гака крестьянской земли 603, въ Эстлянді 150 десятинъ господской пахатной земли 601. Дальнѣйшее уменьшеніе господской земли запрещается 606, 612. Въ Курлянді коренной участокъ, на коемъ можетъ быть высѣяно 30 четвертей ржи, не можетъ быть ни уменьшаемъ, ни раздробляемъ 616, 622. Кр. К. 123, кр. Э. 1154 и др. см. выше 160 и 161 стр.

Поэтому же законъ предписываетъ въ точности исполнить волю наслѣдодателя не отчуждать городскую недвижимость постороннимъ лицамъ 2728, или кому бы то ни было 2729. Въ первомъ случаѣ наслѣдники по торгу между собою оставляютъ ее за тѣмъ, кто предложитъ высшую цѣну, во второмъ отдають ее кому-либо въ управленіе, или же въ наемъ либо въ аренду, и дѣлятъ потомъ получаемые доходы.

Если одинъ изъ сонаслѣдниковъ удержитъ за собою недвижимость въ оцѣночной ея суммѣ, то онъ долженъ вознаградить прочихъ, по соразмѣрности ихъ долей, деньгами, выплачивая ихъ наличными (въ Эстляндскихъ городахъ въ теченіе 4 недѣль 2725) или въ качествѣ т. наз. наслѣдственной суммы обезпечивая на самой той недвижимости 2705, 2719, 2721, 2724, 2728.

Послѣдствія раздѣла: если сонаслѣдники уступятъ что-либо другъ другу, то отношенія опредѣляются по правиламъ о куплѣ-продажѣ 2738; ¹⁸³⁾ каждый изъ нихъ обязанъ предъ другими очисткою доставшагося ему 2739.

¹⁸³⁾ Ст. 2738, помѣщенная въ отдѣленіи, озаглавленномъ: „о послѣдствіяхъ раздѣла для наслѣдниковъ“, не отождествляетъ раздѣла съ договоромъ купли во всемъ объемѣ. Только истекающія изъ упомянутой въ этой статьѣ уступки юридическія отношенія сонаслѣдниковъ опредѣляются по правиламъ о куплѣ-продажѣ; опредѣленія же этихъ послѣднихъ отношеній содержатся въ ст. 3861—3888, въ которыхъ нѣтъ опредѣленій ни договора купли, ни предмета договора купли, ни покупной цѣны. Договоръ купли влечетъ за собою взаимныя для обѣихъ сторонъ права, какъ относительно исполненія его, такъ и на вознагражденіе за убытки 3861 ст. Это примѣнимо и къ договорамъ раздѣла (о мѣстности и величинѣ частей дѣлимаго имущества). Осно-

Спора противъ раздѣла не можетъ быть: а) когда раздѣлъ произведенъ самимъ наслѣдодателемъ безъ нарушенія въ Лифляндіи и Эстляндіи правъ на родовыя и наслѣдственныя имѣнія, въ Курляндіи на обязательную долю 2740, б) по судебному или третейскому рѣшенію 2741.

Раздѣлъ домашній можетъ быть оспариваемъ, если обнаружится злой умыселъ или обманъ, причиненъ ущербъ свыше половины, допущена существенная ошибка; потерпѣвшій можетъ требовать или вознагражденія или новаго раздѣла 2742.¹⁸⁴⁾

Если при раздѣлѣ пропущенъ какой-либо предметъ, то онъ дѣлится дополнительно, а прежній раздѣлъ остается въ силѣ 2744.

Раздѣлъ подъ условіемъ теряетъ свою силу при неосуществленіи условія 2743.

§ 35. Collatio. Особенности возвратнаго учета по Лифляндскому и Эстляндскому городскому праву.

Л и т е р а т у р а. 30 Башмаковъ, „Сбавка“ въ дареніяхъ и отказахъ. 31 Башмаковъ, „Сбавка“ и „возвратъ“ въ связи съ учрежденіемъ „выдѣла“.

вная обязанность продавца по 3872 ст.: проданную вещь передать въ безпрепятственное владѣніе покупателя такъ, чтобы онъ имѣлъ право и возможность распоряжаться ею. Въ примѣненіи ст. 3881 и 3888 къ наслѣдственному раздѣлу, наслѣдникъ, удерживающій за собою все недвижимое наслѣдственное имѣніе, обязанъ денежныя выплаты сонаслѣдникамъ произвести при самомъ вступленіи его въ исключительное распоряженіе имѣніемъ. Примѣненіе 3879 ст. къ раздѣлу объясняется тѣмъ, что въ подлежащую раздѣлу массу вносится все то, что къмъ-либо изъ сонаслѣдниковъ было получено впередъ 2692 ст. 1 п., и потому на внесшаго естественно возлагается отвѣтственность за качество вещи, если она достается по раздѣлу другому. Всѣ эти положенія не затрагиваютъ и не касаются свойства предмета раздѣла, преслѣдуя совершенно инныя цѣли. Раздѣломъ общаго наслѣдства съ уступкою такового одному, подъ условіемъ денежныхъ выплатъ остальнымъ, не устанавливается перехода права собственности, а лишь распредѣляется право, уже приобрѣтенное силою наслѣдованія. Гр. Кас. Деп. Сен. № 14/903 д. Барковскихъ. См. 179 сноску.

¹⁸⁴⁾ Установленная 3897 ст. для иска объ отмѣнѣ договора по причинѣ чрезмѣрнаго ущерба краткосрочная давность должна имѣть примѣненіе и къ искамъ о признаніи недѣйствительности раздѣльныхъ актовъ въ виду причиненія ими ущерба, предусмотрѣннаго 2742 ст. Ук. Сен. СПб. Суд. Пал. д. Ояя № 242/97.

Общее правило: нисходящіе, желающіе получить наслѣдство, должны внести въ общую массу все, что имъ досталось отъ наслѣдодателя при его жизни 2745,¹⁸⁹⁾ кр. К. 107, кр. Э. 1188, кр. Л. 986.

Вносу подлежать: а) вѣно 2753, б) приданое по Лифл. и Эстл. зем. праву при сонаслѣдованіи однѣхъ дочерей замужнихъ съ незамужними 2754, въ Курляндіи всегда 2755, в) полученное на устройство собственнаго хозяйства 2756, г) подарки подъ условіемъ вноса, а въ Курляндіи при уменьшеніи ими обязательной доли 2757.

Вносу не подлежать: а) данное при поступленіи на военную или гражданскую службу, б) полученные алименты, в) издержки на воспитаніе и образованіе, если не обусловлено наслѣдодателемъ противное 2758; г) ссуда и уплата долговъ нисходящаго разсматриваются какъ долгъ, подлежащій возврату 2759.

Обязанность вноса отпадаетъ: а) при отказѣ отъ наслѣдства, б) при воспрещеніи вноса наслѣдодателемъ и в) при гибели вещей безъ вины обязаннаго къ вносу 2748.

Особенности Лифл. и Эстл. город. правъ. Въ городахъ Лифляндіи и Эстляндіи неотдѣленные дѣти и ихъ нисходящіе наслѣдуютъ во всемъ родительскомъ имуществѣ, безъ зачета въ ихъ доли того, что ими получено отъ родителей при жизни послѣднихъ, кромѣ тѣхъ случаевъ, когда родителями такой зачетъ именно предписанъ, или когда именно обозначено, что выдѣлъ дѣтямъ сдѣланъ въ счетъ будущей наслѣдственной ихъ доли 2751. Но если по смерти одного изъ супруговъ пережившій, оставаясь въ нераздѣльномъ съ дѣтьми владѣніи, подарить одному или нѣсколькимъ изъ нихъ часть имущества, то эта часть зачитается имъ при послѣдующемъ раздѣлѣ. Издержки на воспитаніе и приданое дочерямъ въ число зачитываемыхъ дареній не полагаются. Въ Ревелѣ незамужнимъ дочерямъ, при сонаслѣдованіи ихъ съ получившими приданое, выдается не въ зачетъ ихъ доли стоимость этого приданаго 2752.

§ 36. Родовые фидеикомиссы по мѣстному праву.

Литература. 312 и 419 Н. А., Пошлина при переходѣ фидеикомисса отъ одного лица къ другому. 354 О выдачѣ владѣльцамъ фидеикомиссныхъ имѣній Курляндской губ. пособій изъ фидеикомиссныхъ капиталовъ. 532 Семейныя учрежденія взаимной помощи (уставъ семейнаго попечительства рода бароновъ Корфъ-Шмизингъ).

Родонаслѣдственные союзы имѣли своею цѣлью избѣжать выморочности имущества и обращенія его въ пользу казны, въ Курляндіи въ пользу герцога.

Отчасти ту же цѣль преслѣдовали и родовые фидеикомиссы, учрежденіе исключительно дворянское, какъ и первое, но имѣвшее на первомъ планѣ цѣль избѣжать отчужденія дворянскихъ имѣній изъ рода и въ особенности дробленія ихъ при допущеніи свободнаго отчужденія и перехода въ чужой родъ, въ интересахъ сохраненія за дворянскими родами могущества, даваемого крупными средствами, и блеска, обусловливаемаго ими.

На мысль объ учрежденіи родовыхъ фидеикомиссовъ навела практика т. наз. Mannlehn'овъ съ переходомъ ихъ по наслѣдству къ агнатамъ.

Поводомъ же къ введенію ихъ въ жизнь было проникновеніе римскихъ когнатическихъ и престонародныхъ началъ. Реципированное Юстиніановское право допускало къ наслѣдованію кровныхъ родственниковъ и дѣвицъ. Въ результатѣ открывалась возможность дробленія имущества и перехода его въ чужой родъ.

Въ Курляндіи было еще особое побужденіе — желаніе не допускать сосредоточенія въ рукахъ герцога (выморочныхъ) имѣній, чтобы воспрепятствовать возрастанію его власти, усиленію его могущества.

Въ Лифляндіи и Эстляндіи родовые фидеикомиссы введены шведской Testamentstadga 1686 года. Однако, внѣшнія обстоятельства помѣшали проведенію ихъ въ жизнь: шведская редуція дворянскихъ имѣній сыграла въ этомъ отношеніи видную роль. Лишь послѣ аллодификаціи леновъ дворянство снова получило возможность обезпечивать блескъ своихъ родовъ.

Родовой фидеикоммиссъ¹⁸⁵⁾ въ дворянскомъ имѣніи устанавливается не иначе, какъ особымъ учредительнымъ актомъ, въ силу коего а) запрещается отчуждать это имѣніе, подъ страхомъ недѣйствительности, б) обременять его долгами или вовсе или свыше опредѣленной единойжды навсегда вступной¹⁸⁶⁾ цѣны (Antrittspreis) и в) для сохраненія почетности рода, въ пользу коего фидеикоммиссъ установленъ, опредѣляется преемственно на вѣчныя времена сохраненіе имѣнія въ этомъ родѣ 2525.

¹⁸⁵⁾ Обыкновенно родовые фидеикоммиссы называютъ „майоратами“. Но такое названіе слѣдуетъ давать только тѣмъ изъ нихъ, для коихъ установленъ особый порядокъ наслѣдованія, изображенный въ 2569 и 2 прим. къ 2570. Прим. I къ 2525. Въ учредительныхъ актахъ нерѣдко употребляется выраженіе „майоратъ“ тамъ, гдѣ идетъ рѣчь о наслѣдованіи по первородству, какъ наиболее обыкновенномъ. 2570 прим. 2.

¹⁸⁶⁾ „Вступною“ (Antrittspreis) именуется въ Курляндіи еще сумма, слѣдующая къ выплатѣ наслѣдникомъ, за коимъ осталось владѣніе имѣніемъ въ натурѣ. Эта сумма, въ коей вотчина оцѣнена для раздѣла, въ Эстляндіи называется оцѣночною (der gelegte Werth) 2702 прим. Здѣсь же подъ вступною цѣною разумѣется та, опредѣленная учредителемъ, сумма, которую каждый преемникъ въ фидеикоммиссъ обязанъ выплатить, при приѣмѣ онаго, аллодіальнымъ наслѣдникамъ послѣдняго фидеикоммисснаго владѣльца 2559, а если онъ въ то же время и аллодіальный наслѣдникъ, то на часть цѣны имѣть право самъ 2560.

Вступная цѣна по юридической своей природѣ есть ничто иное, какъ стоимость идеальной части фидеикоммисса, которая должна быть выплачена аллодіальнымъ наслѣдникамъ послѣдняго фидеикоммисснаго владѣльца новымъ владѣльцемъ, иными словами, вступная цѣна есть не болѣе какъ вознагражденіе прочихъ сонаслѣдниковъ за недвижимость, переходящую къ одному изъ нихъ. Потому, если фидеикоммиссное имѣніе въ силу закона 10 апрѣля 1895 года обложенію наслѣдственной пошлиной не подлежитъ, то не можетъ подлежать такому обложенію и наслѣдственный переходъ къ аллодіальнымъ наслѣдникамъ вступной цѣны, представляющей не самостоятельную цѣнность, а только стоимость идеальной части самого фидеикоммисснаго имѣнія. СПб. Суд. Пал. 19 мая 1900 г. о насл. ф. д. Рекке.

Существенные признаки родоваго фидеикоммисснаго имѣнія вытекаютъ изъ безусловнаго запрещенія отчуждать оное или часть его подъ страхомъ недѣйствительности и изъ воспрещенія владѣльцу обременять самую сущность фидеикоммисса долгами, за которые самое имѣніе не отвѣчаетъ. Оно не можетъ быть предметомъ закладнаго права, такъ какъ отчужденіе его положительно запрещено. 1357 и 1385 ст. Поэтому при выдачѣ ссуды владѣльцамъ фидеикоммиссовъ по закону 15 марта 1906 года (объ оказаніи матеріальнаго вспоможенія частнымъ лицамъ и предпріятіямъ, пострадавшимъ вслѣдствіе происшедшихъ въ

Неотчуждаемость, необременяемость долгами и определеннй порядокъ наслѣдованія — необходимыя условія для понятія родового фидейкоммисса; всѣ эти моменты должны быть „совокупно и одновременно“; одного изъ нихъ недостаточно 2526.

Цѣль учрежденія — „сохраненіе почетности рода“ (Erhaltung des Ansehens der Familie, splendor familiae) 2525 ¹⁸⁷).

Учреждать родовой фидейкоммиссъ можетъ только дворянинъ, у котораго есть собственное имѣніе.

Испрашивать на сіе особое Высочайшее дозволеніе или утвержденіе начальства не нужно 2527. (Положеніе о заповѣдныхъ имѣніяхъ въ Россійской Имперіи на Прибалтійскія губерніи не распространяется 2525 прим. 2).

Исключеніе представляютъ слѣдующіе случаи, когда необходимо Высочайшее соизволеніе:

а) если въ учредительномъ актѣ постановлено, чтобы въ случаѣ перехода фидейкоммисса къ наслѣднику, носящему другую фамилію, онъ принялъ фамилію учредителя 2527 прим. 2,

различныхъ мѣстностяхъ Имперіи безпорядковъ) самое имѣніе вещнымъ обеспеченіемъ служить не можетъ. Обезпеченіе возможно посредствомъ внесенія отмѣтки (а не записи статьи на основаніи закладной) въ крѣпостную книгу того имѣнія, по которому выдается ссуда. Отмѣтка же, замѣняющая запрещеніе (1832 ст. Уст. Гр. Суд.), еще не устанавливаетъ закладнаго права или ипотеки на имѣніе, а сохраняетъ лишь за обезпеченнымъ правомъ старшинство со времени отмѣтки (316 и 317 ст. Пол. о нотар. ч.). Обезпеченіе ссуды доходами фидейкоммисса возможно (2552, 2558, 2547 ст.), при чемъ по наступленіи срока платежей по ссудѣ и при невзносѣ ихъ въ срокъ, взысканіе можетъ быть обращено лишь на доходы фидейкоммисснаго имѣнія не только при жизни владѣльца, получившаго ссуду, а также и при переходѣ фидейкоммисса къ дальнѣйшимъ наслѣдникамъ. Гр. Кас. Деп. Сен. № 2/907.

¹⁸⁷) Отъ римскаго фамильнаго фидейкоммисса родовой существенно отличается. Первый является фидейкоммиссарной субституціей. 2337: если завѣщателемъ опредѣлено, чтобы одинъ и тотъ же предметъ непрерывно переходилъ отъ одного фидейкоммиссарія къ другому, то симъ устанавливается наслѣдственный или вѣчный фидейкоммиссъ. Бывъ учрежденъ въ пользу членовъ семейства, такой фидейкоммиссъ принимаетъ названіе фамильнаго. Предметомъ его могутъ быть недвижимости, капиталы, драгоценныя уборы, золотая и серебряная утварь, картинныя галереи, бібліотеки и т. д. 2338. Лицо, пользующееся 2341 этими предметами, по смерти должно оставить ихъ членамъ своей семьи въ порядкѣ, предусмотрѣнномъ въ завѣщаніи учредителя, или наслѣдникамъ по за-

б) въ Лифлянді дворяне, имѣющіе дѣтей или другихъ въ прямой линіи нисходящихъ, могутъ учреждать фидеикоммиссъ изъ наслѣдственныхъ имѣній по представленіи проекта учредительнаго акта чрезъ Министерство Юстиціи на Высочайшее утвержденіе, внесши предварительно въ судъ наличными деньгами сумму, соотвѣтствующую той части наслѣдственнаго имѣнія, какая должна принадлежать, по закону, прочимъ его наслѣдникамъ, не участвующимъ въ фидеикоммиссѣ, если у него нѣтъ другихъ имѣній 2532.

Предметъ фидеикоммисса составляютъ вотчины, къ коимъ могутъ быть присовокупляемы, въ качествѣ принадлежностей, капиталы, научныя и художественныя коллекціи, драгоценности и др. предметы, имѣющіе постоянную цѣнность 2529, и инвентарь имѣнія (желѣзный инвентарь крестьянскихъ дворовъ обязательно) 2 прим.

Форма учредительнаго акта: завѣщаніе, договоръ о наслѣдованіи и одностороннее распоряженіе, оглашенное въ общее свѣдѣніе при жизни учредителя 2528¹⁸⁸⁾.

Для охраненія интересовъ наслѣдниковъ учредителя установлено: а) фидеикоммиссы въ родовыхъ и наслѣдственныхъ имѣніяхъ могутъ быть учреждаемы лишь съ согласія наслѣдниковъ, по договорамъ съ ними, а не въ завѣщаніи 2530, 2531¹⁸⁹⁾, б) въ Курлянді родонаслѣдственныя имѣнія

кону, при чемъ фидеикоммиссъ можетъ быть дѣлимъ между преемниками 2340. Родовой же фидеикоммиссъ, по презумпціи закона, не можетъ быть дѣлимъ и переходитъ только къ агнатамъ. Въ пользу недѣлимости закономъ установлена презумпція 2566. Выс. утв. мн. Гос. Сов. 1843 года 2 іюля: предписаніе, чтобы имѣніе навсегда сохранялось при мужскомъ поколѣніи, необходимое условіе 2525, 2542.

¹⁸⁸⁾ Выработанныя душеприкащикомъ, во исполненіе воли завѣщателя, дополнительныя постановленія относительно учрежденнаго въ духовномъ завѣщаніи родоваго фидеикоммисса вступаютъ въ законную силу не иначе, какъ по судебномъ ихъ утвержденіи. Спб. Суд. Пал. № 28/98.

Вступившій во владѣніе родовымъ дворянскимъ фидеикоммиссомъ, образованнымъ самостоятельно изъ капиталовъ и движимостей, становится его собственникомъ. Поэтому пошлина за безмездный переходъ такого фидеикоммисса подлежитъ взысканію въ полномъ размѣрѣ, а не въ половинномъ, какъ за переходъ лишь права пожизненнаго владѣнія. Прим. 2 къ 2529, и 2337—2346. Спб. Суд. Пал. № 20/98 насл. бар. Иксуль.

¹⁸⁹⁾ Если у учредителя наслѣдниковъ въ нисходящей линіи нѣтъ, то учрежденіе фидеикоммисса въ родовыхъ имѣніяхъ становится дѣйствительнымъ относительно всѣхъ членовъ рода при наличности слѣдую-

могутъ быть обращаемы въ фидеикоммиссы лишь съ согласія всѣхъ находящихся въ живыхъ родонаслѣдственныхъ участниковъ, т. е. по договору съ ними 2533, в) въ той же Курляндіи учрежденіемъ фидеикоммиссовъ запрещается нарушать права непремѣнныхъ наслѣдниковъ, коимъ должны быть обезпечиваемы обязательныя ихъ доли, если они не отрекутся отъ нихъ 2534.

При учрежденіи фидеикоммиссовъ запрещается нарушать въ чемъ-либо права постороннихъ лицъ 2535. Для огражденія интересовъ кредиторовъ постановлено: а) кредиторы, требованія коихъ уже прежде были обезпечены ипотекою на имѣніе, если они не изъявляютъ положительно на учрежденіе фидеикоммисса согласія или не будутъ удовлетворены инымъ образомъ, въ правѣ во всякое время, по наступленіи срока ихъ требованій, настаивать на продажѣ обезпечивающаго оныя имѣнія 2535, б) въ имѣніяхъ, вписанныхъ въ Курляндское 2536 или Эстляндское 2537 кредитное общество, учрежденіе фидеикоммисса дозволяется лишь съ согласія правленій ихъ, в) въ Лифляндіи и Эстляндіи о предполагаемомъ учрежденіи фидеикоммисса должна быть

сихъ условий: 1) учредительный актъ составленъ на законномъ основаніи 2530 ст., 2) представленъ въ судъ при жизни учредителя 2531 ст., 3) чрезъ прокламу (публикацію) сдѣланъ вызовъ всѣхъ кредиторовъ и лицъ, имѣющихъ какія-либо права на имѣніе, въ которомъ предполагается учредить фидеикоммиссъ 2531, 2538 ст., 4) по истеченіи срока прокламы всѣ предъявленныя претензіи разрѣшены судебнымъ рѣшеніемъ или устранены инымъ образомъ 2539 ст. Внесеніе учредительнаго акта въ ипотечныя книги имѣетъ лишь то послѣдствіе, что актъ съ этого момента получаетъ обязательную силу и для постороннихъ лицъ. Если всѣ формальности исполнены при жизни учредителя, то собственникъ имѣнія, отказавшись учрежденіемъ фидеикоммисса отъ неограниченныхъ правъ собственности, дѣлается фидеикоммисснымъ владѣльцемъ учрежденнаго имъ фидеикоммисса. Передача имѣнія собственникомъ его другому лицу, какъ первому фидеикоммиссному владѣльцу, не требуется для осуществленія при жизни учредителя родоваго фидеикоммисса. Толкованіе акта самимъ учредителемъ, соотвѣтствующее общему смыслу акта, имѣетъ преимущество предъ всякимъ другимъ толкованіемъ. 3093 ст. Актъ объ учрежденіи родоваго фидеикоммисса при жизни учредителя есть договоръ между живыми, каковое свойство не отмѣняется заключеніемъ въ актъ распоряженій на случай смерти учредителя. 2530 ст. требуетъ согласія лишь тѣхъ родственниковъ, которые во время учрежденія фидеикоммисса состоятъ ближайшими родственниками учредителя. Сен. № 271/82 д. ф. Валь и ф. Унгернъ-Штернбергъ.

дѣлаема проклама для вызова лицъ, имѣющихъ что-либо возразить или же простирающихъ какія-либо притязанія къ имѣнію, для заявки требованій въ теченіе срочнаго года 2538, 2531¹⁸⁹⁾.

Учредительный актъ долженъ быть внесенъ въ крѣпостныя книги, въ Лифляндіи и Эстляндіи по истеченіи срока прокламы и по разрѣшеніи предъявленныхъ претензій судебнымъ рѣшеніемъ или инымъ образомъ 2539, 2531,¹⁸⁹⁾ 2532, 2528.¹⁸⁸⁾ До внесенія въ книги учрежденіе хотя и признается обязательнымъ для тѣхъ, въ чью пользу оно установлено, и вообще для членовъ рода, но для кредиторовъ и другихъ постороннихъ лицъ не имѣетъ никакой обязательной силы, даже если бы они знали о существованіи учрежденія 2540.

Вещныя обремененія недопустимы: нельзя обременять имѣніе постоянными тягостями, сервитутами, поземельными повинностями, подъ страхомъ ихъ ничтожности 2553.

Права владѣльца фидеикоммисса.

Онъ прямой собственникъ имѣнія, но ограниченный въ своихъ правахъ запрещеніемъ отчуждать оное и порядкомъ преемства 2548,¹⁹⁰⁾ имѣетъ право голоса въ дворянскихъ собраніяхъ, право иска и отвѣта по нему 2549, 2550, полное пользованіе имѣніемъ и право на находимые клады, право перемѣнить систему хозяйства 2551, отдавать въ аренду, пользованіе, залогъ и т. п. на время своей жизни 2552.

Всякое отчужденіе признается недѣйствительнымъ 2554 (но крестьянскіе арендные участки въ Курляндіи могутъ быть отчуждаемы) прим.

¹⁹⁰⁾ Переходы фамилльныхъ фидеикоммиссовъ подлежатъ обложенію установленнымъ закономъ 15 іюня 1882 года пошлинами въ полномъ ихъ размѣрѣ, такъ какъ преемникъ фидеикоммисса, по статьѣ 2548, становится прямымъ собственникомъ имѣнія и въ положеніи 1882 года о пошлинахъ съ безмезднаго перехода имуществъ не установлено никакого различія, совершается ли такой переходъ на правѣ собственности полной или ограниченной. Гр. Кас. Деп. 30 сент. 1894 г. д. Коха и 30 ноября 1895 г. д. бар. ф. д. Остенъ-Сакенъ, Выс. утв. мнѣніе Гос. Совѣта 16 февр. 1898 года.

По 2548 ст. преемникъ въ фидеикоммиссѣ, фидеикоммиссный владѣлецъ есть прямой собственникъ имѣнія, въ извѣстныхъ условіяхъ огра-

Долги предшественника **необязательны** для преемника 2546, за исключеніемъ двухъ случаевъ : а) когда преемникъ изъявилъ согласіе на заключеніе долга и б) если имѣніе было такъ разорено войною или другою превозмогающею силою, что издержки на возстановленіе онаго превзошли все то, что владѣлецъ въ теченіе своей жизни могъ сберечь изъ его доходовъ, то наслѣдникъ фидеикоммисса долженъ участвовать въ покрытіи этихъ издержекъ по справедливому усмотрѣнію суда 2547. Фидеикоммиссный владѣлецъ **воленъ** заключать долги до размѣра вступной платы, и долги эти падаютъ и на преемника въ фидеикоммиссѣ 2561.

Порядокъ наслѣдованія въ фидеикоммиссѣ.

Порядокъ наслѣдованія ¹⁹¹⁾ устанавливается учредительнымъ актомъ 2525, 2541 : учредитель воленъ установить фидеикоммиссѣ или исключительно въ пользу своего потомства, съ устраненіемъ членовъ женскаго пола, либо съ приобщеніемъ и ихъ, или же въ пользу всѣхъ однофамильныхъ съ нимъ родственниковъ, или въ пользу чужаго рода. Онъ же опредѣляетъ самый порядокъ наслѣдованія 2565 (а если

ниченый. Переходъ родового фидеикоммисснаго имѣнія къ брату послѣдняго фидеикоммисснаго владѣльца долженъ быть признанъ происшедшимъ не между учредителемъ фидеикоммисса и новымъ владѣльцемъ (наслѣдникомъ), а между симъ послѣднимъ и предшествующимъ собственникомъ фидеикоммисснаго имѣнія — наслѣдодателемъ. Потому такой переходъ подлежитъ оплатѣ наслѣдственной пошлиною. Ук. Сен. СІВ. Суд. Пал. д. Дунтена № 38/92.

¹⁹¹⁾ По 2545 ст. слѣдующій за учредителемъ владѣлецъ родового фидеикоммисса для приобрѣтенія онаго не имѣетъ надобности особо заявлять о принятіи его ; онъ вступаетъ во владѣніе непосредственно по смерти прежняго владѣльца или когда фидеикоммиссѣ иначе останется свободнымъ.

По ст. 1971 Уст. Гр. Суд. мѣры охраненія наслѣдственного имущества принимаются мировымъ судьей только въ случаяхъ, указанныхъ въ ст. 2587—2589 Св. мѣст. узак., къ числу коихъ не принадлежитъ вовсе переходъ фидеикоммисснаго имѣнія послѣ умершаго владѣльца его къ владѣльцу, вступающему во владѣніе фидеикоммиссомъ на основаніи учредительнаго акта, каковой переходъ производится, согласно 2545 ст. III ч., непосредственнымъ вступленіемъ фидеикоммисснаго преемника во владѣніе освободившимся фидеикоммисснымъ имѣніемъ безъ всякаго формальнаго заявленія о принятіи имъ сего имѣнія. Рез. Сен. № 7760/906 д. ф. Зоммера.

не укажетъ, то имѣеть мѣсто законный порядокъ 2340), условія относительно способности наслѣдованія, причины устраненія и т. д.

Непремѣннымъ условіемъ для права наслѣдованія признается лишь законное происхождение. Незаконнорожденные, узаконенные и усыновленные, если въ учредительномъ актѣ именно не постановлено противнаго, отъ наслѣдованія исключаются 2544. Въ Курляндіи принадлежность къ коренному дворянству и законность рожденія составляютъ условіе, которое не можетъ быть устранено волею учредителя 2544 прим.

Презумпція закона въ пользу исключенія когнатовъ, женскаго пола и восходящихъ и за допустимость къ наслѣдованію лишь мужскаго поколѣнія, нисходящихъ агнатовъ 2542, 2525. При неопредѣленномъ выраженіи учредительнаго акта „въ пользу нисходящихъ учредителя“ разумѣются потомки мужскаго пола, хотя бы не носящіе одну съ нимъ фамилію, а при неимѣніи ихъ и нисходящіе женскаго пола 2543.

При переходѣ фидеикоммисса въ нераздѣльномъ его составѣ (въ пользу чего презумпція закона 2566) возможны разные порядки наслѣдованія (даже смѣшанные 2567 прим.), изъ коихъ, какъ наиболѣе употребительные, Сводъ 2567 упоминаетъ:

1) *сеніоратъ*, когда изъ числа имѣющихъ право на преемство призывается къ наслѣдованію старшій, при открытіи фидеикоммисса, лѣтами, безъ отношенія къ степени его родства съ послѣднимъ владѣльцемъ 2568,

2) *маіоратъ*, когда изъ числа одинаково близкихъ по римскому счисленію родственниковъ послѣдняго владѣльца предпочитается старшій 2569,

3) *миноратъ*, когда изъ такихъ же родственниковъ предпочтеніе отдается одному изъ младшихъ или самому младшему 2569,

4) по праву *первородства*.

Въ порядкѣ первородства призывается къ наслѣдованію прежде всего линія перворожденного сына учредителя (Primogenitur), а въ ней всегда опять перворожденный и его потомство. Если въ этой линіи владѣлецъ умретъ безъ мужскихъ нисходящихъ, то наслѣдуетъ ближайшая боковая

линія, у которой былъ ближайшій съ умершимъ общій родоначальникъ, а въ ней прежде всего линія перворожденнаго и т. д. Въ случаѣ совершеннаго прекращенія линіи перворожденнаго сына учредителя, призывается къ наслѣдованію линія втораго сына, за нею линія 3-го и т. д. Во всѣхъ этихъ случаяхъ берется въ расчетъ не близость степеней по римскому счисленію, а только близость линій. Единоутробные братья вовсе не входятъ въ счетъ, единокровные же имѣютъ одинаковыя права съ родными 2570.

Если учредителемъ будетъ установленъ еще второй фидеикоммиссъ для 2-го сына и его линіи (Secundogenitur), то, по прекращеніи этой линіи, наслѣдуетъ 3-я, за нею 4-я, и т. д.; 1-я же призывается къ наслѣдованію только уже послѣ всѣхъ прочихъ. Въ послѣднемъ случаѣ, т. е. когда 2-й фидеикоммиссъ достанется въ 1-ую линію, оба остаются совокупленными, пока не будетъ снова двухъ линій, между коими оба фидеикоммисса должны быть опять раздѣлены.

Эти же правила дѣйствуютъ и въ отношеніи къ фидеикоммиссамъ, устанавливаемымъ въ пользу третьяго сына (Tertiogenitur) и т. д. 2571.

Прекращеніе фидеикоммисса.

Фидеикоммиссъ прекращается:

а) пока никто его не приобрѣлъ, по волѣ завѣщателя или съ согласія участниковъ договора 2573,

б) когда у завѣщателя родился законный нисходящій, который не имѣлся въ виду 2574,

в) пресѣченіемъ призываемыхъ линій, когда умрутъ всѣ лица, въ пользу коихъ фидеикоммиссъ установленъ 2576,

г) совершеннымъ (а не частичнымъ) уничтоженіемъ имѣнія 2575.

Фидеикоммиссъ не можетъ быть отмѣненъ даже по общему согласію имѣющихъ право на преемство, хотя бы въ семь участвовали всѣ находящіеся изъ нихъ въ живыхъ или отреклись отъ него 2578 (также и фамиліный 2347).

Переѣмны распоряженій въ учредительномъ актѣ въ Лифляндіи и Эстляндіи не допускаются, а въ Курляндіи допускаются съ согласія всѣхъ находящихся въ живыхъ изъ числа имѣющихъ право на преемство 2579.

Перемѣны, коими права преемниковъ не уменьшаются, а увеличиваются, можетъ дѣлать односторонне каждый владѣлецъ фидеикоммисса, по правиламъ объ учрежденіи новыхъ фидеикоммиссовъ 2580.¹⁹²⁾

§ 37. Ограниченія свободы завѣщанія по Лифляндскому и Эстляндскому праву; необходимое наслѣдованіе по Курляндскому праву.

Литература. 24 Башмаковъ, Необходимое наслѣдованіе въ видѣ обязательной доли. 30 Башмаковъ, „Сбавка“ въ дареніяхъ и отказахъ. 31 Башмаковъ, „Сбавка“ и „возвратъ“ въ связи съ учрежденіемъ „выдѣла“.

Въ римскомъ правѣ сначала существовало лишь формальное ограниченіе свободы завѣщанія (наслѣдодатель обязанъ былъ или поименно устранить извѣстныхъ лицъ отъ наслѣдства или назначить ихъ наслѣдниками), а затѣмъ и матеріальное (оставить часть своего имущества своимъ наслѣдникамъ).

Оба вида этихъ ограниченій реципированы лишь въ Курляндіи: непремѣнныхъ наслѣдниковъ (Nothenben) завѣщатель долженъ или надѣлать извѣстною долею наслѣдства, называемою обязательною (Pflichttheil), или положительно исключить отъ наслѣдства 2005, съ указаніемъ причины 2014 (для лишенія братьевъ и сестеръ причина можетъ быть и не указана 2019).

Право на обязательную долю (не въ родовомъ имѣніи 2003) имѣютъ нисходящія, при отсутствіи ихъ — восходящія, а братья и сестры по мужскому колѣну только тогда, когда наслѣдство оставлено лицу, лишенному добраго имени или заслуживающему презрѣнія 2006, 2019.

Доля эта при четырехъ и менѣе непремѣнныхъ наслѣдникахъ равна третьей части, а при пяти и болѣе — половиной той доли, которая причиталась бы имъ въ наслѣдство по закону, не включая сюда родовыхъ имѣній 2007, изъ чи-

¹⁹²⁾ Въ вопросахъ о порядкѣ совершенія и утвержденія упомянутого въ 2580 ст. дополнительнаго учредительнаго акта надлежитъ руководствоваться общими правилами объ утвержденіи актовъ на новые учреждаемые родовые фидеикоммиссы. Рез. Сен. № 7487/902 д. бар. Гана.

стаго имущества, за вычетомъ долговъ 2010, при условіи вноса полученнаго по случаю смерти, но не подарковъ при жизни, если они не сдѣланы подъ условіемъ вноса 2011. Размѣръ долей опредѣляется по составу имущества и по числу наслѣдниковъ въ моментъ смерти наслѣдодателя 2008, со включеніемъ устраненныхъ (но за исключеніемъ отрешагося 2770, ср. 2798 ст. въ 162 сноскъ) и пережившаго супруга 2009.

Доля эта не можетъ быть ни ограничиваема какими-либо условіями или сроками, ни отягчаема отказами или другими повинностями, и всѣ подобнаго рода побочныя постановленія считаются недѣйствительными 2012. Она не можетъ быть нарушаема установленіемъ наслѣдственнаго фидеикоммисса 2336, или родоваго фидеикоммисса 2534, договоромъ о наслѣдованіи 2486, раздѣломъ наслѣдства 2740, запрещеніемъ вноса и отреченіемъ обязаннаго къ нему 2749.

Лифляндскія и Эстляндскія земскія права знаютъ лишь необходимое наслѣдованіе пережившаго супруга: завѣщаніе не можетъ, безъ основательныхъ къ тому причинъ, ни стѣснять супруга въ законно принадлежащихъ ему по смерти другаго супруга наслѣдственныхъ правахъ и выгодахъ, ни вовсе его оныхъ лишать 2022.

Крестыанскія положенія устанавливаютъ необходимое наслѣдованіе въ пользу кровныхъ родственниковъ (кр. К. 130 законныхъ наслѣдниковъ, коими признаются кр. К. 126 и 129 восходящіе, нисходящіе, родные братья и сестры, племянники и племянницы, а также жена; кр. Э. 1159, при завѣщаніи жены, — въ пользу дѣтей относительно 1059 ів. женскихъ уборовъ, платья и денегъ 1161 ів., при завѣщаніи мужа, — въ пользу дѣтей и прямыхъ наслѣдниковъ, при чемъ 1165 ів. четвертая часть движимости можетъ быть всегда завѣщаема кому угодно; кр. Л. 1006¹⁹³) — въ пользу дѣтей, ихъ потомковъ и восходящихъ) и пережившаго супруга, хотя въ кр. Л. и Э. есть и противорѣчащія сему статьи.

¹⁹³) Изъ содержанія 1006, 1007 и 1009 кр. Л., въ связи съ кр. Л. 973, вытекаетъ, что Лифляндскій крестьянинъ или крестьянка имѣютъ право располагать благопріобрѣтенною своею собственностью и по наслѣдству полученнымъ движимымъ имѣніемъ, а недвижимымъ имуществомъ 994 кр. Л. располагать въ завѣщаніи по своему усмотрѣнію не въ правѣ. Гр. Кас. Деп. № 28/900 д. Казе. Ср. 56 сноску.

Законная часть кр. К. 130, причитающаяся по закону часть (Pflichttheil) кр. Э. 1060, указная часть кр. Л. 1007 равняется по кр. К. 130¹⁹⁴) для восходящихъ и нисходящихъ, а при бездѣтности брака и для пережившаго супруга, половинѣ всего имѣнія, для родныхъ братьевъ и сестеръ, племянниковъ и племянницъ — третьей части всего имѣнія, по кр. Л. 1007 для восходящихъ и нисходящихъ — четвертой части всего наслѣдства, а при малолѣтствѣ нисходящихъ прибавляется

По 1023 кр. Л., Лифляндскій крестьянинъ можетъ подарить при жизни какъ все свое имущество, такъ и часть его, въ какомъ угодно размѣрѣ. И 4466—4469 ст. Св. гр. узак. Приб. губ. никакихъ ограниченій въ этомъ отношеніи не содержатъ, кромѣ воспрещенія дарить имѣнія наслѣдственные въ Лифляндіи и Эстляндіи. СІБ. Суд. Пал. № 320/98 д. Нугина.

Кр. Л. 1024 признаетъ дареніе недѣйствительнымъ, если дареніе цѣною свыше 15 рублей не будетъ записано въ судѣ. Но это правило не касается лицъ некрестьянскаго сословія, неподвѣдомственныхъ крестьянскимъ судебнымъ мѣстамъ, хотя бы они состояли членами волостнаго общества. Гр. Кас. Деп. Сен. № 25/902 д. Унгернъ-Штернбергъ.

¹⁹⁴) Указанная въ кр. К. 130 „половина всего имѣнія“ предназначена всѣмъ упомянутымъ въ первой половинѣ статьи категоріямъ наслѣдниковъ вмѣстѣ взятымъ (коллективно) а не каждой категоріи въ отдѣльности (напр., восходящимъ). Выраженіе „законная доля“ соответствуетъ нѣмецкому выраженію „Pflichttheil“, т. е. „обязательная доля“ (2005 ст. Ш ч.). Отсюда слѣдуетъ, что обязательная доля всѣхъ наслѣдниковъ, упомянутыхъ въ началѣ 130 кр. К., составляетъ половину „всего имѣнія“, оставшагося послѣ умершаго, т. е. всего наслѣдства, и эта половина есть доля общая, причитающаяся всѣмъ категоріямъ непремѣнныхъ наслѣдниковъ вмѣстѣ. Половина эта подлежитъ распредѣленію между семи категоріями наслѣдниковъ пропорціонально объему ихъ непремѣннаго права наслѣдованія. За силою 120, 121 и 115 ст. кр. К., буде умершая оставить послѣ себя вдовца и родственниковъ по восходящей линіи, то вдовецъ получаетъ половину оставшагося послѣ жены имѣнія, а другую половину получаютъ восходящіе. Поэтому, напр., мать завѣщательницы, при жизни мужа послѣдней, въ правѣ получить половину половины, т. е. четвертую часть наслѣдства. Ни въ 130, ни въ 131 ст. кр. К. не содержится никакихъ постановленій о правоотношеніяхъ между наслѣдниками по завѣщанію и непремѣнными наслѣдниками, не получившими своей обязательной доли, о способѣ вычисленія ея и о статьяхъ, подлежащихъ зачисленію въ оную. Поэтому для разрѣшенія этихъ вопросовъ, за силою 62 кр. К. и XII ст. введ. къ Ш ч., слѣдуетъ обратиться къ Курляндскому земскому праву ст. 2793, 2010, 2011. Гр. Кас. Деп. Сен. № 47/906.

По 140 кр. К. Курляндскій крестьянинъ не можетъ дарить свыше четвертой части своего имущества. (Всякій даръ цѣною свыше 50 руб. долженъ быть записанъ въ судѣ). Ст. 140 кр. К., очевидно, ограждаетъ

еще то, что для воспитанія ихъ требуется, по кр. Э. 1165¹⁹⁵) для дѣтей $\frac{3}{4}$ движимаго имущества. Ср. кр. Э. 1059, 1060.

Свобода завѣщанія ограничивается въ силу свойствъ завѣщеваемаго имущества въ Лифлянді, Эстлянді, Нарвѣ и Курлянді.

По Лифляндскому земскому (тоже и въ Нарвѣ 2004) и городскому праву завѣщатель не въ правѣ располагать на случай смерти наслѣдственными недвижимостями, а по Эстляндскому праву и всѣмъ вообще доставшимся ему по наслѣдству имуществомъ (даже не можетъ раздѣлять по своему усмотрѣнію между законными наслѣдниками въ Лифлянді и Эстлянді 1996): все это принадлежитъ наслѣдникамъ по закону 1995⁵⁶), кр. Л. 973, 1006¹⁹³), 1023, кр. К. 105. Ограниченіе отпадаетъ, когда завѣщатель послѣдній въ родѣ (ср. 2531¹⁸⁹), или когда ближайшіе наслѣдники изъявляютъ согласіе на произвольное распоряженіе этимъ имуществомъ 1997. Завѣщатель, у котораго нѣтъ благопріобрѣтеннаго имущества, можетъ завѣщать на богоугодныя дѣла по Эстляндскому земскому праву $\frac{1}{10}$ своего наслѣдственнаго имущества, по Лифляндскому (и въ Нарвѣ 2004) $\frac{1}{10}$ стоимости наслѣдственныхъ недвижимостей, за предварительнымъ вычетомъ долговъ 1998, а въ Ревелѣ дѣлать назначенія въ пользу бѣдныхъ, церковей и общественныхъ заведеній 1999.

По Курл. земскому праву дворянскія родовыя имѣнія не могутъ быть завѣщеваемы помимо ближайшихъ по закону наслѣдниковъ первыхъ двухъ разрядовъ. Бездѣтный завѣщатель долженъ одну половину родовыхъ имѣній оставить

интересы не кредиторовъ, какъ 4494 ст. Ш ч., а законныхъ наслѣдниковъ дарителя; вотъ почему 4494 ст. не можетъ быть примѣнена къ случаю дара крестьяниномъ Курляндской губерніи вопреки 140 кр. К. болѣе четвертой части своего имущества. Рез. Сен. № 1575/900 д. Лепинскаго. Кр. К. 141—143 не содержитъ подробныхъ постановленій, опредѣляющихъ сущность юридической сдѣлки даренія на случай смерти, а посему, при разрѣшеніи возникающихъ изъ этой сдѣлки вопросовъ, слѣдуетъ, согласно XII ст. введ. къ Ш ч., обращаться къ Курляндскому земскому праву. Рез. Сен. № 1747/98 д. Кримона. Ср. 43 сноску.

¹⁹⁵) Кр. Э. 1165: „Родители въ правѣ лишать своихъ законныхъ дѣтей наслѣдства по завѣщанію, или надѣлять одного большею и лучшею частію во вредъ другимъ; независимо отъ сего, родители имѣютъ право отказывать четвертую часть своего движимаго имѣнія преимущественно тому или другому изъ своихъ дѣтей, или и постороннимъ лицамъ, по своему благоусмотрѣнію.“

родителямъ, а другую роднымъ братьямъ и сестрамъ и ихъ дѣтямъ; если же въ живыхъ только родители, то имъ все или одну половину, а другую властенъ употребить въ пользу богоугодныхъ заведеній 2002.

Казенныя арендныя имѣнія и назначенныя взаимнѣ арендъ деньги можно завѣщевать только въ пользу тѣхъ лицъ (хотя бы одному изъ нихъ), коимъ предоставлено наследовать оныя по закону 1972, но не въ пользу другихъ лицъ 1994.

И въ правѣ распоряжаться благопріобрѣтеннымъ имуществомъ завѣщатель подлежитъ ограниченіямъ не только въ Курляндіи, гдѣ должна быть оставляема обязательная доля 2003, 2005—2012 и др. см. выше 224 стр., но и въ Лифляндіи¹⁹⁶), Эстляндіи и Нарвѣ 2004. Общее правило 2000: всѣмъ прочимъ (въ Эстляндіи благопріобрѣтеннымъ, въ Лифляндіи и Нарвѣ всѣмъ движимымъ и благопріобрѣтеннымъ недвижимымъ) завѣщатель можетъ располагать свободно по своему усмотрѣнію. Исключеніе 2001: если у родителей имѣются несовершеннолѣтнія дѣти, еще не получившія воспитанія и не могущія сами снискивать себѣ содержаніе, и притомъ не владѣющія наследственнымъ достаточнымъ на ихъ воспитаніе и содержаніе имуществомъ, то они обяваны оставлять такимъ дѣтямъ въ Лифляндіи и Эстляндіи изъ благопріобрѣтеннаго своего движимаго и недвижимаго имущества, а въ Лифляндіи и изъ наследственнаго движимаго столько, сколько необходимо на ихъ

¹⁹⁶) Согласно 967 ст., по Лифляндскому городскому праву „недвижимое имущество, купленное супругами въ продолженіе брачнаго ихъ союза, принимаетъ, по смерти одного изъ нихъ, свойство наследственнаго въ томъ отношеніи, что пережившій не можетъ располагать онымъ въ ущербъ рожденныхъ отъ этого брака дѣтей“. При этомъ безразлично, куплены ли недвижимости въ продолженіе брака на имя обоихъ супруговъ или на имя одного пережившаго супруга. Неправильно толковать 967 ст. на основаніи 83 ст. въ томъ смыслѣ, что законъ этотъ примѣняется лишь къ тѣмъ недвижимостямъ, которыя куплены обоими супругами вмѣстѣ, такъ какъ 83 ст. лишь ограничиваетъ при общности имущества права мужа на распоряженіе общою массою въ отношеніи купленныхъ обоими супругами недвижимостей и относится лишь къ имущественной общности во время жизни обоихъ супруговъ, а не послѣ смерти одного изъ нихъ. Раздѣлъ имущества по смерти одного изъ супруговъ обнимаетъ всю общую массу имущества 80 ст., безъ различенія первоначальныхъ составныхъ частей 1829 ст. Рез. Сен. № 5124/904 д. ф. Вегнеръ.

содержаніе (алименты) и соотвѣтственное званію воспитаніе, пока они не будутъ въ состояніи сами себя содержать. Ср. кр. Л. 1007 выше 226 стр.

Кровные родственники, имѣющіе право наслѣдованія по закону, могутъ быть устраняемы отъ онаго въ Лифляндіи въ наслѣдственныхъ недвижимостяхъ, въ Эстляндіи вообще въ наслѣдственномъ имуществѣ, въ Курляндіи непремѣнные наслѣдники и отъ обязательной ихъ доли, лишь по законнымъ въ завѣщаніи именно обозначеннымъ (2019 см. выше 224 стр.) и на истинѣ основаннымъ причинамъ 2014.

Причины устраненія заимствованы изъ 115 Nov.

Причины, по коимъ восходящіе могутъ устранять отъ наслѣдованія своихъ нисходящихъ: 1) привлеченіе восходящаго къ уголовному суду, кромѣ случаевъ преступленій государственныхъ, 2) покушеніе на жизнь его, 3) воспрепятствованіе въ составленіи завѣщанія, 4) оставленіе безъ призранія умалишеннаго, а по Пильтенскому и Эстляндскому земскому праву вообще безъ помощи родителей, находящихся въ бѣдности или въ другихъ нуждахъ и недугахъ, 5) отпаденіе отъ христіанской вѣры (ср. 1 п. Выс. ук. 17 апр. 1905 г.), 6) непринятіе мѣръ къ выкупу изъ плѣна, 7) отказъ сына въ просьбѣ отца выручить его своимъ поручительствомъ изъ плѣна, 8) сообщничество съ отравителями и преступниками, 9) недозволенная половая связь пасынка съ мачехою, а по Эстл. земскому праву и падчерицы съ отчимомъ, 10) обида восходящаго дѣломъ, 11) тяжкія обиды другаго рода, 12) ложный доносъ, если имъ нанесенъ существенный вредъ, 13) вступленіе въ труппу акробатовъ, бойцовъ со звѣрями, волтижеровъ или странствующихъ актеровъ, безъ согласія родителей, 14) распутное поведеніе дочери или внучки, 15) по Курляндскому праву вступленіе дѣтей въ бракъ противъ воли ихъ родителей 2015.

Первыя 6 причинъ, *mutatis mutandis*, даютъ основаніе нисходящимъ устранять отъ наслѣдованія восходящихъ и, кромѣ того, 7) вступленіе отца въ плотскую связь съ невѣсткою и 8) покушеніе восходящаго лишить своего супруга жизни или разсудка 2016.

Тѣ же причины устраненія приняты и кр. К. 131, кр. Э. 1165 и кр. Л. 1010, 1011.

§ 38. Утвержденіе въ правахъ наслѣдства.

Уст. Гр. Суд. 2019 ст.: Наслѣдники по закону, принявшіе наслѣдство, если считаютъ необходимымъ обратиться для опредѣленія правъ ихъ на наслѣдство къ содѣйствію суда, могутъ, съ представленіемъ надлежащихъ доказательствъ, просить подлежащее судебное мѣсто объ утвержденіи ихъ въ правахъ наслѣдства.¹⁹⁷⁾

Вол. Суд. Уст. 230 ст.: Утвержденіе въ правахъ наслѣдства зависитъ отъ волостнаго суда, въ участкѣ коего имѣлъ мѣстожителство наслѣдодатель.¹⁹⁸⁾

¹⁹⁷⁾ Послѣ лицъ, имѣвшихъ до выѣзда за границу постоянное мѣстожителство (водвореніе) въ Прибалтійскихъ губерніяхъ, наслѣдственные права опредѣляются по мѣстнымъ законамъ, хотя бы наслѣдодатель предъ смертью проживалъ за границей и умеръ тамъ, не оставивъ послѣ себя въ предѣлахъ Россійской Имперіи никакого имущества. Спб. Суд. Пал. № 96/95 д. 6. Фиркса.

¹⁹⁸⁾ Нѣтъ никакого основанія полагать, будто волостнымъ судамъ подвѣдомы дѣла о наслѣдствѣ крестьянъ лишь относительно движимаго имущества, напротивъ того, ст. 230 въ связи съ 229, 216 и др. убѣждаетъ въ томъ, что утвержденіе въ правахъ наслѣдства къ крестьянскому имуществу, хотя бы въ числѣ его была и недвижимость, зависитъ отъ волостнаго суда. Что касается ст. 2011 и 2019 Уст. Гр. Суд. относительно подсудности будто бы дѣлъ о наслѣдствѣ крестьянъ окружному суду, то статьи эти опредѣляютъ общую, а не спеціальную крестьянскую подсудность этого рода дѣлъ. Рез. Сен. № 7003/97 д. Залить См. 150 и 162 сноски.

Всѣ извлеченія изъ рѣшеній Спб. Суд. Палаты, какъ и изъ резолюцій Сената, сдѣланы по книгѣ В. Буковскаго, Гражданскіе законы губерній Прибалтійскихъ съ разъясненіями, Рига 1909 г.

Оглавленіе.

	Стр.
Семейственное право.	3—124
1. Понятіе о семьѣ. Власть мужа и отца.	3
Вліяніе германскаго, римскаго и каноническаго права на Прибалтійское. Семья въ тѣсномъ и широкомъ смыслѣ 3. Мужъ-опекунъ 4. Положеніе жены 5. Права отца 6.	
2. Понятіе объ имущественныхъ отношеніяхъ супруговъ по мѣстному праву	6
Заключеніе брака 6. Брачныя договоры 7. Единство и общность имущества 8. Внесенное, приданое, вѣно и отдѣльное имущество жены 11. Утренній даръ 12.	
§ 3. Особенности земскаго права и Эстляндскаго, Лифляндскаго и Нарвскаго городскаго права.	13
Соединеніе имуществъ супруговъ по земскому праву Лифляндскому, Эстляндскому и (земскому и городскому) Курляндскому 13. Управление и пользованіе мужа женинымъ имуществомъ. Внесенное и вѣно 14. Правомочія мужа. Воспрещенныя ему сдѣлки 15. Дѣеспособность жены 16. Долги жены. Разводъ и другіе поводы къ разъединенію имущества 17. Возвращеніе женинаго имущества. Право удержанія 18. Право вдовца и вдовы на имущество 19. Траурный годъ. Владѣніе имуществомъ при небездѣтности брака 20. Права дѣтей 21.	
§ 4. Полная общность имуществъ супруговъ по Нарвскому городскому праву и по праву для Лифляндскаго земскаго духовенства, не принадлежащаго къ потомственному дворянству	21
§ 5. „Общность“ имуществъ супруговъ по Лифляндскому (Рижскому) городскому праву	23
Изъятія изъ общности имущества. Доводы въ пользу 24 и противъ общности 25. Продолженная общность 26. Ея прекращеніе 27. Дѣеспособность жены. Отвѣтственность за долги жены, въ частности торговли 28. Прекращеніе общности 29.	

	Стр.
§ 6. „Соединеніе“ имущества по Эстляндскому городскому праву	30
Управление и пользование мужа. Дѣеспособность жены. Отвѣтственность за долги жены, торговки 30. Отвѣтственность за долги мужа. Нераздѣленіе имущества по смерти одного супруга при небездѣтномъ бракѣ 31. Отдѣленіе и выдѣлъ 32.	
§ 7. Имущественныя отношенія у крестьянъ	33
Кажущаяся общность 33. Въ дѣйствительности соединеніе имущества 35. Муж-опекунъ. Дѣеспособность жены 36. Завѣщанія супруговъ. Отвѣтственность за долги мужа 37. Управление пережившаго супруга имуществомъ 39. Раздѣлъ имущества при вторичномъ бракѣ 40. Наслѣдственныя права супруговъ 41.	
§ 8. Незаконное сожителство и его послѣдствія.	42
Послѣдствія обольщенія 43. Незаконнорожденныя дѣти 45. Сопричисленныя къ законнымъ. Узаконенныя дѣти 47. Отцовство. Алименты 49. Отношеніе къ отцу 51. Родственная связь съ матерью 52.	
§ 9. Взаимныя отношенія дѣтей и родителей по мѣстному праву	53
Законнорожденныя дѣти 53. Custodia ventris. Возникновеніе взаимныхъ отношеній дѣтей и родителей 54. Усыновленіе 55. Приемыши. Родительская власть 61. Права родителей. Обязанности родителей 64. Права дѣтей 66. Обязанности дѣтей 67. Прекращеніе родительской власти 68. Ограниченіе родительской власти 69.	
§ 10. Имущественное положеніе дѣтей	70
§ 11. Приравненіе разнобрачныхъ дѣтей	72
Договоръ о назначенія наслѣдника. Цѣль приравненія 72. Суть его. Vogaus 73. Совершеніе и прекращеніе договора 74.	
§ 12. Особенности опеки и виды попечительства по мѣстному праву. Значеніе сиротскаго суда.	74
Опекунскія учрежденія прежде и нынѣ 75. Вѣдомство опекунскихъ установленій. Сословный характеръ опекунскихъ мѣстъ 77. Munus publicum. Права и обязанности опекунскихъ установленій 78. Утвержденіе окружнаго суда 83. Верхній крестьянскій судъ и мировой съѣздъ. Отвѣтственность опекунскихъ установленій 84. Виды опеки и попечительства. Опека надъ несовершеннолѣтними. Совершеннолѣтіе 85. Періоды несовершеннолѣтія 87. Виды опеки. Законныя опекуны. Отецъ 88. Мать 89. Восходящіе. Опекуны по завѣщанію 90. Назначенные опекуны 91. Утвержденіе опекуна 92. Каче-	

	ства опекуна. Неспособные быть опекунами 93. Отказъ отъ опеки 94. Временные опекуны. Заступленіе мѣста родителей 95. Соопекуны. Воспитаніе подопечнаго 96. Юридическая защита и юридическія сдѣлки 97. Опись имущества 98. Вызовъ и удовлетвореніе кредиторовъ 99. Продажа движимаго имущества. Отчужденіе и обремененіе недвижимости 100. Управление опекуна 101. Отчеты опекуна 103. Сдача имущества опекуномъ 106. Отвѣтственность опекуновъ 107. Вознагражденіе опекуна 110. Прекращеніе опеки 111.	
§ 13.	Виды попечительства по мѣстному праву . . .	112
	Отличіе отъ опеки и сходство съ нею 112. Попечительство надъ умалишенными 113. Попечительство надъ расточителями 115. Попечительство надъ имѣніемъ отсутствующихъ. Попечительство надъ наслѣдствомъ 116. Попечительство надъ конкурсною массою 119. Попечительство надъ незамужними 121. Попечительство надъ дряхлыми и надъ крестьянскимъ дворомъ 122. Попечительство надъ нерадивыми хозяевами 123.	
Наслѣдственное право		125—230
§ 14.	Характеръ наслѣдственнаго права	125
	Публичное или частное это право 125. Разнообразіе источниковъ. Универсальное и сингулярное преемство 126.	
§ 15.	Различныя основанія призванія къ наслѣдованію и ихъ соотношеніе по мѣстному праву	128
§ 16.	Общее понятіе о порядкѣ наслѣдованія (по закону) по мѣстному праву.	129
§ 17.	Наслѣдованіе вдовы и вдовца; значеніе бездѣтности при опредѣленіи наслѣдственныхъ долей супруговъ	130
	Бездѣтность и небездѣтность 130. Вдовій, траурный годъ 131. Наслѣдованіе вдовы. Право вдовы требовать по ея выбору или возвращенія внесеннаго или выдѣла наслѣдственной доли изъ имущества мужа 132. Право вдовы получить свое имущество и долю изъ имущества мужа 134. Право вдовы получить долю изъ общей массы 141. Наслѣдованіе вдовца: сходное съ наслѣдованіемъ вдовы 143; преимущественное 145; ухужденное 146. Лишеніе наслѣдства 147.	
§ 18.	Наслѣдованіе кровныхъ родственниковъ по земскому праву и по городскому праву Нарвы и Прибалтійскихъ губерній; значеніе выдѣленія дѣтей.	147
	Исторія наслѣдованія. Два порядка наслѣдованія 148.	

- Римскій порядокъ наслѣдованія 149. Линеально-градуальный порядокъ наслѣдованія 152. Близость родства 153. Ближайшій исключаетъ дальнѣйшихъ 154. Дѣленіе наслѣдства поголовно и поколѣнно 155, 149. Моменты, вліяющіе на право наслѣдованія 155. Полъ 156. Возрастъ 159. Полное и неполное родство 162. Состояніе въ бракѣ 163. Выдѣлъ и отдѣленіе 164. Естественныя и юридическія свойства наслѣдуемыхъ имуществъ 167.
- § 19. Выморочность наслѣдства 170
 Установленія, коимъ достается выморочное наслѣдство 170. Учрежденія, устраняющія кровныхъ родственниковъ отъ наслѣдованія 171.
- § 20. Объ особомъ порядкѣ наслѣдованія въ нѣкоторыхъ случаяхъ, изъятыхъ изъ общихъ правилъ. 172
 Наслѣдованіе въ собственности литературной и художественной 172. Наслѣдованіе въ казенныхъ арендныхъ имѣніяхъ и арендныхъ деньгахъ 173.
- § 21. Наслѣдованіе по завѣщанію 174
 Древнѣйшая форма распоряженій на случай смерти. Отказы въ пользу церкви, школъ и общественныхъ заведеній нынѣ. Понятіе завѣщанія нынѣ 174.
- § 22. Форма завѣщанія по мѣстному праву 175
 Публичныя завѣщанія 175. Крестьянскія публичныя завѣщанія 177. Завѣщанія въ Лифляндскихъ городахъ 178. Домашнія завѣщанія 179. Словесныя завѣщанія 180. Письменныя завѣщанія 181. Свидѣтели завѣщанія 182. Число свидѣтелей. Привилегированныя завѣщанія 183. Обнародованіе завѣщанія 185.
- § 23. Содержаніе завѣщанія: назначеніе наслѣдника, особенность Лифляндскаго и Эстляндскаго права. 186
 Завѣщаніе и кодициллъ въ Курляндіи 186. То же въ Лифляндіи и Эстляндіи 187. Главныя составныя части завѣщанія 188.
- § 24. Душеприкачки; юридическое построеніе института. 189
 Необходимость душеприкащика въ Лифляндіи и Эстляндіи 189. Свообразность института 190. Льготное положеніе душеприкащика 191. Обязанности его 192. Права душеприкащика. Нѣсколько душеприкащиковъ. Специальный душеприкащикъ 193.
- § 25. О наслѣдованіи по договору 193
 Виды договоровъ о наслѣдованіи: о приобрѣтеніи и отреченіи, о наслѣдствѣ и объ отдѣльныхъ предметахъ, въ пользу третьяго лица и о наслѣдствѣ послѣ третьяго лица 194. Взаимное завѣщаніе 195.

	Стр.
§ 26. Договоръ о назначеніи наследника	195
Отличіе отъ обѣщанія назначить наследникомъ 195. Кто можетъ заключать такой договоръ. Форма его. Послѣдствія 196. Утрата силы договора 197.	
§ 27. Взаимныя завѣщанія и договоры о наследствѣ.	197
Опредѣленіе взаимнаго завѣщанія. Корреспективное завѣщаніе 197. Отличіе взаимныхъ завѣщаній отъ договоровъ о наследованіи. Договорный ихъ характеръ 198.	
§ 28. Особые виды договоровъ о наследствѣ	198
§ 29. Договоры о наследованіи супруговъ	199
§ 30. Родонаслѣдственные союзы	199
§ 31. Договоры объ отреченіи отъ наследства	201
§ 32. Лишеніе наследства лицъ недостойныхъ по мѣстному праву	202
§ 33. Отвѣтственность наследника по Лифляндскому и Эстляндскому праву	205
Право инвентаря 205. Охраненіе интересовъ кредиторовъ и наследника. Отдѣленіе имущества по требованію кредиторовъ 206.	
§ 34. Раздѣлъ по земскому и городскому праву	207
Общее владѣніе наследствомъ и требованіе раздѣла его 207. Раздѣлъ домашній и судебный 208. Подлежащая раздѣлу масса. Не подлежащіе раздѣлу предметы 209. Раздѣлъ движимыхъ вещей. Раздѣлъ недвижимостей 210. Раздѣлъ домовъ въ городахъ 211. Недробимость имѣнія. Выплата долей. Послѣдствія раздѣла 212. Споръ противъ раздѣла. Дополнительный раздѣлъ и подѣ условіемъ 213.	
§ 35. Collatio. Особенности возвратнаго учета по Лифляндскому и Эстляндскому городскому праву	213
Что подлежитъ и что не подлежитъ вносу. Когда обязанность вноса отпадаетъ? Особенность городскихъ правъ 214.	
§ 36. Родовые фидеикоммиссы по мѣстному праву	215
Цѣль, поводъ и время появленія фидеикоммиссовъ 215. Определеніе. Вступная цѣна 216. Высочайшее соизволеніе 217. Предметъ фидеикоммисса. Учредительный актъ. Охраненіе интересовъ наследниковъ 218. Охраненіе интересовъ кредиторовъ 219. Права владѣльца 220. Отвѣтственность за долги. Порядокъ наследованія 221. Презумпція закона. Сеніоратъ. Маіоратъ. Миноратъ. Первородство 222. Прекращеніе фидеикоммисса. Перемены въ учредительномъ актѣ 223.	
§ 37. Ограниченія свободы завѣщанія по Лифлянд-	

	Стр.
скому и Эстляндскому праву; необходимое на- слѣдованіе по Курляндскому праву	224
<p>Формальное и матеріальное ограниченія свободы за- вѣщанія. Непремѣнные наслѣдники и обязательная доля 224. Необходимое наслѣдованіе земскихъ и кре- стьянскихъ правъ 225. Ограниченія завѣщанія въ силу свойствъ имущества наслѣдственного и родового 227, казенныхъ арендныхъ имѣній. Распоряженія благопрі- обрѣтеннымъ имуществомъ 228. Причины устраненія отъ наслѣдства нисходящихъ и восходящихъ 229.</p>	
§ 38. Утвержденіе въ правахъ наслѣдства	230
<p>Утвержденіе въ правахъ наслѣдства законныхъ на- слѣдниковъ. Вѣдомство волостнаго суда 230.</p>	
Оглавленіе	231
Замѣченныя опечатки	237

Замѣченныя опечатки.

<table style="width: 100%; border-collapse: collapse;"> <tr><td style="width: 10%;">4 стр.</td><td style="width: 10%;">3 стр.</td><td style="width: 10%;">св.</td><td style="width: 10%;">мужчинъ</td></tr> <tr><td>8 "</td><td>18 "</td><td>"</td><td>Wirthschaftsge-</td></tr> <tr><td></td><td></td><td></td><td>meinschaft</td></tr> <tr><td>20 "</td><td>12 "</td><td>сн.</td><td>вдовцомъ</td></tr> <tr><td>47 "</td><td>7 "</td><td>св.</td><td>отцомъ</td></tr> <tr><td>" "</td><td>17 "</td><td>сн.</td><td>рожденныя</td></tr> <tr><td>48 "</td><td>6 "</td><td>св.</td><td>женится</td></tr> <tr><td>71 "</td><td>2 "</td><td>"</td><td>выше</td></tr> <tr><td>79 "</td><td>12 "</td><td>"</td><td>конкурсными</td></tr> <tr><td>81 "</td><td>19 "</td><td>сн.</td><td>того же</td></tr> <tr><td>82 "</td><td>18 "</td><td>"</td><td>капиталь</td></tr> <tr><td>84 "</td><td>1 "</td><td>"</td><td>крестьянскимъ</td></tr> <tr><td>85 "</td><td>6 "</td><td>"</td><td>лицъ</td></tr> <tr><td>93 "</td><td>12 "</td><td>св.</td><td>по</td></tr> <tr><td>109 "</td><td>2 "</td><td>сн.</td><td>искъ</td></tr> </table>	4 стр.	3 стр.	св.	мужчинъ	8 "	18 "	"	Wirthschaftsge-				meinschaft	20 "	12 "	сн.	вдовцомъ	47 "	7 "	св.	отцомъ	" "	17 "	сн.	рожденныя	48 "	6 "	св.	женится	71 "	2 "	"	выше	79 "	12 "	"	конкурсными	81 "	19 "	сн.	того же	82 "	18 "	"	капиталь	84 "	1 "	"	крестьянскимъ	85 "	6 "	"	лицъ	93 "	12 "	св.	по	109 "	2 "	сн.	искъ	<table style="width: 100%; border-collapse: collapse;"> <tr><td style="width: 10%;">112 стр.</td><td style="width: 10%;">6 стр.</td><td style="width: 10%;">сн.</td><td style="width: 10%;">и расточителями</td></tr> <tr><td>131 "</td><td>18 "</td><td>"</td><td>вдовцомъ</td></tr> <tr><td>138 "</td><td>17 "</td><td>св.</td><td>страницу</td></tr> <tr><td>142 "</td><td>6 "</td><td>сн.</td><td>судебнымъ</td></tr> <tr><td>155 "</td><td>15 "</td><td>св.</td><td>Дѣленіе</td></tr> <tr><td>" "</td><td>20 "</td><td>"</td><td>сколько</td></tr> <tr><td>158 "</td><td>4 "</td><td>"</td><td>нисходящія</td></tr> <tr><td>159 "</td><td>8 "</td><td>сн.</td><td>подлежащихъ</td></tr> <tr><td>163 "</td><td>22 "</td><td>"</td><td>отдѣленныхъ</td></tr> <tr><td>179 "</td><td>9 "</td><td>"</td><td>лицъ</td></tr> <tr><td>184 "</td><td>1 "</td><td>св.</td><td>пр.</td></tr> <tr><td>189 "</td><td>10 "</td><td>сн.</td><td>случайно</td></tr> <tr><td>194 "</td><td>1 "</td><td>св.</td><td>растим</td></tr> <tr><td>205 "</td><td>5 "</td><td>сн.</td><td>описи</td></tr> </table>	112 стр.	6 стр.	сн.	и расточителями	131 "	18 "	"	вдовцомъ	138 "	17 "	св.	страницу	142 "	6 "	сн.	судебнымъ	155 "	15 "	св.	Дѣленіе	" "	20 "	"	сколько	158 "	4 "	"	нисходящія	159 "	8 "	сн.	подлежащихъ	163 "	22 "	"	отдѣленныхъ	179 "	9 "	"	лицъ	184 "	1 "	св.	пр.	189 "	10 "	сн.	случайно	194 "	1 "	св.	растим	205 "	5 "	сн.	описи
4 стр.	3 стр.	св.	мужчинъ																																																																																																																		
8 "	18 "	"	Wirthschaftsge-																																																																																																																		
			meinschaft																																																																																																																		
20 "	12 "	сн.	вдовцомъ																																																																																																																		
47 "	7 "	св.	отцомъ																																																																																																																		
" "	17 "	сн.	рожденныя																																																																																																																		
48 "	6 "	св.	женится																																																																																																																		
71 "	2 "	"	выше																																																																																																																		
79 "	12 "	"	конкурсными																																																																																																																		
81 "	19 "	сн.	того же																																																																																																																		
82 "	18 "	"	капиталь																																																																																																																		
84 "	1 "	"	крестьянскимъ																																																																																																																		
85 "	6 "	"	лицъ																																																																																																																		
93 "	12 "	св.	по																																																																																																																		
109 "	2 "	сн.	искъ																																																																																																																		
112 стр.	6 стр.	сн.	и расточителями																																																																																																																		
131 "	18 "	"	вдовцомъ																																																																																																																		
138 "	17 "	св.	страницу																																																																																																																		
142 "	6 "	сн.	судебнымъ																																																																																																																		
155 "	15 "	св.	Дѣленіе																																																																																																																		
" "	20 "	"	сколько																																																																																																																		
158 "	4 "	"	нисходящія																																																																																																																		
159 "	8 "	сн.	подлежащихъ																																																																																																																		
163 "	22 "	"	отдѣленныхъ																																																																																																																		
179 "	9 "	"	лицъ																																																																																																																		
184 "	1 "	св.	пр.																																																																																																																		
189 "	10 "	сн.	случайно																																																																																																																		
194 "	1 "	св.	растим																																																																																																																		
205 "	5 "	сн.	описи																																																																																																																		

Слѣдуетъ поставить запятую вмѣсто точки послѣ словъ:

8 стр.	3 стр.	сн.	Vormundschaft),
13 "	16 "	"	отношеніи,
24 "	23 "	"	то,
82 "	13 "	"	засимъ,
136 "	6 "	св.	1725),
143 "	2 "	"	дочерей,
149 "	22 "	"	246),
194 "	2 "	сн.	введенія,
208 "	20 "	"	право,
" "	23 "	"	321),

Слѣдуетъ поставить запятую послѣ словъ:

29 стр.	9 стр.	сн.	83 ст.),
81 "	11 "	"	Д. Л.,
131 "	8 "	"	уменьшается,
206 "	16 "	св.	или,

Слѣдуетъ поставить точку послѣ словъ:

88 стр. 1 стр. сн. 96.
155 " 8 " св. кр. Л.
186 " 15 " сн. См.
204 " 2 " " стр.
205 " 13 " св. наслѣдодателя.

Слѣдуетъ зачеркнуть точку послѣ словъ:

59 стр. 24 стр. сн. 153 ст. X
69 " 13 " св. п. б
94 " 12 " " г

Слѣдуетъ зачеркнуть запятую послѣ словъ:

62 стр. 5 стр. сн. 3066 ст.
65 " 9 " св. содержаніе
92 " 3 " " опекуна
162 " 2 " " переданъ
181 " 11 " " 2070

Слѣдуетъ зачеркнуть скобку послѣ словъ:

74 стр. 7 стр. св. дѣль 14.

В. И. Синайскій.

Личное и имущественное положеніе
ЗАМУЖНЕЙ ЖЕНЩИНЫ

въ гражданскомъ правѣ.

(Съ приложеніемъ дѣйствующихъ русскихъ законовъ, сенатскою
практикою и указателя русской литературы.)

Предисловіе.

„Дѣло миромъ съ ней не пришлось окончить, такъ какъ она заявила неприемлемыя условія: не бить ее, долженъ принять отвѣтственность, что если она погибнетъ, яко бы отъ меня, отвѣчать за ея смерть, укоровъ никакихъ не дѣлать, а иначе съ меня штрафъ въ 500 руб. за каждый укоръ, и жить съ нею, гдѣ она захочетъ; однимъ словомъ: глупости; и это — у судебного слѣдователя . . .“

(Изъ писемъ кліента къ адвокату.)

Въ семейномъ и наслѣдственномъ правѣ нѣтъ, м. б., болѣе труднаго и въ то же время болѣе важнаго вопроса, чѣмъ вопросъ о взаимныхъ отношеніяхъ супруговъ. Удовлетворительное разрѣшеніе его затрудняется тѣмъ, что право вынуждено здѣсь считаться съ требованіями религіи и нравственности, со степенью культурности и привычками населенія, съ благомъ подрастающаго поколѣнія и личности вообще и даже съ интересами государства и народнаго хозяйства. Старая формула о прерогативахъ мужчины — «повелѣвать», женщины — «повиноваться», осмѣянная, кстати сказать, хотя и мимоходомъ, но съ чисто англійскомъ юморомъ Диккенсомъ, въ его сочиненіи „Оливеръ Твистъ“, не удовлетворяетъ нынѣ и современной юриспруденціи. Послѣдняя ищетъ новой формулы, и это исканіе новой формулы является, можетъ быть, наиболѣе характерной и

интересной чертой нашего времени въ области гражданскаго законодательства.

Большой современный интересъ къ вопросу о взаимныхъ отношеніяхъ супруговъ (см. Введение) и побудилъ автора написать данную книгу и написать ее, по возможности, не для однихъ спеціалистовъ. Съ этою цѣлью авторъ старался все то, что могло болѣе или менѣе затруднить чтеніе книги, снести въ примѣчанія и такимъ образомъ облегчить чтеніе текста. Къ сожалѣнію, это едва ли удалось сдѣлать во второмъ отдѣлѣ книги, гдѣ необходимо было изложить не только современное законодательство, но и пришлось затронуть сложный и чрезвычайно интересный вопросъ о происхожденіи въ русскомъ законодательствѣ несоотвѣтствія въ личномъ и имущественномъ положеніи замужней женщины. — Авторъ изложилъ также, въ особомъ приложеніи къ книгѣ, наше дѣйствующее законодательство о взаимныхъ отношеніяхъ супруговъ и относящуюся сюда сенатскую практику; равнымъ образомъ авторъ счелъ полезнымъ дать соотвѣтствующій указатель русской литературы.

Въ частности, что касается выводовъ, характеризующихъ данную работу, то они таковы:

1. Идеи несвободнаго и свободнаго брака, какъ выраженіе противоположныхъ матеріальныхъ интересовъ родныхъ семей мужа и жены, играютъ первостепенную роль въ организаціи личнаго и имущественнаго положенія замужней женщины.

2. Договоръ является въ древнемъ правѣ, въ противоположность современному праву, могущественнымъ правовымъ факторомъ въ дѣлѣ улучшения личнаго и имущественнаго положенія замужней женщины.

3. Закрѣпленное въ современномъ правѣ

закономъ подчиненное положеніе замужней женщины ослабляется въ наше время: 1) предоставленіемъ суду права регулировать семейную жизнь супруговъ и 2) слабо выраженнымъ стремленіемъ юриспруденціи и практики предоставить самимъ супругамъ право опредѣлять по договору свои личныя отношенія.

4. Юридическіе институты мужней и отеческой власти, а равно опеки надъ женщиной, чужды русскому праву.

5. Попытки: Сперанскаго въ его проектѣ и томѣ X части 1, а также Сената и Редакціонной Комиссіи ввести и укрѣпить вышеупомянутые институты, должны быть признаны несоотвѣтствующими нашему праву.

6. Противорѣчіе въ положеніи русской женщины, свободной въ имущественномъ отношеніи и въ то же время подчиненной мужу въ личномъ отношеніи, въ значительной мѣрѣ обязано своимъ происхожденіемъ въ правѣ формальному творчеству русскаго законодателя въ XIX вѣкѣ.

7. Самое же происхожденіе имущественной свободы русской замужней женщины стоитъ въ тѣсной связи съ рѣзкимъ разграниченіемъ въ русской жизни родовыхъ интересовъ семей мужа и жены, неблагоприятнымъ развитіемъ брачнаго договора и сильнымъ вліяніемъ началъ помѣстной системы на частно-правую организацію имущественныхъ отношеній.

Въ заключеніе авторъ считаетъ необходимымъ оговориться. Трудности одновременнаго печатанія настоящей работы и чтенія лекцій въ университетѣ не могли не сказаться невыгодно на работѣ. Наиболѣе важные, замѣчанные самимъ авторомъ недосмотры исправлены въ опечаткахъ; но этихъ недосмотровъ, къ сожалѣнію, найдется и больше.

Наконецъ, независимо отъ всего сказаннаго, авторъ пользуется первымъ случаемъ, чтобы выразить печатно свою глубокую и сердечную благодарность проф. Димитрію Николаевичу Кудрявскому за его занятія съ авторомъ санскритскимъ языкомъ, что дало возможность автору познакомиться съ нужными для работы отдѣлами Законовъ Ману въ подлинникѣ.

А в т о р ь.

30 мая 1910 г.
Юрьевъ.

Дополненіе къ стр. 300. Въ русской литературѣ имѣются также противники раздѣльности имуществъ супруговъ: Загоровскій, I. с. 252 и сл.; Азаревичъ (Журн. Гр. и Уг. Права, 1883, кн. IV); ср. также кандидатскую работу русскаго студента на французскомъ языкѣ: B. Bouffal, Quelques mots sur l'histoire du régime pécuniaire entre époux dans la législation russe (въ Revue bourguignonne de l'Enseignement supérieur, année 1893, t. III, p. 756—761 et t. IV, n. 2).

Оглавление.

Предисловіе III

Отдѣль первый.

Историческій очеркъ.

Глава первая. Введеніе	1
§ 1. Общій взглядъ на правовое положеніе замужней женщины.	
Глава вторая. Древніе способы заключенія брака въ римскомъ и русскомъ правѣ	5
§ 2. Древніе способы заключенія брака, какъ доказательство первоначальнаго безправнаго положенія замужней женщины. § 3. Похищеніе. § 4. Покупка. § 5. Давность. § 6. Жена въ правовомъ положеніи дочери.	
Глава третья. Улучшеніе личнаго и имущественнаго положенія замужней женщины въ древнемъ римскомъ и древнемъ русскомъ правѣ	17
§ 7. Роль договора въ выработкѣ семейнаго права. § 8. Женщина, какъ предметъ договора. § 9. Несвободный и свободный бракъ въ Римѣ. §§ 10—12. Идеи несвободнаго и свободнаго брака въ русскомъ правѣ. § 13. Общность имущества супруговъ. § 14. Характеристика имущественнаго положенія русской замужней женщины. §§ 15 и 16. Личное положеніе ея въ правѣ, литературѣ и жизни.	
Глава четвертая. Способы заключенія брака, личное и имущественное положеніе замужней женщины въ гражданскомъ законодательствѣ Ману	51
§ 17. Способы заключенія брака. § 18. Дозволенность ихъ для отдѣльныхъ кастъ. § 19. Смѣна способовъ заключенія брака и, въ частности, договоръ о передачѣ невѣсты. § 20. Несвободный и свободный бракъ. § 21. Двойственное положеніе замужней женщины въ имущественномъ и личномъ отношеніи. § 22. Улучшеніе гражданско-правового положенія замужней женщины. § 23. Объясненіе видимаго притворчія въ личномъ и имущественномъ положеніи замужней женщины.	

VIII

Глава пятая. Личное и имущественное положеніе замужней женщины въ законахъ Хаммураби 70

§ 24. Договоръ, какъ способъ заключенія брака. § 25. Свободный бракъ. § 26. Сравненіе нѣкоторыхъ постановленій Русской Правды съ законами Хаммураби. § 27. Личное положеніе замужней вавилонянки.

Глава шестая. Личное и имущественное положеніе замужней женщины въ древне-еврейскомъ правѣ 84

§ 28. Способы заключенія брака и передача невѣсты. § 29. Кетуба. § 30. Развитіе имущественной самостоятельности замужней еврейки. § 31. Личное положеніе жены и вдовы-опекунши. § 32. Образцы кетубъ.

Глава седьмая. Личное и имущественное положеніе замужней женщины въ гражданскомъ правѣ древняго Египта 99

§ 33. Слѣды несвободнаго брака въ древнѣйшемъ Египтѣ. § 34. Купля-продажа невѣсты, какъ способъ заключенія брака въ Египтѣ и Римѣ. § 35. Улучшенная форма несвободнаго брака. § 36. Свободный бракъ (иванскій контрактъ). § 37. Свободный бракъ (мемфисскій контрактъ и пробный бракъ). § 38. Имущественное положеніе замужней египтянки. § 39. Ея личное положеніе. § 40. Выводы.

Отдѣлъ второй.

Личное и имущественное положеніе замужней женщины въ современномъ гражданскомъ правѣ.

Глава первая. Французское революціонное законодательство, гражданскій кодексъ 1804 г. и судебная практика . 116

§ 41. Общій взглядъ на французское гражданское законодательство. § 42. Бракъ, какъ договорное отношеніе. §§ 43 и 44. Принципы революціоннаго законодательства и его попытка преобразовать гражданско-правовое положеніе замужней женщины. §§ 45 и 46. Возвращеніе кодекса 1804 г. къ старымъ принципамъ до-революціоннаго законодательства. § 47. Отступленіе отъ этихъ принциповъ въ судебной практикѣ и послѣдующемъ законодательствѣ. Законъ 13 іюля 1907 г. § 48. Значеніе этого закона въ дѣлѣ улучшенія гражданско-правового положенія замужней французженки.

Глава вторая. Германскія законодательства. Общее земское право прусскихъ провинцій 1794 г. (пруссскій ландрехтъ) 129

§ 49. Общее замѣчаніе. § 50. Несвободный бракъ въ прусскомъ ландрехтѣ. §§ 51—53. Свободный бракъ. § 54. Внесенное имущество. § 55. Поводы къ разводу. § 56. Системы имущественныхъ отношеній супруговъ. § 57. Организациія родительской власти и вліяніе на эту организацію идей несвободнаго и свободнаго брака. § 58. Замужняя женщина, какъ вдова и опекунша.

Глава третья. Германскія законодательства. Общее гражданское уложеніе Австрійской имперіи 1811 г. Саксонское гражданское уложеніе 1863 г. Гражданское уложеніе Германской имперіи 1896 г. 142

§ 58. Принципы главенства мужа и неупотребленія имъ своимъ правомъ. § 59. Мѣстожителство жены. § 60. Имущественная и процессуальная дѣеспособность жены. § 61. Личныя отношенія супруговъ. § 62. Ихъ имущественныя отношенія. § 63. Мать. §§ 64 и 65. Опекунша. § 66. Наслѣдованіе вдовы.

Глава четвертая. Личное и имущественное положеніе замужней женщины въ Проектѣ гражданского уложенія Россійской имперіи 1814 г. 158

§ 67. Состояніе гражданского права въ началѣ XIX в. § 68. Вліяніе на проектъ французскаго кодекса. §§ 69 и 70. Сравненіе проекта и кодекса въ области личнаго и имущественнаго положенія замужней женщины. § 71. Замужняя женщина, какъ мать и опекунша. § 72. Самостоятельность Сперанскаго въ нормированіи наслѣдованія вдовы. § 73. Несоотвѣтствіе въ личномъ и имущественномъ положеніи замужней женщины.

Глава пятая. Систематическій Сводъ существующихъ законовъ Россійской имперіи съ Основаніями права изъ оныхъ извлеченными, издаваемый Комиссіей составленія Законовъ (томы I—IV. 1815—1822 гг.) 168

§ 74. Систематическій Сводъ и проектъ Сперанскаго (ср. приложеніе I). § 75. Право мужа на управленіе и распоряженіе приданой вотчиной, какъ доказательство существованія системы раздѣльности имуществъ супруговъ въ XVII в. §§ 76 и 77. Полная система раздѣльности имуществъ супруговъ въ первой половинѣ XVIII в. § 78. Попытка ослабить эту систему во второй половинѣ XVIII в. § 79. Наслѣдованіе вдовы, какъ ослабленіе системы полной раздѣльности имуществъ. § 80. Опекунша. Имущественная самостоятельность замужней женщины вообще. § 81. Необходимость въ организациіи системы раздѣльности супруговъ. § 82. Главенство мужа въ семьѣ. §§ 83 и 84. Расхожденіе Основаній Сист. Св. съ проектомъ Сперанскаго въ области личныхъ отношеній супруговъ и родителей. §§ 85 и 86. Бóльшая согласованность въ Сист. Сводѣ, по сравненію съ проектомъ Сперанскаго, имущественнаго и личнаго положенія замужней женщины.

Глава шестая. Гражданскіе законы (томъ X ч. 1 Свода Законовъ) и сенатская практика 188

§§ 87 и 88. Сравненіе постановленій о личныхъ отношеніяхъ супруговъ въ Проектѣ Сперанскаго, Основаніяхъ, извлеченныхъ изъ Сист. Св., и Гражданскихъ Законахъ (т. X ч. 1) изд. 1832 г. § 89. Анализъ источниковъ ст. 77 т. X ч. 1 въ изд. 1832 г. §§ 90—93. Анализъ источниковъ стт. 78, 79 и неограниченное послушаніе жены мужу. §§ 94—97. Анализъ содержанія стт. 76—88, 172 и 1397 т. X

ч. 1 въ изд. 1832 не оправдываетъ наличности института мужней власти въ русскомъ законодательствѣ. § 98. Стремленіе Сената создать этотъ институтъ. § 99. Созданіе Сенатомъ иска о принудительномъ водвореніи жены въ домъ мужа. § 100. Ослабленіе силы этого иска и возможность замѣны его косвеннымъ принужденіемъ. § 101. Примѣры изъ сенатской практики. § 102. Укрѣпленіе Сенатомъ института отеческой власти. § 103. Непослѣдовательность Сената и общая оцѣнка его дѣятельности въ области регулированія личнаго положенія жены и матери. §§ 104 и 105. Сохраненіе и укрѣпленіе Сенатомъ правовой отчужденности супруговъ. § 106. Вмѣшательство закона. § 107. Мать-опекушка въ сенатской практикѣ. §§ 108 и 109. Имущественное положеніе жены въ русскомъ законодательствѣ и сенатской практикѣ. §§ 110—112. Роль договора въ измѣненіи личнаго и имущественнаго положенія замужней женщины. §§ 113—116. Причины возникновенія и сохраненія въ русскомъ законодательствѣ имущественной самостоятельности замужней женщины на ряду съ личнымъ подчиненіемъ жены мужу.

Глава седьмая. Проектъ Высочайше учрежденной Редакціонной Комиссіи по составленію Гражданскаго уложенія 237

§§ 117 и 118. Робкія, половинчатыя попытки проекта улучшить личное положеніе женщины. §§ 119 и 120. Ухудшеніе личнаго положенія матери и вдовы-опекушни. §§ 121 и 122. Оцѣнка проекта вообще и его опасности для правового положенія замужней женщины въ частности.

Глава восьмая. Личное и имущественное положеніе замужней женщины въ мѣстномъ гражданскомъ правѣ 245

§§ 123 и 124. Уложеніе Финляндіи. §§ 125 и 126. Такъ наз. бессарабскіе законы Арменопула и Донича. § 127. Право Черниговской и Полтавской губерній. § 128. Гражданское уложеніе Царства Польскаго. §§ 129 и 130. Сводъ гражданскихъ узаконеній губерній Прибалтійскихъ.

Глава девятая. Попытки современнаго гражданскаго законодательства улучшить правовое положеніе замужней женщины (уложенія швейцарское, калифорнское и другія) 258

§§ 131—134. Швейцарское уложеніе. §§ 135—138. Калифорнское уложеніе. §§ 139 и 140. Общевенгерскій проектъ. § 141. Гражданское законодательство Англии. § 142. Гражданское законодательство Сѣверной Америки. § 143. Гражданское законодательство Швеціи, Норвегіи и Даніи. § 144. Общіе выводы.

Отдѣлъ третій.

Критическій разборъ современнаго гражданско-правового положенія замужней женщины.

Глава первая. Основной принципъ семейнаго права: мужъ — глава семьи 277

§ 145. Оправданіе главенства мужа въ семьѣ и современное понятіе о мужней власти. § 146. Главенство мужа, какъ одинъ изъ многихъ основныхъ принциповъ современнаго семейнаго права.

Глава вторая. Семья, какъ хозяйственнаго организациа. 281

§ 147. Преимущественное право мужа быть хозяиномъ и представителемъ семьи. § 148. Обязанность жены содержать семью и право жены на самостоятельный заработокъ. § 149. Имущественная самостоятельность замужней женщины и колебаніе хартиі основныхъ правъ мужа.

Глава третья. Немного статистики 284

§ 150. Данныя о количествѣ трудящихся замужнихъ женщинъ (Соединенные Штаты, Германія, Великобританія и Россія). § 151. Данныя о количествѣ трудящихся замужнихъ женщинъ по переписямъ населенія С.-Петербурга. Замужнія женщины-работницы.

Глава четвертая. Совмѣстная жизнь супруговъ 288

§ 152. Право избранія образа жизни и мѣстожителства супруговъ. § 153. Обязанность жены слѣдовать за мужемъ. §§ 154 и 155. Дозволенные случаи нарушенія совмѣстной жизни. § 156. Необходимость въ институтѣ раздѣльнаго жителства.

Глава пятая. Общеніе всей жизни супруговъ 296

§ 157. Уравненіе правъ состоянія супруговъ. § 158. Сохраненіе за женою ея дѣвичей фамилии. § 159. Имущественная самостоятельность жены и новыя формы имущественнаго общенія супруговъ.

Глава шестая. Отеческая и опекунская „власть“ родителей 301

§ 160. Неопредѣленность понятія о „родительской власти“. § 161. Отсутствіе жизненныхъ условій для сохраненія и развитія института „отеческой власти“ и роль закона. § 162. Роль договора въ организациа „родительской власти“. Право родителей на воспитаніе дѣтей. § 163. Договоръ супруговъ о воспитаніи дѣтей. § 164. Ограниченія матери-опекунши въ опекунскихъ правахъ.

Глава седьмая. Правовая отчужденность и наслѣдованіе супруговъ 306

§ 165. Трудность вопроса о наилучшей организациа наслѣдованія супруговъ. § 166. Правовая отчужденность супруговъ другъ отъ друга въ связи съ развитіемъ идеи наслѣдованія супруговъ. § 167. Наслѣдованіе супруговъ, какъ новый порядокъ. § 168. Оцѣнка проекта редак. ком. въ вопросѣ о наслѣдованіи супруговъ. § 169. Споры объ организациа наслѣдованія супруговъ въ средѣ самой редакціонной комиссіи.

Глава восьмая. Общій характеръ желательныхъ измѣненій въ гражданско-правовомъ положеніи русской замужней женщины (Проектъ въ редакціи 1905 г.) 312

§ 170. Необходимость въ учетѣ нашего отечественнаго права.

XII

§ 171. Общій характеръ проекта въ редакціи 1905. § 172. Значеніе сенатской практики для будущей кодификаціи русскаго права.

Глава девятая. Проектъ 314

§ 173. Личное положеніе супруговъ. § 174. Имущественное положеніе супруговъ. § 175. Обязанности и права родителей. § 176. Наслѣдованіе супруговъ.

Приложеніе первое. Къ вопросу объ источникахъ т. X ч. 1 325

Приложеніе второе. Дѣйствующіе русскіе законы (т. X ч. 1) и сенатская практика въ области личнаго и имущественнаго положенія супруговъ 333

Приложеніе третье. Указатель русской литературы по вопросу о личномъ и имущественномъ положеніи замужней женщины 343

ЛИЧНОЕ И ИМУЩЕСТВЕННОЕ ПОЛОЖЕНІЕ ЗАМУЖНЕЙ ЖЕНЩИНЫ ВЪ ГРАЖДАН- СКОМЪ ПРАВѢ.

Отдѣлъ первый.

Историческій очеркъ.

Глава первая.

Введеніе.

§ 1. Правовое положеніе замужней женщины въ семьѣ и обществѣ привлекало къ себѣ вниманіе очень многихъ писателей и изслѣдователей¹. Объясняется это тѣмъ, что вопросъ о гражданской личности замужней женщины тѣсно и неразрывно связанъ съ вопросомъ о строеніи семьи и общества, или, иными словами, онъ затрагиваетъ наиболѣе главныя формы организаціи человѣчества. Поэтому степень признанія за замужнею женщиною личности является, пожалуй, вмѣстѣ съ тѣмъ показателемъ дѣйствительной высоты человѣческой культуры. Всѣ эти мысли слишкомъ хорошо извѣстны, чтобы на ихъ выясненіи стоило долго останавливаться. На длинномъ пути исторіи человѣчества, уходящей однимъ своимъ концомъ въ туманную даль прошлыхъ тысячелѣтій, а другимъ — въ невѣдомое для насъ будущее, гражданско-правовое положеніе замужней женщины въ разныхъ мѣстахъ и у разныхъ народовъ неоднократно

¹ См. указатель русской литературы въ концѣ книги, въ особомъ приложеніи.

мѣнялось. Замужняя женщина являлась на этомъ пути то въ положеніи какъ бы вещи, то въ положеніи дочери своего мужа и сестры своихъ дѣтей, то, наконецъ, въ положеніи члена семьи, хотя и подчиненнаго мужу, но въ то же время возвышающагося надъ своими дѣтьми². Впрочемъ иногда, какъ напр. въ правѣ древняго Египта, могло казаться, что жена будто бы даже господствовала надъ мужемъ. Мы увидимъ, однако, ниже (§ 33 и сл.), что такъ называемой „жениной власти“ не было въ правѣ древняго Египта, и что мы имѣемъ тамъ лишь болѣе послѣдовательно проведенную въ жизнь идею свободнаго брака. Гражданское право, слѣдуя за измѣненіями въ положеніи замужней женщины, каждый разъ заносило на свои скрижали мертвыхъ формуль эти живыя измѣненія жизни. Правда, гражданское право изъ присущаго ему, какъ и всякому вообще праву, консерватизма дѣлало это не всегда точно, скоро и охотно; тѣмъ не менѣе, въ концѣ концовъ, новое право смѣняло окончательно право старое, повинувшись неустанному требованію жизни. Окончательная уступка права служить, поэтому, внѣшнимъ и несомнѣннымъ признакомъ не только совершившихся измѣненій въ самой жизни, но и торжественнымъ признаніемъ этихъ измѣненій въ обществѣ.

Представляется, поэтому, въ высшей степени любопытнымъ прослѣдить измѣненія въ гражданско-правовомъ положеніи замужней женщины, намѣтить себѣ главные этапы въ освобожденіи ея правовой личности и, подобно тому, какъ черезъ многогранную призму, посмотрѣть черезъ право на многовѣковую судьбу замужней женщины. Не безъ остроумія сравниваютъ иногда право съ отраженіемъ въ кривомъ зеркалѣ и относятся, потому, къ праву, какъ къ чему то выдуманному, нежизненному. При этомъ упускается, од-

² R. Bartsch, Die Rechtsstellung der Frau als Gattin und Mutter. Geschichtliche Entwicklung ihrer persönlichen Stellung im Privatrecht bis in das achtzehnte Jahrhundert (Leipzig 1903) S. 10 ff., различаетъ четыре ступени въ положеніи замужней женщины. На самой низшей ступени замужняя женщина рассматривалась мужчиною въ качествѣ вещи; на второй — она занимала мѣсто подчиненнаго мужу субъекта права; на третьей, оставаясь субъектомъ права, она хотя и находилась подъ властью мужа, но эта власть была создана уже въ интересахъ жены, а не мужа; власть мужа имѣла здѣсь характеръ опеки; наконецъ, на четвертой — она уравнивалась съ мужемъ, становилась его „товарищемъ“.

нако, изъ вниманія, что право, какъ и зеркало, въ общемъ довольно вѣрно отражаетъ въ себѣ жизненныя явленія, и что эти послѣднія могутъ быть хорошо поняты путемъ изученія права. Въ современной социологіи хорошо уже сознано значеніе правовыхъ институтовъ для уясненія строенія гражданскаго общества. Соціологія пытается, поэтому, опереться въ своихъ построеніяхъ на право. Въ нашу задачу не входитъ, разумѣется, изученіе изслѣдуемаго нами вопроса съ социологической точки зрѣнія. Мы имѣемъ въ виду остаться въ нашемъ изслѣдованіи юристами, но мы хотѣли бы отгѣнить, что даже юридическое изученіе не исключаетъ общественной, жизненной стороны изслѣдуемаго нами вопроса, а что напротивъ еще болѣе, пожалуй, ее подчеркиваетъ.

Однако право не есть только отраженіе жизненныхъ отношеній въ средѣ гражданскаго общества. Право и само воздѣйствуетъ — въ какой степени, это другой вопросъ — на гражданское общество. Вотъ почему намъ необходимо съ наибольшимъ вниманіемъ и интересомъ остановиться на изслѣдованіи современнаго личнаго и имущественнаго положенія замужней женщины. Этотъ интересъ усиливается еще тѣмъ, что на нашихъ глазахъ созданы два уложенія, германское и швейцарское, призванныя — въ особенности послѣднее изъ нихъ — наложить свой яркій отпечатокъ на развитіе гражданскаго законодательства вообще. Болѣе того, въ наше время созданы проекты гражданскихъ уложеній, общевенгерскій и русскій, изъ которыхъ послѣдній, несмотря на всѣ его недостатки, несмотря на то, что онъ, по нашему мнѣнію, не долженъ стать закономъ, неминуемо окажетъ свое вліяніе на будущее русское гражданское законодательство. Наконецъ, современныя намъ дѣйствующія законодательства, какъ напр. англійское, американское, французское и т. д., начиная съ послѣднихъ десятилѣтій XIX в., все болѣе и болѣе перестраиваютъ свое семейное право. Все сказанное говоритъ намъ о томъ, что изученіе современнаго гражданско-правового положенія замужней женщины дѣйствительно имѣетъ за собою большой интересъ.

Несомнѣнно, однако, что для лучшаго пониманія современнаго законодательства намъ слѣдуетъ коснуться также старыхъ гражданскихъ законодательствъ и, тѣмъ болѣе,

нашего законодательства, такъ какъ русскій изслѣдователь не можетъ, конечно, оставить безъ должнаго разсмотрѣнія свое отечественное право.

Въ этомъ отношеніи мы остановимся внимательно не только на нашихъ гражданскихъ законахъ (т. X ч. 1) въ изслѣдуемой нами области, но и на ихъ источникахъ. Съ этою цѣлью мы коснемся вліянія на наше законодательство французскаго кодекса и австрійскаго уложенія, изучимъ проектъ 1814 г., составленный Сперанскимъ, и съ наибольшимъ вниманіемъ изслѣдуемъ „Основанія“ гражданского права, извлеченныя изъ Системат. Свода существующихъ законовъ бар. Розенкампфомъ, противникомъ Сперанскаго. Благодаря изученію источниковъ въ изслѣдуемой нами области гражданскихъ законовъ, передъ нами откроется исторія формальнаго творчества русскаго законодателя въ сферѣ личнаго положенія замужней женщины и уяснится въ этомъ случаѣ, въ лицѣ Сената, роль юристовъ, воспитанныхъ на римскихъ идеяхъ и старающихся внѣдрить эти идеи въ русскую жизнь.

Наконецъ, изученіе старыхъ законодательствъ и въ особенности прусскаго ландрехта было бы для насъ во многомъ неполнымъ и неяснымъ, если бы мы оставили въ сторонѣ древнія законодательства, такъ какъ лишь въ исторической перспективѣ нашъ предметъ изслѣдованія пріобрѣтаетъ большую полноту и опредѣленность. Въ этомъ отношеніи мы и позволимъ себѣ изслѣдовать исторію вопроса въ двоякомъ отношеніи. Во-первыхъ, не прибѣгая къ систематическому изложенію всей исторіи зарожденія и роста гражданской личности замужней женщины³, мы сосредоточимъ внима-

³ Болѣе или менѣе систематическое изложеніе имѣется во многихъ сочиненіяхъ какъ иностранныхъ, такъ и русскихъ — оригинальныхъ и переводныхъ. Изъ новыхъ сочиненій см. Marianne Weber, Ehefrau und Mutter in der Rechtsentwicklung. Tübingen 1907 и R. Voisin, Étude critique sur l'autorité maritale et la condition de l'épouse dans l'antiquité (Thèse). Paris 1907. Оба автора даютъ довольно подробный перечень литературы. — См. также цитованное выше сочиненіе R. Bartsch, Die Rechtsstellung der Frau als Gattin und Mutter etc. Въ частности, см. Neubecker, Die Mitgift in rechtsvergleichender Darstellung. Leipzig 1909. Русскую литературу см. у Поворинскаго, Систематическій указатель русской литературы по гражданскому праву. 2 изд. СПб. 1904. Стр. 222

ніе на вопросѣ о древнихъ способахъ заключенія брака, такъ какъ эти способы просто и хорошо объясняютъ намъ основной и исходный моментъ положенія замужней женщины въ исторической семьѣ. Во-вторыхъ, — прослѣдимъ значеніе воли лица и, въ частности, договора, какъ вида юридической сдѣлки, въ дѣлѣ улучшенія гражданско-правового положенія замужней женщины. При этомъ, мы вовсе оставимъ въ сторонѣ положеніе замужней женщины въ доисторической семьѣ, какъ вслѣдствіе спорности данной научной области, такъ вмѣстѣ съ тѣмъ изъ нежеланія обременять наше изслѣдованіе слишкомъ большимъ фактическимъ матеріаломъ⁴.

Глава вторая.

Древніе способы заключенія брака въ римскомъ и русскомъ правѣ.

§ 2. Исторія свидѣтельствуетъ о томъ, что женщина нерѣдко занимала въ глубокой древности положеніе какъ бы вещи, или, такъ сказать, вещное положеніе. Правда, не слѣдуетъ преувеличивать значенія свидѣтельствъ исторіи, не слѣдуетъ уравнивать между собою женщину и вещь, подобно тому, какъ нельзя отождествлять другъ съ

и сл., 241 и сл. Въ частности, см. П. Жидъ, Гражданское положеніе женщины съ древнѣйшихъ временъ (переводъ съ французскаго). Москва 1902 г. См. у насъ указатель русской литературы въ концѣ книги.

⁴ Литературу по данному вопросу можно найти въ вышеуказанныхъ сочиненіяхъ (см. предыдущее примѣчаніе). Въ частности, см. I. Kohler, Zur Urgeschichte der Ehe. Totemismus, Gruppenehe, Mutterrecht. Stuttgart 1897 (Separat-Abdruck aus der Z. f. vergleichende Rechtswissenschaft). Ed. Westermarck, Geschichte der menschlichen Ehe (переводъ съ англійскаго). Jena 1893 (имѣется также русскій переводъ Семенова. Москва 1896). Фр. Энгельсъ, Происхожденіе семьи и частной собственности. СПБ. 1899. Ю. Липпертъ, Исторія семьи. СПБ. 1898. Л. Морганъ, Первобытное общество. СПБ. 1900. См. также Поворинскій, Систематическій указатель русской литературы по гражданскому праву. СПБ. 1904, №№ 4682 и сл. — M. Weber, Ehefrau und Mutter in der Rechtsentwicklung. Tübingen 1907 (здѣсь же дана литерат.).

другомъ раба и вещь. Однако, не надо забывать и того, что право имѣть свое понятіе о вещи. Оно разумѣть подъ вещью все то, что не является лицомъ или субъектомъ въ правѣ, но что можетъ быть предметомъ господства лица и имѣть для него имущественную цѣнность. Съ этой юридической точки зрѣнія рабъ былъ точно такою же вещью, какъ и всякій предметъ, ибо ни тотъ, ни другой не имѣли правовой личности. Однако, хотя юридическое и житейское воззрѣнія на раба, какъ на вещь, не вполне совпадаютъ между собою, тѣмъ не менѣе отрицать между ними тѣсную связь никоимъ образомъ нельзя. Что же касается женщины вообще, то, не будучи не только вещью, но и рабою, она признавалась и въ правѣ личностью, или субъектомъ, но ея личность настолько закрывалась въ гражданскомъ оборотѣ личностью ея отца, мужа и опекуна, что личность ея какъ бы вовсе не существовала. Поэтому не будетъ, м. б., ошибкою сказать, что женщина должна была на длинномъ пути человѣческой исторіи стать на самомъ дѣлѣ субъектомъ права. Въ частности, относительно замужней женщины слѣдуетъ подчеркнуть, что она въ особенности была близка къ положенію вещи, т. к. оторванная отъ родной семьи отца, она какъ бы поглощалась семьей мужа и исчезала въ ней безъ слѣда. Слѣдуетъ, однако, замѣтить, что въ древнѣйшее время не только женщина, но и всѣ члены семьи поглощались семьей въ лицѣ ея главы, домохозяина; впрочемъ, поглощеніе женщины было наиболѣе полнымъ и длительнымъ. Объясняется это тѣмъ, что въ глубокой древности физическая сила цѣнилась очень высоко. Человѣкъ, способный носить оружіе, то есть способный отстаивать свое существованіе, признавался полнымъ господиномъ жизни. При элементарномъ и грубомъ укладѣ жизни глубокой древности, женщина, неспособная носить оружіе, естественно должна была тамъ занять и, повидимому, заняла мѣсто вещи, объекта права. Однимъ изъ лучшихъ доказательствъ высказанной мысли служатъ для насъ древніе способы заключенія брака. Такими способами были похищеніе женщины, покупка ея и, вѣроятно, приобрѣтеніе ея, подобно вещи, по давности.

§ 3. Римскій юристъ Гай, перечисляя способы заключенія брака у древнихъ римлянъ, не говоритъ о похищеніи

нии женщинъ, какъ о способѣ заключенія брака¹. Этому не слѣдуетъ удивляться, потому что дѣйствительное похищеніе женщинъ имѣетъ обыкновенно мѣсто при организаціи гражданской общины и вообще мало примѣнимо тамъ, гдѣ таковая община болѣе или менѣе организована. Гай же передаетъ о способахъ заключенія брака въ средѣ уже живущей на началахъ полной организаціи и гражданственности римской общины. Похищеніе въ глазахъ организованнаго общежитія не могло, поэтому, найти себѣ никакой санкціи. Если по римскимъ законамъ отецъ могъ, по общему правилу, вытребовать свою дочь отъ всякаго третьяго лица (виндигировать), то тѣмъ болѣе онъ имѣлъ это право противъ похитителя². Слѣдовательно, бракъ черезъ похищеніе не могъ быть указанъ Гаемъ. Наоборотъ, 1) римская легендарная традиція сообщаетъ о похищеніи дѣвицъ (сабинянокъ), какъ о способѣ пріобрѣтенія римлянами себѣ женъ. Это случилось, по легендамъ, въ то время, когда римская гражданская община еще слагалась и, какъ таковая, нуждалась въ лицахъ женскаго пола. Важнѣе, однако, другое. 2) Тотъ же Гай, говоря объ условіяхъ заключенія брака у римлянъ, употребляетъ для обозначенія слова „жениться“ техническій терминъ „*uxorem ducere*“, что буквально означаетъ „вести жену“. Подъ веденіемъ же жены слѣдуетъ, скорѣе всего, разумѣть именно похищеніе жены, такъ какъ въ брачныхъ обрядахъ римлянъ отводъ невѣсты въ домъ жениха изображался, какъ насильственное похищеніе женщины³. 3) Наконецъ, слѣдуетъ обратить вниманіе, что

¹ Gai. Inst. I § 110: „Olim itaque tribus modis in manum conveniebant, usu, farreo, coemptione.“ Строго говоря, рѣчь идетъ здѣсь о способахъ пріобрѣтенія власти надъ женою.

² Gai. I, 134. Правда, рѣчь идетъ о виндикаціи сына, но очевидно, что отецъ могъ виндигировать также и дочь, т. е. вообще дѣтей.

³ Въ число брачныхъ обрядовъ входилъ отводъ невѣсты (*deductio*). Обрядъ этотъ совершался отнятіемъ невѣсты изъ объятий матери и вообще носилъ характеръ насильственнаго похищенія невѣсты женихомъ. Fest. p. 288: „Rapi simulatur virgo ex gremio matris, aut, si ea non est, ex proxima necessitudine, cum ad virum traditur, quod videlicet ea res feliciter Romulo cessit“. См. еще у Fest. p. 288 подъ словомъ *Rapi*. Macrobian. Sat. I, 15, 21: „nuptiae, in quibus vis fieri virgini videtur.“ Catull. 61, 3: „qui rapis teneram ad virum virginem, o Nymphaeae. См. Marguardt, Röm. Privatalterthümer. S. 50 Anm. 48.

Гай, перечисляя способы заключенія брака (см. прим. 1), говоритъ собственно о способахъ возникновенія власти мужа (*manus*), а не о заключеніи брака. Слѣдовательно, бракъ могъ бы быть установленъ и похищеніемъ, но только такой бракъ юридически не прерывалъ бы власти родителей въ отношеніи похищенной и не устанавливалъ бы супружеской власти надъ нею мужа (свободный бракъ).

Что бракъ возникалъ также и независимо отъ трехъ способовъ пріобрѣтенія власти мужа надъ женою, перечисленныхъ Гаемъ, это доказываетъ тѣмъ, что, напримѣръ, въ Лациумѣ бракъ могъ быть заключаемъ посредствомъ сговора (*sponsalia*)⁴. Этого послѣдняго пункта мы коснемся еще разъ ниже (см. главу третью, § 9).

Такимъ образомъ, то обстоятельство, что Гай, перечисляя способы заключенія несвободнаго брака, не говоритъ о похищеніи, какъ таковомъ способѣ, не должно быть само по себѣ толкуемо противъ похищенія, какъ способа заключенія въ Римѣ брака вообще.

Болѣе положительно говорятъ наши источники о похищеніи женщинъ. Лѣтописецъ, желая противопоставить полянамъ менѣе культурныя славянскія племена, сообщаетъ, что одни лишь поляне „брачный обычай имяху: не хожаше зять [женихъ] по невѣсту“⁵. Такимъ образомъ, указаніе лѣтописца на хожденіе по невѣсту⁶ говоритъ, по нашему мнѣнію, за то, что у славянскихъ племенъ, составившихъ русское государство, общимъ явленіемъ, кромѣ полянъ, была добыча жены, или ея похищеніе (умычка). Мысль о томъ, что хожденіе по невѣсту означаетъ

⁴ Gellius (noct. Atticae IV, 4) цитуетъ изъ Сульпиція мѣсто, въ коемъ говорится о сговорѣ, употреблявшемся въ Лациумѣ вплоть до *lex Julia*: „Qui uxorem ducturus erat, ab eo unde ducenda erat, stipulabatur, eam in matrimonium daturum; ductum iri, qui ducturus erat, itidem spondebat. Is contractus stipulationum sponsionumque dicebatur sponsalia.“ — Ср. R. Bartsch, l. c. S. 17 Anm. 5 u. S. 18; Karlowa, R. Rg. II S. 166. См. въ особенности I. Marquardt, *Römische Privatalterthümer*. I Abteilung. Leipzig 1864 S. 38 ff.

⁵ Лѣтопись по лаврентіевскому списку. Изд. Археогр. Ком. СПб. 1872, стр. 12.

⁶ Выраженіе: „ходить по невѣсту“, соотвѣтствуетъ, можетъ быть, по значенію латинскому термину: „*uxorem ducere*“, въ его основномъ значеніи похищенія женщины: см. прим. 3.

умычку женщины въ качествѣ жены, подтверждается дальнѣйшимъ разсказомъ лѣтописца. „И брака у нихъ (т. е. древянъ) не бываше, но умыкиваху у воды дѣвица. И Радимичи, и Вятичи, и Сѣверъ одинъ обычай имяху . . . и браци не бываху въ нихъ, но игрища межю селы, схожахуся на игрища, на плясанье и на вся бѣсовская игрища, и ту умыкаху жены собѣ, с нею же кто съвѣщашеся“⁷.

§ 4. Если насильственное похищеніе женщины низводитъ ее на положеніе пріобрѣтаемой силою вещи, то покупка жены говоритъ также о пріобрѣтеніи ея, какъ вещи, но не силою, не оружіемъ, а съ помощью денегъ. Въ Римѣ такая покупка совершалась въ торжественной формѣ манципаціи. Гай сообщаетъ, что эта покупка-продажа жены была въ дѣйствительности мнимой, воображаемой. Возникла

⁷ Лавр. лѣт., стр. 12 и сл. Выраженіе лѣтописца: „бѣсовская игрища“, указываетъ, конечно, на языческія религіозныя празднества. Такъ какъ похищеніе дѣвицъ на религіозныхъ торжествахъ носило у нашихъ предковъ, съ теченіемъ времени, характеръ обычный, то, разумѣется, умычка потеряла много въ своей реальности и первобытной прстотѣ. Выраженіе лѣтописца: „с неюже кто съвѣщашеся“, указываетъ, что умычка предполагала согласіе невѣсты, и слѣдовательно, не имѣла характера дѣйствительнаго насилія; она была, вѣрнѣе, мнимою умычкою, или убѣгомъ невѣсты отъ родителей съ помощью жениха. О заключеніи брака убѣгомъ у раскольниковъ весьма любопытно повѣствуетъ Мельниковъ-Печерскій въ своемъ разсказѣ: „Въ лѣсахъ“. Ср. Владимірскій-Будановъ, Обзоръ исторіи русскаго права. Изд. 4. Кіевъ. 1905. Стр. 424 и сл. Сергѣевичъ, Лекціи и изслѣдованія по исторіи русскаго права. СПб. 1883, стр. 491. Терещенко, Бытъ русск. нар. СПб. 1848. II 10, 28. Шульгинъ, О состояніи женщинъ въ Россіи до Петра Великаго. Кіевъ 1850, стр. 9 и сл.; 17 и сл. А. Смирновъ, Очерки семейныхъ отношеній по обычному праву русскаго народа. Вып. I. Москва 1878, стр. 209. Леонтовичъ, Къ вопросу о происхожденіи семьи вообще и ея организаціи по древнему русскому праву (Ж. М. Ю. 1900, окт., стр. 89 прим. 1; здѣсь же приведена литература). Однако, если даже признать, что умычка имѣла характеръ мнимаго похищенія, тѣмъ не менѣе ея существованіе указываетъ, что первоначально она была у нашихъ предковъ дѣйствительной умычкой. Въ церковныхъ уставахъ еще запрещалась умычка невѣсты (Уст. Яросл. ст. 1; уст. Всеволод. 244, 4; уст. грам. Рост. 262, 9, цит. по христоматіи Владим.-Буданова). Мы оставляемъ въ сторонѣ вопросъ о подлинности церковныхъ уставовъ, такъ какъ явленія жизни, предусмотрѣнныя постановленіями этихъ уставовъ, остаются тѣмъ не менѣе древними и дѣйствительными, а не вымышленными. О церков. уставахъ см. стр. 28 и сл.

ли, однако, эта мнимая продажа изъ дѣйствительной покупки или нѣтъ, — этотъ вопросъ остается открытымъ въ наукѣ⁸.

Что же касается древне-русскаго права, то лѣтописецъ не говоритъ прямо о томъ, что наши предки знали покупку невѣсты, какъ способъ заключенія брака. Быть можетъ, будетъ, однако, правильно понимать текстъ лѣтописца: „не хожаше зять [женихъ] по невѣсту, но приводяху вечеръ, а заутра приношаху по ней что вдадуче“, въ смыслѣ пережитка платы за невѣсту, одаренія родителей, а не въ смыслѣ приданаго⁹. Толкованіе этого текста, впрочемъ, затруднительно, и наша въ общемъ не очень большая научная литература успѣла уже поработать надъ разъясненіемъ даннаго текста¹⁰. Обыкновенно сосредоточиваютъ при этомъ вниманіе на словахъ: „что вдадуче“, и видятъ въ этихъ словахъ указаніе или на плату за невѣсту или на приданое. При этомъ сторонники пониманія текста въ смыслѣ приданаго предполагаютъ, что именно родственники невѣсты, а не женихъ и его родственники, „приводяху вечеръ, а заутра приношаху по ней что вдадуче“¹¹.

⁸ См. Pauly-Wissowa, Real-Enc. IV. 1 S. 200. Ср. у насъ § 34.

⁹ За приданое стоятъ Влад. - Будановъ, 426 и сл., Неволинъ, Исторія рос. гражд. законовъ. Т. III прим. 404. См. примѣч. 11.

¹⁰ Въ нашей литературѣ имѣется даже специальное изслѣдованіе: О. Ланге, Ученіе о dos и pretium-emptionis. Историческое изслѣдованіе сущности и понятія выраженія лѣтописца: «а заутра приношаху что на ней вдадуче.» Повѣсть временныхъ лѣтъ по Ипатскому списку ст. 10. СПб. 1886 (въ сочиненіи Ланге, О правахъ собственности супруговъ и т. д.).

¹¹ Въ этомъ отношеніи заслуживаетъ вниманія въ особенности Неволинъ (см. его Исторію російск. гражд. законовъ. СПб. 1857, I прим. 400 и 404). Хотя онъ и считаетъ вышеприведенный текстъ о бракѣ у полянъ неяснымъ, тѣмъ не менѣе высказывается въ пользу пониманія даннаго текста въ смыслѣ приданаго: „на другой день свадьбы было приносимо приданое невѣсты (I. с. стр. 130)“. Такое предположеніе Неволинъ обосновываетъ слѣдующимъ образомъ: „Лѣтописецъ, сказавши, что у Полянъ «женихъ не хожаше по невѣсту», потомъ продолжаетъ «но приводяху вечеръ» — къ кому? къ жениху; «а завтра приношаху по ней», къ кому? конечно къ тому же лицу, о которомъ передъ симъ только говорилось, т. е. къ жениху, «что вдадуче» родители или родственники невѣсты за нее (I. с. прим. 404, ср. прим. 400). Такимъ образомъ, Неволинъ противопоставляетъ слова: «женихъ не хожаше по невѣсту», остальнымъ словамъ текста: «но приводяху» и т. .. и зъ этого противопоставленія слѣдуетъ тотъ смыслъ

§ 5. Приобрѣтеніе жены по давности являлось, повидимому, очень распространенной формой заключенія брака въ древнемъ римскомъ правѣ. Гай сообщаетъ, что женщина, въ теченіе года непрерывно отправлявшая су-

текста, что женихъ оставался у себя дома, а къ нему приводили невѣсту и приносили за ней приданое ея родственники. Если бы даже согласиться съ такимъ пониманіемъ текста, то и здѣсь остается невыясненнымъ, почему не могли привести невѣсту въ домъ жениха его родственники и почему это дѣлали именно родственники невѣсты? Въ Талмудѣ, напр., имѣются правила о томъ, какъ совершается приводъ невѣсты въ домъ жениха; и изъ этихъ правилъ слѣдуетъ, что невѣста приводится посланцами жениха; этихъ посланцевъ могли, впрочемъ, сопровождать отецъ невѣсты или его посланцы (см. у насъ стр. 85). Мы говорили также, что приведеніе невѣсты въ домъ жениха происходило въ римскомъ правѣ, повидимому, въ формѣ мнимаго похищенія невѣсты изъ ея дома; слѣдовательно, отсюда можно заключить, что невѣста приводилась въ домъ жениха имъ самимъ или его родственниками (см. у насъ прим. 3). Эти аналогіи показываютъ, что нельзя дѣлать изъ свидѣтельства лѣтописца о бракѣ у полянъ того вывода, что если женихъ оставался дома, то къ нему непременно приводили невѣсту ея родственники. Между тѣмъ, большинство русскихъ изслѣдователей, до Неволіна и послѣ него, держалось того мнѣнія, что именно родственники невѣсты приводили ее и приносили за ней приданое въ домъ жениха: И. Б ѣ л я е в ѣ, Русская земля передъ прибытіемъ Рюрика въ Новгородъ (Врем. Моск. Общ. исторіи и древ. росс.) 1850 кн. 8, стр. 39; ср. Его же, Лекціи по исторіи русскаго законодательства. Москва 1879, стр. 17; С. Соловьевъ, Очеркъ нравовъ, и т. д. (Архивъ истор.-юрид. свѣдѣній, относящ. до Россіи, изд. Калачова. I, стр. 9, Отд. 1); ср. Терещенко, Бытъ русск. народа. СПб. 1848, II стр. 27; В. Шульгинъ, О состояніи женщинъ въ Россіи до Петра Великаго. Кіевъ 1850, стр. 18; Кавелинъ, см. Отеч. Зап. Т. 71, Библ. Хрон. № 130, см. также Сочиненія, III. Москва 1859, стр. 235; В. Спасовичъ, Объ отношеніяхъ супруговъ по имуществу по древнему польскому праву. СПб. 1857, стр. 17; А. Добряковъ, Русс. жен. въ до-монг. пер. СПб. 1864, стр. 22 и сл.; ср. К. Алексѣевъ, Объ отношеніяхъ супруговъ по имуществу въ древней Россіи и Польшѣ (Чтенія въ Общ. Ист. и Древ. Росс.) 1868, кн. 2, стр. 16; С. Шпилевскій, Семейныя власти у древнихъ славянъ и германцевъ. Казань 1869, стр. 47, стр. 35; ср. также А. Савельевъ, Юридическія отношенія между супругами по законамъ и обычаямъ Велико-русскаго народа. Н.-Новгородъ 1881, стр. 177. Впрочемъ, одинъ изъ изслѣдователей, А. Смирновъ (Очерки семейныхъ отношеній по обычному праву русскаго народа. Москва 1876, стр. 150, стр. 176 и сл.) утверждаетъ, что приведеніе невѣсты въ домъ жениха есть прежде всего дѣло жениховыхъ родственниковъ, а также самого жениха, и что поэтому въ приводѣ невѣсты «участвовали» и родственники жениха

прузескія обязанности, такъ сказать, приобрѣталась мужемъ по давности въ силу годичнаго владѣнія, входила въ семью мужа и занимала тамъ мѣсто дочери. Если же женщина не хотѣла подчиниться этимъ способомъ

и даже, м. б., и самъ женихъ. Еще правильнѣе взглянуть на дѣло Сергѣевичъ (Лекціи и изслѣдованія по исторіи русскаго права. СПБ. 1883. стр. 493). Хотя онъ также принимаетъ, что родители сами приводятъ невѣсту въ домъ жениха, но зато допускаетъ возможность двоякаго пониманія второй половины текста: 1) на другой день женихъ приноситъ родителямъ плату за невѣсту, 2) на другой день приносятъ въ домъ жениха приданое невѣсты. Иными словами, Сергѣевичъ не предполагаетъ, чтобы одни и тѣ же лица, въ одно и то же мѣсто, «привожаху» и «приношаху». Мы думаемъ, однако, что нѣтъ даже и необходимости принимать приводъ невѣсты въ домъ жениха непременно ея родственниками. Во-первыхъ, приводъ невѣсты, какъ форма брака, замѣняетъ собою форму похищенія, при которой женихъ съ товарищами является, какъ извѣстно, весьма активными лицами. Слѣдовательно, почему же женихъ съ его родственниками и товарищами сразу сдѣлались лицами пассивными? Во-вторыхъ, что болѣе важно, легко понять, откуда въ русской литературѣ возникла твердая увѣренность въ томъ, что родители невѣсты приводятъ невѣсту въ домъ жениха. Выраженіе лѣтописца: «не хожаше женихъ по невѣсту, но приводяху вечеръ» понимали буквально: женихъ не уходилъ изъ дома, но къ нему приводили невѣсту. Между тѣмъ, такое буквальное пониманіе, по нашему мнѣнію, едва ли правильно. «Ходить или не ходить по невѣсту» суть техническія выраженія, обозначающія „добыть или не добыть силою жену,“ т. е. похитить или не похитить невѣсту. Поэтому свидѣтельство лѣтописца «не хожаше женихъ по невѣсту» надо понимать не буквально, а технически: женихъ не похищалъ себѣ невѣсту, но ее приводили въ домъ жениха съ согласія семей жениха и невѣсты. Правильность такого пониманія подтверждается и контекстомъ (см. у насъ стр. 25 и сл.). Въ-третьихъ, едва ли только не одинъ Неволинъ пытается объяснить приводъ невѣсты въ домъ жениха ея родственниками тѣмъ, что будто у полянъ женщина сама выбирала себѣ мужа, а не наоборотъ (I. с. прим. 400); но маловѣроятность и натянутость такого объясненія рѣзко бросаются въ глаза. Между тѣмъ, большинство вышеперечисленныхъ изслѣдователей, признавая приводъ невѣсты въ домъ жениха ея родственниками, не пытаются даже объяснить себѣ это явленіе, а вмѣстѣ съ тѣмъ и выраженіе лѣтописца: «что владуче», понимаютъ въ смыслѣ приданого (ср. еще Шлецеръ, Несторъ. Русскія лѣтописи (переводъ Языкова). СПБ. 1809 ч. I, стр. 220 и Влад.-Будановъ, I. с. стр. 426). Однако, такое пониманіе текста не вяжется съ его смысломъ и въ другихъ отношеніяхъ. „Трудно объяснить, говоритъ Сергѣевичъ (I. с. стр. 493), почему приданое приносится на другой день. Состоитъ изъ движимостей ежеминутно нужныхъ, оно должно было сопровождать невѣсту или даже предшествовать ея появленію

власти мужа то, согласно закону XII таблицъ, она должна была ежегодно проводить подрядъ три noci внѣ дома и такимъ образомъ прерывать теченіе давности въ каждомъ году¹². Эта форма брака является весьма любопытной.

въ домъ будущаго мужа.“ По нашему мнѣнію, трудность объясненія текста въ смыслѣ приданаго этимъ не исчерпывается. 1) Почему невѣсту приводили въ домъ жениха в е ч е р о м ъ? Почему на это обращаетъ вниманіе лѣтописецъ? Вѣдь, если родители сами приводили невѣсту въ домъ жениха, то они могли это сдѣлать во всякое время. Между тѣмъ, при допущеніи мысли о связи привода невѣсты родственниками жениха или даже имъ самимъ съ похищеніемъ, которое имѣло мѣсто, конечно, чаще всего въ вечернее или ночное время, — упоминаніе лѣтописца о в е ч е р ѣ становится совершенно понятнымъ; см. у насъ стр. 26. 2) Почему лѣтописецъ считаетъ нужнымъ говорить о приданомъ, да еще въ такой неопредѣленной формѣ, «что владуче»? Вѣдь женихъ и его семья должны быть существенно заинтересованы въ томъ, чтобы имъ дали за невѣстой опредѣленное, условленное приданое? Ну, а если родители невѣсты ничего не приносили за нею? Будетъ ли такой приводъ невѣсты бракомъ? Между тѣмъ, дѣло становится понятнымъ, если согласиться, что на другой день женихъ одарялъ родителей невѣсты. Было ли это одареніе первоначально платой за невѣсту или примиреніемъ съ ея семьей за уводъ ея члена въ чужой домъ, — трудно сказать. Сергѣевичъ говоритъ: „Уплата вѣна на другое утро находитъ себѣ объясненіе въ томъ, что цѣна за невѣсту могла вноситься по осуществленіи брака, а не прежде. Это находитъ себѣ нѣкоторую аналогію въ утреннемъ подаркѣ (Morgengabe) германскаго права (I. с. 493).“ Кромѣ Сергѣевича и другіе русскіе изслѣдователи склонялись въ пользу толкованія текста въ смыслѣ купли невѣсты. А. Рейцъ, Опытъ исторіи русскіихъ государственныхъ и гражданскихъ законовъ (перев. Морошкина), М. 1836. стр. 2; Кр а н и х ф е л ь д ъ, Начертаніе русскіаго гражданскаго права. СПб. 1843, стр. 11 и сл.; С. Соловьевъ, Исторія Росс. съ древн. временъ. т. I. Москва 1851, прим. 63; Бестужевъ-Рюминъ, Русская исторія. СПб. 1872, стр. 39; Ланге, I. с. стр. 25. Мы думаемъ, однако, что въ словахъ лѣтописца «что владуче» нельзя усматривать дѣйствительной цѣны за невѣсту. 1) Лѣтописецъ не могъ бы хвалить полянъ за куплю-продажу невѣсты и на этомъ основаніи противопоставлять ихъ другимъ славянскимъ племенамъ. 2) Выраженіе «что владуче» слишкомъ неопредѣленно; плата же должна быть условленной, выговоренной. Эта неопредѣленность будетъ, однако, понятна, если мы примемъ, что рѣчь идетъ не о дѣйствительной платѣ за невѣсту, а лишь объ обрядѣ, пережиткѣ платы, одареніи. Нѣчто подобное мы находимъ въ законахъ Ману: способъ асуровъ (купли невѣсты) стоить въ томъ, что женихъ, получивъ невѣсту, даетъ имущество родственникамъ и самой невѣстѣ «сколько можетъ» (у насъ стр. 61 прим. 24; ср. также стр. 26 и сл.). Само собою понятно, что свидѣтельство лѣтописца о бракѣ у полянъ является лишь однимъ изъ доказательствъ въ пользу существованія у по-

Мужчина, провладѣвшій женщиною, какъ движимою вещью, въ теченіе года, могъ, повидимому, защищаться противъ иска отца ссылкою на пріобрѣтеніе движимой собственности по давности. Этимъ способомъ женщина входила въ семью пріобрѣтателя.

Что касается пріобрѣтенія до давности жены въ русскомъ древнемъ правѣ, то какихъ либо указаній на это наши источники не даютъ. Владимірскій-Будановъ высказываетъ догадку о связи между похищеніемъ и пріобрѣтеніемъ по давности въ томъ смыслѣ, что бракъ, основанный на похищеніи, возникалъ „съ момента истеченія извѣстной давности, правильнѣе съ момента примиренія обѣихъ сторонъ, соглашенія воли, признанія факта (I. с. стр. 425).“ Такимъ образомъ похищеніе и давность являлись, по мысли Владимірскаго-Буданова, какъ бы дополняющими другъ друга элементами, необходимыми для возникновенія первоначальнаго брака. Мы думаемъ, однако, что столь тѣсная связь между похищеніемъ и давностью едва ли можетъ быть всегда предположена. Бракъ по давности могъ основываться и не на похищеніи¹³. Кромѣ того, бракъ по давности былъ въ римскомъ правѣ строго-юридическимъ институтомъ.

лѣнь института или приданаго или платы за невѣсту. Вопросъ о томъ, существовала ли вообще у русскихъ славянъ купля невѣсты, споренъ. Одни изслѣдователи допускаютъ возможность существованія у древнихъ славянъ купли невѣсты (Н. Карамзинъ, Исторія. СПб. 1818 Т. I, стр. 61; М. Погодинъ, Изслѣдованія. М. 1846. III, стр. 418) или рядомъ и купли невѣсты и приданаго (Васильевъ, Сравненіе индійскихъ законовъ Ману о бракахъ съ брачн. обыч. слав. по Нестору, въ Кіев. Унив. Изв. 1867, № 12, стр. 10; С. Шпилевскій, I. с. стр. 34; противъ этого С. Соловьевъ, I. с. I, стр. 9, Отд. 1). Другіе изслѣдователи идутъ, однако, такъ далеко, что отрицаютъ вообще куплю невѣсты у русскихъ славянъ и считаютъ ее монгольскимъ институтомъ (Шульгинъ, I. с. стр. 21 и сл.; ср. А. Добряковъ, Русская женщина въ до-монгольской періодъ. СПб. 1864, стр. 24, противъ: Шпилевскій, I. с. стр. 32; Кавелинъ, I. с. стр. 239. С. Соловьевъ, Ист. Росс. I прим. 63; и Влад.-Будановъ, I. с. стр. 425).

¹² Gai. I, 111.

¹³ Мысль о связи похищенія и брака по давности, тѣмъ не менѣе, заслуживаетъ вниманія. Похищеніе само по себѣ устанавливаетъ скорѣе пріобрѣтеніе женщины, чѣмъ жены. Только болѣе или менѣе продолжительное сожитіе съ женщиной, какъ съ женой, можетъ повести къ установленію брака. Въ римской литературѣ, по вопросу о происхожденіи

§ 6. Похищеніе (умычка), купля и давность, являясь основаніями къ возникновенію брака, съ теченіемъ времени становятся лишь формами брака, такъ какъ они утрачиваютъ свое реальное значеніе дѣйствительнаго приобрѣтенія женщины, какъ бы вещи. Поэтому слѣдуетъ строго отличать похищеніе, куплю женщины и давностное ея приобрѣтеніе, какъ реальные факты жизни, отъ формъ и обрядовъ заключенія брака, или иначе, отъ фиктивныхъ похищенія, купли и давности¹⁴. Отсюда же слѣдуетъ, что фактъ приобрѣтенія женщины самъ по себѣ еще не устанавливаетъ брака въ настоящемъ смыслѣ этого слова. Слѣды такого порядка вещей сохранились въ римскомъ правѣ. Римскіе юристы, опредѣляя мѣсто жены въ семьѣ, говорятъ, что она занимала тамъ мѣсто дочери. Это указаніе весьма знаменательно. Оно обнаруживаетъ, что женщина не считалась въ отношеніи мужа за жену и въ отношеніи дѣтей — за мать, а была въ положеніи дочери мужа и сестры своихъ дѣтей. Это странное опредѣленіе юристами положенія жены въ семьѣ мужа можетъ быть объяснено тѣмъ, что ни похищеніе, ни давность, ни купля первоначально не устанавливали брака сами по себѣ. Фактически бракъ, конечно, существовалъ. Мужъ смотрѣлъ на прибрѣтенную имъ женщину, какъ на свою жену, а на дѣтей отъ нея, какъ на своихъ

формъ брака, существуетъ мнѣніе, что бракъ по давности являлся лишь восполненіемъ возможныхъ недостатковъ при продажѣ жены въ формѣ мандипаціи (Karlowa, Röm. Rechtsg. Leipzig 1901, Bd. II S. 167). Это мнѣніе предполагаетъ, что бракъ по давности возникъ во всякомъ случаѣ не раньше брака изъ купли невѣсты (coemptio), а это какъ разъ и не согласуется съ источниками. Кромѣ того, usus, какъ дополненіе къ coemptio, не можетъ быть признанъ еще и потому, что въ эпоху расцвѣта и господства брачной формы coemptio бракъ по давности (usus) какъ разъ вышелъ изъ употребленія. Слѣдуетъ впрочемъ отмѣтить, что Karlowa (l. c. S. 166) признаетъ существованіе купли-продажи невѣсты и до возникновенія coemptio. Онъ ставитъ древнюю форму купли-продажи невѣсты въ связь съ sponsalia; см. выше прим. 4. Ср. Pauly-Wissowa, IV, 1. S. 198 и сл.

¹⁴ Этимъ можетъ быть объясняется, почему Гай, сообщая о способѣ заключенія брака cum manu путемъ давностнаго владѣнія женщиною, выражается такимъ образомъ: „quia enim veluti annua possessione usucapiebatur, in familiam viri transibat filiaeque locum obtinebat (Gai I, 111).“

дѣтей. Юристамъ предстояла, однако, трудная задача опредѣлить правовое положеніе замужней женщины. Ихъ юридическое чутье едва ли могло мириться съ признаніемъ за „пріобрѣтенной“ женщиной юридическаго положенія жены. Поэтому юристы въ поискахъ за примиреніемъ жизни и права построили ученіе о „дочернемъ“ положеніи жены. Пріобрѣтенная женщина подобно тому, какъ и пріобрѣтенная рабыня, входила въ римскую семью въ качествѣ домохозяйки, составляла чадъ. Но такъ какъ мужчина не считалъ ее за рабыню, а за жену, то положеніе пріобрѣтенной женщины рѣзко отличалось отъ положенія рабыни. Жена была подвластной своего мужа такъ же, какъ были подвластны отцу дѣти, въ частности дочь; но, не будучи дочерью на самомъ дѣлѣ, она могла занимать въ глазахъ закона лишь мѣсто дочери¹⁵. Это дочернее положеніе жены было большимъ шагомъ впередъ въ признаніи гражданской личности за пріобрѣтенной женщиной. Юридически она разсматривалась теперь, какъ дочь. — Въ памятникахъ древне-русскаго права не сохранилось указаній на такое правовое положеніе жены, какъ дочери. М. б., раннее вліяніе на Русь христіанства съ его идеаломъ брака — единенія двухъ равныхъ существъ — и вліяніе вообще византійскаго законодательства на наше древнее право отчасти объясняютъ это явленіе¹⁶.

¹⁵ Gai. I, 111: „... in familiam viri transibat, filiaeque locum optinebat“. Ср. Rein, Das Privatrecht. Leipzig 1858. S. 388. Ср. у насъ стр. 104.

¹⁶ Изъ сочиненій касающихся вопроса о брачныхъ формахъ въ древнемъ Римѣ и вообще супружеской власти мужа, см. Laboulaye, Recherches sur la condition civile et politique des femmes. Paris 1843; Basset-Mazerat, Condition de la femme dans le mariage à Rome. Paris 1874 (Thèse); Cl. Bader, La femme romaine, Paris 1877; P. Basset, Etude historique sur la condition légale de la femme dans le mariage. Albi 1880 (Thèse); Labbé, Du mariage romain et de la manus (Nouv. Rev. hist. du droit. 1887); Martin, Condition de la femme en droit romain. Paris 1888 (Thèse); Жидъ, Гражданское положеніе женщины съ древнѣйшихъ временъ. Москва 1902 (перев. Гамбарова); M. Weber, Ehefrau und Mutter in der Rechtsentwicklung. Tübingen 1907; Rein, Das Privatrecht und der Civilprozess der Römer (Leipzig 1858) S. 368 ff.; Fr. Schulin, Lehrbuch der Geschichte des römischen Rechtes (Stuttgart 1889) S. 202 ff.; Ed. Hölder, Institutionen d. r. R. (Freiburg 1893) S. 259

Глава третья.

Улучшеніе личнаго и имущественнаго положенія замужней женщины въ древнемъ римскомъ и древнемъ русскомъ правѣ.

§ 7. Если похищеніе, покупка и давность, какъ способы приобрѣтенія мужчиною себѣ жены, опредѣляли въ исходномъ моментѣ униженное положеніе замужней женщины, то естественно ставится вопросъ: какіе факторы содѣйствовали возвышенію ея гражданско-правовой личности, улучшенію ея личнаго и имущественнаго положенія въ семьѣ и обществѣ? Такими факторами несомнѣнно были ростъ цивилизаціи съ ея новыми умственными и нравственными запросами, новыя экономическія условія жизни и т. д. Въ нашу задачу не входитъ, однако, изслѣдованіе этихъ и многихъ другихъ факторовъ. Мы ставимъ себѣ болѣе узкую цѣль: намѣтить въ краткихъ чертахъ самый процессъ, или лучше сказать, тотъ путь, которымъ совершалось въ области гражданскаго права улучшеніе положенія замужней женщины. Этотъ путь прокладывало, по нашему мнѣнію, частное соглашеніе заинтересованныхъ лицъ и прежде всего родителей. Однако, раньше чѣмъ прослѣдить вліяніе этого частнаго соглашенія въ области древняго русскаго права

ff; R. Leonhard, Inst. d. r. R. (Leipzig 1894) S. 145 ff.; S. 148 Anm. 1; Karlowa, l. c. Bd. II S. 164 ff.; C. Salkowski, Institutionen. Grundzüge des Systems und der Geschichte des röm. Privatr. (Leipzig 1902) S. 153 ff.; Lud. Mitteis, Röm. Privatrecht bis auf die Zeit Diokletians (Leipzig 1908) Bd. I S. 75 ff.; Girard-Mayr, Geschichte und System des röm. Rechtes (Berlin 1908) S. 163 ff. — G. May, Éléments de droit romain (Paris 1901) p. 86 et suiv.; Fd. Cug, Les institutions juridiques (Paris 1902) t. I, p. 173 et suiv. — Переводныя сочиненія: Чиларжъ, Учебникъ институцій римскаго права (Москва 1906), стр. 274 и сл.; а также учебникъ институцій Зома. — Filippo Serafini, Istituzioni di diritto romano (Firenze 1897). Vol. II p. 193—198. Во всѣхъ вышеуказанныхъ сочиненіяхъ содержатся не только разнообразныя и часто противорѣчащія другъ другу мнѣнія изслѣдователей по вопросу о формахъ брака въ древнемъ Римѣ, но дается также во многихъ изъ нихъ и указаніе на монографическую литературу. Эта литература приведена въ болѣе или менѣе систематическомъ видѣ въ сочиненіяхъ Voisin, l. c. p. 229 и Weber, l. c. S. 198.

и попутно права древняго римскаго, мы позволимъ себѣ по этому поводу сдѣлать одно общее замѣчаніе.

Права и обязанности сторонъ опредѣляются, какъ извѣстно, или закономъ и обычаемъ или соглашеніемъ сторонъ, т. е. помимо воли или по волѣ сторонъ. Личныя и имущественныя права и обязанности супруговъ устанавливались и устанавливаются до сихъ поръ также или согласно волѣ супруговъ или помимо ихъ воли. При этомъ, современное гражданское право выработало общій принципъ ограниченія свободы соглашенія супруговъ въ области семейнаго права. Современное право исходитъ изъ представленія о важности существующей организаціи семьи для блага всего государства и, во имя этого блага цѣлаго, оно ограничиваетъ свободу соглашенія супруговъ въ области семейной организаціи. Древнее право, наоборотъ, широко практиковало свободу договора въ области семейнаго права. Правда, и въ то время законъ и обычай ставили волѣ сторонъ свои предѣлы, но значеніе этихъ предѣловъ ослаблялось тѣмъ, что семейное право не было въ то время столь неподвижно, какъ въ настоящее время. Оно больше, чѣмъ теперь, находилось въ процессѣ своего созиданія и открывало, поэтому, большій просторъ для проявленія воли лица. Сказанное въ гораздо большей мѣрѣ примѣнимо къ обязательственному праву: въ этой области отношеній гражданъ между собою воля лица или, лучше сказать, соглашеніе отдѣльныхъ гражданъ являлось главнымъ источникомъ ихъ правъ и обязанностей. Но эта первостепенная роль соглашенія въ обязательственномъ правѣ не должна быть, по нашему мнѣнію, очень умаляема въ области семейнаго права. Семейное право въ его исторической перспективѣ, какъ мы то увидимъ ниже, служить къ тому достаточнымъ оправданіемъ. Кромѣ того, въ настоящее время все чаще и чаще раздаются голоса за представленіе супругамъ, а равно и родителямъ, большей свободы въ установленіи ихъ взаимныхъ правъ и обязанностей. Наконецъ, современное гражданское право до сихъ поръ широко допускаетъ примѣненіе брачнаго договора въ области установленія имущественныхъ отношеній супруговъ. — Изъ всего сказаннаго понятно, почему насъ особенно интересуетъ роль соглашенія сторонъ въ дѣлѣ улучшенія гражданско-правового положенія замужней женщины.

§ 8. Первою, самою характерною и основною чертою въ установленіи брака путемъ соглашенія является въ древности отрицаніе за женщиною права быть стороною въ брачномъ договорѣ. Это явленіе представляется намъ въ настоящее время недопустимымъ. Странно думать, чтобы женщина становилась женою другого, не участвуя сама лично въ установленіи своего же брака. Современное право положительно запрещаетъ представительство въ брачной сдѣлкѣ и непремѣнно требуетъ личнаго присутствія и участія сторонъ при заключеніи брака. Иначе, повторяемъ, по общему правилу было въ древности: женщина не являлась тамъ стороною; не она, а другіе заключали за нее бракъ; она же осуществляла лишь послѣдствія заключенія этой сдѣлки. Не слѣдуетъ, конечно, смѣшивать при этомъ участія женщины въ брачныхъ обрядахъ и празднествахъ, какъ религіозной или бытовой формѣ брака, съ соглашеніемъ, какъ основаніемъ брачной юридической сдѣлки. Мы имѣемъ въ виду, разумѣется, послѣднее, а не первое явленіе. Такимъ образомъ женщина не выходила замужъ а ее выдавали замужъ. Эту житейскую формулу юристъ выразилъ бы такъ: женщина была правоспособна къ браку, но не дѣеспособна къ его установленію. Нечего и говорить, что женщина, лишенная этой дѣеспособности, не могла опредѣлять своихъ правъ и обязанностей по отношенію къ мужу. Эти права и обязанности опредѣлялись не ея волею; совокупность ихъ составила потомъ брачное право замужней женщины, образовавшееся помимо ея воли. Замужняя женщина не творила для себя сама объективнаго права.

Странное, на первый взглядъ, отсутствіе у женщины права заключать бракъ и участвовать въ созданіи нормъ, опредѣляющихъ ея правовое положеніе въ семьѣ, объясняется очень просто. Древній укладъ жизни покоился, какъ замѣчено выше, на господствѣ физической силы. Эта сила давала права человѣку. Не даромъ легендарный рассказъ объ амазонкахъ изображаетъ ихъ мужественными, воинственными и сильными женщинами. Исторія древности неоднократно повѣствуетъ объ убійствѣ дѣвочекъ, такъ какъ женщины, малосильныя и не способныя отстаивать свое самостоятельное существованіе въ жизни, были лишнимъ бала-

стомъ для той или другой примитивной гражданской общины. Сильному же человѣку не было надобности обременять себя выращиваніемъ женщины. Оружіемъ онъ добудетъ себѣ жену, когда будетъ въ томъ ему надобность (похищеніе). Добыть себѣ жену онъ можетъ и другими средствами, какъ напр. путемъ купли. Очевидно, тотъ или иной способъ добычи женщины исключаетъ для нея всякую возможность вступать въ соглашеніе съ мужчиною, опредѣлять самолично свои права и обязанности по отношенію къ нему, какъ мужу. Впрочемъ, оба способа добычи женщины: похищеніе и купля различаются между собою въ томъ отношеніи, что при похищеніи нѣтъ соглашенія, какъ основанія брака, съ кѣмъ бы то ни было; при куплѣ жены соглашеніе составляетъ уже сущность брачной сдѣлки, но соглашеніе это происходитъ между мужчиною и родственниками женщины. Такимъ образомъ, при похищеніи правовое положеніе замужней женщины исключительно опредѣляется волею мужа; самое признаніе похищенной женщины женою зависитъ отъ похитителя. При куплѣ женщины открывается возможность для ея продавца заключать сдѣлку подъ извѣстными условіями, какъ гарантіей личности женщины. Соблюденіе этихъ условій обязательно для покупателя женщины.

Попробуемъ теперь провѣрить правильность нашихъ заключеній. Обратимся къ исторіи, поскольку она сохранила до насъ данныя о правовомъ положеніи замужней женщины, основанномъ въ древности на похищеніи, давности, куплѣ и другихъ способахъ. Древнѣйшая исторія скупа въ своихъ свидѣтельствахъ. Немногое сохранила она до насъ изъ глубокой древности. Но и это немногое часто подвержено сомнѣнію въ современномъ знаніи.

§ 9. Въ римскомъ правѣ мы находимъ подтвержденіе правильности нашихъ заключеній. Бракъ съ подчиненіемъ жены мужу — несвободный бракъ (*cum manu*) первоначально былъ основанъ, надо предположить, на пріобрѣтеніи жены безъ согласія на то съ кѣмъ бы то ни было. Это было дѣйствительное пріобрѣтеніе жены силой во власть, въ физическое обладаніе мужа; это былъ несвободный бракъ въ собственномъ смыслѣ этого слова. Женщина похищалась; и пока похититель фактически владѣлъ ею, она была

частью его дома, его имущества. Этимъ можно объяснить, почему римское слово *familia* обозначало одинаково и семью и имущество римскаго домовладыки, почему не только жена, но и дѣти, рожденныя отъ нея, находились въ его власти на ряду съ его имуществомъ¹ . . . Можно положительно сказать, что въ этотъ періодъ не было ни супружеской, ни отеческой власти, а была лишь власть собственника надъ прибрѣтенной женщиною и рожденными отъ нея дѣтьми². Очевидно, при такомъ положеніи прибрѣтенной женщины въ семьѣ, точнѣе сказать въ имуществѣ прибрѣтателя, не могло быть и рѣчи о какомъ либо соглашеніи съ кѣмъ бы то ни было. Этимъ же положеніемъ женщины, какъ прибрѣтенной вещи, опредѣлялось вмѣстѣ съ тѣмъ ея личное и имущественное положеніе. Таковъ былъ голый фактъ жизни. Онъ нуждался въ правовомъ оправданіи; и постепенно, въ какомъ порядкѣ мы навѣрное не знаемъ, возникли въ древнемъ Римѣ освященные правомъ и религіей способы заключенія брака: принесеніе торжественной жертвы (*confarreatio*), мнимая продажа (*coemptio*) и давность (*usus*). Цѣль всѣхъ этихъ способовъ заключалась въ томъ, чтобы такъ или иначе на религіозномъ или правовомъ основаніи передать женщину изъ власти одного домовладыки во власть другого домовладыки. Эта юридическая перемѣна власти и составляла, по основной идеѣ несвободнаго брака въ Римѣ, его сущность. — Съ этой же точки зрѣнія слѣдуетъ обратить вниманіе еще на особый способъ, коимъ пользовались римляне для фактической перемѣны власти надъ выдаваемой замужъ женщиною. Объ этомъ способѣ мы упоминали выше. Это — обязательство, заключенное въ торжественной, религіозной [?] формѣ, для одной стороны — отдать женщину изъ родной семьи въ чужую въ замужество, а для другой — увести ее въ новую семью въ замужество (*sponsalia*). Обыкновенно эту договорную сдѣлку разсматриваютъ, какъ предварительный договоръ о заключеніи въ будущемъ брака и переводятъ „*sponsalia*“ словомъ „сговоръ“ или „помолвка“. Такое пониманіе и такой переводъ не только не точны, но, по нашему мнѣнію, едва-ли и правильны.

¹ Ср. Bartsch, l. c. S. 19.

² Bartsch, l. c. S. 20. Voisin, l. c. p. 245 et suiv.

Sponsalia — по первоначальной идеѣ — не предварительный договоръ, но самый договоръ. Это — заключенный, но еще не осуществленный бракъ³. Брачный договоръ о передачѣ женщины въ исторической преемственности призванъ былъ, повидимому, замѣнить собою насильственное завладѣніе женщиною (похищеніе)⁴. То и другое вело лишь къ фактическому владѣнію женщиною, то и другое нуждалось еще въ юридическомъ (usus) или религіозномъ обоснованіи (confarreatio). Тѣмъ не менѣе, съ возникновеніемъ въ жизни брачнаго договора (sponsalia), положеніе замужней женщины въ ея новой семьѣ мужа рѣзко мѣняется. Правда, еще и теперь женщина не творитъ сама для себя объективнаго права, но это право путемъ частнаго соглашенія началъ творить за нее и для нея ея домовладыка... Такъ прежде, при похищеніи, отъ воли лишь похитителя зависѣло, считать ли приобрѣтенную силой женщину за жену или за рабыню. При соглашеніи (sponsalia) опредѣленно устанавливается цѣль передачи женщины въ новую для нея семью. Эта цѣль — отдача и полученіе женщины въ замужество⁵. Болѣе того, домовладыка передаваемой женщины можетъ въ извѣстныхъ случаяхъ и не исполнить договора безъ су-

³ Мнѣніе это уже было высказано въ литературѣ: см., напр., *Voisin*, l. c. p. 237. Въ пользу правильности этого мнѣнія говоритъ многое. Такъ, напр., заключенные въ одно и то же время *bona sponsalia* ведутъ за собою безчестіе (*infamia*), — наказаніе строгое у римлянъ. Любопытно, что то же самое послѣдствіе постигало потомъ и тѣхъ, которые заключали въ одно и то же время два брака. Одно и то же постановленіе для *sponsalia* и *matrimonium* мы находимъ въ римскихъ источникахъ касательно возраста: „*In sponsalibus contrahendis aetas contrahentium definita non est, ut in matrimoniis...* (Modest., l. 14 D. de spons. 23, 1).“ Самая формула отказа отъ *sponsalia*: „*condictione tua non utor* (Gai. l. 2 § 2 D. divort. 24, 2)“, указываетъ на исполненіе договора, а не на заключеніе въ будущемъ новаго брачнаго договора. Какъ для брака (*consensus facit nuptias*), такъ и для *sponsalia* существенно лишь одно соглашеніе: „*sufficit nudus consensus ad constituenda sponsalia* (Ulp. l. 4 D. de spons. 23, 1).“

⁴ Доказательствомъ этой преемственности можетъ служить то, что *sponsalia* исполнялись черезъ отводъ невѣсты въ домъ жениха (*deductio in domum mariti*); при томъ, какъ мы замѣтили выше, этотъ отводъ невѣсты изображался въ брачныхъ обрядахъ въ видѣ насильственнаго похищенія дѣвушки (см. стр. 10 прим. 3).

⁵ См. стр. 10 прим. 4.

дебной за то отвѣтственности; это же право принадлежитъ, впрочемъ, и противной сторонѣ⁶. Такимъ образомъ не только выдача дѣвушки въ замужество, но и самыя условія этой выдачи могутъ быть ближайшимъ образомъ опредѣлены ея домовладыкой. Наконецъ, — и это очень важно отмѣтить — домовладыка сохраняетъ за собою право защиты дѣвушки въ ея новой семьѣ; въ этомъ случаѣ онъ могъ, по заключеніи брака, вернуть къ себѣ выданную имъ замужъ дѣвушку, такъ какъ при возникшемъ, съ теченіемъ времени, свободномъ бракѣ (*sine manu*) переданная женщина юридически числилась въ прежней семьѣ. При свободномъ бракѣ не происходило перемѣны власти. Жена не принадлежала къ семьѣ мужа, оставалась юридически внѣ ея; она не была связана родствомъ ни съ своимъ мужемъ ни съ своими дѣтьми; она была чужая въ семьѣ мужа и, какъ таковая, не имѣла въ ней первоначально права наслѣдованія. Отсюда совершенно понятно, что замужество женщины не измѣняло при свободномъ бракѣ ни личнаго ни имущественнаго ея прежняго положенія; здѣсь былъ лишь фактическій переходъ ея въ семью мужа. Невольно возникаетъ, поэтому, вопросъ, чѣмъ объяснить появленіе въ римской жизни свободнаго брака на ряду съ бракомъ несвободнымъ? Отвѣтъ слѣдуетъ, по нашему мнѣнію, искать въ направленіи защиты несвободнымъ бракомъ чьихъ-либо интересовъ. Такими интересами могли

⁶ Gellius, IV, 4: ... „Sed si post eas stipulationes uxor non datur aut non ducebatur, is qui stipulatur ex sponsu agebat; iudices cognoscebant. Iudex, quamobrem data acceptave non esse uxor, quaerebat. Si nihil iustae causae videbatur, litem pecunia aestimabat: quantique interfuerat eam uxorem accipi aut dari, eum qui sponderat, ei qui stipulatus erat condemnabat.“ См. стр. 10 прим. 4. Любопытно съ этимъ сопоставить свидѣтельство Котошихина о томъ, что если жениха обманули и выдали за него не ту, которую онъ смотрѣлъ, то онъ могъ получить разводъ и родители невѣсты платили убытки жениха. И наоборотъ, если кто смотрѣлъ невѣсту, а потомъ хулилъ ее и отказывался отъ брака, тотъ принуждался духовнымъ судомъ насильно вступить въ бракъ или, если онъ былъ уже женатъ на другой, то долженъ былъ платить безчестіе (Котошихинъ, О Россіи въ царств. Алексѣя Михайловича. СПб. 1884. Гл. XIII ст. 14). По этому поводу замѣчаетъ Оршанскій (Исслѣд. по русск. пр. обычн. и брачн. СПб. 1879 стр. 274), что бракъ разсматривался у насъ какъ имущественная сдѣлка и что въ этомъ случаѣ рѣчь идетъ о древнѣйшей формѣ брака — продажѣ женъ ихъ родственниками мужьямъ.

быть прежде всего интересы родной семьи выдаваемой замужъ женщины. Римское право сохранило много постановлений, которыми женщина ставится подъ опеку своихъ родственниковъ (агнатовъ). Дѣлалось это съ тою цѣлью, чтобы имущество бездѣтной женщины не выходило изъ ея прежней семьи. Отсюда, по мѣрѣ того, какъ женщина пріобрѣтала въ своей семьѣ все больше и больше имущественныхъ правъ, не исключая и правъ наследственныхъ, — въ этой же мѣрѣ все больше и больше сознавалась необходимость въ установленіи свободнаго брака. Мы не знаемъ, насколько зависѣлъ отъ воли домовладыки или опекуновъ обрядъ принесенія торжественной жертвы (изъ panis farreus); какъ сказано выше, этимъ способомъ устанавливался несвободный бракъ. Но зато положительно извѣстно, что при мнимой продажѣ (coemptio), посредствомъ которой также устанавливался несвободный бракъ, въ качествѣ продавцовъ женщины прежде могли выступать только ея домовладыка или ея опекуны. Слѣдовательно, отъ воли этихъ лицъ зависѣло установить ту или другую форму брака. Что касается давности, какъ третьяго способа установленія несвободнаго брака, то въ этомъ случаѣ римское право пошло впередъ еще дальше. Защиту личности и имущества замужней женщины оно вручило въ ея собственныя руки. Отъ воли замужней женщины зависѣло ежегодно пробывать три слѣдующія одна за другою ночи внѣ дома мужа, чтобы, прерывая ежегодно давность, оставаться въ свободномъ бракѣ. Если, напр., мужъ или его домовладыка обращался съ нею хорошо, ея личность не унижалась, а, кромѣ того, она не имѣла собственнаго имущества или не могла имѣть его и потомъ по бѣдности своей родной семьи, а между тѣмъ семья ея мужа была зажиточной, то прямой интересъ могъ побуждать замужнюю женщину измѣнить свободный бракъ на несвободный. Такимъ образомъ, матеріальные интересы прежней семьи, а потомъ и самой замужней женщины, побуждали ту и другую создать свободный бракъ. Этимъ косвенно достигалось и улучшеніе личнаго положенія замужней женщины въ семьѣ мужа. Но, независимо отъ этого, римская замужняя женщина долгое время оставалась сама въ опекѣ. Поэтому за нею, даже какъ за матерью, долгое время еще не признавалось право быть опекуницей своихъ дѣтей.

§ 10. Обращаясь къ нашему древнему праву съ цѣлью выяснитъ значеніе воли лица и, въ частности, договора въ улучшеніи личнаго и имущественнаго положенія замужней женщины, мы прежде всего должны повторить извѣстный намъ уже изъ римскаго права фактъ первоначальнаго установленія брака помимо согласія невѣсты и ея родственниковъ. По свидѣтельству лѣтописца, древляне „живяху звѣриньскимъ образомъ... и брака у нихъ не бываше, но умыкиваху у воды дѣвица“⁷. Правда, тотъ же лѣтописецъ, какъ мы уже знаемъ, непосредственно продолжаетъ далѣе, что „Радимичи, и Вятичи и Сѣверь... схожахуся на игрища, на плясанье и на вся бѣсовская игрища, и ту умыкаху жены собѣ, с нею же кто съвѣщашеся“⁸. Но очевидно, что такое соглашеніе жениха и невѣсты не имѣло юридическаго значенія брачнаго договора. Въ данномъ случаѣ, въ противоположность насильственной умычкѣ, мы имѣемъ лишь добровольную умычку, точнѣе, — бѣгство самой невѣсты съ помощью жениха, которое по существу все-же остается умычкой. И лѣтописецъ не придаетъ, повидимому, большой важности различію между насильственной и добровольной умычкой невѣсты. По крайней мѣрѣ, противопоставляя племена, не имѣющія брачнаго обычая, полянамъ, имѣющимъ брачный обычай, онъ говоритъ, что только у полянъ „не хожаше зять [РА женихъ] по невѣсту“⁹. Такимъ образомъ, будетъ ли умычка добровольной или насильственной, она все-же будетъ „хожденіемъ по невѣсту“, или умычкой. Разумѣется, что фактически для невѣсты не безразличны были эти два рода умычки. При добровольной умычкѣ она сама выбирала себѣ мужа, чѣмъ косвенно открывалась для нея возможность улучшить свое положеніе въ семьѣ мужа; при насильственной умычкѣ она не имѣла и этого преимущества.

„Хожденіе по невѣсту“ есть по существу добыча женщины; понятно, что при этомъ не можетъ быть рѣчи о брачномъ договорѣ. Лѣтописецъ правильно это отмѣчаетъ,

⁷ Лавр. лѣтопись (изд. Археогр. комиссіи. СПб. 1872). стр. 12, строки 14—17. Сергѣевичъ, 1. с. стр. 473, считаетъ умычку у древлянъ не дѣйствительнымъ похищеніемъ, а обрядовымъ. Буквальный текстъ говорить, однако, противъ Сергѣевича.

⁸ Лавр. лѣтопись, стр. 12 строка 17 и сл.

⁹ Лавр. лѣтопись, стр. 12 строки 11—12.

не признавая „за хожденіемъ по невѣсту“ брачнаго обычая. Только соглашеніе между родственниками невѣсты и жениха можетъ придать приобрѣтенію невѣсты юридическій характеръ, только при наличности соглашенія можно говорить о „брачномъ обычай“. Къ сожалѣнію, лѣтописецъ не говоритъ прямо о брачномъ договорѣ; для лѣтописца это лишь брачный обычай. Но наличность этого договора, соглашенія заинтересованныхъ лицъ, тѣмъ не менѣе, можно съ увѣренностью вывести изъ словъ лѣтописца, когда онъ говоритъ о полянахъ: „не хожаше зять [РА женихъ] по невѣсту, но привожаху, вечеръ, а завтра приношаху по ней что владуче“¹⁰; приводъ невѣсты и приношеніе суть дѣйствія, за которыми скрывается исполненіе договора. Это заставляетъ насъ сопоставить „брачный обычай“ полянъ съ римскимъ брачнымъ договоромъ (*sponsalia*). По крайней мѣрѣ, какъ *sponsalia* находятся, повидимому, въ исторической преемственности съ похищеніемъ и призваны замѣнить послѣднее, такъ и „брачный обычай“ полянъ устраняетъ „хождение по невѣсту“. Какъ *sponsalia* осуществлялись приводомъ невѣсты въ домъ жениха (*deductio in domum mariti*), такъ „брачный обычай“ велъ къ приводу невѣсты въ домъ жениха. Какъ приводу невѣсты придавался въ брачныхъ обрядахъ римлянъ видъ похищенія ночью, вечеромъ, такъ приводъ невѣсты совершался у полянъ ближе къ ночи — вечеромъ. Иными словами, „брачный обычай“ полянъ, будучи договоромъ, осуществлялся у нихъ такъ же, какъ у римлянъ, съ внѣшней, обрядовой стороны въ видѣ похищенія¹¹. — Перечисленные способы заключенія брака (насилъственная умычка, добровольная умычка, приводъ невѣсты въ домъ жениха) говорятъ, конечно, за то, что личное и имущественное положеніе замужней женщины естественно опредѣлялось ея положеніемъ въ семьѣ въ качествѣ „приобрѣтенной женщины“. Кроме того, женщина,

¹⁰ Лавр. лѣтопись, стр. 12 строка 12.

¹¹ Сравненіе „брачнаго обычая“ полянъ съ римскимъ сговоромъ или, правильнѣе, договоромъ (*sponsalia*) подтверждаетъ высказанную выше мысль (стр. 12 прим. 11) о приводѣ невѣсты въ домъ жениха не родителями невѣсты, а женихомъ и его родственниками. Если это такъ, то и слова лѣтописца: „а завтра приношаху по ней что владуче“, слѣдуетъ понимать въ смыслѣ дѣйствія со стороны жениха, а не невѣсты, т. е. въ смыслѣ указанія на плату, или, вѣрнѣе, на пережитокъ платы, а не на приданое.

не будучи субъектомъ при заключеніи брачной сдѣлки, не могла сама путемъ договора и улучшить свое положеніе въ семьѣ мужа. Это улучшеніе стало, однако, возможнымъ такъ же, какъ и въ Римѣ, съ возникновеніемъ способа заключенія брака приводомъ невѣсты въ домъ жениха, такъ какъ съ этого времени стало возможнымъ участіе въ брачной сдѣлкѣ родственниковъ невѣсты. Но, спрашивается при этомъ, былъ ли въ древнемъ русскомъ правѣ бракъ, заключенный посредствомъ привода невѣсты въ домъ жениха, свободнымъ или несвободнымъ бракомъ? Мы видѣли выше, что бракъ, основанный на договорѣ (*sponsalia*), не вель самъ по себѣ къ установленію несвободнаго брака: замужняя женщина юридически оставалась въ своей прежней семьѣ. Этимъ косвенно достигалось улучшеніе гражданско-правового положенія замужней женщины: она не становилась въ вещное положеніе и могла порвать связь съ новой семьей. По нашему праву приводъ невѣсты въ домъ жениха первоначально не былъ, повидимому, свободнымъ бракомъ. Выраженіе лѣтописца: „а завтра приношаху по ней что владуче“, понимаемое въ смыслѣ платы или пережитка платы, говоритъ, что за приводомъ невѣсты въ домъ жениха слѣдовала на другой день уплата за нее цѣны. Если же невѣста покупалась, то слѣдуетъ заключить о ея приобрѣтеніи въ новую семью, а вмѣстѣ съ тѣмъ о возникновеніи несвободнаго брака.

§ 11. Слѣдуетъ, однако, помнить, что способъ заключенія брака куплей невѣсты съ теченіемъ времени оказывается лишь формой брака. Тѣмъ болѣе необходимо это сказать о способѣ заключенія брака, въ которомъ плата за невѣсту потеряла свое реальное значеніе и сохранилась лишь, какъ пережитокъ, какъ напоминаніе старины. Мы уже высказались выше въ пользу того мнѣнія, что въ словахъ лѣтописца о брачномъ обычаѣ полянъ слѣдуетъ, скорѣе, видѣть не дѣйствительную куплю-продажу невѣсты, а лишь внѣшній обрядъ. Отсюда можно, пожалуй, заключить, что идея свободнаго брака не была чужда и полянамъ. Во всякомъ случаѣ, позже можно уже найти въ источникахъ указанія на сохраненіе за замужней женщиной имущественной правоспособности, на сохраненіе имущественной связи съ родной ей семьей и на непризнаніе за ней въ новой семьѣ мужа всѣхъ

правъ члена этой семьи. Такимъ образомъ, въ имущественномъ отношеніи замужняя женщина не поглощалась новой семьей. Этотъ шагъ къ улучшенію гражданско-правового положенія замужней женщины былъ сдѣланъ опять, какъ и въ Римѣ, въ цѣляхъ защиты имущественнаго интереса прежней семьи жены. За доказательствами обратимся къ церковнымъ уставамъ. Подлинность ихъ, правда, оспаривается, но, тѣмъ не менѣе, въ нихъ отразилась жизнь все-же древне-русскаго времени. Ихъ значеніе для насъ отчасти отрицательное: то, что они съ церковной точки зрѣнія запрещаютъ, — это и есть собственно возможныя явленія жизни того времени. Такъ, церковные уставы запрещаютъ умычку женихомъ невѣсты¹², отдачу дочерей замужъ силою¹³. Уставы свидѣтельствуютъ, однако, и о брачныхъ договорахъ¹⁴. Жена, по церковнымъ уставамъ, имѣла право собственности на свадебное и сговорное¹⁵; она признавалась, повидимому, со-собственницею въ движимомъ имуществѣ, благопріобрѣтенномъ во время супружеской жизни¹⁶. Такимъ образомъ, въ церковныхъ уставахъ находятся указанія на имущественную правоспособность жены; нѣтъ поглощенія ея личности. Это явленіе было вызвано въ русской жизни опять таки, какъ и въ римскомъ правѣ, необходимостью защиты интересовъ родной семьи замужней женщины. Тѣмъ болѣе, что церковные уставы положительно свидѣтельствуютъ о суще-

¹² Уст. Яросл., ст. 1; Уст. Всевол., 244, 4; Устав. грам. Ростисл., 262, 9.

¹³ Уст. Яросл., ст. 21.

¹⁴ Уст. Яросл., 26. Ср. у Владимірскаго-Буданова (Христоматія. СПб. 1899. Выпускъ I. Стр. 229, прим. 5) пониманіе слова „смильное“. Слово „смильное“ встрѣчается въ слѣдующихъ церковныхъ уставахъ: Уст. Влад., 229, 6; Уст. Всевол., 244, 4. Ср. еще М. Дьяконовъ, Очерки общественнаго и государственнаго строя древней руси (до конца XVII вѣка). Юрьевъ 1907 г., стр. 36 и сл. Здѣсь же см. у Дьяконова о подлинности уставовъ.

¹⁵ Уст. Яросл., ст. 26 ср. ст. 24 и 25. Въ разъясненіе см. прим. 12 на стр. 238 христоматіи Влад.-Буданова.

¹⁶ Уст. Яросл., ст. 24 и 25. См. Влад.-Будановъ, Христоматія. Вып. I стр. 237 пр. 11. Ср. Уст. Влад., стр. 229, 7: „пошибеніе промежу мужемъ и женою о животѣ“; Уст. Всевол., стр. 244. 5: „пошибалное промежу мужемъ и женою о животѣ“; въ другихъ спискахъ прибавлено: „и о бездѣтномъ животѣ“ (Влад.-Будановъ, Христоматія I стр. 244, прим. 11).

ствованіи у насъ въ древности права свободы развода¹⁷. При такомъ положеніи дѣла въ интересахъ прежней семьи жены необходимо было развить и укрѣпить имущественную самостоятельность замужней женщины въ семьѣ мужа. Въ случаѣ развода она сохраняла, вѣроятно, не только свадебное и сговорное¹⁸, но часть движимости (живота), приобрѣтенной ея трудомъ и, такимъ образомъ, возвращалась въ прежнюю семью не съ пустыми руками; а вмѣстѣ съ тѣмъ скорѣе могла и снова выйти замужъ. Дальнѣйшимъ доказательствомъ того, что замужняя женщина не принадлежала юридически къ семьѣ мужа, служитъ исключеніе ея изъ числа наслѣд-

¹⁷ У ст. Влад., стр. 229, 6 (распустъ); У ст. Всевол., стр. 244, 4 (распуски); У ст. грам. Ростисл., стр. 262, 7 (распустъ); У ст. Ярослав., ст. 14: „аже мужъ съ женою по своей воли распуститься . . .“ Ср. ст. 3: „Аже пустить бояринъ великъ жену безъ вины, за соромъ ей 5 гривенъ золота, а епископу 5 гривенъ золота; а нарочитыхъ людей 3 рубли, а епископу 3 рубли, а простой чади 15 гривенъ, а епископу 15 гривенъ, а князь казнить“. Ср. еще ст. 7 и 8. Такимъ образомъ, разводъ возможенъ былъ по согласію самихъ супруговъ и по волѣ мужа, по винѣ или безъ вины одного изъ супруговъ. — Къ вопросу о свободѣ развода въ русской древности см. Оршанскій, Изслѣдованія по русскому обычному и брачному праву (СПб. 1879) стр. 275 и сл. Насколько прочно защищалась свобода развода народнымъ мировоззрѣніемъ, это видно, отчасти, изъ того, что несмотря на все противодѣйствіе духовенства, свобода развода признавалась и духовенствомъ почти до XVIII в. Такъ, еще въ 1730 г. предписано было священникамъ не утверждать своей подписью добровольныхъ разводовъ. Это же предписаніе было повторено въ 1767 г. вслѣдствіе замѣченного во многихъ епархіяхъ явленія, что священники пишутъ распускныя письма и вѣнчаютъ вторично разведенныхъ такимъ образомъ лицъ (Оршанскій I. с. стр. 277). Оршанскій (I. с. стр. 283) приводитъ, между прочимъ, изъ времени Петра очень характерный фактъ. „Крестьянинъ Афанасьевъ взять былъ въ солдаты, и въ его отсутствіе жена его вышла замужъ за крестьянина Емельяна. Возвратившись въ отпускъ домой, Афанасьевъ уступилъ свою жену Емельяну по записи, сущность которой заключается въ слѣдующемъ. Поговоривъ съ Емельяномъ полюбовно, я поступился ему своей женой, и впредь мнѣ о той женѣ не бить челомъ монастырскимъ властямъ; за это взять мнѣ съ Емельяна 2 рубля и 4 ведра водки (слѣдуетъ опредѣленіе сроковъ, когда получать эту плату). Запись эту писалъ за Афанасьева іеромонахъ Козьма“. Запись эта взята Оршанскимъ изъ Полн. собр. постановл. по вѣд. правосл. испов. т. I, № 219.

¹⁸ Что слѣдуетъ понимать въ отдѣльности подъ словами: „свадебное и сговорное,“ — этотъ вопросъ мы оставляемъ открытымъ.

никовъ мужа: она не наслѣдуетъ въ его недвижимомъ имуществѣ (задницѣ). Такъ, церковные уставы говорятъ: „братни ти дѣти тяжутся о задници“, т. е. братья или дѣти тягаются о наслѣдствѣ. Но уставы не упоминаютъ о женѣ, какъ возможномъ субъектѣ даннаго спора¹⁹. Устраненіе жены отъ наслѣдованія въ недвижимомъ имуществѣ мужа (задницѣ) съ бѣльшей опредѣленностью засвидѣтельствовано Русской Правдой, но объ этомъ см. ниже (§ 12). — Что касается, наконецъ, личнаго положенія жены за это время въ семьѣ мужа, то при сохраненіи за женою имущественной самостоятельности и при существованіи способа заключенія брака по соглашенію, а не умычкою или куплею, оно должно быть, съ точки зрѣнія права, признано удовлетворительнымъ²⁰. Если же принять во вниманіе возможность развода съ согласія жены²¹, то этимъ еще болѣе обезпечивалась охрана ея личности. вмѣстѣ съ тѣмъ, свобода прекращенія брака по желанію мужа или по взаимному согласію супруговъ прокладывала путь къ укрѣпленію въ жизни свободнаго брака²².

Намъ необходимо обратиться теперь къ Русской Правдѣ, чтобы на этомъ памятникѣ русской старины прослѣдить возникновеніе большей юридической связи замужней женщины съ ея новой семьей.

§ 12. Замужняя женщина, по Русской Правдѣ, принципиально представляется не связанной съ своей новой семьей. Это слѣдуетъ съ особенною ясностью изъ того, что по смерти мужа она не наслѣдуетъ не только въ его недвижимомъ имуществѣ²³, но даже и въ движимомъ

¹⁹ Уст. Влад., стр. 229, 10; подлинность этого постановленія оспаривалась Карамзинымъ; противъ — М. Евгеній и Неволинъ (см. Влад.-Будановъ, 1. с. стр. 229, прим. 6). См., однако, еще Уст. Всевол., стр. 244, 8—9.

²⁰ Мы подчеркиваемъ: „съ точки зрѣнія права“; иное, конечно, могло быть въ жизни. Грубость нравовъ и вообще дикость того времени могли служить неизсякаемымъ источникомъ всякихъ бѣдъ и напастей для замужней женщины. Ср. гл. III § 16.

²¹ См. пр. 17. Ср. Уст. Ярослав., ст. 14 и 8.

²² Не нужно забывать, однако, противоположнаго вліянія церкви. См. къ этому прим. 17.

²³ Р. П. ст. 123 (цитируемъ по изданію Сергѣевича, Русская Правда, СПб. 1904; ср. объ этомъ изданіи у Дьяконова, Очерки общественнаго

имуществом²⁴. Она является въ этомъ отношеніи чужой, посторонней для семьи мужа. Такимъ образомъ, она не занимала и того юридическаго положенія, которое римское право признавало за женою въ качествѣ дочери или внучки домовладыки. Идея свободнаго брака проведена здѣсь послѣдовательно. Жена не наследуетъ въ имуществомъ мужа, но зато она и не подлежитъ имущественной опекаѣ этой семьи, какъ то было въ Римѣ. Русская Правда дѣлаетъ, однако, шагъ впередъ въ смыслѣ улучшенія имущественнаго положенія замужней женщины въ семьѣ мужа. Такъ, Русская Правда представляетъ вдовѣ право на прожиточную долю (см. прим. 24). Болѣе того, вдова не можетъ быть вынуждена дѣтьми покинуть домъ своего мужа противъ своего желанія²⁵. Наконецъ, вдовѣ представляется право опеки надъ всѣмъ имуществомъ мужа при малолѣтствѣ дѣтей²⁶. При чемъ это право представляется ей только подъ условіемъ невыхода въ новое замужество. Однако, если бы отчимъ принялъ дѣтей вдовы съ ихъ недвижимостью (задницею), то, понятно, въ этомъ случаѣ вдова сохраняла за собою право пользованія имуществомъ прежняго мужа и жительства въ его домѣ²⁷.

Было ли договорное происхожденіе всѣхъ этихъ статей или онѣ возникли сами собою въ силу любви и привязанности семьи мужа къ женѣ и матери, это — трудно ска-

и государственнаго строя древней Руси. Юрьевъ 1907, т. I стр. 43 и сл.): „... а задница ей мужня не надобѣ“.

²⁴ Жена получаетъ лишь часть имущества на прожитокъ, если она остается по смерти мужа въ его семьѣ (ст. 123 и 133). Судьба этой прожиточной части точно опредѣляется статьями Русской Правды: эта часть по смерти матери должна остаться въ семьѣ ея мужа; матери представляется право распорядиться этою частью въ предѣлахъ семьи мужа (ст. 134) или даже внѣ предѣловъ этой семьи, но въ возмѣщеніе расходовъ тому, кто прокормилъ ее до смерти (ст. 138, ср. ст. 135); прожиточная часть не должна, повидимому, уноситься изъ семьи мужа въ случаѣ выхода вдовы замужъ (ст. 131 ср. ст. 123). См. Владим.-Будановъ, I. с. стр. 496 и сл. Сергѣевичъ, I. с. стр. 556.

²⁵ Р. П. ст. 132: „Не хотѣли ли начнуть дѣти еи ни на дворѣ, а она начнетъ всяко хотѣти и сѣдѣти, то творити всяко волю (ея), а дѣтемъ не дати воли“. Ст. 133: „но что ей далъ мужъ, съ тѣмъ же еи сѣдѣти или, свою часть взявше, сѣдѣти же“.

²⁶ Р. П. ст. 131 ср. ст. 129.

²⁷ Р. П. ст. 129.

зять съ опредѣленностью. Ясно одно, что по Русской Правдѣ жена въ имущественномъ отношеніи принципиально продолжала оставаться внѣ семьи мужа.

Интересы прежней семьи жены требовали поставить замужнюю женщину въ положеніе, аналогичное положенію римской женщины въ свободномъ бракѣ. Русская Правда не говоритъ о судьбѣ собственнаго имущества бездѣтной замужней женщины на случай ея смерти. Однако, можно предположить, что это имущество возвращалось въ ея родную семью. Въ этомъ отношеніи заслуживаютъ вниманія постановленія Псковской судной грамоты. Такъ, статья 88 этой грамоты представляетъ мужу лишь кормлю, т. е. пожизненное пользованіе отчиной умершей жены, если только онъ не женится²⁸. Слѣдовательно, имущество жены должно итти или ея дѣтямъ или возвратиться въ ея прежнюю семью. Любопытно, что въ Псковской судной грамотѣ находится постановленіе, аналогичное Русской Правдѣ о кормлѣ жены²⁹. Въ отличіе отъ постановленія Русской Правды о прожиточной части вдовы или ея управленіи и пользованіи всѣмъ имуществомъ на правѣ опекуниши, Псковская судная грамота говоритъ просто о пожизненномъ пользованіи и этимъ самимъ расширяетъ право замужней женщины на имущество мужа³⁰. Наконецъ, вдова сохраняетъ также право на нѣкоторое свое имущество, принесенное ею въ домъ отца мужа³¹. Такимъ образомъ, и по Псковской судной грамотѣ жена сохраняетъ имущественную самостоятельность, и въ то же время новая семья обезпечиваетъ ей кормлю, буде она не пойдетъ замужъ. — Царскіе судебники также исключаютъ жену изъ числа наследниковъ мужа. „А которой человекъ, говорится въ Судебникѣ 1497 г., умереть безъ духовные грамоты, а не будетъ у него сына, ино статокъ весь

²⁸ П. С. Г., ст. 88: „а у котораго человекъ помретъ жена, безъ рукописанія, а оу ней останется отчина, ино мужу ея владѣти того отчиною до своего живота, только не оженится; а оженится, ино кормли ему нѣтъ“.

²⁹ П. С. Г., ст. 89: „а оу которой жены мужъ помретъ, безъ рукописанія, и останется отчина или животь, ино женѣ его кормится до своего живота, только не пойдетъ замужъ, а пойдетъ замужъ, ино ей нѣтъ“.

³⁰ Слѣдуетъ, однако, замѣтить, что здѣсь идетъ рѣчь, скорѣе всего, о бездѣтномъ имуществѣ.

³¹ П. С. Г., ст. 91 ср. ст. 90.

и земли дочери; а не будетъ у него дочери, ино взяти ближ-
нему отъ его рода (ст. 60).“ То же самое постановленіе
буквально повторяетъ и Судебникъ 1550 г.³²

§ 13. Раздѣльность имущественныхъ отношеній супру-
говъ покоится въ своей первоосновѣ на защитѣ имуще-
ственныхъ интересовъ прежней семьи жены, на тотъ слу-
чай, если бы бездѣтный бракъ прекратился по волѣ супру-
говъ или смертью одного изъ нихъ. Но очевидно также,
что принципъ раздѣльности имущества, съ укрѣпленіемъ
семьи и возвышеніемъ въ жизни идеи брака, представлялъ
для супруговъ большія неудобства. Съ этого времени жена,
будучи самостоятельной въ имущественномъ отношеніи,
могла стать, или даже и стояла, по отношенію къ мужу въ
положеніи его товарища, нравственно обязаннаго такъ же,
какъ и онъ, заботиться о лучшемъ обеспеченіи общей для
нихъ семьи. Въ такомъ случаѣ естественно было для супру-
говъ стремиться къ соединенію своихъ имущества въ одну
общую массу, съ сохраненіемъ, однако, возможности
раздѣлить эту массу на прежнія составныя ея
части или же на части, заранѣе условенныя. Такое
объединеніе принциповъ общности и раздѣльности иму-
ществъ достигалось опять-таки съ помощью соглашенія
заинтересованныхъ въ томъ лицъ и, прежде всего, —
мужа и жены. Мы позволимъ себѣ привести одну из-
вѣстную рядную (сговорную) запись начала XVII в.
(1611—1612 г.). „Се язъ Марко Ивановъ сынъ Скоровской,
крестьянинъ Прилуцкаго монастыря, сговорилъ еси съ
Епестемію Окинфіевою дочерью, прозвище Милава, взяти
мнѣ Марку за себя Епестемію, а съ нею Спасовы земли въ
Выпрягвѣ полплуга земли съ дворомъ и съ насіянною
рожью, да сухого хлѣба ржи и овса и ячмени сорокъ чет-
вертей, да платя съ нею: сукно на однорядку синее, да
шущунъ студеной, сукно зелено, пошенъ, да однорятка дер-
жана, да шущунъ теплой, пошенъ, да ожерелье жемчужное,
а у него шесть пуговиць, да двѣ шапки женскихъ камча-
тыхъ, лазорева да красная, одна съ круживомъ съ жем-

³² См. ст. 92. Судебники говорятъ собственно о „человѣкѣ“, а не о мужѣ. Но не будетъ правильно, однако, распространять это постановленіе Судебниковъ и на наслѣдованіе послѣ замужней женщины.

чюжнымъ, да двои серги серебряныхъ съ жемчюги, золочены, да у четырехъ дочерей по двоимъ сергамъ, да съ нею же сынъ Василей, да двѣ кобылы, да жеребчикъ лонской, да семь овецъ съ ягняты, да одиннадцать рублевъ денегъ, да купленная пожня Жигушка, да пятеро свиней, да корова бура; да у меня у Марка живота пришло въ домъ къ ней: два мерина, одна (sic) (съ) сѣдломъ, да кобылка лонская, да десять рублевъ денегъ, да двѣ овцы, да боранъ, да тридцать четвертей хлѣба, ржи и овса и ячмени, да однорядка настрафилъ синей, да серги двоинни (sic), да одинцы красное каменье серебряныхъ позолоченныхъ; а дочери выдавати за мужъ изъ волча по изможеному; а буде сынъ богоданой Василей захочетъ прочь, ино ему Спасовы земли четверть плуга въ Выпряговъ и съ насіяною рожью, да четверть изо всего живота ему; и буде Марку случитца смерть, ино его дитемъ трема сыновьямъ половина живота. А не возму язъ Марко за себя Епестеміи на строкъ послѣ Велика дня нынѣшняго 120 году въ первое воскресенье, и на мнѣ на Маркѣ взять, по сей записѣ, Епестеміѣ десять рублевъ денегъ. А въ мужехъ у записѣ сидили: Николской священникъ Василей Якимовъ сынъ, да Дружина Григорьевъ сынъ, да Овдокимъ Обросимовъ сынъ, да Гри (не дописано) Семеновъ сынъ, деревни Баранова Кубенскіе волости. А запись си писалъ по противнемъ Иванко Дмитреевъ дякъ и мужи одне, лѣта 7120 году³³.

Приведенная запись любопытна для насъ прежде всего въ томъ отношеніи, что въ ней мы находимъ примиреніе двухъ идей, положенныхъ въ основу имущественныхъ отношеній супруговъ. Съ одной стороны, имущества мужа и жены не смѣшиваются. Мы видимъ, наоборотъ, съ какою тщательностью перечисляются въ записи всѣ вещи будущихъ супруговъ. Дѣлается это для того, чтобы въ случаѣ прекращенія брака, по желанію или смерти одного изъ супруговъ, каждый изъ нихъ или ихъ родственники могли отыскать свое имущество³⁴. Съ другой стороны, мысль о

³³ Эта сговорная запись напечатана въ „Ак т., относящ. до юридич. быта“. СПб. 1884 т. III. 336, I. Приведена также въ хрестоматіи В л а д . - Б у д а н о в а . Вып. II стр. 228. Ср. О р ш а н с к і й , Изслѣдованія по русскому праву обычному и брачному (СПб. 1879) стр. 274 и сл.

³⁴ Сохранившееся имущество или въ противномъ случаѣ, м. б., стои-

трудо­вой семей­ной жи­зни по­бу­ж­да­етъ бу­ду­щихъ су­пру­говъ со­еди­нять дви­жи­мыя иму­щес­тва (жи­воты) и, ма­ло то­го, то­чно оп­ре­дѣ­лять су­д­бу об­ща­го дви­жи­ма­го иму­щес­тва, а рав­но и со­хра­няв­ша­го­ся за же­ной иму­щес­тва не­дви­жи­ма­го. Такъ: 1) сынъ Е­пи­сти­мія Ва­си­лій, бу­де по­же­ла­етъ от­дѣ­лится, по­лу­ча­етъ изъ все­го жи­вота од­ну чет­верть; 2) три сы­на Мар­ка на слу­чай его смер­ти по­лу­ча­ютъ по­ло­ви­ну жи­вота; слѣ­до­ва­тель­но, Е­пи­сти­мія со­хра­ня­етъ за со­бою на слу­чай вдов­ства од­ну чет­верть все­го жи­вота; 3) че­ты­ре же до­че­ри Е­пи­сти­мія вы­да­ются за­му­жъ об­щи­ми си­ла­ми по воз­мож­но­сти; 4) иму­щес­тво не­дви­жи­мое со­хра­ня­ет­ся за Е­пи­сти­мі­ей; од­на­ко, на слу­чай вы­дѣ­ла Ва­си­лія, Мар­къ со­гласенъ ли­шиться поль­зо­ванія толь­ко Спа­со­вы­ми зем­ля­ми въ раз­мѣрѣ чет­верти плу­га, т. е. по­ло­ви­ны то­го, что имѣ­етъ въ за­писи Е­пи­сти­мія въ Вы­пря­говѣ. Та­кимъ то об­ра­зомъ зна­че­ніе при­нци­па со­хра­не­нія за каж­дымъ изъ су­пру­говъ его иму­щес­тва ос­лаб­ля­ет­ся въ поль­зу об­щ­но­сти ихъ „жи­вота“, подъ ус­ло­ві­емъ воз­мож­но­сти вы­дѣ­ла изъ „жи­вота“ и во­об­ще его раз­дѣ­ла. Не­сомнѣн­но, что та­кія до­го­вор­ныя от­но­ше­нія ма­ло-по-ма­лу ос­лаб­ля­ли зна­че­ніе при­нци­па раз­дѣ­ль­но­сти иму­щес­твъ су­пру­говъ, а вмѣстѣ съ тѣмъ ве­ли къ то­му, что же­на ста­но­ви­лась не толь­ко чле­номъ се­мьи, но и со­то­ва­ри­щемъ му­жа. Эти

мость иму­щес­тва, в­нес­ен­на­го каж­дой сто­ро­ной; въ осо­бен­но­сти это слѣ­дутъ ска­зать о скотѣ, т. к. в­нес­ен­ный въ за­пись скотъ могъ бы­ть за­мѣ­щенъ съ те­че­ні­емъ вре­ме­ни дру­гимъ скотомъ. То­ч­но­сть, съ ко­то­рой пе­ре­чи­с­ля­ет­ся иму­щес­тво, при­но­си­мое же­ною, объ­яс­ня­ет­ся, по на­ше­му мнѣ­нію, не толь­ко тѣмъ, что вся­кій до­го­воръ дол­женъ бы­ть то­ченъ и ясенъ по сво­е­му со­дер­жа­нію и въ осо­бен­но­сти въ тѣхъ или и­ныхъ пе­ре­чи­с­ле­ні­яхъ, но — и не­об­хо­ди­мо­стью воз­вра­ще­нія это­го иму­щес­тва же­нѣ или ея кро­в­нымъ род­ст­вен­ни­камъ въ слу­чаѣ ея без­дѣт­ной смер­ти. См., напр., с­го­вор­ную за­пись отъ 11 де­ка­б­ря 1702 г., въ ко­ей ска­зано: „а до­че­рѣ мой­ей въ жи­вотѣ не ста­нетъ, а дѣ­тей не оста­нетца, и о тѣхъ вы­ше­пи­сан­ныхъ лю­дскихъ до­че­ряхъ и о бо­был­скихъ се­страхъ мнѣ Ан­дрею и же­нѣ мой­ей и дѣ­тямъ бы­ть че­ломъ ве­ли­ко­му го­су­дарю вол­но (А к ты, от­нос. до юри­дич. бы­та. СПб. 1884 т. III № 336, VII)“. Ср. та­же с­го­вор­ную на сва­д­бу и при­емъ зятя въ домъ отъ 11 апрѣ­ля 1692 г., гдѣ ска­зано: „а бу­де су­домъ Бо­ж­имъ мнѣ Пе­тру смер­ть слу­читца и до сроч­ныхъ лѣтъ не до­живу, а от­ро­ду у ме­ня Пе­тра не оста­нетца, ино от­дать тѣ мои де­н­ги пол­то­ра ру­б­ля по мнѣ Пе­трѣ на кры­лась въ со­ро­коу­еть, а шу­б­някъ от­дать ма­терѣ мой­ей (Акты I. с. № 337)“. Ср. еще Сер­гѣе­вичъ, Лек­ціи и из­лѣ­до­ва­нія. СПб. 1903 стр. 467. См. у насъ въ этой же главѣ прим. 39.

частныя соглашенія, вполнѣ отвѣчающія идеѣ брака, какъ единенію всей жизни супруговъ, мало-по-малу должны были создать положительное право въ смыслѣ нѣкоторой общности имущества супруговъ. Это и было поправкой къ слишкомъ строгому проведенію въ жизни принципа раздѣльности, отрицающаго, строго говоря, идею брака.

Разсмотрѣнная нами створная запись отъ 1611—1612 г. предусматриваетъ общность движимаго имущества (живота); недвижимость регулируется еще по принципу строгой раздѣльности. Однако, съ теченіемъ времени, должна была появиться и общность недвижимаго благопріобрѣтеннаго имущества. Дѣйствительно, купленные вотчины считались общимъ имуществомъ супруговъ до Уложенія царя Алексѣя Михайловича. Поэтому жена становится по смерти мужа собственницею купленной вотчины³⁵. Уложеніе отступаетъ, однако, отъ этого принципіальнаго и при томъ совершенно вѣрнаго взгляда на жену, какъ на сособственника купленной вотчины³⁶, и этимъ наноситъ ударъ общности недвижимаго благопріобрѣтеннаго имущества супруговъ. Этотъ ударъ былъ окончательно нанесенъ закономъ 1676 г.,

³⁵ См. узаконенія митр. Филарета 1627—1628 г. (В л а д и м. - Б у д а н о в ъ, Христоматія. Вып. III, стр. 207 и сл.

³⁶ У л о ж. (XVII, 5) постановляетъ дѣлить купленную вотчину между женою и дѣтьми отъ всѣхъ ранѣе умершихъ женъ по равному жеребью: „и купленная вотчина дати женѣ и дѣтемъ его всѣмъ, раздѣля по жеребьямъ, по сколько на жеребей достанется“. Правда, это ограниченіе права собственности жены на купленную вотчину дѣлается въ томъ случаѣ, если умершій не имѣлъ выслуженныхъ вотчинъ, помѣстій, и, очевидно, преслѣдуетъ государственный интересъ. Тѣмъ не менѣе, Уложеніе въ другомъ случаѣ прямо отрицаетъ за женою право собственности на купленную вотчину, описанную въ духовномъ завѣщаніи бездѣтной женѣ, если только она пойдетъ замужъ; слѣдовательно, Уложеніе устанавливаетъ въ этомъ случаѣ лишь пожизненное и условное пользованіе отписанной ей купленной вотчиной (У л о ж. XVII, 7 ср., однако, У л о ж. XVII, 6). В л а д и м і р с к і й - Б у д а н о в ъ, Обзоръ исторіи рус. пр. (Кіевъ 1905) стр. 466 и сл., не отмѣчаетъ этихъ измѣненій, внесенныхъ Уложеніемъ въ старый порядокъ о купленныхъ вотчинахъ. Правда, В л а д и м і р с к і й - Б у д а н о в ъ ссылается на У л о ж. XVII, 2, но этотъ порядокъ старый, установленный Филаретомъ. Въ той же статьѣ 2-ой XVII главы Уложенія ясно сказано: „А н ы н ѣ, государь, царь и великій князь Алексѣй Михайловичъ всея Русіи указалъ, и бояре приговорили: . . .“ и далѣе слѣдуютъ ст. 5 и 7, которые измѣняютъ установленія ст. 2.

которымъ было постановлено передавать купленную вотчину по смерти бездѣтной жены, умершей послѣдней, въ родъ мужа ея, а ея сродникамъ не давать³⁷. Естественно, что родъ жены снова началъ отстаивать свой имущественный интересъ, и общность купленныхъ имуществъ снова должна была замѣниться ихъ раздѣльностью. Несомнѣнно также, что помѣстная система сама по себѣ послужила главнымъ образомъ къ укрѣпленію раздѣльности имуществъ (см. объ этомъ ниже стр. 38). Наконецъ, слѣдуетъ отмѣтить, что Петръ Великій запретилъ въ 1702 г. совершеніе рядныхъ записей и этимъ самымъ косвенно воспрепятствовалъ заключенію брачныхъ договоровъ³⁸. Такимъ образомъ, къ началу XVIII в. развитіе имущественныхъ отношеній, начавшихъ было складываться по принципу общности, снова повернуло на прежній путь раздѣльности имуществъ, а вмѣстѣ съ тѣмъ и на путь признанія за женой имущественной самостоятельности. Рѣшительный поворотъ въ сторону раздѣльности имуществъ не замедлил сказаться. Въ указѣ 1716 г. апрѣля 15 было уже сказано: „а ея (жены) недвижимое и движимое, съ чѣмъ она шла замужъ за него (мужа), или по родству ей данное, по свидѣтельству письменному, при ней да будетъ“. Наконецъ, указомъ 1731 г. марта 17 окончательно установлено: „собственнымъ ихъ (женъ) приданымъ имѣніямъ, и что они будучи замужемъ, куплею себѣ или послѣ родственниковъ по наслѣдству присовокупили, быть при нихъ, не зачитая того въ ту указную дачу, что надлежитъ дать (имъ) изъ мужня“ (имѣнія, по смерти мужа)³⁹. Извѣстное утвердительное рѣшеніе сената по дѣлу Головниной въ 1753 о правѣ жены распоряжаться своимъ имуществомъ безъ согласія мужа было лишь неизбѣжнымъ послѣдствіемъ всего предыдущаго развитія въ области имущественныхъ отношеній супруговъ. — Замѣтимъ себѣ еще, что узаконеніе въ 1627 г. Филарета о полученіи женою $\frac{1}{4}$ „живота“ умершаго

³⁷ П. С. З. № 634 (см. В л а д и м. - Б у д а н о в ъ, Обзоръ стр. 466). См. также П. С. З. № 675 законъ ц. Феодора Алексѣевича 1679: „а женѣ умершаго до тоѣ вотчины (разумѣется купленной) дѣла нѣтъ“ (В л а д и м. - Б у д а н о в ъ, I. стр. 469).

³⁸ Ср. Н е в о л и н ъ, стр. 106, 123 и 219. См. О р ш а н с к і й, Изслѣдованія по русскому праву обычному и брачному (СПб. 1879) стр. 287 и сл.

³⁹ П. С. З. № 3013 и № 5717 (Н е в о л и н ъ, стр. 120; ср. указъ 1714 г. марта 23).

мужа, принятое и въ Уложеніе, а равно распространенное при имп. Аннѣ Іоанновнѣ и на мужа въ смыслѣ полученія имъ также $\frac{1}{4}$ изъ движимаго имущества жены, — послужило также, по нашему мнѣнію, препятствіемъ къ развитію общности имуществъ супруговъ въ нашемъ правѣ и содѣйствовало господству принципа раздѣльности. Ни женѣ, ни мужу, ни ихъ родственникамъ не было расчета соединять имущество мужа и жены въ одно цѣлое, ибо по смерти одного изъ супруговъ оставшійся въ живыхъ, получая $\frac{1}{4}$ движимости на прожитокъ, не являлся собственникомъ всего движимаго имущества. Право жены на полученіе $\frac{1}{4}$ изъ движимаго имущества мужа заимствовано, какъ правильно показалъ О. Пергаментъ (I. с. стр. 9 и сл.), изъ Эклоги. Такимъ образомъ, въ данномъ случаѣ мы встрѣчаемся съ вліяніемъ византійскаго права на наше право.

Кратко сказать, уже въ XVII вѣкѣ были созданы указнымъ путемъ существенныя препятствія для дѣятельности частной воли въ области имущественныхъ отношеній супруговъ. Развивавшаяся до этого времени посредствомъ договора общность имуществъ, которая требовала къ себѣ самаго внимательнаго отношенія со стороны законодателя, прекратилась, а вмѣстѣ съ тѣмъ восторжествовалъ окончательно и болѣе простой принципъ раздѣльности имуществъ. Нужно, однако, снова отмѣтить, что неблагоприятная для принципа общности указная практика сложилась въ свою очередь не безъ сильнаго вліянія помѣстной системы XVII в., когда, съ ослабленіемъ государственнаго начала, обнаружилось возрастаніе вещныхъ правъ на помѣстья, а вмѣстѣ съ тѣмъ перенесено было начало исключительности владѣнія родовъ въ область частнаго обладанія вообще. Итакъ, помѣстной системѣ XVII в., касательно недвижимостей, и вліянію церкви и византійскаго права (указъ Филарета), въ отношеніи движимости, принципъ раздѣльности имуществъ супруговъ обязанъ своимъ господствомъ въ русской жизни, если и не исключительно, то все-же главнымъ образомъ.

§ 14. Въ русской литературѣ вопросъ объ имущественныхъ отношеніяхъ супруговъ до сихъ поръ не нашелъ себѣ болѣе или менѣе общепризнаннаго рѣшенія. Нѣкоторые изслѣдователи, какъ Неволинъ и Побѣдоносцевъ, считаютъ, что раздѣльность имуществъ супруговъ была „кореннымъ

началомъ“⁴⁰, началомъ, съ замѣчательною послѣдовательностью проведеннымъ во всей нашей исторіи⁴¹. Другіе изслѣдователи, какъ Сергѣевичъ и Владимірскій-Будановъ, стоятъ на противоположной точкѣ зрѣнія. По ихъ мнѣнію, имущественныя отношенія супруговъ не представляли собою въ теченіе всей исторіи какую либо одну систему и, въ частности, систему раздѣльности. Возможно, думаютъ эти изслѣдователи, что первоначально господствовала у насъ система подчиненія жены мужу не только въ лично, но и имущественномъ отношеніи⁴². Въ слѣдующій періодъ (московскій), по мнѣнію Владимірскаго-Буданова, у насъ господствовала система общности имущества⁴³; по взгляду же Сергѣевича, въ это время не было никакой опредѣленной системы, но рядомъ съ раздѣльностью имущества, обязанной своимъ возникновеніемъ еще въ прошлый

⁴⁰ Неволинъ, Исторія російскихъ гражданскихъ законовъ. Ч. I стр. 92 и стр. 105.

⁴¹ Побѣдоносцевъ, Курсъ гражданского права. СПб. 1896. Ч. II стр. 134. Кавелинъ (Очеркъ юридическихъ отношеній, возникающихъ изъ семейнаго союза. СПб. 1884, стр. 56) говоритъ о томъ, что начало раздѣльности проведено у насъ подобно восточнымъ законодательствамъ „съ большею послѣдовательностью“. Правда, не совсѣмъ ясно, должна ли эта послѣдовательность быть отнесена у Кавелина ко всей русской исторіи или только къ ея послѣднему періоду. — Въ пользу теоріи раздѣльности имущества съ древнѣйшихъ временъ высказался А лек с ѣ в ѣ в ѣ, Объ отношеніяхъ супруговъ по имуществу въ древней Россіи и Польшѣ (Чтенія въ Импер. Общ. Исторіи и Древностей Россійскихъ при Московскомъ университетѣ, 1868, кн. II, стр. 12); см. противоположное мнѣніе Пергамента, Къ вопросу объ имущ. отношеніяхъ супруговъ (Ж. М. Н. Пр. 1894 № 11) стр. 3.

⁴² Сергѣевичъ, Лекціи и изслѣдованія. СПб. 1903 г., стр. 464 и сл. Владимірскій-Будановъ, Обзоръ исторіи русскаго права, стр. 459.

⁴³ Владимірскій-Будановъ, і. с. стр. 462 и сл. Впрочемъ, и Владимірскій-Будановъ признаетъ, „что уже и въ московскую эпоху оба супруга могли обладать и имуществами, принадлежавшими каждому изъ нихъ въ раздѣльности; таковы изъ имущества мужа родовыя его вотчины и жалованныя; изъ имущества жены: вотчины, доставшіяся ей по наслѣдству отъ родственниковъ во время существованія брака, вотчины, полученныя ею въ видѣ дара, если дарственная совершена на ея имя (стр. 469).“ Мы видимъ, такимъ образомъ, что „господство“ системы общности имущества не было уже такимъ господствомъ на самомъ дѣлѣ, ибо многія недвижимости, эта главная часть имущества, подчинялись системѣ раздѣльности.

періодъ вліянію духовенства⁴⁴, „есть указанія, говоритъ Сергѣевичъ, и на существованіе нѣкотораго вида единенія имуществъ, принадлежащихъ супругамъ“⁴⁵. Наконецъ, въ императорскій періодъ устанавливается раздѣльность имуществъ супруговъ; при чемъ и Сергѣевичъ и Владимірскій-Будановъ не указываютъ причинъ господства у насъ этой системы⁴⁶.

На той же точкѣ зрѣнія непризнанія за раздѣльностью имуществъ супруговъ значенія коренной, исконной системы русскаго права стоятъ и другіе изслѣдователи, какъ то Мейеръ и Оршанскій. Эти изслѣдователи пытаются объяснить одно весьма оригинальное явленіе нашего дѣйствующаго права, а именно, почему у насъ, въ противоположность современному европейскому праву, существуетъ полно и послѣдовательно проведенная система раздѣльности⁴⁷. Наконецъ, есть и защитники общности имуществъ, какъ обычнаго начала нашей древности⁴⁸.

Такимъ образомъ, въ отечественной литературѣ по затронутому вопросу нѣтъ единаго рѣшенія. Однако, большинство изслѣдователей склонно, повидному, признавать болѣе позднее происхожденіе нынѣ существующей у насъ системы раздѣльности имуществъ.

Сопоставляя наши предположенія съ мнѣніями приведенныхъ выше изслѣдователей, мы приходимъ къ слѣдующимъ выводамъ:

⁴⁴ О вліяніи византійскихъ источниковъ права на систему имущественныхъ отношеній у насъ въ древнѣйшую эпоху права см. О. Пергаментъ, Къ вопросу объ имущественныхъ отношеніяхъ супруговъ по древнѣйшему русскому праву (въ Ж. М. Н. Пр. 1894 г. № 11).

⁴⁵ Сергѣевичъ, Лекціи и изслѣдованія. СПб. 1903 г., стр. 469.

⁴⁶ Сергѣевичъ, Лекціи и изслѣдованія. СПб. 1883 г., стр. 931; Владимірскій-Будановъ, Обзоръ исторіи русскаго права, стр. 469.

⁴⁷ См. объ этомъ ниже.

⁴⁸ Такъ, напр., О. Пергаментъ. По его мнѣнію, въ древности преобладала надъ Прохирономъ (принципъ — система раздѣльности) Эклога (ея принципъ — система общности). Начала же Эклоги, по мнѣнію О. Пергамента, ближе стояли къ основнымъ положеніямъ обычнаго права славянства, чѣмъ начала Прохирона. Это свое заключеніе О. Пергаментъ основываетъ на сравненіи Эклоги со статьями Русской Правды и Пековской судной грамоты. О Пергаментъ, Къ вопросу объ имущественныхъ отношеніяхъ супруговъ по древнѣйшему русскому праву (Ж. М. Н. Пр. 1894 № 11), стр. 20 и сл.

1. Слѣдуетъ считать болѣе правильнымъ мнѣніе большинства изслѣдователей въ той его части, что у насъ не было единой, исконной системы имущественныхъ отношеній супруговъ, которая проходила бы красною нитью черезъ всю русскую исторію до нашихъ дней включительно. Объясняется это тѣмъ, что вопросъ объ имущественныхъ отношеніяхъ супруговъ связанъ: 1) съ защитой имущественныхъ интересовъ прежней, родной семьи жены, 2) съ интересами самой новой семьи, возникавшей по заключеніи брака и 3) рѣшеніе этого вопроса въ жизни въ ту или другую сторону находилось подъ непосредственнымъ воздѣйствіемъ воли лица и, въ частности, брачнаго договора.

2. Правильнѣе думать, что исконной системой была у насъ система подчиненія имущества жены власти мужа. Эта система стоитъ въ самой органической связи съ пріобрѣтеніемъ мужчиною женщины и формой несвободнаго брака. Определить время возникновенія и конца господства у насъ этой системы, за отсутствіемъ положительныхъ данныхъ, трудно. Возможно, однако, что она еще господствовала у нѣкоторыхъ племенъ въ тотъ періодъ жизни нашихъ предковъ, когда у нихъ примѣнялись способы заключенія брака въ томъ видѣ, какъ они описаны лѣтописцемъ.

3. Второй системой, существовавшей сначала, вѣроятно, на ряду съ первой системой и получившей надъ этой послѣдней, съ теченіемъ времени, перевѣсъ, была раздѣльность имуществъ. Причинами ея возникновенія были, съ одной стороны, ростъ имущественной правоспособности женщины, въ частности дочери, въ родной ея семьѣ; съ другой стороны, — желаніе родной семьи сохранить за собой имущество, уносимое женщиной изъ этой семьи въ семью мужа. Раздѣльность имуществъ въ своей первоначальной основѣ находится, такимъ образомъ, въ органической связи съ ростомъ имущественной правоспособности женщины и формой свободнаго брака.

4. Интересы новой, образовавшейся путемъ брака, семьи толкали ее, однако, въ сторону образованія новой (третьей) системы: общности имуществъ супруговъ. Для выработки и укрѣпленія въ жизни этой системы требовалось много времени. Системы, связанныя съ существованіемъ въ жизни несвободнаго брака и свободнаго брака, очень

просты. Онѣ не требуютъ творчества; строго говоря, онѣ отрицаютъ имущественныя отношенія супруговъ. Система общности, наоборотъ, хорошо или плохо, но устанавливаетъ эти отношенія между супругами. Воля лица и, въ частности, договоръ въ созданіи этой системы имѣютъ первостепенное значеніе. Эта система стоитъ въ органической связи съ укрѣпленіемъ организациі новой семьи и формой брака въ настоящемъ смыслѣ этого слова, какъ полного общенія двухъ равныхъ существъ. Исторія русскаго права не могла не выработать этой системы на смѣну системы раздѣльности. Какъ рано началась эта работа, — трудно сказать. Можетъ быть, уже въ уставѣ Ярослава мы находимъ первые слѣды системы общности; но, во всякомъ случаѣ, въ московскій періодъ происходила, повидимому, усиленная выработка этой системы, закончившаяся, однако, какъ мы говорили выше, подъ вліяніемъ разныхъ причинъ неудачно.

Такимъ образомъ, развитіе имущественныхъ отношеній супруговъ въ исторіи нашего права должно быть характеризовано, какъ сложный процессъ, нуждающійся въ самомъ внимательномъ его изученіи. О господствѣ у насъ въ области имущественныхъ отношеній какого то коренного начала не приходится, поэтому, говорить. Сложность процесса и невозможность рѣзко разграничить отдѣльныя его стадіи заставляютъ насъ не согласиться съ Владимірскимъ-Будановымъ, что въ московскій періодъ уже господствовала система общности имуществъ. Тѣмъ болѣе, нельзя согласиться съ О. Пергаментомъ, что принципъ общности имуществъ господствовалъ у насъ съ древнѣйшихъ временъ. вмѣстѣ съ тѣмъ мы не можемъ цѣликомъ присоединиться и къ мнѣнію Сергѣевича, что для московскаго періода есть только „указанія на существованіе нѣкотораго вида единенія имуществъ, принадлежащихъ супругамъ.“ Нѣтъ, въ московскій періодъ система общности находилась въ полной силѣ своего созиданія; и, не помѣшай ей разныя неблагоприятныя обстоятельства, мы, можетъ быть, имѣли бы въ настоящее время въ нашихъ законахъ постановленія о брачномъ договорѣ и связанной съ нимъ системѣ общности имуществъ. Но мысль Сергѣевича о томъ, что въ московскій періодъ не было никакой опредѣленной системы, въ общемъ, конечно, правильна, какъ правильна

въ общемъ и мысль Владимірскаго-Буданова о трехъ стадіяхъ въ исторіи имущественныхъ отношеній супруговъ по русскому праву.

5. Все вышеизложенное служить вмѣстѣ съ тѣмъ къ уясненію имущественнаго положенія замужней женщины въ ея новой семьѣ. При несвободномъ бракѣ она не имѣла никакой имущественной правоспособности. При свободномъ бракѣ она уже имѣла имущественную правоспособность, но только въ прежней своей семьѣ. При бракѣ въ собственномъ смыслѣ этого слова замужняя женщина начала приобретать имущественную правоспособность и въ предѣлахъ новой своей семьи, но съ ограниченіемъ своей дѣеспособности въ пользу мужа, какъ главы семьи. Тѣмъ не менѣе, съ приобретениемъ этого рода имущественной правоспособности, замужняя женщина перестала быть въ семьѣ мужа чужой; она сдѣлалась членомъ этой семьи и хотя неполноправнымъ товарищемъ, но все-же товарищемъ мужа.

§ 15. Переходя къ заключительному обзору личнаго положенія русской замужней женщины въ древности, мы должны прежде всего отмѣтить основной фактъ вліянія на это положеніе той или другой системы имущественныхъ отношеній между супругами⁴⁹. Объ этомъ выше мы говорили не разъ. Кромѣ того, здѣсь же должно отмѣтить, что личныя отношенія супруговъ во многомъ опредѣляются также степенью культурности общества независимо уже отъ той или другой имущественной системы. Намъ остается здѣсь отмѣтить то явленіе, что и въ области личныхъ отношеній супруговъ договоръ играетъ существенную роль. Сторонами въ этомъ договорѣ выступаютъ также прежде всего родители замужней женщины. Въ памятникахъ сохранилось до насъ нѣсколько весьма любопытныхъ въ этомъ отношеніи данныхъ.

Такъ, изъ сочиненія Коллинса, Нынѣшнее состояніе Россіи, гл. 2, можетъ быть приведено весьма любопытное слѣдующее мѣсто: „Русскіе обходятся съ женами же-

⁴⁹ Господствующая въ современномъ русскомъ правѣ система раздѣльности, очевидно, противорѣчитъ идеѣ брака, какъ полнаго единенія всей жизни супруговъ. У насъ принято защищать эту систему тѣмъ, что она обезпечиваетъ лучше, чѣмъ другія системы, личное положеніе жены въ семьѣ мужа.

стоко и держать ихъ въ строгомъ повиновеніи: но прежде они обращались съ ними еще безчеловѣчнѣе, нежели теперь . . . Нѣкоторые мужья привязываютъ женъ за волосы и сѣкутъ совершенно нагихъ. Такія жестокости, однако-жь, рѣдки, и причинами бываютъ только невѣрность или пьянство. Теперь, какъ кажется, мужья ужъ не такъ жестоко обходятся съ женами: по крайней мѣрѣ родители стараются ихъ предупредить и, выдавая дочерей своихъ замужъ, заключаютъ условіе. Они требуютъ отъ зятя, чтобы онъ снабжалъ жену приличными платьями, кормилъ ее хорошей и здоровой пищей, не билъ, обращался ласково, и предлагаютъ много другихъ условій, сходныхъ нѣсколько съ тѣми правилами, которыя предписываютъ въ Англіи обыкновенія, получившія силу закона. Когда договоръ нарушенъ, они обращаются съ просьбою къ суду⁵⁰.

Это свидѣтельство Коллинса весьма характерно. Оно показываетъ намъ, что не только имущественныя отношенія супруговъ опредѣлялись договоромъ, какъ о томъ было сказано нами выше, но что именно и личныя отношенія супруговъ опредѣлялись также съ помощью договора. При этомъ защита личности жены исходитъ опять-таки со стороны родителей и вообще родственниковъ невѣсты. Коллинсъ замѣчаетъ, что эти договорныя условія сходны съ тѣми правилами, которыя предписываютъ въ Англіи обыкновенія. Наше русское право не дошло до той ступени въ развитіи договорнаго права, когда это послѣднее становится обычнымъ правомъ, обыкновениемъ, не нуждающимся, поэтому, въ предварительномъ соглашеніи. Мы уже говорили выше, что господство у насъ теперь системы раздѣльности имуществъ объясняется тѣмъ, что брачный договоръ вышелъ изъ употребленія въ силу разныхъ неблагоприятныхъ для его развитія обстоятельствъ. То же самое мы должны повторить и здѣсь въ объясненіе полной неразработанности личныя отношеній супруговъ по нашему праву (подробнѣе см. ниже § 16).

⁵⁰ См. Чтенія въ Импер. Общ. Исторіи и Древностей Россійскихъ при Москов. Унив. Засѣд. 26 Генв. 1846 г. Отд. 3. с. 3—4. Мѣсто это приведено также Неволнымъ, I. с. стр. 80 прим. 191.

Въ дополненіе къ сказанному намъ необходимо объяснить, почему защита личности жены идетъ въ сравнительно позднемъ русскомъ правѣ со стороны родителей. По свидѣтельству Котошихина, въ царствованіе Алексѣя Михайловича еще не было обычая невѣстѣ уговариваться самой съ женихомъ. Невѣста еще не была, поэтому, дѣеспособна къ заключенію брачнаго договора, не считалась еще стороной въ немъ. Какой простотой и наивностью вѣсть на насъ, современныхъ читателей, отъ слѣдующихъ заключительныхъ строкъ главы XIII сочиненія Котошихина: „Благоразумный читатель! не удивляйся сему: истинная тому есть правда, что во всемъ свѣтѣ нигдѣ такова на дѣвки обманства нѣтъ, яко въ Московскомъ государствѣ; а такого у нихъ обычая не повелось, какъ в-ыныхъ государствахъ, смотрити и уговариватися времяемъ съ невѣстою самому“, т. е. жениху⁵¹.

Если же невѣста не была стороной въ дѣлѣ заключенія брачнаго договора, а являлась, скорѣе, вещью, объектомъ брачнаго договора, то понятно, что и въ семьѣ мужа она не могла сама защищать свою личность. Она должна была прибѣгать къ защитѣ родителя, какъ стороны въ брачной сдѣлкѣ, жаловаться ему на ненадлежащее выполненіе этой сдѣлки другой стороной — ея мужемъ. Вотъ что по этому поводу говорить Котошихинъ:

„И будетъ которая жена бываетъ противна, побой его и мученія не терпитъ, жалуется сродичамъ своимъ, что онъ съ нею живетъ не въ совѣтѣ и бьетъ и мучитъ, и тѣ сродичи на того человѣка бьютъ челомъ патріарху, или болшимъ властямъ, и по тому челобитію власти велятъ сыскать дворовыми людьми и сосѣдми, по душамъ ихъ: и будетъ тому есть правда, и того человѣка сошлютъ въ смиреніе, въ монастырь, на полгода или на годъ, а жена его останется въ дому; и какъ урочные мѣсяцы въ монастырѣ отсидитъ, или до того времени жена объ немъ учнетъ бить челомъ, чтобъ былъ свободенъ, и его свободятъ и велятъ ему съ нею жить по закону; и будетъ и того не послушаетъ, и ихъ разведутъ, и животы ихъ имъ роздѣлятъ пополамъ,

⁵¹ Котошихинъ, I. с. стр. 178.

и до семи лѣтъ имъ одному жениться на иной, а другой за другого итти замужъ не поволено“⁵².

Это свидѣтельство Котошихина любопытно во многихъ отношеніяхъ; но особенно въ немъ обращаетъ на себя вниманіе указаніе на то, что жена не приноситъ лично властямъ жалобы на своего мужа, хотя она и не лишена въ другомъ случаѣ „бить челомъ“ объ освобожденіи мужа. Защита жены ея родичами можетъ повести за собою весьма непріятныя послѣдствія для мужа, какъ въ личномъ⁵³, такъ и имущественномъ отношеніи⁵⁴. Отсюда, понятно замѣчаніе Котошихина о томъ, что мужья предпочитали иногда сами постригаться въ монахи или даже прибѣгали къ отравѣ, чтобы только избавиться отъ увѣчной и несовѣтливой жены⁵⁵. Этимъ косвенно доказывается, что замужняя женщина стояла подѣ надежной защитой своихъ родичей, и что бракъ ея былъ, вѣроятно, въ это время свободнымъ бракомъ. Жена юридически не стояла подѣ властью мужа. Правда, въ памятникахъ московскаго періода встрѣчаются указанія на то, что жена находилась въ волѣ мужа⁵⁶. Однако, эти указанія слѣдуетъ понимать въ смыслѣ фактической зависимости жены отъ мужа, но отнюдь не юридической. Воля мужа, понимаемая въ смыслѣ его власти

⁵² Котошихинъ, I. с. глава XIII ст. 10 (стр. 177).

⁵³ Ссылка въ монастырь и запрещеніе въ теченіе семи лѣтъ жениться.

⁵⁴ Раздѣлъ „животовъ“ пополамъ.

⁵⁵ Котошихинъ, I. с. гл. XIII ст. 10 (стр. 177).

⁵⁶ Указная книга вѣдом. казначеевъ (см. Влад.-Будановъ, Христом. Вып. III стр. 11): „А духовный судъ: которая жена у мужа умереть, а налншетъ въ духовной мужа своего въ приказчики: и тому мужу въ приказчикѣхъ не быти, а та духовная не въ духовную, потому что жена въ его волѣ, что ей велитъ писати, то она и пишетъ (указъ царя и велик. князя Ив. Васил. лѣта 7064 [1556] г. августа въ 21 день)“. Владимірскій-Будановъ замѣчаетъ отъ себя (I. с. стр. 11 прим. 40), что „этотъ законъ лишь констатируетъ бытовыя отношенія, вовсе не говоря, законны ли они или нѣтъ“. Правильность мысли о томъ, что рѣчь идетъ въ данномъ указѣ о фактическомъ, а не юридическомъ отношеніи, подтверждается указомъ, послѣдовавшимъ пять лѣтъ спустя, о томъ, что завѣщанія, въ которыхъ рядомъ съ мужьями назначены душеприказчиками и родственники жены-завѣщательницы, должны считаться дѣйствительными. „А у иныя духовныя мужи у женъ въ приказѣ бывають, да съ ними женъ ихъ племя въ приказъ имаются, и тѣмъ

надъ женой, должна была бы въ такомъ случаѣ распростра-
няться и на ея имущество. Между тѣмъ, въ московскій пе-
ріодъ нѣтъ данныхъ въ пользу поглощенія имущества жены
имуществомъ мужа. Раздѣльность и общность имуществъ
говорятъ: первое — въ пользу имущественной самостоятель-
ности замужней женщины; второе — въ пользу признанія
за нею правъ не только члена семьи, но и товарища мужа.

Этимъ вмѣстѣ съ тѣмъ объясняется, почему въ москов-
скій періодъ нѣтъ вообще законодательныхъ постановленій
о личныхъ отношеніяхъ супруговъ⁵⁷. Въ свободномъ бракѣ
эти отношенія опредѣляются не закономъ, а частнымъ со-
глашеніемъ.

§ 16. Въ заключеніе вопроса о личныхъ отношеніяхъ су-
пруговъ по древнему русскому праву необходимо напомнить,
что фактически жизнь русской замужней женщины
не была въ личномъ отношеніи обезпеченной. Бытовые
воззрѣнія той эпохи представляли мужу право наказывать
жену; запрещалось мужу лишь увѣчить свою жену. Въ
этомъ отношеніи весьма интересна одна поручная запись
1640 г.: „Се язь Иванъ, да язь Дмитрей, Викуловы дѣти...
выручили есмѣ Пречистые Богородицы Тихвина монастыря
слуги у Третьяка Васильева сына посадцкого жилца Ивана
Сидорова сына Загустина, въ томъ: жити ему Ивану Пре-
чистые Богородицы Тихвина Монастыря на посадѣ; и жи-
вучи, за нашею порукою, съ матерью своею не бранитьца и
не битца и жены своей не безвѣчить напрасно...
и жити ему, какъ и протчіе посацкіе добрые люди жи-
вуть съ матерми своими и съ женами, безъ всякаго во-
ровства, и смиряти жена своя по вины и полюдcki,
а не безвѣчьемъ“⁵⁸...

духовнымъ вѣрйти жъ. А въ которыхъ духовныхъ мужъ у жены въ
приказѣ пишется одинъ, а сторонныхъ людей съ нимъ въ той ду-
ховной не будетъ, и тѣмъ духовнымъ не вѣрйти (ук. лѣта 7069 [1561]
марта въ 14 день)“; см. у Владим.-Буданова, Христом. Вып. III стр. 28.
Ясно, что рѣчь идетъ только о возможности насилія со стороны мужа
надъ послѣднею волею жены. Наоборотъ, право жены составлять завѣ-
щаніе признается указомъ 1561 г., и этимъ самымъ отвергается мысль о
власти мужа, какъ правовомъ институтѣ поглощенія личности жены.

⁵⁷ Ср. Владим.-Будановъ, Христом. Вып. III, стр. 11 прим. 40.

⁵⁸ Запись эта приведена у Неволіна, I. с. стр. 80 прим. 191.

Такимъ образомъ, мораль того времени требовала отъ „добрыхъ людей“ смирять жену смотря по винѣ и почеловѣчески, т. е. безъ причиненія ей увѣчья. Въ другой поручной записи 1677 г. поручители обязуются передъ кредиторами въ томъ, что должникъ явится къ сроку для выполненія своего обязательства вмѣстѣ съ своею женою, а также въ томъ, что ему, должнику, той своей жены „не убить, не замучить, не постричь безо властелина вѣдома“⁵⁹. Хорошо извѣстны также совѣты Домостроя: „А за всякую вину по уху или по лицу ни бити, ни кулакомъ подъ сердце, ни шинкомъ, ни посохомъ не колотити, ничѣмъ желѣзнымъ, ни деревомъ не бити. Кто съ сердца или съ кручины такъ бьетъ, многія притчи оттого бываютъ, слѣпота и глухота, и руку и ногу вывихнетъ, и глазоболюе, и зубная болѣзнь, а у беременныхъ женъ и дѣтямъ въ утробахъ бываетъ поврежденіе; а плетью бити и разумно, и больно, и страшно, и здорово. А въ случаѣ большой вины, и за ослушаніе и небреженіе спять рубашку, да плетію вѣжливенько, за руки держа, по винѣ смотря“⁶⁰. Повидимому, церковь въ принципѣ считала вполне нормальнымъ „ученіе“ жены мужемъ. По крайней мѣрѣ, по свидѣтельству Котошихина, описавшаго въ I главѣ женитьбу царскую, протопопъ такъ поучалъ, по окончаніи вѣнчанія, царя и царицу: „женѣ у мужа быть въ послушствѣ и другъ на друга не гнѣватися, развѣ нѣкія ради вины мужу поучити ея слегка жезломъ, занеже мужъ женѣ яко глава въ церквѣ“⁶¹. Вліяніе Византіи сказалось у насъ на Руси въ составленіи сборниковъ, унижающихъ личность женщины. Такъ, въ

⁵⁹ Загоровскій, Курсъ семейнаго права (Одесса 1902 г.) стр. 160 (недавно вышло новое изданіе курса).

⁶⁰ Оровичъ, Женщина въ правѣ. СПБ., годъ не указанъ. Изд. 3 стр. 65.

⁶¹ Котошихинъ, I. с. гл. I ст. 11 (стр. 11). Въ одной рукописной кормчей (только Козмы Халкидонскаго, яко не подобаеъ жены госпожею звати) сказано: „Да будутъ жены домодержцы . . . да покоряются во всемъ своимъ мужамъ, и мужи до любятъ жены свои, и жены да послушаютъ во всемъ мужей своихъ, яко рабъ господина . . . Не мози, сыну, возвести главы женскія выше мужни, али то Христу наругаешъся. Того ради не подобаеъ жены звати госпожею, но и лѣпо женѣ мужа звати господиномъ“ (См. у Я. Оровича, I. с. стр. 66).

Святославовомъ Изборникѣ XI в. говорится: „жена, соблазнительная Адама, положила начало всякомъ грѣху. Не слушай злой жены; медъ каплетъ изъ устъ ея, но онъ скоро будетъ горячѣе желчи и полыни и острѣе ножа обоюдоостраго. Женщина уловляетъ души честныхъ людей и низводитъ въ адъ; пути адовы — пути ея. Добраго мужчину найдешь одного въ тысячѣ, а женщины ни одной не встрѣтишь и въ десяткѣ тысячъ... Жена заключила въ темницу Иосифа Прекраснаго; она совѣтывала самоубійствомъ кончить жизнь Иову; жена была виновницей убійства Урии и паденія мудрѣйшаго Давида и Соломона; она ослѣпила сильнѣйшаго изъ людей Сампсона; она умертвила Наву, злоумышляла на жизнь пророка Иліи и добилась головы Іоанна Крестителя. Злая жена — это зло дьявольское и острое оружіе“. Въ другомъ сборникѣ „Пчела“ ставится вопросъ: „что есть злая жена?“ и дается слѣдующій отвѣтъ: „источникъ злобы, смертоносная бесѣда, душамъ пагуба, хоругвь адова, проказливая клеветница, сатанинъ праздникъ, покоище змѣиное, цвѣтъ дьявольскій, спасающимся соблазнъ, неисцѣлимая болѣзнь, бѣшеная сука, коза неистовая, вѣтеръ сѣверный, день ненастный, лютый морозъ, колодезь смрадный, неукротимый звѣрь, ехидна, неумолимая скорпія, неудержимый аспидъ“ и т. д.⁶²

Слѣдуетъ, впрочемъ, замѣтить, что и на Западѣ, даже въ XVI в., писались сочиненія, очень схожія по духу съ только что приведенными извлеченіями изъ нашихъ сборниковъ, и притомъ писались юристами. Такъ, одинъ юристъ начала XVI в. писалъ о женщинѣ слѣдующимъ образомъ: „Среди дурныхъ качествъ, отличающихъ женщину, можно указать на слѣдующія 9 дурныхъ качествъ. Во 1-хъ, по своей природѣ женщина склонна сама наносить себѣ вредъ, какъ это изложено въ l. 4 C. de spons. Во 2-хъ, по своей природѣ она очень жадна. C. de donat. ant. nupt., l. si a sponso. Въ 3-хъ, ея желанія слишкомъ внезапны. C. de inoff. test., l. filia. Въ 4-хъ, воля ея зла. D. de off. proc. et leg., l. observ. Въ 5-хъ, по природѣ она склонна къ фиглярству. l. 1 de postul. говоритъ о женщинѣ, которая называлась Кальпурніей и которую можно было бы сравнить

⁶² Я. Оровичъ, Женщина въ правѣ. Стр. 61 и сл.

съ сорокой. Далѣе, женщины лживы, почему ихъ не принимаютъ и въ свидѣтели по завѣщанію. *Inst. de test. § testes.* Онѣ дѣлають всегда противное тому, что имъ приказываютъ, *juxta illud: Semper prompta rei quae prohibetur ei.* *Ext. de mat. cont. int.* Потомъ, женщины легко отступаются, выражаютъ себѣ порицаніе и рассказываютъ о собственномъ стыдѣ. *Ext. de divor. cap. ex litteris.* Наконецъ, онѣ вѣроломны и лукавы, почему одинъ законъ и говоритъ, что всякій долженъ быть доволенъ, если онъ избѣгаетъ при встрѣчѣ съ ними какъ выгоды, такъ и потери. *De jure dotium, L. quoties.* Св. Августинъ замѣчалъ, что женщина — животное, не имѣющее ни твердости, ни постоянства, что она полна ненависти въ отношеніи къ мужу, уснащена зломъ, отъ нея — всѣ споры и тяжбы и она — на пути всѣхъ несправедливостей⁶³. Немудрено, что у насъ, въ московскій періодъ, подъ вліяніемъ такихъ взглядовъ церкви и образованнаго общества на женщину (даже на западѣ), личность замужней женщины не находила себѣ въ законѣ энергичной защиты. То, что могло быть сдѣлано въ тѣ времена для улучшенія личнаго положенія въ семьѣ замужней женщины, это возможно было осуществить путемъ частнаго соглашенія. Но это частное соглашеніе въ свою очередь встрѣчало предѣлы въ народномъ правосознаніи, слѣды котораго сохраняются прочно еще и теперь — въ наше время⁶⁴.

⁶³ Сочиненіе это носить названіе: „*Le Songe de Verger*“ (vers 1516) *Liv. I, ch. 147*; см. *Éd. Laboulaye, Recherches sur la condition civile et politique des femmes depuis les romains jusqu'à nos jours. Paris 1843, p. 457 et suiv.* См. также П. Жидъ, Гражданское положеніе женщины съ древнѣйшихъ временъ. Москва 1902 г., стр. 445 (переводъ Гамбарова).

⁶⁴ Мы позволимъ себѣ почти буквально привести замѣтку изъ одной газеты за 1908 г. подъ заглавіемъ: „Бабьи стоны“. Около Михайловскаго монастыря въ Кіевѣ. Праздникъ 800-лѣтія и потому — тучи народа. Но почти все кіевскіе — мѣстные. Среди бѣлыхъ лицъ горожанъ только маленькія кучки крестьянъ. Темныя, почти черныя отъ солнца и нужды лица. Измученныя аскетически строгія лица старухъ съ впалыми Нестеровскими глазами. Пожалуй, въ толпѣ только эти и молятся: онѣ ждуть „чуда“. потому что больше имъ ждать нечего. Въ уголку лежитъ подъ платкомъ женщина, повидимому, въ падучей. — Что она? — „Мужъ підпалывъ... Да вона со страху більшъ... Попритчилась“. Говорять по малорусски, но я не буду передавать особенности чужого для меня говора... — Какъ подпалилъ? — А такъ... Разозорничался. Немного

Глава четвертая.

Способы заключенія брака, личное и имущественное положеніе замужней женщины въ гражданскомъ законодательствѣ Ману.

§ 17. Изученіе личнаго и имущественнаго положенія замужней женщины въ связи 1) съ древними способами заключенія брака и 2) договоромъ, какъ факторомъ, улучшавшимъ это положеніе въ древнемъ правѣ: римскомъ и русскомъ, привело насъ къ установленію двухъ основныхъ положеній. I. Первоначальное безправное положеніе замужней женщины въ семьѣ мужа находится въ самой тѣсной связи съ фактомъ приобрѣтенія женщины, какъ вещи (2-ая глава). II. Улучшеніе личнаго и имущественнаго положенія замужней женщины шло путемъ частнаго соглашенія или, выражаясь болѣе точнымъ, техническимъ языкомъ, путемъ юридической сдѣлки (3-ья глава). Эти основныя положенія,

пьянъ и сталъ учить. Разжегъ огонь. Привязалъ и сталъ жечь. Съ той поры съ ней и „сдѣлалось“. Можетъ исцѣлить великомученица Варвара...“ — А мужъ? Въ тюрьмѣ, что ли? — Ни; дома. Что ему? Кто станетъ путаться? Его дѣло „чоловичье“ (Чоловикъ — мужъ). — Въ одномъ селѣ мужикъ привязываетъ жену къ веревкѣ церковнаго колскола и бьетъ, чтобы „подъ звонъ“ вышло. — Смотрите, добрые люди! — Онъ былъ пьянъ, — но, очевидно, въ основѣ этой дикости лежитъ міровоззрѣніе всѣхъ его трезвыхъ сосѣдей. „Право бить“ — его священное, религиозное право. Мужикъ былъ даже увѣренъ, что его батюшка поддержитъ. — Что касается литературы по вопросу о положеніи замужней женщины въ древнемъ русскомъ гражданскомъ правѣ, то см. Неволинъ, Исторія російскихъ гражданскихъ законовъ. Ч. I. СПб. 1857; Александровъ, Обь отношеніяхъ супруговъ по имуществу въ древней Россіи и Польшѣ (Чтенія въ Импер. Общ. Исторіи и Древностей Россійскихъ при Московск. Унив.) 1868 г., кн. II; Побѣдоносцевъ, Курсъ гражданского права. СПб. 1896. Ч. II.; Мейеръ, Русское гражданское право. СПб. 1902; Оршанскій, Изслѣдованія по русскому праву семейному и наследственному. СПб. 1877; О. Пергаментъ, Къ вопросу обь имущественныхъ отношеніяхъ супруговъ по древнѣйшему русскому праву (Ж. М. Н. Пр. 1894 № 11); Сергѣевичъ, Лекціи и излѣдованія. СПб. 1903; Владимірскай-Будановъ, Обзоръ исторіи русскаго права. Кіевъ 1905. Оба послѣдніе автора даютъ также перечень литературы (см. Влад.-Буд. стр. 420 и сл.; Сергѣевичъ, стр. 443 и сл.) См. также Поворинскій, Системат. указ. рус. литер. по граждан. праву. СПб. 1904 стр. 222 и сл. Леонтовичъ, Очерки (Ж. М. Ю. 1903. IX).

а равно и многие частные выводы изъ нихъ (см. глава третья §§ 14 и 15), мы и постараемся провѣрить теперь, обратившись къ разсмотрѣнію законовъ Ману, Хаммураби и нѣкоторыхъ другихъ древнихъ законодательствъ.

Въ законахъ Ману перечисляются восемь способовъ заключенія брака: „Выслушайте вкратцѣ слѣдующіе восемь (способовъ) заключенія брака, благодѣтельныхъ и гибельныхъ и здѣсь и послѣ смерти для четырехъ кастъ. (Эти способы суть): Брахмы, боговъ, риши, праджапати, асуровъ, гандхарвовъ, ракшасовъ и (способъ) восьмой, самый плохой — пишачей. Должно знать, что (первые) шесть (способовъ) по порядку считаются законными для брахмана; для кшатрія — четыре послѣдніе (способа); тѣ же (способы), за исключеніемъ (способа) ракшасовъ, остаются законными и для вайши и для шудры. Знатокъ считаютъ лучшими (способами) для брахмана первые четыре, для кшатрія — одинъ (способъ) ракшасовъ; а для вайши и шудры одинъ (способъ) асуровъ. А здѣсь (въ этой книгѣ) изъ пяти (послѣднихъ способовъ) признаны три законными и два незаконными; (способы) пишачей и асуровъ не должны быть никогда употребляемы. Либо каждый въ отдѣльности, либо оба вмѣстѣ, вышеупомянутые два (способа) гандхаровъ и ракшасовъ признаны законными для кшатрія. (Отецъ) самъ, пригласивъ брахмана, хорошо знающаго Веды, отдаетъ (ему) невѣсту, одаривъ и почтивъ (ее?); (вотъ что) называется бракомъ Брахмы. А когда (отецъ), при совершеніи жертвоприношенія въ трехъ огняхъ, разложенныхъ какъ слѣдуетъ, отдаетъ свою дочь, нарядивъ ее, жрецу, совершающему (это) священнодѣйствіе, — (такой бракъ) называютъ бракомъ боговъ. Получивъ отъ жениха одну или двѣ пары коровъ по закону, (отецъ) отдаетъ дочь съ совершеніемъ обычныхъ обрядовъ; (вотъ что) называется бракомъ риши. (Если отецъ) отдаетъ свою дочь, почтивъ жениха и провожая (ихъ) словами: „вмѣстѣ оба исполняйте законъ“, (то такой бракъ) преданіе называетъ бракомъ праджапати. (Если отецъ) отдаетъ свою дочь по ея желанію жениху, который, сколько можетъ, даетъ имущество родственникамъ и самой невѣстѣ, (то такой бракъ) называется бракомъ асуровъ. Добровольное соединеніе другъ съ другомъ жениха и невѣсты, — (вотъ что) называется гандхарвовымъ любовнымъ соедине-

нiемъ пары. Когда, совершивши убiйство, нанеся раны, произведя разгромъ, женихъ уводитъ силою изъ дому невѣсту, которая кричитъ о помощи и плачетъ, (то такой бракъ) называется бракомъ *ракшасовъ*. Когда въ уединенномъ мѣстѣ кто либо овладѣетъ дѣвушкой спящей, опьяненной, безпечной, это — восьмой, самый плохой (способъ), названный бракомъ *пишачей*¹.

Прежде всего, нельзя не замѣтить, что нѣкоторые изъ перечисленныхъ способовъ заключенiя брака имѣютъ религiозное основанiе, такъ способы *Брахмы*, *боговъ* и отчасти *праджапати*². Другiе способы, какъ то: *риши* и *асуровъ*, отличаются юридическимъ характеромъ; въ основѣ ихъ лежитъ купля-продажа невѣсты³. Наконецъ, способы *гандхарвовъ*, *ракшасовъ* и *пишачей* имѣютъ, скорѣе всего, бытовой характеръ; въ основѣ ихъ лежитъ овладѣнiе дѣвушкой съ ея согласiя (добровольное), несмотря на ея сопротивленiе (насильственное) и овладѣнiе дѣвушкой, неожиданное для нея. Эти послѣднiе три способа рѣзко отличаются отъ перечисленныхъ выше тѣмъ, что они не сопровождаются передачей дѣвушки жениху ея отцомъ или родственниками. А эта передача является, по законамъ *Ману*, весьма существенной для заключенiя брака, такъ какъ этимъ путемъ женихъ, получая переданную ему дѣвушку, прiобрѣтаетъ вмѣстѣ съ тѣмъ надъ нею и власть. „Формула благословенiя и жертва создателю существъ употребляются въ бракахъ ради (привзанiя) благополучiя (на вступающихъ въ бракъ), (но) передачей (невѣсты) возникаетъ власть [мужа]“⁴. Слѣдуетъ, при этомъ, замѣтить, что слово *vivāha*, употребленное въ этомъ мѣстѣ для выраженiя понятiя брака, означаетъ въ буквальномъ пониманiи „уведенiе“, т. е. отводъ невѣсты въ домъ жениха (*deductio in domum mariti*). Кромѣ

¹ *Ману*, III 20—34. *Брахманы* составляли жреческую касту; *кшатри* — военную касту; *вайшьи* — касту поселенцевъ, занимавшихся торговлей и земледѣлiемъ; *шудры* — касту зависящихъ людей, вѣроятно, покоренныхъ жителей, бывшихъ въ услуженiи первыхъ трехъ кастъ.

² Ср. *Ману* V, 152 см. прим. 4.

³ См. объ этомъ стр. 54 и сл.

⁴ *Ману*, V 152: „*maṅgalārthaṃ svastyāyanaṃ yajñāṣṣāsaṃ prajā-patēḥ || prauçyate vivāheḥu pradānaṃ svām̐ya kāraṇam.*“ О значенiи религiозной церемонiи см. еще *Ману*, VIII 226—227.

того, слово *svāmuḥ*, употребленное въ этомъ же текстѣ для выраженія понятія власти, означаетъ не просто супружескую власть, но „владѣніе“, „господство“, „право собственности“⁵.

Такимъ образомъ, всѣ восемь способовъ заключенія брака, перечисленные въ законахъ Ману, могутъ быть раздѣлены на двѣ группы: 1) на способы съ передачей невѣсты жениху ея отцомъ или родственниками⁶ и 2) на способы безъ таковой передачи. На юридическомъ языкѣ первый способъ можетъ быть названъ производнымъ, а второй первоначальнымъ способомъ пріобрѣтенія женщины⁷.

Смыслъ всѣхъ этихъ способовъ одинъ: женщина пріобрѣталась мужчиною, подобно вещи, во владѣніе пріобрѣтателя въ качествѣ жены. Эта точка зрѣнія на женщину, какъ на вещь, проведена, однако, въ законахъ Ману въ высшей степени не послѣдовательно. Объясняется это тѣмъ, что позднѣйшіе или позднѣйшіе редакторы свода законовъ Ману смотрѣли уже на женщину, какъ на субъекта, на лицо, а не какъ на объектъ, или вещь права. Поэтому въ законахъ Ману мы встрѣчаемся съ двоякимъ взглядомъ на женщину: и какъ на вещь, и какъ на лицо. Эти два взгляда постоянно даютъ себя знать при чтеніи законовъ Ману. Такъ, въ нихъ настойчиво повторяется, что женщина не можетъ быть предметомъ купли-продажи⁸. Между тѣмъ, въ тѣхъ же законахъ говорится въ очень многихъ мѣстахъ о платѣ женихомъ отцу или его родственни-

⁵ Въ римскомъ правѣ слово „*manus*“ въ буквальномъ смыслѣ, означало также просто физическую силу, вещное господство, см. у насъ выше стр. 16.

⁶ Напр., братомъ невѣсты съ разрѣшенія ея отца (Ману, V 151).

⁷ 1) Взятіе руки (*rāṅgahana*) было предписано въ качествѣ церемоніи въ бракахъ лицъ одной касты и 2) держаніе палки, стрѣлы (*śara*), острія палки (*pratoda*), края одежды (*vasanasya daśa*) — въ противоположномъ случаѣ. Указываютъ ли эти символы на пріобрѣтеніе женщины мужчиною съ помощью руки, стрѣлы, палки? Что означало держаніе края одежды? Было ли это символомъ, что женщина считалась собственностью того человѣка, за край одежды котораго она держалась? Ману, III 43—44.

⁸ „Отецъ, сознающій (свои обязанности), не долженъ брать за дочь даже и малаго вѣна (*śulka*), ибо человѣкъ, берущій изъ жадности вѣно, становится продавцемъ своего потомства (Ману, III 51; см. также III

камъ цѣны невѣсты (вѣно, шулька = *ṣulka*)⁹. Болѣе того, возставая противъ продажи дочери, законы Ману дозволяютъ продажу сына¹⁰. Такимъ образомъ, въ этихъ законахъ сохранились указанія на рѣзкое выраженіе вещной власти отца и мужа такъ же, какъ и въ римскомъ правѣ¹¹.

§ 18. Обращаясь къ рассмотрѣнію вышеприведенныхъ постановленій Ману о дозволенности тѣхъ или другихъ способовъ заключенія брака для отдѣльныхъ кастъ (стр. 52),

53, 54)⁴. Напротивъ, даръ, сдѣланный женихомъ невѣстѣ, не является куплей невѣсты, но честью и выраженіемъ уваженія къ ней со стороны жениха (Ману, III 54). См. также Ману, IX, 100 ср. 97; см., наконецъ, слѣдующее примѣчаніе.

⁹ Такъ, „человѣкъ болѣе низкой касты, который имѣетъ связь съ дѣвицей высшей касты, достоинъ тѣлесной казни; а человѣкъ, который имѣетъ связь съ дѣвицею одной съ нимъ касты, долженъ дать (отцу невѣсты) вѣно, если отецъ согласенъ (Ману, VIII 366)⁴. Ср., однако, способъ заключенія брака гандхарвовъ. — „Если дѣвица испортитъ дѣвицу, то да будетъ ей штрафъ въ 200 и двойное вѣно отцу и десять (ей) розгъ (шипга) — Ману, VIII 369⁴. Въ нѣкоторыхъ случаяхъ отецъ лишается вѣна за дочь: „не долженъ давать отцу вѣно тотъ, кто беретъ дѣвушку, ставшую способной къ брачной жизни, потому что (отецъ) пропустилъ время появленія у нея кровей (Ману, IX 93)⁴; ср. также Ману, VIII 204. „Если у дѣвицы, за которую заплачено вѣно, умеръ тотъ, кто далъ вѣно, то она должна быть отдана деверю, если дѣвица согласна (Ману, IX 97)⁴. Любопытно, что, несмотря на этотъ цѣлый рядъ нормъ о вѣнѣ (шулька), въ законахъ же Ману отрицается купля-продажа невѣсты, какъ способъ заключенія брака. „Выдавая дочь, даже шудра не долженъ брать вѣна (шулька), такъ какъ, принимая вѣно, онъ совершаетъ скрытую продажу дочери (Ману, IX 98)⁴. Черезъ стихъ (Ману, IX 100) сказано: „*nānu-ṣiṣṭuma jātv ētat pūrveṣv apī hi janmasu ṣulkasamjñēna mūyena śchannaṃ duhitṛvikrayam*“, т. е. „мы вовсе не слыхивали, (чтобы) даже въ прежніе вѣка существовала продажа дочери за плату, скрытую подъ именемъ вѣна“. Очевидно, примирить противорѣчіе стиховъ (Ману, VIII 360, 369, IX 93, 97 и нѣкоторыхъ другихъ, съ одной стороны, и IX 98, 100, см. также предыдущее примѣчаніе, — съ другой стороны) возможно только тѣмъ, что редакторъ стиховъ IX 98, 100 и редакторъ стиховъ VIII 360, 369, IX 93, 97 были разными лицами. А вмѣстѣ съ тѣмъ необходимо предположить, что ко времени жизни позднѣйшаго редактора законовъ Ману уже вышла изъ употребленія (и, вѣроятно, задолго до него) купля-продажа невѣсты, какъ дѣйствительный, а не обрядовый способъ заключенія брака. Такимъ образомъ, въ законахъ Ману должно различать по меньшей мѣрѣ двѣ редакціи или, иначе сказать, два правовыхъ наслоенія.

¹⁰ Ману, IX 160, 174.

¹¹ Однако, какъ въ римскомъ правѣ, такъ и по законамъ Ману уже запрещалась продажа жены ея мужемъ (Ману, IX 46).

а вмѣстѣ съ тѣмъ къ изложенію юридическихъ послѣдствій заключенія брака тѣмъ или инымъ способомъ, мы должны прежде всего отмѣтить въ этомъ отношеніи противорѣчивость постановленій законовъ Ману.

Такъ, сначала въ законахъ Ману было сказано, что 6 способовъ (Брахмы, боговъ, риши, праджапати, асуровъ и гандхарвовъ) считаются законными для брахмана. Вслѣдъ за тѣмъ упомянуто, что по мнѣнію знатоковъ лучшими способами считались для брахмана первые четыре способа. Наконецъ, позднѣйшій редакторъ законовъ Ману не говоритъ прямо о способахъ для брахмана. Но, съ одной стороны, можно сдѣлать заключеніе, что этотъ редакторъ держался мнѣнія о законности пяти способовъ для брахмана¹²; съ другой стороны, что онъ раздѣлялъ мнѣніе знатоковъ, т. е. только первые четыре способа вели къ рожденію дѣтей, одаренныхъ всѣми добродѣтелями, знаніемъ Ведъ, общимъ уваженіемъ, а также сопровождались прощеніемъ грѣховъ предковъ и потомковъ¹³. Вѣрнѣе будетъ, поэтому, то заключеніе, что позднѣйшій редакторъ держался мнѣнія о дозволенности для брахмана четырехъ способовъ заключенія брака (Брахмы, боговъ, риши и праджапати)¹⁴. — Для кшатрія рекомендуются, по одной редакціи законовъ Ману, послѣдніе четыре способа

¹² Это слѣдуетъ изъ того, что бракъ асуровъ (Ману, III 25) былъ вовсе запрещенъ позднѣйшимъ редакторомъ; а съ другой стороны, изъ одного мѣста законовъ Ману слѣдуетъ, что только первые пять способовъ, не считая способа асуровъ, вели къ возникновенію власти мужа (VIII 196 ср. 197). Ср. также Ману, III 35.

¹³ Ману, III 36—42. Первые вышеуказанные четыре способа заключенія брака по порядку, начиная со способа Брахмы, ведутъ къ рожденію дѣтей, которые по блеску подобны брахману и уважаются людьми. Они обладаютъ качествами красоты и мужества, богаты, славны, утопаютъ въ удовольствіяхъ, самые добродѣтельные и достигаютъ ста годовъ. Въ четырехъ же послѣднихъ бракахъ дѣти рождаются вѣроломными, лживыми, врагами Ведъ и священнаго закона (Ману, III 39—41). Вообще, рекомендуется избѣгать этихъ послѣднихъ четырехъ способовъ (Ману, III 42). Къ тому же, рожденіе дѣтей въ первыхъ четырехъ бракахъ ведетъ къ прощенію грѣховъ многихъ предковъ, потомковъ, а также къ прощенію и собственныхъ грѣховъ (Ману, III 37—38). — Впрочемъ, въ стихѣ 35 третьей книги законовъ Ману говорится, что для брахмана предпочтителенъ бракъ съ (возліяніемъ) воды и передачей дѣвушки.

¹⁴ Исключеніе брака асуровъ стоитъ въ тѣсной связи съ отрицательнымъ отношеніемъ составителя законовъ Ману къ куплѣ-продажѣ

(асуровъ, гандхарвовъ, ракшасовъ и пишачей, т. е. покупка и завладѣніе женщиной похищеніемъ или инымъ способомъ). По мнѣнію же знатоковъ, лучшимъ для кшатрія былъ только одинъ способъ ракшасовъ — похищеніе. Наконецъ, по мнѣнію позднѣйшаго редактора законовъ Ману, для кшатрія признаны законными, каждый въ отдѣльности либо оба вмѣстѣ, уже два способа гандхарвовъ и ракшасовъ; способы же асуровъ и пишачей совершенно запрещаются. Позднѣйшій редакторъ относится, слѣдовательно, отрицательно къ купль-продажѣ невѣсты и неожиданному для нея овладѣнію. Наоборотъ, насильственное овладѣніе женщиною и овладѣніе ею съ ея согласія въ видѣ похищенія или безъ похищенія являются для кшатрія законными. Такъ было, надо думать, вслѣдствіе того, что кшатрии составляли военную касту¹⁵. По этой же причинѣ, вѣроятно, двѣ другія касты вайшьевъ (селянъ) и шудръ побѣжденныхъ людей, зависимыхъ) не могли заключать брака похищеніемъ. Такъ, по первоначальной редакціи, только три послѣдніе способа асуровъ, гандхарвовъ и пишачей, т. е. покупка, овладѣніе полюбовное и овладѣніе неожиданное для женщины, считались законными для вайшьи и шудры. Лучшимъ же способомъ для вайшьи и шудры, по мнѣнію знатоковъ, былъ одинъ лишь способъ асуровъ, т. е. покупка. Позднѣйшій же редакторъ, относился отрицательно къ покупкѣ и овладѣнію женщиной, неожиданному для нея. Онъ, надо думать, признавалъ, поэтому, изъ четырехъ послѣднихъ способовъ законнымъ для вайшьи и шудры только способъ гандхарвовъ, т. е. полюбовное овладѣніе женщиною.

§ 19. Противорѣчивость постановленій законовъ Ману о законности способовъ заключенія брака для той или дру-

невѣсты (см. прим. 8 и 9). Относительно же брака гандхарвовъ мы имѣемъ противорѣчивыя постановленія: ср. Ману, III 41 и VIII 196. Ср. также конецъ предыдущаго примѣчанія.

¹⁵ Надо, однако, опять отмѣтить противорѣчіе. Съ одной стороны, для кшатрія заключеніе брака похищеніемъ съ согласія или безъ согласія невѣсты и просто овладѣніемъ ею съ ея согласія считаются законными; съ другой стороны, эти способы брака объявлены гибельными какъ въ этой жизни, такъ и въ загробной (Ману, III 20, 41) и ихъ совѣтуется избѣгать (Ману, III 42). Вѣроятно, передъ нами опять двѣ редакціи свода законовъ Ману.

гой касты — внѣ всякаго сомнѣнія. Объясняется это тѣмъ, что мы имѣемъ въ законахъ Ману сводъ правилъ, дѣйствовавшихъ въ разное время (см. прим. 9). Благодаря этому открывается возможность глубже вникнуть въ сущность изслѣдуемаго нами вопроса, чѣмъ мы могли это сдѣлать на основаніи римскаго и русскаго права. Въ законахъ Ману передъ нами цѣлая социальная картина возникновенія, развитія и смѣны способовъ заключенія брака въ древности. Въ самомъ дѣлѣ, вдумываясь хорошенько во всѣ противорѣчивыя мнѣнія, какъ они даны намъ въ законахъ Ману, о законности, превосходствѣ и недозволенности вышеперечисленныхъ восьми способовъ заключенія брака, мы придемъ къ слѣдующимъ выводамъ:

1. Похищеніе, какъ способъ заключенія брака, является лучшей формой брака для военной касты. Воинъ могъ и долженъ былъ, поэтому, пріобрѣтать себѣ силой жену. Отсюда похищеніе, какъ способъ заключенія брака, имѣетъ свой корень въ военной организаціи гражданской общины. Способъ этотъ былъ почетнымъ, т. к. по первой редакціи онъ считался законнымъ для военной касты и запрещался для двухъ низшихъ кастъ. Этотъ способъ настолько соответствовалъ военной кастѣ, что даже и позднѣйшій редакторъ, съ его болѣе идеальнымъ взглядомъ на бракъ, призналъ этотъ способъ законнымъ для кшатрія. Все это заставляетъ думать, что въ похищеніи мы должны видѣть не только основной, но иногда и привилегированный способъ заключенія брака.

2. Договоръ купли-продажи, какъ способъ заключенія брака, признанъ законнымъ для всѣхъ четырехъ кастъ; но, по мнѣнію знатоковъ, купля-продажа (способъ асуровъ) является лучшей для двухъ низшихъ кастъ. Знатоки не считали этотъ способъ лучшимъ для жреческаго сословія. Позднѣйшій же редакторъ вовсе запрещаетъ этотъ способъ для всѣхъ кастъ, не исключая самой низшей, четвертой касты. Такимъ образомъ, купля-продажа женщины является преимущественнымъ способомъ заключенія брака у низшихъ кастъ; на социальной лѣстницѣ этотъ способъ находится въ самомъ ея низу. Тѣмъ не менѣе, этотъ способъ завоевываетъ себѣ, съ развитіемъ гражданской общины, выдающееся мѣсто. Съ одной стороны, онъ вытѣсняетъ по-

хищеніе; съ другой стороны, онъ ведетъ къ возникновенію высшаго, облагороженнаго способа заключенія брака въ формѣ просто договора о передачѣ дочери ея отцомъ жениху.

3. Договоръ, какъ способъ заключенія брака, характеризуется въ отличіе отъ договора купли-продажи тѣмъ, что, обязывая отца или родственниковъ передать невѣсту жениху въ замужество, а жениха — получить ее въ качествѣ своей жены, онъ не сопровождается въ то же время платой цѣны продавцу невѣсты ея женихомъ. Эта плата превращается или въ обрядъ или въ передачу цѣны самой невѣстѣ. Плата за невѣсту (вѣно) принимаетъ, такимъ образомъ, характеръ дара невѣстѣ въ знакъ любви и уваженія къ ней со стороны жениха. Превращеніе демократической сдѣлки купли-продажи невѣсты въ болѣе аристократическую форму просто договора о передачѣ невѣсты изъ одной семьи въ другую, съ одареніемъ невѣсты женихомъ, совершается, однако, медленно и съ большимъ трудомъ.

Законы Ману развертываютъ намъ цѣлую страницу такой борьбы, которая въ высшей степени поучительна для историка, изучающаго смѣну общественныхъ явленій, и юриста, который стремится понять возникновеніе правовыхъ нормъ изъ самой жизни.

Такъ, мы уже приводили постановленіе законовъ Ману о томъ, что „отецъ, который сознаетъ (свои обязанности), не долженъ брать за дочь и малаго вѣна (çulka), такъ какъ тотъ человекъ, который беретъ изъ жадности вѣно (çulka), становится продавцемъ своей дочери (III, 51).“ Вслѣдъ за тѣмъ, черезъ одинъ стихъ, позднѣйшій редакторъ свода законовъ Ману отвергаетъ мнѣніе тѣхъ, которые видѣли въ способѣ риши куплю-продажу невѣсты: „нѣкоторые говорили, что (даръ въ видѣ) быка и коровы, данный съ цѣлью заключенія брака, по способу риши, (представляетъ собою) вѣно (çulka); (но) неправильно, (такъ какъ) всякое большое или малое вѣно, (принятое отцомъ), было бы продажей (III, 53).“ Осудивъ куплю-продажу невѣсты, позднѣйшій редакторъ прибавляетъ вслѣдъ за тѣмъ, что вѣно, (данное невѣстѣ), когда родители не принимаютъ (его для себя), не будетъ продажей; это есть только знакъ чести и любви къ юной супругѣ (III, 54). Желая, далѣе, поддержать способъ заключенія брака въ формѣ договора,

позднѣйшій редакторъ устанавливаетъ слѣдующія правила. Дѣвушка, сдѣлавшаяся способной къ брачной жизни, должна ожидать три года брака; по истеченіи этого времени она можетъ взять (по своему выбору) супруга изъ той же касты (IX, 90). Дѣвушка, которая выбрала сама себѣ (мужа), не должна уносить съ собою никакихъ украшеній, (полученныхъ) отъ отца, матери или братьевъ; если она уносила ихъ, то это было воровство (IX, 92). Кто беретъ дѣвушку, которая уже стала способной къ брачной жизни, тотъ не долженъ (платить) отцу вѣна, потому что (отецъ) пропустилъ время появленія у нея кровей (IX, 93)¹⁶.

Съ другой стороны, мы находимъ въ законахъ Ману рядъ постановленій касательно брачнаго договора, которыя напоминаютъ намъ аналогичныя постановленія русскаго права о „сговорѣ“ и римскаго права о спонзалияхъ. Такъ, запрещалось заключать въ одно и то же время два брачныхъ договора¹⁷. Жена могла быть возвращена отцу, если въ ней оказывались пороки или она была выдана замужъ хитростью¹⁸, или если въ ней оказались недостатки, необъявленные при заключеніи договора¹⁹. Если невѣста была больной и страдала недостатками, то тотъ, кто далъ ее въ замужество, не отвѣчаетъ за это, если онъ предварительно заявлялъ объ этихъ недостаткахъ²⁰; въ противномъ случаѣ, онъ уплачиваетъ штрафъ²¹; штрафу подвергался и женихъ, если онъ порочилъ невѣсту²². Всѣ эти правила, опредѣляющія исполненіе договора о передачи дочери въ другую семью въ замужество, возникли, конечно, на основѣ договора купли-продажи невѣсты. Любопытно, что въ правилахъ о куплѣ-продажѣ невѣсты повторяются также правила объ обманѣ. Такъ, напр., если женихъ смотрѣлъ невѣсту, а потомъ ее

¹⁶ Постановленія эти принадлежатъ болѣе поздней редакціи, такъ какъ ими устанавливается даже лишеніе родителя его власти.

¹⁷ Ману, IX 71, 99. Ср. *bona sponsalia* (у насъ стр. 23 прим. 3).

¹⁸ Ману, IX 72. Ср. древне-русское право (стр. 23 прим. 6).

¹⁹ Ману, IX 73.

²⁰ Ману, VIII 205.

²¹ Ману, VIII 224.

²² Ману, VIII 225 ср. 275. См. у насъ свидѣтельство Котошихина на стр. 23 прим. 6. Невѣста была товаромъ; какъ товаръ, она оберегалась отъ порицанія; см. Ману, VIII 366, 369.

подмѣнили другой, то женихъ могъ за одно и то же вѣно жениться на обѣихъ²³.

Такимъ образомъ, изъ купли-продажи невѣсты образовалась высшая форма просто договора о передачѣ дѣвушки, или, въ нѣкоторыхъ случаяхъ, и форма договора самой невѣсты съ женихомъ; но формы эти носятъ на себѣ черты происхожденія ихъ изъ договора купли-продажи²⁴.

Похищеніе, купля и договоръ о передачѣ дѣвушки въ замужество суть три основные способы заключенія брака. Въ нашемъ правѣ и древнемъ римскомъ мы не находимъ преемственнаго выраженія этихъ трехъ способовъ заключенія брака. Въ римскомъ правѣ похищеніе сохранилось въ видѣ обряда исполненія договора о передачѣ невѣсты (*sponsalia*); да, пожалуй, — въ видѣ легендарнаго воспоминанія о похищеніи сабинянокъ. О куплѣ-продажѣ невѣсты, какъ дѣйствительной, а не мнимой сдѣлкѣ, не сохранилось и этихъ слѣдовъ. Зато въ римскомъ правѣ мы находимъ развитой договоръ (*sponsalia*) о передачѣ невѣсты, отрѣшенный уже отъ купли-продажи. Слѣдовательно, по сравненію съ законами Ману, мы должны разсматривать древнѣйшую эпоху римскаго права, о которой до насъ дошли эти свѣдѣнія, какъ эпоху господства уже болѣе совершеннаго,

²³ Ср. Ману, VIII 204. Ср. у насъ свидѣтельство Котошихина (стр. 23 прим. 6).

²⁴ Желаніе позднѣйшаго редактора сгладить черты купли-продажи въ договорѣ о передачѣ дѣвушки изъ одной семьи въ другую съ цѣлью ея замужества проглядываетъ само собою. Такъ, напр., описывая способъ асуровъ, редакторъ указываетъ: 1) на желаніе самой дѣвушки выйти замужъ, 2) на дареніе жениха родственникамъ и самой невѣстѣ, 3) на дареніе имущества (*dravina*), а не на уплату цѣны (*mūya*) и 4) на неопредѣленность самаго количества имущества, даваемого родственникамъ и невѣстѣ: „сколько можно“ (*çaktitas*). Всѣ эти черты не согласуются съ дѣйствительной куплей-продажей невѣсты, какъ объекта этой сдѣлки. Здѣсь невольно приходитъ на память форма брака у полянъ, описанная нашимъ лѣтописцемъ. Неопредѣленное выраженіе „что вѣдуче“ вполне соответствуетъ такому же неопредѣленному выраженію „сколько можно“ (*çaktitas*). Это подтверждаетъ высказанную нами выше мысль, что способъ заключенія брака у полянъ въ томъ видѣ, какъ онъ описанъ лѣтописцемъ, былъ обрядовой формой купли-продажи, а не дѣйствительной куплей-продажей. Однако, обрядовая форма купли-продажи говоритъ съ своемъ возникновеніи изъ купли-продажи, какъ дѣйствительной юридической сдѣлки.

третьяго способа заключенія брака, а именно, — договора о передачѣ. — Въ нашемъ древнемъ правѣ сохранились до насъ слѣды дѣствительнаго, а не обрядоваго, похищенія, можетъ быть, только у древлянъ. Купля-продажа невѣсты у полянъ, въ ея описаніи лѣтописцемъ, не была настоящей куплей-продажей²⁵. Зато договоръ о передачѣ невѣсты былъ долгое время ярко окрашенъ у насъ въ цвѣтъ договора дѣйствительной купли-продажи. Слѣдовательно, и у насъ необходимо характеризовать эпоху, описанную лѣтописцемъ, какъ эпоху уже возникавшаго договора о передачѣ невѣсты. Только въ законахъ Ману мы можемъ заглянуть въ самую исторію способовъ заключенія брака. Она, повторяемъ, открываетъ передъ нашимъ взоромъ социальную роль этихъ способовъ, ихъ смѣну и ихъ характерныя черты.

§ 20. Что касается послѣдствій заключенія брака тѣмъ или инымъ способомъ (см. начало § 18), то въ этомъ отношеніи законы Ману отличаются также противорѣчивостью и наводятъ на любопытныя мысли. Такъ, мы уже знаемъ (стр. 53), что власть мужа надъ женою (svāmya) основывалась на передачѣ жениху дѣвушки ея отцемъ; эта власть въ первоосновѣ своей, какъ и „манусъ“ въ Римѣ, была вещнымъ господствомъ. Такимъ образомъ, бракъ съ подчиненіемъ жены мужу, его власти (svāmya), былъ такъ же, какъ и въ Римѣ, несвободнымъ бракомъ. Отсюда, способы Брахмы, боговъ, риши, праджапати, асуровъ, которые имѣли между собою то общее, что они сопровождались передачей дѣвушки ея отцемъ жениху, вели, по законамъ Ману, къ установленію несвободнаго брака. Такъ мы должны заключить не только потому, что передача дѣвушки характеризуетъ собою эти способы заключенія брака, но и потому, что эти способы считались у знатоковъ лучшими способами. На этомъ же основаніи и способъ ракшасовъ (похищеніе), какъ наилучшій для кшатрія, долженъ также вести къ несвободному браку. Сомнительнѣе дѣло обстоитъ лишь съ способами гандхарвовъ и пишачей. Однако, первый изъ этихъ способовъ велъ, какъ о томъ передаетъ положительно позднѣйшій редакторъ, къ несвободному браку²⁶.

²⁵ См. конецъ прим. 24. См. также стр. 12 прим. 11.

²⁶ См. М а н у, IX 196.

Несвободный брак характеризуется тѣмъ, что жена не можетъ имѣть своего имущества. Ея имущество переходитъ къ мужу, какъ и сама она становится частью семьи мужа, его имущества. Свободный бракъ, какъ мы уже знаемъ, характеризуется, наоборотъ, тѣмъ, что у жены сохраняется имущественная самостоятельность. Ея имущество переходитъ къ ея дѣтямъ или, въ случаѣ, если она умретъ бездѣтной, возвращается въ прежнюю семью. Судьба имущества жены послѣ ея смерти служитъ, такимъ образомъ, къ распознаванію другъ отъ друга несвободнаго и свободнаго браковъ. Законы Ману постановляютъ въ одномъ мѣстѣ, что если замужняя женщина состояла въ бракѣ, который былъ заключенъ однимъ изъ способовъ Брахмы, боговъ, риши, гандхарвовъ, праджапати, и умирала безъ потомства, то считалось, что ея имущество принадлежало одному мужу. Но если имущество было дано замужней женщинѣ, которая стояла въ бракѣ асуровъ и остальныхъ двухъ бракахъ (ракшасовъ и пишачей), то имущество это считалось принадлежащимъ матери, отцу, если она умирала безъ потомства²⁷. Постановленія эти принадлежатъ, надо думать, позднѣйшему редактору. Это слѣдуетъ изъ того, что бракъ куплей-продажей невѣсты редакторъ исключаетъ изъ способовъ несвободнаго брака, а равнымъ образомъ исключаетъ и похищеніе, этотъ наилучшій способъ, по мѣнью знатковъ, для кшатрія; наоборотъ, способъ гандхарвовъ, который не сопровождался передачей дѣвушки и представлялъ собою свободный бракъ, какъ основанный только на любви жениха и невѣсты, редакторъ признаетъ несвободнымъ бракомъ²⁸. — Стремленіе позднѣйшаго редактора къ установленію высшихъ формъ брака и отрицательное отношеніе его къ куплѣ-продажѣ невѣсты находятъ себѣ подтвержденіе въ томъ, что имъ устанавливается привилегія въ пользу дочери брахмана, которая, какія бы имущества ей ни были даны ея отцемъ, является наслѣдницею этихъ имуществъ

²⁷ Ману, IX 196, 197.

²⁸ Какимъ образомъ свободный бракъ гандхарвовъ становился бракомъ несвободнымъ, — редакторъ не объясняетъ. — Любопытно, что имущество жены шло мужу, если она умирала безъ потомства; т. обр., несвободный бракъ сталъ уже, собственно говоря, свободнымъ бракомъ.

сама или ея потомство. Это постановление въ особенности важно въ томъ отношеніи, что оно уже признаетъ свободный бракъ, какъ основной институтъ для брахманскихъ дочерей (Ману, IX 198).

Такимъ образомъ, чтобы уяснить себѣ на основаніи законовъ Ману личное и имущественное положеніе замужней женщины въ семьѣ мужа (§ 21), необходимо постоянно имѣть въ виду два института: несвободный и свободный бракъ. Противорѣчивость постановленій законовъ Ману, въ области гражданско-правового положенія замужней женщины, находитъ себѣ объясненіе въ существованіи этихъ двухъ институтовъ брака.

§ 21. Имущественное положеніе замужней женщины въ несвободномъ бракѣ характеризуется полнымъ ея подчиненіемъ власти мужа. Она ничего не могла пріобрѣтать для себя, и все, что она пріобрѣтала, это принадлежало не ей, а ея мужу. „Жена, дитя и рабъ, (эти) трое, говорится въ законахъ Ману, признаны неспособными владѣть (имуществомъ); то, что они пріобрѣтаютъ, это — имущество того, чьи они (сами) ²⁹“. Тотъ же самый правовой принципъ проведенъ былъ, какъ извѣстно, и въ римскомъ правѣ ³⁰. Въ законахъ Ману содержится, далѣе, какъ и въ другихъ древнихъ законодательствахъ, правило о томъ, что женщины должны находиться день и ночь во власти своихъ родственниковъ и мужей. „Отецъ опекаетъ (женщинъ) въ дѣтствѣ, мужъ опекаетъ (ихъ) въ молодости, сыновья опекаютъ (ихъ) въ старости; женщина неспособна къ самостоятельности ³¹“. Ясно, что при несвободномъ бракѣ не могло быть и наслѣдованія мужа своей женѣ. Если же мы находимъ указанія на наслѣдованіе мужа ³², то это говорить

²⁹ Ману, VIII, 416: „Bhāryā putraḥ ca dāsaḥ ca traya evādhañāḥ smṛtāḥ || yat tē samadhigacchanti yasya tē tasya tad dhanam“.

³⁰ Ulp. XIX, 18: „Adquiritur autem nobis etiam per eas personas, quas in potestate manu mancipove habemus“. Ср. Gai II, 86, 89, 90; III, 163. Ср. Liv. XXXIV, 2, ₁₁: „Maiores nostri nullam, ne privatam quidem rem agere feminas sine tutore auctore voluerunt; in manu esse parentium, fratrum, virorum“.

³¹ Ману, IX 3: „Pitā rakṣati kāmārē bhartā rakṣati yāuvanē || rakṣanti sthvirē putrā na strī svātantryam arhātī“. Ср. еще Ману, V 147—149, 152. Ср. также IX, 199.

³² Ману, IX 135, 136.

намъ уже о существованіи въ жизни свободнаго брака. Въ пользу существованія свободнаго брака свидѣтельствуемъ и еще очень многое. Такъ: 1) институтъ подаренной части³³; 2) наличность у жены собственнаго имущества³⁴; 3) наслѣдованіе дѣтей послѣ матери³⁵; 4) возвращеніе имущества бездѣтно-умершей жены въ ея прежнюю семью³⁶. Всѣ эти постановленія совершенно чужды институту несвободнаго брака.

Двойственность имущественнаго положенія замужней женщины въ несвободномъ и свободномъ бракѣ отразилась и на личномъ положеніи ея въ семьѣ мужа. Такъ, въ несвободномъ бракѣ жена не имѣетъ власти даже въ своемъ домѣ³⁷. Она находится въ постоянной опекѣ мужа³⁸. Она должна быть постоянно веселой, занятой работой по хозяйству, умѣренной въ расходахъ³⁹. Она обязана повиноваться тому, кому она дана отцомъ или братомъ съ согласія отца; власть мужа покоится на передачѣ ему невѣсты ея отцомъ⁴⁰. Добродѣтельная жена должна почитать даже и дурного мужа, какъ бога⁴¹. Для женщины нѣтъ надобности въ жертвоприношеніяхъ, въ обѣтахъ; для ея спасенія достаточно одного повиновенія мужу⁴². Мужъ, съ своей стороны, обязанъ заботиться о пропитаніи и содержа-

³³ Ману, IX 77 ср. 79, 131, 195. Подаренная часть по-санскритски „dāya“, что означаетъ даръ и наслѣдственную долю.

³⁴ Ману, IX 34 ср. 195 и 200.

³⁵ Ману, IX 192 (имущество матери дѣлится поровну между единоутробными сыновьями и дочерями); 195 (имущество, полученное женою отъ мужа во время брака, идетъ ея дѣтямъ при жизни ихъ отца); ср. 190, 198, 200; IX, 131.

³⁶ Ману, IX 197.

³⁷ Ману, V 147.

³⁸ Ману, V 148; IX, 3. — Любопытны, при этомъ, одни и тѣ же мотивы независимости женщины въ законахъ Ману (IX 15 ср. VIII 77) и у римскихъ писателей (Gai. I 144 ср. Isidor, XI 8; Ulp. XI 1; Cic. p. Mur. 12; ср. Gai. I 190), — это легкомысліе и непостоянство женщины.

³⁹ Ману, V 150.

⁴⁰ Ману, V 151 (если жена передана была мужу отцомъ или братомъ по уполномочію отца: слѣдовательно, въ свободномъ бракѣ она не обязана была повиноваться мужу).

⁴¹ Ману, V 154; ср. прим. 48.

⁴² Ману, V 155; ср. 156, 162.

ни жены⁴³. Онъ также долженъ охранять и беречь свою жену⁴⁴. Устраненіе жены и замѣщеніе ея другою женой могло имѣть мѣсто лишь при соблюденіи установленныхъ закономъ условій⁴⁵.

Въ свободномъ бракѣ личное положеніе замужней женщины было, конечно, болѣе независимымъ⁴⁶.

§ 22. Улучшеніемъ своего личного и имущественнаго положенія въ семьѣ мужа замужняя женщина обязана опять-таки прежде всего защитѣ своей прежней семьи. Первоначально такая защита была вызвана матеріальными интересами этой семьи. Самое же улучшеніе семейно-правового положенія жены совершалось путемъ частнаго соглашенія заинтересованныхъ въ томъ лицъ.

Такъ, въ законахъ Ману находится цѣлый рядъ постановленій о перерывѣ брачнаго сожителства, точнѣе, объ устраненіи и замѣщеніи жены. Хотя эти постановленія имѣютъ въ законахъ Ману видъ положительныхъ нормъ, однако, они еще носятъ замѣтные слѣды договорнаго своего происхожденія. А именно, въ этихъ постановленіяхъ обращаютъ на себя вниманіе казуистичность, точность въ вычисленіяхъ и излишнія подробности, — все такіе признаки, которые указываютъ на происхожденіе этихъ постановленій путемъ договора. Такъ напр., въ законахъ Ману говорится: 1) „Жену, которая ненавидитъ (своего) мужа, мужъ обязанъ терпѣть въ теченіе одного года; по истеченіи же одного года, взявъ (у жены) подаренную (имъ часть), мужъ можетъ не жить съ нею“⁴⁷. Комментарій Кул्लюка объясняетъ, что пища и одежда должны быть, однако, оставлены женѣ. 2) „Которая (жена) непослушна (мужу) гулякѣ, пьяницѣ или больному, та должна быть устранена на три мѣсяца и лишена украшеній и постели“⁴⁸. 3) „(Но) если жена даже не-

⁴³ Ману, IX 74, 85, 95.

⁴⁴ Ману, IX 10, 12, ср. 3.

⁴⁵ Ману, IX 77—82.

⁴⁶ См., напр., прим. 40.

⁴⁷ Ману, IX 77: „samvatsaram pratikṣeta dviṣantīṃ yoṣitām patih || ūrdhvaṃ samvatsarāt tv eṇāṃ dāyaṃ hṛtvā na samvaset.“ „Не жить съ нею“, т. е. не имѣть съ нею супружескаго общенія.

⁴⁸ Ману, IX 78: „atikramet pramattam yā mattam rāgārttam eva vā || sa trīn māsān parityājyā vibhūṣanaparicchadā“.

навидить мужа безумнаго, исключеннаго изъ касты, импотента, лишеннаго сѣмени, страдающаго заразною болѣзнью, то она не можетъ быть ни устранена ни лишена своей подаренной (мужемъ части)⁴⁹. 4) „(А) которая жена будетъ (сама) пьяница, плохого поведенія, непокорная или больная, злобная, моговка, та можетъ быть всегда замѣщена другою женою“⁵⁰. 5) „Безплодная (жена) можетъ быть замѣщена на восьмомъ году; (жена), всѣ дѣти которой умирають, — на десятомъ году; (а жена), которая рождаетъ только дѣвочекъ, — на одиннадцатомъ году; но та (жена), которая бранчива, можетъ быть замѣщена немедленно“⁵¹. 6) „(А) которая (жена) будетъ больна, а по (своей) натурѣ хороша и правомъ добра, та не должна быть замѣщаема безъ ея согласія и ни въ коемъ случаѣ (не должна находиться) въ пренебреженіи“⁵².

Впрочемъ, въ законахъ Ману сохранилось и болѣе прямое указаніе на возможность провѣрки со стороны родственниковъ жены правильности замѣщенія ея другою женою. „А которая замѣщенная жена покинетъ въ гнѣвѣ домъ (своего мужа), та должна быть немедленно или связана или разведена въ присутствіи (своей) семьи“⁵³. Это постановленіе говоритъ, слѣдовательно, что замужня женщина искала себѣ защиту, какъ и въ древнерусскомъ правѣ, у своей прежней семьи. Приведенное постановленіе надо, вѣроятно, такъ понимать. Вслѣдъ за уходомъ жены изъ дома мужа немедленно происходилъ надъ нею семейный судъ. Если жена сбѣжала неправильно, то она связывалась и возвращалась мужу, а если она оказывалась права, то въ такомъ случаѣ бракъ прекращался и виновный мужъ несъ матеріальный ущербъ. Какъ бы то ни было, для насъ въ данномъ случаѣ важнѣе

⁴⁹ Ману, IX 79: „unmattaṃ patitaṃ klībam abijaṃ pāparōginam || nā tyāgō 'sti dviṣantuṃ ca dāyāvartanam“.

⁵⁰ Ману, IX 80: „madyapa 'śadhuvṛtta ca pratikulā ca yā bhavet || vyādhitā vādhivettavyā hiṃsrā 'rthaghnī ca sarvadā“.

⁵¹ Ману, IX 81.

⁵² Ману, IX 82.

⁵³ Ману, IX 83: „adhivinnā tu yā nārī nirgacched ruṣitā gṛhāt || sā sadyaḥ sanniroddhavyā tyājya vā kulasannidhāu“. Комментарь Медхатитти объясняетъ: „въ присутствіи обѣихъ семей“, т. е. родныхъ семей мужа и жены.

тотъ фактъ, что прежняя семья жены является въ роли стороны, защищающей жену. Слѣдовательно, эта же семья принимала участіе и въ выработкѣ тѣхъ постановленій, нарушеніе которыхъ другою стороною она вправѣ провѣрять.

§ 23. Въмѣстѣ съ тѣмъ, всѣ только что приведенныя постановленія законовъ Ману косвенно говорятъ въ пользу существованія свободнаго брака. Содержаніе этихъ постановленій находится въ полномъ противорѣчій съ поглотеніемъ личности жены личностью мужа, какъ то существенно для положенія замужней женщины въ несвободномъ бракѣ. Въ связи съ этимъ необходимо сдѣлать одно замѣчаніе общаго характера. Англійскій изслѣдователь Мэнъ не различаетъ существованія въ древнемъ индусскомъ правѣ свободнаго и несвободнаго брака, какъ двухъ совершенно самостоятельныхъ и опредѣленно выраженныхъ правовыхъ институтовъ. Этимъ объясняется, почему онъ въ одной изъ своихъ работъ пишетъ такимъ образомъ: „если въ какомъ либо раннемъ періодѣ замужняя женщина у индусовъ владѣла имуществомъ, совершенно свободнымъ отъ всякаго контроля со стороны ея мужа, то намъ будетъ весьма трудно уяснить себѣ, почему тѣ узы, которыя налагались семейнымъ деспотизмомъ, теряли свою силу въ этомъ исключительномъ случаѣ. Сосредоточивая свое вниманіе на индусскомъ правѣ, мы не находимъ ключа къ этой тайнѣ“⁵⁴. Мэнъ пытается объяснить эту тайну, исходя изъ идеи пріобрѣтенія жены покупкой. Часть „цѣны невѣсты“ доставалась отцу невѣсты въ видѣ вознагражденія за патриархальную или семейную власть, уступавшуюся мужу; другая же часть переходила къ самой невѣстѣ для ея отдѣльнаго пользованія и не смѣшивалась съ имуществомъ мужа. Такимъ образомъ, по мнѣнію Мэна, донсторическое происхожденіе отдѣльной собственности замужней женщины коренится въ цѣнѣ за невѣсту⁵⁵. Такое объясненіе, можетъ быть правильное само по себѣ, очевидно, не входитъ въ сущность вопроса: оно

⁵⁴ Мэнъ, Древнѣйшая исторія учреждений (переводъ А. Нахимова). СПб. 1876. Стр. 258.

⁵⁵ Мэнъ, I. с. 259. Жидъ (*Étude sur la condition privée de la femme* p. 53) отвергаетъ за женщиною право собственности на ея отдѣльное имущество; онъ считаетъ, что это не было истинное право собственности женщины, а лишь право на пекулій.

говоритъ, какъ первоначально образовалось отдѣльное имущество жены, но оно не отвѣчаетъ на самый вопросъ, почему замужняя женщина, будучи безправной въ личномъ отношеніи, приобрѣла право на отдѣльную собственность. По нашему мнѣнію, Мэнъ не только не отвѣтилъ на заданный имъ себѣ вопросъ, но не совсѣмъ правильно поставилъ и самый вопросъ. Съ одной стороны, онъ взялъ изъ несвободнаго брака дѣйствительно безправное личное положеніе замужней женщины; съ другой стороны, онъ взялъ изъ свободнаго брака институтъ имущественной самостоятельности замужней женщины. Этимъ путемъ и создалась „тайна“, къ разрѣшенію которой Мэнъ не находитъ ключа. Между тѣмъ, тайны никакой нѣтъ. Въ свободномъ бракѣ не только женщина была независима отъ мужа въ имущественномъ отношеніи, но она была и болѣе полноправна въ личномъ отношеніи, т. к. имѣла защиту своей личности со стороны прежней семьи⁵⁶.

⁵⁶ Мэнъ, I. с. стр. 257 и сл. Кромѣ Мэна, см. еще литературу: G. Mazzarella, *Le fonti dell'antico indiano*. Roma 1908 (Estratto dalla *Rivista Italiana di Sociologia*, Anno XII, Fasc. III). Bader, *La femme dans l'Inde antique*. Paris 1863 in 8^o. Boscheron-Desportes, *Aperçu historique et analytique du Droit hindou* (*Revue historique du droit français et étranger*, année 1855). Gibelin, *Études sur le droit civil des Hindous*. Pondichéry, 1846—1847, 2 vol. in 8^o. R. Voisin, *Étude critique sur l'autorité maritale et la condition de l'épouse dans l'antiquité*. Paris 1907 (Thèse), p. 9—46; у него же см. еще литературу. См. также I. Унгеръ, *Бракъ въ его всемірно-историческомъ развитіи*. Кіевъ 1885 (переводъ Я. Р.) стр. 17 и сл., а также П. Жидъ, *Гражданское положеніе женщины съ древнѣйшихъ временъ*. Москва 1902 (переводъ Гамбарова) стр. 34 и сл. Въ этомъ же сочиненіи на стр. 59, въ качествѣ дополненія, перечислены А. Эсменомъ еще нѣкоторыя сочиненія, какъ то: Jolly, *Rechtliche Stellung der Frauen bei den alten Indiern* (*Sitzungsberichte der Bayer. Akademie, phil.-histor. Klasse*, 1876); Его же, *On the legal position of women in ancient India* (*Journal of national indian Association*, 1876); Kohler, *Indische Ehe- und Familienrecht* (*Zeitschrift für Vergleichende Rechtsw.* Bd. III); Banerjee, *The law of marriage and stridhan*. Calcutta, 1879; Hearn, *The Aryan Household, its structure and developpement, an introduction to comparative jurisprudence*, 1876. Эсмень даетъ еще, на той же страницѣ 59, перечень трудовъ, касающихся индусскаго права въ цѣломъ.

Глава пятая.

**Личное и имущественное положеніе замужней женщины
въ законахъ Хаммураби.**

§ 24. Въ законахъ Хаммураби дается цѣлый рядъ любопытныхъ постановленій, которыми опредѣляется личное и, въ особенности, имущественное положеніе замужней женщины¹. Въ этихъ постановленіяхъ съ особенною яркостью выступаетъ на первый планъ договоръ, какъ основаніе не только способа заключенія брака, но также и гражданско-правового положенія замужней женщины въ семьѣ мужа. Съ этой точки зрѣнія на семейное право женщины, какъ на договорное право, мы преимущественно рассмотримъ постановленія законовъ Хаммураби.

Выше сказано, что существеннымъ условіемъ заключенія брака въ древности было приобрѣтеніе женщины. Самое же приобрѣтеніе совершалось: 1) или путемъ фактическаго завладѣнія женщиною (способъ приобрѣтенія первоначальный), 2) или путемъ договора о передачѣ женщины (способъ приобрѣтенія производный; см. стр. 54). Законы Хаммураби, оказывается, уже не знаютъ фактическаго завладѣнія женщиною, какъ способа заключенія брака: ни похищеніемъ, ни добровольнымъ бѣгствомъ невѣсты съ помощью жениха, ни какимъ либо инымъ путемъ. Законы Хаммураби положительно устанавливаютъ, что бракъ возникаетъ только въ силу договора. Если человѣкъ беретъ жену, не заключивъ договора, то женщина эта не есть жена (§ 128)². Законы Хаммураби говорятъ далѣе

¹ Законы Хаммураби были найдены французами во время раскопокъ 1897—99 гг. въ Сузахъ. Эти законы принадлежатъ Хаммураби, седьмому царю первой династїи въ Вавилонѣ, и носятъ его имя. Хаммураби, одинъ изъ самыхъ энергичныхъ царей Вавилона, царствовалъ за 2250 г. до Р. Х. и именно, въ теченіе 55 лѣтъ. Такимъ образомъ, законы Хаммураби принадлежатъ къ числу самыхъ древнѣйшихъ памятниковъ, извѣстныхъ до настоящаго времени въ наукѣ. Болѣе 4000 лѣтъ, почти 42 столѣтія, раздѣляютъ насъ отъ времени появленія этихъ законовъ въ Вавилонѣ.

² Такъ какъ мы даемъ постановленія Хаммураби, пользуясь нѣмецкимъ переводомъ этихъ постановленій Kohler-Peiser'a (Hammurabi's

о формѣ, въ которой совершается брачный договоръ. Такой формой былъ договоръ купли-продажи невѣсты. Если тотъ, кто принесъ въ домъ тестя подарки и далъ вѣно (tirhatu), имѣеть въ виду взять другую жену и скажетъ своему тестю: «твоей дочери я не возьму», то отецъ дочери все, что тотъ ему далъ, можетъ оставить у себя (§ 159). А если кто принесъ въ домъ своего тестя подарки и далъ вѣно (tirhatu), а отецъ дочери скажетъ: «моей дочери я не желаю тебѣ отдать», то отецъ долженъ возвратитъ назадъ вдвойнѣ все, что тотъ ему далъ (§ 160).

Эти постановленія Хаммураби живо напоминаютъ намъ римскій брачный договоръ (sponsalia). Какъ въ Римѣ возможенъ былъ отказъ отъ исполненія заключеннаго сторонами брачнаго договора, такъ такой же отказъ возможенъ былъ и по законамъ Хаммураби. Самыя формулы отказа какъ въ одномъ, такъ и въ другомъ правѣ, весьма близки между собою³. Какъ въ Римѣ, такъ и въ Вавилонѣ такой отказъ отъ брачнаго договора сопровождался имущественнымъ ущербомъ для лица, отказавшагося исполнить договоръ⁴. Тѣмъ не менѣе, римскій брачный договоръ, по дошедшимъ до насъ источникамъ, не сохранилъ на себѣ слѣдовъ сдѣлки купли-продажи⁵; тогда какъ вавилонскій брачный договоръ является сдѣлкой купли-продажи. Но здѣсь возникаетъ вопросъ, не была ли эта купля-продажа во время Хаммураби только обрядовой сдѣлкой, т. е. формой брака? Если это такъ, то вавилонскій брачный договоръ будетъ стоять еще ближе къ римскому брачному договору (sponsalia). Къ тому же, въ современной литературѣ какъ разъ много спорятъ о томъ, былъ ли во время Хаммураби брачный договоръ купли-продажи дѣйствительной покупкой или покупкой мнимой. Въ только что появившейся своей работѣ Кюкъ считаетъ сдѣлку купли невѣсты мнимой сдѣлкой. По его мнѣнiю, вѣно (tirhatu) было во время Хаммураби не

Gesetz. Leipzig 1904 Bd. 1), то въ виду этого мы не находимъ возможнымъ заключать въ кавычки нашъ переводъ съ перевода.

³ G a i (l. 2 § 2 D. divort. 24, 2): „In sponsalibus quoque discutiendis placuit renuntiationem intervenire oportere: in qua re haec verba probata sunt: „condictione tua non utor“; см. стр. 22 прим. 3.

⁴ См. стр. 23 прим. 6.

⁵ См. стр. 10 прим. 4.

цѣной невѣсты, а лишь брачнымъ даромъ невѣстѣ⁶. Не предрѣшая отвѣта на спорный вопросъ, обратимся къ разсмотрѣнію тѣхъ постановленій, которыми опредѣляются имущественныя отношенія супруговъ. Нѣтъ сомнѣнія, что если жена пріобрѣталась мужемъ дѣйствительно путемъ купли, то она должна занять мѣсто въ семьѣ мужа совершенно подчиненное, а въ имущественномъ отношеніи не могла имѣть никакой собственности. Такъ ли это было на самомъ дѣлѣ?

§ 25. 1. Въ законахъ Хаммураби неоднократно упоминается объ особомъ, внесенномъ имуществѣ жены (*širiḫtu*). Это внесенное имущество было частью имущества прежней семьи жены и составляло, такимъ образомъ, приданое жены, даръ отца⁷. Оно соотвѣтствовало институту римскаго (*dos*) и

⁶ Ed. C u q, Notes d'épigraphie et de papyrologie juridiques. VIII—XX. Le droit babylonien au temps de la première dynastie de Babylone (въ *Nouv. Rev. hist. de droit français et étranger*. 1909 № 3) p. 279: „C' est le résultat nécessaire de la transformation subie par la *tirhatu*: au lieu d'être le prix d'achat de la femme, ce n'était plus qu'un cadeau, un don de fiançailles“. Свое заключеніе Кюкъ основываетъ не только на § 139 законовъ Хаммураби, въ которомъ говорится о возможности брака безъ *tirhatu*, но, главнымъ образомъ, на дошедшихъ изъ временъ первой вавилонской династіи брачныхъ контрактахъ. Такъ, нѣкоторые брачные контракты заключались отъ имени родителей, брата и жены (277); самая плата (*tirhatu*) дается невѣстѣ или родителямъ, или невѣстѣ и ея брату и сестрѣ (р. 277); наконецъ, въ нѣкоторыхъ древнихъ брачныхъ договорахъ вовсе не упоминается о платѣ за невѣсту (*tirhatu*); см. p. 277. См. также Ed. C u q, *Le mariage à Babylone* (dans la *Revue biblique*, juillet 1905). За Кюкомъ слѣдуетъ Voisin, l. c. p. 122. У Кюка и Буазена см. литературу по данному спорному вопросу. Ср. еще H. Winckler, *Die Gesetze Hammurabis Königs von Babylon um 2250 v. Chr.* Leipzig. 1902 S. 23 Anm. 5; I. Kohler-F. Peiser, *Hammurabi's Gesetz.* Leipzig 1904. Bd. I S. 118.

⁷ Хаммураби, § 162. — Въ законахъ Хаммураби мы находимъ подробныя постановленія о приданомъ выходящей замужъ дочери и о прожиточной долѣ незамужней дочери (§§ 178—184). Эта прожиточная дочерняя доля могла состоять не только изъ движимости, но также изъ недвижимости (§ 178). По общему правилу, дочери не принадлежало право собственности на выдѣленное отцомъ имущество, а только право пожизненнаго пользованія (§§ 178, 180). Право собственности возникало, однако, въ томъ случаѣ, если это право дочери было положительно установлено отцомъ (§ 179). Что касается приданаго, то обязанность дать приданое выходящей замужъ дочери возлагается также на братьевъ-

древне-русского приданого. Въ противоположность, однако, римскому и древне-русскому приданому, внесенное имущество жены принадлежало только ей; мужъ же осуществлялъ лишь пользованіе этимъ имуществомъ⁸. Поэтому приданое или

наслѣдниковъ (§ 184). — Братья обязаны въ этомъ случаѣ выдать сестру, происходящую отъ неглавной матери, давъ сестрѣ приданое соразмѣрно имуществу отца. Ср. Русская Правда: „Аже будетъ сестра въ дому, то той задницѣ не имати, но отдадять ю за мужъ братня, како си могутъ (ст.125).“ Однако, для сестеръ, рожденныхъ главною матерью, въ противоположность Русской Правдѣ, законы Хаммураби устанавливаютъ право на наслѣдственную долю, равную долѣ братьевъ, но не въ собственность, а въ пожизненное пользованіе (§§ 180 ср. 181, 182). Рѣчь идетъ, сдѣдовательно, о прожиточной долѣ; но сравненіе §§ 183 и 184 съ §§ 180—184 показываетъ, что приданое равнялось этой прожиточной долѣ. Къ тому же, выдѣлъ дочери приданого устраняетъ ее отъ наслѣдованія въ имуществѣ отца (§ 183). Любопытно еще замѣтить, что выдѣленное имущество дочери, прислуживающей въ храмѣ, или даже жрицы, носить названіе также приданого (*širiktū*) и считается ея собственностью въ томъ случаѣ, если это право предоставлено ей отцомъ (§ 179); въ противоположномъ случаѣ, ей принадлежитъ только право пожизненнаго пользованія (§ 178, ср. однако, § 182). Въ Римѣ, наоборотъ, было уже выработано правило о правѣ собственности весталки; по крайней мѣрѣ, весталка не находилась въ опека своихъ агнатовъ.

⁸ Хаммураби, §§ 171 и 172; ср. §§ 137, 138, 142, 149 и 141, 143. Впрочемъ, и римское право требовало возвращенія женѣ ея приданого по прекращеніи брака; но въ римскомъ правѣ требованіе жены приданого имѣло характеръ обязательственнаго, а не вещнаго права. — Въ древне-русскомъ правѣ приданое во время брака становилось имуществомъ мужа. Онъ пользовался приданнымъ, переводилъ крестьянъ изъ приданныхъ вотчинъ въ свои помѣстья, закладывалъ, продавалъ, вообще отчуждалъ приданое имущество, не исключая вотчинъ. Право мужа на отчужденіе требовало, однако, согласія жены (Неволинъ, I. с. стр. 116). Приданое жены (за исключеніемъ помѣстій) возвращалось ей по смерти мужа, поступало къ ея дѣтямъ. Въ случаѣ же смерти жены бездѣтною, мужъ обязанъ былъ возвратить приданое лицамъ, давшимъ его или наслѣдникамъ этихъ лицъ (Неволинъ, I. с. 117). Такимъ образомъ, независимо отъ объема и характера власти мужа надъ приданнымъ жены, возвращеніе его женѣ, поступленіе дѣтямъ (см. прим. 9) и возвращеніе родственникамъ жены (см. прим. 10) является общимъ правиломъ для законовъ Хаммураби, римскаго и древняго русскаго права. — Право мужа на приданое жены по законамъ Хаммураби въ общемъ развитіи института приданого можно считать болѣе ранней стадіей, чѣмъ право мужа на приданое жены по римскому и древне-русскому праву. Изъ прим. 7 мы знаемъ, что наслѣдственная доля дочери была прожиточной долей, право собственности на которую принадлежало братьямъ. Такимъ образомъ, приданое жены, состоя изъ

внесенное имущество переходит по смерти жены къ ея дѣтямъ⁹; въ случаѣ же смерти жены бездѣтной это имущество возвращается ея отцу¹⁰.

Нѣтъ сомнѣнiя, что институтъ приданаго въ установленной формѣ законами Хаммураби является учрежденiемъ свободнаго брака. Въ несвободномъ бракѣ жена не могла бы имѣть права собственности. Въмѣстѣ съ тѣмъ и совершенiе въ Вавилонѣ брака посредствомъ договора купли-продажи невѣсты могло имѣть характеръ лишь обрядовый.

2. Кромѣ института внесеннаго имущества жены (*širiktu*), законы Хаммураби говорятъ еще объ имуществѣ жены, подаренномъ мужемъ. Это имущество жены отличается и отъ вѣна (*tirhatu*), и отъ внесеннаго имущества (*širiktu*), и носитъ особое названiе — *nudunu*¹¹. Самое даренiе мужа женѣ совершалось письменно¹², и потому такое имущество возможно называть записаннымъ женѣ имуществомъ. Примѣнительно къ терминологiи Русской Правды это записанное имущество можно было бы также называть имуществомъ возложеннымъ (см. объ этомъ ниже § 26).

Институтъ записаннаго или возложеннаго имущества жены говоритъ за то, что жена имѣла, такимъ образомъ, право даже на имущество мужа. А это могло быть только въ переходной стадii развитiя имущественныхъ отношенiй супруговъ, а именно, при переходѣ отъ свободнаго брака къ браку въ собственномъ смыслѣ этого слова, когда жена изъ чужого человѣка для семьи мужа становилась уже членомъ этой семьи. Такое положенiе жены въ семьѣ мужа несовмѣстимо съ приобрѣтенiемъ ея покупкой въ качествѣ вещи и основанномъ на этомъ приобрѣтенiи несвободномъ бракѣ.

3. Возвышенное правовое положенiе замужней женщины подтверждается, далѣе, тѣмъ, что она также получаетъ прожиточную долю. А именно, законы Хаммураби постановляютъ, что если мужъ не записалъ

наслѣдственной прожиточной доли, не могло переходить къ мужу на правѣ собственности, а лишь на правѣ пользованiя.

⁹ Хаммураби, §§ 162, 167, 173, 174.

¹⁰ Хаммураби, § 163.

¹¹ Хаммураби, §§ 171, 150.

¹² Хаммураби, §§ 171, 150.

женѣ имущества (nuduṅ), то она можетъ взять свое внесенное имущество (širiḫtu), жить въ домѣ мужа и получить часть. Болѣе подробно см. ниже § 26.

4. Далѣе, жена признавалась въ законахъ Хаммураби опекушкой своихъ малолѣтнихъ дѣтей и, въ качествѣ опекушки, она получала пользованіе даже всѣмъ имуществомъ, оставшимся послѣ умершаго мужа. Слѣдовательно, она занимала въ домѣ мужа довольно высокое положеніе. Съ этимъ почетнымъ положеніемъ жены въ домѣ мужа хорошо согласуется и тотъ фактъ, что родительская власть, по смерти отца, осуществлялась матерью. Такъ, мать могла отдавать своихъ дѣтей въ работу¹³.

5. Наконецъ, необходимо замѣтить, что было возможно включеніе въ брачный договоръ условія о неответственности жены за долги мужа, возникшіе у него до брака (§ 151). А равно было установлено правило о неответственности мужа за долги жены, возникшіе у нея до брака (§ 151). Наоборотъ, за долги, происшедшіе во время существованія брака, установлена совмѣстная отвѣтственность супруговъ (§ 152). Всѣ эти постановленія были бы, съ одной стороны, излишни при несвободномъ бракѣ, возникавшемъ путемъ приобрѣтенія жены, какъ вещи. Съ другой стороны, постановленіе о совмѣстной отвѣтственности за долги, сдѣланные во время брака, говоритъ уже въ пользу нѣкоторой общности имущества супруговъ. Принципъ же общности имущества необходимо предполагаетъ для своего примѣненія нѣкоторое равенство супруговъ и, во всякомъ случаѣ, признаніе за женою не только имущественной, но и личной правоспособности.

Все вышеизложенное (пп. 1—5) предполагаетъ имущественную правоспособность замужней женщины, указываетъ на высокое ея положеніе въ семьѣ мужа, какъ жены, матери, вдовы, и потому рѣшительно противорѣчитъ мысли о приобрѣтеніи замужней женщины, подобно вещи, путемъ дѣйствительной сдѣлки купли-продажи.

§ 26. Для большей увѣренности въ правильности полученныхъ выводовъ (§ 25) мы приведемъ теперь самыя по-

¹³ I. Kohler - F. Peiser, l. c. S. 123: мать могла отдавать своихъ дѣтей въ работу (Meissner 56, 57).

становленія законовъ Хаммураби и сопоставимъ ихъ съ статьями нашей Русской Правды. Нельзя говорить о куплѣ-продажѣ невѣсты, какъ о дѣйствительной сдѣлкѣ въ эпоху Русской Правды; а между тѣмъ постановленія законовъ Хаммураби и Русской Правды поражаютъ сходствомъ своихъ опредѣленій въ области семейно-правового положенія замужней женщины.

1. Законы Хаммураби. Русская Правда.

§ 171. ...Женѣ (по смерти мужа) надлежитъ: взять свою часть (širīktu) и то, что далъ и записалъ мужъ (nuduṇu), обитать въ домѣ мужа, какъ долго она проживетъ, пользоваться, а не продавать; то, что она оставляетъ послѣ себя, принадлежитъ ея сыновьямъ.

Ст. 133. „Но что еи далъ мужъ, съ тѣмъ же еи сѣдѣти или, свою часть взявше, сѣдѣти же.“ Ср. ст. 123.

§ 172. Если мужъ не далъ женѣ никакой части, то ей должны выдать сполна ея часть и изъ владѣнія дома мужа своего она получаетъ часть. Если ея сыновья ссорились (?) съ нею, дабы выгнать ее изъ дома, то судьи, разслѣдовавъ дѣло, возлагали вину на сыновей. Жена не обязана покинуть домъ (своего) мужа. Если же жена рѣшитъ покинуть (домъ мужа), то она должна оставить данную ей мужемъ часть своимъ сыновьямъ. Свою же внесенную часть она можетъ взять и можетъ выйти замужъ за того человѣка, за котораго она пожелаетъ.

Ст. 123. „Аже жена сядеть по мужи, то на ню часть дати (а у своихъ дѣтей взять часть), а что на ню мужъ възложить, тому же есть госпожа, а задница ей мужня не надобѣ.“ Ср. 133.

Ст. 132. „Не хотѣти ли начнуть дѣти еи ни на дворѣ, а она начнетъ всяко хотѣти и сѣдѣти, то творити всяко волю (ея), а дѣтемъ не дати воли“.

Ст. 131. Аже жена ворчеться сѣдѣти по мужи, а ростеряетъ добытокъ и поидеть за мужъ, то платити ей все дѣтемъ.“

§ 150. Если мужъ далъ своей женѣ поле, лѣсъ, домъ, движимость и оставилъ ей документы за печатью, тогда ея дѣти, по смерти ея мужа, ничего не могутъ (отъ нея) потребовать. Мать можетъ, на случай своей смерти, дать тому сыну, которому она пожелаетъ, и не дать другому (сыну).

§ 162. Если кто - либо женился, а жена родила ему дѣтей и умерла, то ея отецъ не можетъ (себѣ) требовать ея внесенной части. Эта часть (širiktu) принадлежитъ ея дѣтямъ. Ср. §§ 173, 174.

§ 177. Если жена, у которой нѣтъ больше мужа, а дѣти ея еще малы, вознамѣрится выйти замужъ, то она не должна выйти замужъ безъ (вѣдома) судьи. Если она пойдетъ замужъ, то судья долженъ изслѣдовать имущество ея прежняго мужа, дать въ управленіе домъ прежняго мужа болѣе позднему мужу и (самой) женѣ (и) заставить ихъ дать документы, что они будутъ беречь домъ, воспитывать малыхъ (дѣтей), и не продавать домашняго добра (добытка). Покупатель, который купить

Ст. 134. „А матерня часть не надобѣ дѣтемъ, но кому матери дать, тому же взять. Дать ли всѣмъ, а вси роздѣлять“. Ср. ст. 135, 138.

Ст. 124. „Будутъ ли дѣти, то что первоѣ жены, то то возмутъ дѣти матери своея, либо си на жену будеть възложилъ, обаче матери своей возмутъ“¹⁴.

Ст. 129. „Аже будутъ въ дому дѣти мали, а не джи (не дъжи, не дюжи, не дужи, не почнуть, не могутъ) ся будутъ сами собою печаловати, а матери имъ (ихъ) поидеть за мужъ, то кто имъ ближни будеть, тому же дати на руцѣ і съ добыткомъ и съ домоомъ, донелѣже возмогутъ. А товаръ дати передъ людми. А что срѣзитъ товаромъ тѣмъ ли пригоститъ, то то ему собѣ, а истый товаръ воротитъ имъ, а прикупъ ему собѣ, зане кормилъ и печаловался ими. Яже отъ челяди плодъ или

¹⁴ Въ объясненіе этой статьи см. Неволинъ, I. с. I. 345. Съ нимъ согласенъ Сергѣевичъ, Лекціи и изслѣдованія, стр. 493.

добро сыновей вдовы, теряет свои деньги, имущество (же) возвращается его собственнику.

отъ скота, то то все поимати лицемъ. Что ли будетъ розстерялъ, то то все ему платити дѣтемъ тѣмъ.

Аче же и отчимъ приметъ дѣти съ задницею, то тако же есть рядъ".¹⁵

¹⁵ Ст. 129 Русской Правды даетъ больше подробностей по сравненію съ § 177 Хаммураби. Русская Правда говоритъ, что опека можетъ находиться въ рукахъ или ближайшихъ родственниковъ умершаго или въ рукахъ отчима, если онъ приметъ дѣтей съ задницею. Надо думать, что послѣдній видъ опеки шелъ впереди перваго вида опеки, такъ какъ при опекѣ вотчима дѣти жили съ матерью и получали содержаніе изъ имущества своего отца, которымъ управлялъ вотчимъ. Но если вотчимъ не хотѣлъ возиться съ дѣтьми и ихъ имуществомъ, то въ такомъ случаѣ естественно вступала въ свои права опека родственниковъ. Объ опекѣ вотчима говоритъ § 177 Хаммураби. Однако, это не значитъ, что не было въ Вавилонѣ опеки родственниковъ. — Сергѣевичъ думаетъ, что въ ст. 129 Русской Правды рѣчь идетъ о самовольной опеки вотчима. Это свое заключеніе Сергѣевичъ основываетъ: 1) на постановленіи Эклоги о томъ, что вотчимъ не можетъ быть опекуномъ и 2) на словахъ ст. 129 Русской Правды: „А мати ихъ поидеть замужь, то кто имъ ближии будетъ, тому же дати на руцѣ“ (Сергѣевичъ, Лекціи и изслѣдованія стр. 504 и сл.). Такое предположеніе Сергѣевича, конечно, возможно. Однако, мы не можемъ раздѣлить той категоричности, съ которой высказываетъ Сергѣевичъ это свое предположеніе. Во 1-хъ, опека вотчима, какъ мы выше видѣли, имѣетъ свои преимущества для дѣтей: они живутъ въ мѣстѣ съ матерью (ср. § 177 Хаммураби). Въ 2-хъ, ссылка Сергѣевича на постановленіе Эклоги не имѣетъ большого значенія. Въ 3-хъ, слова ст. 129 „а мати ихъ поидеть замужь, то кто имъ ближии будетъ“ и т. д., можно все-таки понимать условно, т. е. если вотчимъ не приметъ дѣтей съ задницею. Въ 4-хъ, Сергѣевичъ не объясняетъ, почему слова ст. 129: „Аче же и отчимъ приметъ дѣти съ задницею, то тако же есть рядъ“, онъ понимаетъ слѣдующимъ образомъ: „т. е. отчимъ долженъ уплатить пасынкамъ все, что растеряетъ изъ ихъ наслѣдства“ (Сергѣевичъ, Лекціи и изслѣдованія стр. 504). Можно думать, что слова о рядѣ должны быть отнесены ко всему порядку учрежденія опеки родственниковъ, т. е. 1) вотчиму даются дѣти съ добыткомъ и домою и товаромъ передъ людьми, 2) онъ можетъ себѣ срѣзать и пригостить тѣмъ товаромъ и т. д. Въ этомъ же случаѣ мы будемъ имѣть уже не самовольную опеку вотчима, а опеку, установленную самой Русской Правдой. Наконецъ, въ 5-хъ, ст. 137 Р. П. прямо предусматриваетъ случай отвѣтственности за вотчима его сына и указываетъ на людей, какъ свидѣтелей учрежденія опеки вотчима (ср. ст. 129 Р. П.): „Будетъ ли потерялъ своего ино-

Сходство постановлений законовъ Хаммураби и Русской Правды замѣчается и въ другихъ отношеніяхъ.¹⁶

Конечно, это сходство не всегда обнаруживается во всѣхъ подробностяхъ. Объясняется это, по нашему мнѣнію, тѣмъ, что одна и та же типичная форма имущественныхъ отношеній супруговъ по законамъ Хаммураби и по Русской Правдѣ не находится на одной и той же стадіи развитія. Мы видѣли выше (см. прим. 7), что дочь наследуетъ въ Вавилонѣ своему отцу. Правда, ея наследственная доля была долей прожиточной, и право собственности на это имущество принадлежало ея братьямъ. Тѣмъ не менѣе, по Русской Правдѣ, дочь при братьяхъ не получаетъ и прожиточной доли. Отсюда, въ законахъ Хаммураби неоднократно и опредѣленно говорится о судьбѣ внесеннаго имущества (*širiktū*) жены (см. §§ 171, 172, 173, 162). Между тѣмъ, Русская Правда, если и говоритъ о внесенномъ имуществѣ жены, то довольно мало и глухо¹⁷. Кромѣ того, дочь по Русской Правдѣ получала при братьяхъ лишь движимость въ приданое, тогда какъ по законамъ Хаммураби дочь получала по общему правилу въ приданое и недвижимость. Этимъ м. б. объясняется, почему законы Хаммураби болѣе внимательны къ судьбѣ внесеннаго имущества, чѣмъ постановленія Русской Правды.

чима (ино отчима) что, а онѣхъ отца, а умереть, то възворотитъ брату, на неже (нанъ иже) и лю д е выльзуть, что будетъ отецъ его истерялъ иночимля. А что ему своего отца, то держитъ“.

¹⁶ Такъ: 1) рабыня и дѣти отъ нея и господина не были наследниками господина, но получали свободу (§ 171 ср. ст. 128 Р. П.: „Аже будутъ робьи дѣти у мужа, то задници имъ не имати, но свобода имъ съ матерью“). 2) Ср. § 176 и ст. 117. 3) Ср. §§ 183, 184 и ст. 125 (см. прим. 7). 4) ср. § 183 и ст. 117. См слѣд. прим.

¹⁷ См. Р. П. ст. 124. „Будутъ ли дѣти, то что первоѣ жены, то то возмутъ дѣти матери свояя...“ Ст. 138: „А матери который сынъ добръ, перваго ли (мужа), другаго ли, тому же дасть свое. Аче и вси сынове еи будутъ лиси, а дчери можеть дати, кто ю кормить“. Въ ст. 124 и 138 Р. П. рѣчь идетъ объ имуществѣ матери, принесенной ей изъ прежней семьи, такъ какъ въ этихъ статьяхъ не различаются дѣти матери отъ перваго и втораго брака; ср. ст. 133. Такое же постановленіе мы находимъ и въ законахъ Хаммураби § 173: Если жена въ томъ мѣстѣ, куда она вышла (замужъ), родитъ своему другому супругу дѣтей; (а) позже эта жена умереть, то ея внесенную часть (*širiktū*) пусть раздѣлять (между собою) дѣти отъ болѣе ранняго и болѣе поздняго брака. См. § 174.

Какъ бы то ни было, сопоставленіе законовъ Хаммураби съ Русской Правдой показываетъ намъ, что имущественныя отношенія супруговъ строились по болѣе сложной имущественной системѣ, чѣмъ это предполагается въ несвободномъ бракѣ. Въ русской литературѣ высказано мнѣніе о византійскомъ источникѣ происхожденія нѣкоторыхъ статей Русской Правды въ области семейнаго права.¹⁸ Если это вѣрно, то это также говоритъ противъ мнѣнія о заключеніи брака въ Вавилонѣ, во время Хаммураби, путемъ дѣйствительной купли - продажи невѣсты. Византійское право, какъ извѣстно, представляетъ собою дальнѣйшее примѣненіе въ жизни развитого и сложнаго римскаго права.

Но если въ Вавилонѣ, во время Хаммураби, покупка невѣсты не составляла дѣйствительной купли-продажи, то въ такомъ случаѣ спрашивается, зачѣмъ же былъ удержанъ въ законахъ Хаммураби институтъ вѣна (*tirhatu*), въ чемъ проявлялось его то или другое дѣйствіе? 1. Вѣно служило неустойкой за неисполненіе брачнаго договора¹⁹. 2. Мужъ обязанъ былъ уплатить отпущенной имъ бездѣтной вдовѣ сумму, равную вѣну = цѣнѣ невѣсты. Такимъ образомъ, съ помощью этого института мужъ удерживался отъ слишкомъ легкаго прекращенія брака, а жена къ тому же получала нѣкоторыя средства для дальнѣйшаго своего существованія²⁰. 3. При раздѣлѣ наслѣдства между братьями неженатый братъ получалъ на свою долю излишекъ въ размѣрѣ вѣна²¹. 4. Наконецъ слѣдуетъ замѣтить, что вѣно не было, въ время Хаммураби, въ собственномъ смыслѣ стоимостью женщины, но платой за право

¹⁸ См. Сергѣевичъ, 1. с. стр. 464 и сл., О. Пергаментъ, 1. с. (Ж. М. Н. П. 1894 № 11).

¹⁹ Хаммураби, §§ 159—161.

²⁰ Хаммураби, §§ 137, 138, 139. Въ этихъ §§ говорится, что если мужъ прогонитъ свою жену, то онъ обязанъ вернуть бездѣтной женѣ внесенное имущество и заплатить ей также сумму, равную вѣну. Если же бракъ былъ заключенъ безъ вѣна, то въ такомъ случаѣ мужъ обязанъ дать жену одну мѣну. — Бездѣтная же жена, будучи отпущена, получала, кромѣ своего внесеннаго имущества, еще и наслѣдственную долю (§ 137.)

²¹ Хаммураби, § 166.

имѣть отъ нея дѣтей. Поэтому тестъ возвращалъ своему зятю вѣно, если дочь умирала бездѣтной²². Отсюда и брачный договоръ былъ сдѣлкойю, такъ сказать, найма, а не купли-продажи женщины.

Изъ всего изложеннаго слѣдуетъ, что 1) купля-продажа невѣсты дѣйствительно представляла собою обрядъ, а не настоящую сдѣлку купли-продажи и что 2) цѣна невѣсты не была во время Хаммураби мнимой цѣной. Иными словами, институтъ вѣна, или цѣны невѣсты (*tirhatu*) не былъ во время Хаммураби совершенно отжившимъ, мертвымъ и лишь обрядовымъ институтомъ вавилонскаго права²³.

§ 27. Перейдемъ теперь къ изложенію личнаго положенія замужней вавилонянки. Здѣсь мы также замѣтимъ важную роль договора въ развитіи личныхъ правъ жены. Кромѣ того, въ законахъ Хаммураби мы найдемъ цѣлый рядъ нормъ, которыми родственники жены пытались, повидимому, ослабить дѣйствіе мужней власти. Въ этомъ отношеніи особаго вниманія заслуживаетъ параграфъ 142 законовъ Хаммураби. Согласно этому параграфу, если будетъ доказано, что мужъ не имѣетъ общенія съ женою исключительно по своей винѣ, то жена можетъ взять свое внесенное имущество и возвратиться въ домъ своего отца. Въ основѣ этой нормы лежитъ не только личный интересъ жены, но также интересъ ея семьи. Мы знаемъ, что, въ случаѣ смерти бездѣтной жены, ея отецъ обязанъ былъ возратить мужу плату за нее (цѣну невѣсты). Очевидно, отецъ не является отвѣтственнымъ за ненадлежащее исполненіе брачнаго договора дочерью, если мужъ пренебрегаетъ ею. Интересами же семьи объясняется и тотъ фактъ, что въ законахъ Хаммураби находятся постановленія объ устраненіи и замѣщеніи жены. Эти постановленія имѣютъ на себѣ слѣды договорнаго своего происхожденія и совершенно аналогичны уже извѣстнымъ намъ правиламъ о томъ же законовъ Ману²⁴. Такимъ обра-

²² Хаммураби, § 163.

²³ Въ одномъ памятникѣ времени Samsuiluna, преемника царя Хаммураби, содержится, однако, указаніе всего лишь на десять сиклей, какъ на разводную сумму денегъ (Meissner, 90, см. Kohler — Peiser, l. c. Bd. I. S. 121). Ср. Хаммураби §§ 138, 139 (у насъ прим. 20).

²⁴ Такъ, напр., если жена станетъ хворой, и мужъ возьметъ другую жену, то онъ не можетъ прогнать отъ себя хворую жену, а долженъ дать ей

зомъ, личность жены охранялась отъ неправомѣрныхъ дѣйствій со стороны мужа. Мужъ былъ обязанъ обращаться съ женою, какъ слѣдуетъ; въ противномъ случаѣ, жена могла вернуться въ свою семью, унося съ собою свое имущество. Повидимому, съ этимъ возвышеннымъ личнымъ положеніемъ замужней вавилонянки не согласуется постановленіе § 117 законовъ Хаммураби. Этимъ параграфомъ предоставляется мужу право отдавать свою жену и дѣтей въ отработку долговъ срокомъ не болѣе трехъ годовъ. При этомъ, законодатель собственно говоритъ о продажѣ жены, сына и дочери за долгъ или объ отдачѣ ихъ въ долговую кабалу. Нѣкоторые изслѣдователи, какъ напримѣръ Voisin²⁵, думаютъ, что въ § 117 закона Хаммураби идетъ рѣчь вѣрнѣе объ отдачѣ жены въ личный наемъ, чѣмъ о ея продажѣ. Съ своей стороны мы полагаемъ, что рассматриваемый нами § 117 является, скорѣе всего, пережиткомъ, сохранившимся отъ несвободнаго брака. Мы видѣли выше (стр. 75), что въ брачныхъ договорахъ особо выговаривалась безотвѣтственность мужа и жены за долги, сдѣланные каждымъ изъ нихъ до брака. Ни мужъ ни жена въ такомъ случаѣ не могутъ быть обращены въ долговую кабалу другъ за друга (§ 151). Наоборотъ, оба супруга отвѣтственны за долгъ, который возникъ послѣ заключенія брака (§ 152). Такимъ образомъ, сравненіе § 117 и §§ 151, 152 показываетъ намъ, что отдача жены въ кабалу возможна была въ слѣдующихъ случаяхъ: во 1) когда жена не слагала съ себя отвѣтственности за долги, совершенные мужемъ до брака: во 2) когда мужъ, при заключеніи брачнаго договора, сложивъ съ себя отвѣтственность за долги жены, не захотѣлъ бы пла-

жилище и содержать ее до тѣхъ поръ, пока она живетъ (§ 148). Ср. законъ Ману (см. у насъ стр. 67). Если же хвора я жена не пожелаетъ жить въ домѣ мужа, то мужъ обязанъ возвратитъ ей сполна внесенное имущество, и она можетъ уйти отъ него (§ 149). Но мужъ можетъ прогнать жену или устранить ее, поставивъ ее въ положеніе прислужницы, если жена даетъ къ тому поводъ (§ 141), или даже и броситъ ее въ воду (§ 143). Такими поводами были: 1) намѣренное оставленіе со стороны жены мужа, 2) мотовство жены, 3) дурное и безчестное ея поведеніе, 4) пренебреженіе съ ея стороны мужа. Ср. тѣ же поводы въ законахъ Ману (у насъ стр. 66 сл.).

²⁵ Voisin, l. c. p. 121.

тить долговъ жены, сдѣланныхъ ею до брака; въ 3) когда отвѣтственность за долги, сдѣланные совмѣстно мужемъ и женою въ бракѣ, была отвѣтственностью обоихъ супруговъ, а слѣдовательно, — и жены за ея собственный долгъ²⁶. Отсюда понятно, что жена отдавалась мужемъ въ кабалу собственно въ томъ случаѣ, если она не ограждала себя отъ этого брачнымъ договоромъ. Сравненіе § 117 и §§ 151, 152 указываетъ, такимъ образомъ, на то, что договоръ дѣйствительно служилъ, въ данномъ случаѣ, средствомъ улучшенія личнаго положенія замужней женщины.

Вмѣстѣ съ тѣмъ, становится вполне понятнымъ, почему законы Хаммураби требуютъ наличности брачнаго договора, какъ необходимаго условія для признанія за выходящей замужъ женщиною правъ законной супруги. Договоромъ опредѣлялось не только имущественное, но и личное положеніе въ семьѣ замужней женщины. Безъ брачнаго договора нельзя было даже опредѣлить и правъ законной жены. Отсюда, въ законахъ Хаммураби мы дѣйствительно находимъ подтвержденіе нашей основной идеи: улучшеніе семейнаго положенія замужней женщины происходило въ древности путемъ частнаго соглашенія заинтересованныхъ въ томъ сторонъ²⁷.

²⁶ Въ законахъ Хаммураби мы встрѣчаемся, такимъ образомъ, съ развитіемъ идеи освобожденія жены отъ отвѣтственности за долги мужа, а вмѣстѣ съ тѣмъ, и съ лишеніемъ права мужа въ извѣстныхъ случаяхъ продавать свою жену. Ср. у насъ стр. 55 прим. 11.

²⁷ Литература: I. Kohler — I. Peiser, *Hammurabi's Gesetz*. Leipzig 1904. Bd. I S. 106 ff.: *Darstellung des Hammurabirechts*. Здѣсь же см. указанія на литературу. Кромѣ того см. H. Winckler, *Die Gesetze Hammurabis*. Leipzig 1902 (напечатано также въ *Der alte Orient*. Leipzig 1902). M. Weber, *Ehefrau und Mutter in der Rechtsentwicklung*. Tübingen, 1907 S. 109 ff. Больше новую литературу см. у Voisin, *Étude critique sur l'autorité maritale et la condition de l'épouse dans l'antiquité* Paris 1907 p. 109. См. также J. Amalric, *La condition de la femme dans le Code d'Hammurabi et le Code de Moïse*. Montauban 1907 (Thèse) p. 11 et suiv. — Въ русской литературѣ имѣется переводъ законовъ Хаммураби. Къ сожалѣнію, переводъ этотъ сдѣланъ съ перевода же и пользованіе имъ является, поэтому, не вполне надежнымъ. —

Глава шестая.

Личное и имущественное положеніе замужней женщины въ древне-еврейскомъ правѣ.

§ 28. Роль договора, какъ основы семейно-правового положенія замужней женщины, мы можемъ прослѣдить также съ особенною отчетливостью въ древне-еврейскомъ правѣ. Здѣсь мы, на каждомъ шагу, встрѣтимся съ соглашеніемъ между женихомъ и отцемъ невѣсты или даже между женихомъ и самой невѣстой. Путемъ этого соглашенія замужняя женщина дѣйствительно заняла, въ концѣ концовъ, лучшее положеніе въ семьѣ мужа.

Нечего, конечно, говорить, что первоначальное положеніе еврейской замужней женщины опредѣлялось фактомъ пріобрѣтенія ея, какъ вещи. Женщина пріобрѣталась или силою, оружіемъ¹, или куплею², или просто фактическимъ овладѣніемъ³. Намъ нѣтъ надобности входить еще разъ въ подробное разсмотрѣніе изложенныхъ выше способовъ заключенія брака. Однако, нельзя не отмѣтить, что въ Талмудѣ, въ трактатѣ Киддушинъ (освященіе, обрученіе), мы находимъ прямое подтвержденіе мысли о пріобрѣтеніи

¹ Числа, XXI 20—23; V 30; Второз., XXI 11—13; ср. XX 10.

² Бытіе, XXIX 26 и сл., XXXI 15. Кетуботъ, I 6; III 8; [6, 8]; VII 8: здѣсь рѣчь идетъ объ ошибочной покупкѣ женщины, о ея недостаткахъ, какъ предмета купли; при этомъ, упоминается объ осмотрѣ невѣсты родственницами жениха въ банѣ. См. также Киддушинъ, I 1; П 1—3 [2, 4; 3, 8; 3, 10]. Ср. также прим. 3. — Мы приводимъ мѣста изъ Талмуда въ переводѣ Н. Переферковича. См. Талмудъ. Мишна и Тосефта. Критическій переводъ Н. Переферковича. Томъ III. Изд. 2. СПб. 1905.

³ Втор. XXII 28—29: „если кто нибудь встрѣтится съ дѣвицею необрученною, и схватитъ ее, и ляжетъ съ нею, и застанутъ ихъ: то лжавшій съ нею долженъ дать отцу отроковицы пятьдесятъ сиклей серебра, а она пусть будетъ его женою; потому что онъ опорочилъ ее: во всю жизнь свою онъ не можетъ развестись съ нею.“ Ср. въ законахъ Ману бракъ пишачей. Исх. XXII 15—16: „Если кто обольститъ дѣвицу необрученную и преспать съ нею, то пусть, давъ вѣно, возьметъ ее себѣ въ жены. А если отецъ не согласится выдать ее за него, то пусть заплатитъ деньги, соотвѣтственно вѣну дѣвицы.“ Ср. законы Ману (стр. 55 прим. 9). — Кетуб., III 3—8; [3, 6; 3, 8]; ср. IV 1.

жены въ формѣ заключенія брака. „Жена приобретается тремя способами, а она приобретаетъ сама себя двумя (способами). Ее приобретаютъ посредствомъ денегъ, письменнаго акта и совокупленія... И она приобретаетъ сама себя посредствомъ гета (разводнаго письма) и вслѣдствіе смерти мужа“⁴.

Изъ этого текста ясно, что замужня женщина въ древне-еврейскомъ правѣ находилась или во власти отца или во власти мужа; при этомъ, освобожденіе изъ подъ власти мужа (разводомъ, смертью мужа) не вело къ возстановленію власти отца. Дѣйствительно, въ Талмудѣ мы находимъ указанія не только на права отца и мужа, но также и на столкновеніе и разграниченіе этихъ правъ. Такъ, „Права отца на свою дочь: онъ распоряжается освященіемъ ея посредствомъ денегъ, документа или сожительства; онъ имѣетъ право на ея находку и на произведенія рукъ ея и на уничтоженіе обѣтовъ; онъ получаетъ ея геть, но не пользуется плодами (отъ ея имущества) при жизни ея“⁵. Этихъ правъ на дочь отецъ лишается въ моментъ передачи дочери ея жениху. Въ высшей степени любопытно постановленіе Талмуда объ опредѣленіи момента потери отцовской власти. „Дочь все время во власти отца, доколѣ не перейдетъ во власть мужа путемъ ниссуинъ (вариантъ: доколѣ не войдетъ въ хуппу). Если отецъ передалъ ее посланцамъ мужа, она — во власти мужа; если отецъ пошелъ вмѣстѣ съ посланцами мужа, или посланцы отца пошли съ посланцами мужа, она — во власти отца; если посланцы отца передали ее посланцамъ мужа, она — во власти мужа“⁶. Мы

⁴ Киддуш., II. Жена приобретается, т. е. кто либо женится; жена приобретаетъ сама себя, т. е. жена приобретаетъ самостоятельность. Ее приобретаютъ посредствомъ денегъ: это приобретение имѣло символическій характеръ и не было настоящей куплей-продажей.

⁵ Кетуб., IV 4. Подъ освященіемъ разумѣется въ этомъ текстѣ обрученіе дочери (киддушинъ). Ср. прим. 4. Отецъ имѣетъ также право продажи малолѣтней дочери (Кетуб., III 8).

⁶ Кетуб., IV 5; см. также IV 2. 4. Совершеніе брака, по Талмуду, распадается на два акта, отдѣленные другъ отъ друга промежуткомъ времени отъ одного до двѣнадцати мѣсяцевъ: 1) эрусинъ (или киддушинъ) — обрученіе или освященіе и 2) ниссуинъ — собственно бракосочетаніе, введеніе невѣсты въ хуппу, на брачное ложе. Эрусинъ — обрядъ врученія символа; женщина, получившая символъ обру-

видимъ, такимъ образомъ, что отецъ теряетъ свою власть надъ дочерью не въ моментъ составленія брачнаго договора (сговора, обрученія), а въ моментъ его исполненія путемъ передачи дѣвушки ея жениху, точнѣе, ввода ея въ домъ жениха или передачи ея посланцамъ жениха.

Установленіе момента перехода дѣвушки изъ власти отца во власть мужа имѣетъ весьма существенное значеніе тамъ, гдѣ сталкиваются между собою имущественные интересы отца и мужа. Такъ, напр., если дочь — уже во власти мужа, то, въ случаѣ ея неожиданной смерти, ея имущество получаетъ не отецъ, а мужъ⁷.

Въ Талмудѣ дано, наконецъ, и сравненіе объема правъ отца и мужа. „Власть отца въ нѣкоторыхъ отношеніяхъ больше власти мужа, а въ нѣкоторыхъ отношеніяхъ власть мужа больше власти отца: мужъ пользуется плодами отъ полученнаго ею наслѣдства при жизни ея, какового права нѣтъ у отца. Р. Иосе, сынъ р. Іуды, говоритъ: это право имѣетъ и отецъ. Власть отца больше въ томъ отношеніи,

ченія, есть а руса (обрученная). Ниссуинъ („взятіе“) есть собственно бракосочетаніе; женщина, совершившая ниссуинъ, называется не су а (взятая). Аруса (обрученная) разсматривается, однако, какъ жена обрученнаго; поэтому возможно выраженіе: „вдова послѣ эрусинъ“ (см. примѣчанія Переферковича къ его переводу Талмуда, томъ III стр. 12 прим. 4 и стр. 40 прим. 1). Невольно приходятъ на умъ римскіе спонзаліи и древне-русскій сговоръ. Эрусинъ — это сговоръ, брачный контрактъ; ниссуинъ — это исполненіе контракта передачей обрученной. Сговоръ — это не предварительный договоръ, но самый брачный договоръ, т. к. обрученная уже считается женою обрученнаго (ср. стр. 22).

⁷ Кетуб., [4, 4]: „Если отецъ пошелъ съ посланцами мужа, или посланцы отца пошли съ посланцами мужа, или у нея собственный дворъ на пути и она вошла, чтобы переночевать въ немъ, но не вошла въ хуппу во имя ниссуинъ, и умерла, то, хотя бы ея кетуба находилась у мужа, отецъ ей наслѣдуетъ послѣ нея; если же отецъ передалъ ее посланцамъ мужа, или у него собственный дворъ на пути, и она вошла въ хуппу во имя ниссуинъ и умерла; то хотя бы ея кетуба находилась у отца, ея мужъ наслѣдуетъ послѣ нея. Къ чему вышесказанное относится? — къ ея наслѣдству“. См. также споръ двухъ школъ Шаммая и Гиллея о наслѣдованіи послѣ вдовы. Первая школа учила, что имущества, доставшіяся вдовѣ, должны раздѣлить наслѣдники мужа и отца; вторая школа полагала иначе: кетуба шла въ собственность наслѣдниковъ мужа, а имущества, приходящія и уходящія съ нею, достаются въ собственность наслѣдниковъ ея отца (Кетуб., VIII 6).

что мужъ обязанъ доставлять ей пропитаніе, выкупъ и погребеніе . . . , каковыхъ обязанностей нѣтъ у отца“⁸.

Изъ приведеннаго сравненія слѣдуетъ также, что власть отца и мужа не является въ Талмудѣ на подобіе власти римскаго домовладыки. Разумѣется, первоначально эта власть мужа и отца имѣла характеръ болѣе строгій. Съ теченіемъ же времени, съ развитіемъ имущественной самостоятельности замужней женщины, эта власть приняла болѣе мягкую форму. Ниже мы отмѣтимъ, что и составители Талмуда уже задумывались надъ несоотвѣтствіемъ власти мужа съ имущественною самостоятельностью жены. Къ разсмотрѣнію этой имущественной самостоятельности замужней женщины, точнѣе, къ возникновенію у нея имущественныхъ правъ мы теперь и обратимся.

§ 29. Въ исторіи развитія имущественной самостоятельности еврейской замужней женщины слѣдуетъ сосредоточить вниманіе на институтѣ кетубы.

„Кетуба“ есть прежде всего названіе брачной записи⁹, а затѣмъ это слово употребляется для обозначенія и части имущества мужа, даннаго женѣ и отмѣченнаго въ брачной записи. Кетуба, понимаемая въ этомъ послѣднемъ смыслѣ, играла большую роль въ исторіи урегулированія брачнаго права замужней женщины. Исторія кетубы, поэтому, въ высшей степени поучительна. 1. Первоначально кетуба была платой за невѣсту жениха ея отцу. Такъ надо думать потому, что кетуба оставалась въ домѣ отца¹⁰. Этотъ взглядъ на кетубу, какъ на плату за невѣсту, съ теченіемъ времени смягчился; кетубу стали считать платой не за невѣсту, а за ея дѣвичество¹¹. 2. Съ теченіемъ времени возникло также правило, чтобы кетуба находилась у мужа, а не у отца жены. Этимъ предполагалось затруднить

⁸ Кетуб., [4, 1. 2]; IV 4.

⁹ Н. Переферковичъ, его переводъ Талмуда, т. III стр. 111 прим. 1.

¹⁰ Тосефта Кетуб., 12, 1; Иерушалми Кетуб., VIII (326—32в); Бавли Кетуб., 82б (см. Н. Переферковичъ 1. с. т. III стр. 176 см. также стр. 156).

¹¹ См. кетубу у современныхъ евреевъ (прибавленіе II у Переферковича, 1. с. т. III стр. 177). См. также древнѣйшую кетубу 5422 г. отъ сотворенія міра, переводъ которой данъ М. Дусчак'омъ (Das Mo-saisch-talmudische Ehe-recht. Wien 1864 S. 141).

для мужа разводъ съ женою. Къ тому же, требовали потомъ, чтобы мужъ не просто хранилъ у себя кетубу, но покупалъ на нее чаши, блюда, миски или даже пускалъ кетубу въ оборотъ, дабы, истративъ ее, онъ не такъ легко рѣшался отпустить жену. Въмѣстѣ съ тѣмъ, было постановлено, наконецъ, чтобы все имущество мужа служило обезпеченіемъ кетубы жены¹². Отсюда, кетуба служила для жены средствомъ предохраненія отъ слишкомъ легкаго ея отпуска со стороны мужа¹³. 3. Далѣе, кетуба была хорошимъ средствомъ заставить жену не преступать „закона Моисеева и закона Іудейскаго“, т. к. въ противномъ случаѣ жена отпущалась безъ кетубы¹⁴. Слѣдовательно, жена лишалась въ наказаніе за свое плохое поведеніе средствъ существованія. 4. Наконецъ, кетуба служила обезпеченіемъ пропитанія какъ непроступившей закона жены отпущенной, такъ и вдовы¹⁵. Такимъ образомъ, кетуба сходна по существу съ вѣномъ (tirhatu) въ законахъ Хаммураби. Сходство съ вѣномъ (tirhatu) обнаруживается отчасти и въ самомъ размѣрѣ кетубы¹⁶, и въ судьбѣ кетубы; по смерти жены кетубу наследовали дѣти¹⁷ и родственники отца¹⁸.

¹² См. прим. 10.

¹³ Ср. законы Хаммураби (см. у насъ стр. 80).

¹⁴ Кетуб., VII 6—7 [4, 6].

¹⁵ Тосефта Кетуб. [10, 3]: „женщина, которая говоритъ: «мой мужъ умеръ», получаетъ пропитаніе или кетубу; если же она говоритъ: «мой мужъ развелся со мной», то она получаетъ пропитаніе до размѣра кетубы“. Ср. Кетуб., XI 1: „Вдова получаетъ пропитаніе изъ имущества сиротъ; произведеніе рукъ ея принадлежитъ имъ...“

¹⁶ Кетуб., I 2: „Для дѣвицы кетуба — двѣсти зузъ, а для вдовы — мина (сто зузъ)“. Одинъ зузъ = около 50 коп. Объ относительной цѣнности 200 зузъ можно заключить изъ того, что владѣлецъ даннаго капитала, не находящагося въ оборотѣ, не считался бѣднымъ (Переферковичъ, его переводъ Талмуда, т. III стр. 112 прим. 1). Въ такомъ же размѣрѣ выдавалась кетуба и въ томъ случаѣ, если она не была выговорена въ брачной записи (Кетуб., IV 7; ср. [9, 5]). Точно также постановляютъ и законы Хаммураби. Если бракъ былъ совершенъ безъ tirhatu, то вдова получала одну мину. Такимъ образомъ, сравненіе кетубы и tirhatu подтверждаетъ еще разъ высказанную нами выше мысль о tirhatu, какъ дѣйствующемъ институтѣ вавилонскаго права, хотя и не въ смыслѣ цѣны, какъ при настѣющей куплѣ-продажѣ невѣсты (см. у насъ стр. 81).

¹⁷ Сироты наследуютъ кетубы своихъ матерей (Кетуб., X 2). Ср. законы Хаммураби.

¹⁸ Кетуб., VIII 6; Бава-Батра, IX 8. 9.

§ 30. 1. Изученіе института кетубы хорошо выясняет тотъ путь, которымъ совершилось пріобрѣтеніе замужнею еврейкою имущественной самостоятельности. Кетуба была первоначальной клѣткою независимости замужней женщины, права ея самостоятельно обладать имуществомъ. 2. Съ теченіемъ времени, съ развитіемъ имущественной правоспособности женщины въ семьѣ ея отца¹⁹, имущественная самостоятельность замужней женщины еще болѣе увеличилась. Замужняя женщина приносила съ собою въ семью мужа изъ семьи своего отца имущество, которое слѣдуетъ назвать имуществомъ внесеннымъ, или приданнымъ. По Талмуду, это приданое входитъ въ разрядъ имуществъ, входящихъ и уходящихъ вмѣстѣ съ женою (т. е. мелогъ)²⁰. Приданое давалось или отцомъ невѣсты²¹ или даже и ею самою²². Если въ брачной записи ничего не было сказано о приданомъ, то оно опредѣлялось въ размѣрѣ 50 зузъ²³. Однако, отецъ могъ выговорить, чтобы женихъ взялъ невѣсту „голою“, т. е. безъ приданаго²⁴. Жена распоряжается приданнымъ; напр., она могла его продать²⁵. Однако, право жены на продажу своего приданаго и, вообще, всего остального своего имущества, исключая кетубу, было возможно въ томъ лишь случаѣ, если право это выговорено было въ брачной записи, т. е., если мужъ отказался отъ своего права пользоваться этимъ имуществомъ²⁶. Право мужа пользоваться имуществомъ жены служило для мужа вознагражденіемъ за содержаніе имъ жены²⁷. 3. Назначеніе приданаго имѣло, далѣе, своимъ послѣдствіемъ назна-

¹⁹ Въ древне-еврейскомъ правѣ дочь не наследовала, однако, при братьяхъ, какъ это было установлено законами Хаммураби, (Числа, XXVII 8; Кетуб., [11, 7]). Тѣмъ не менѣе, за отсутствіемъ братьевъ, дочери могли получить по наследству и недвижимости (Числа, XXVII 8; Бава-Батра, [10, 7]).

²⁰ Кетуб., VIII 6; Бава-Батра, IX 9.

²¹ Кетуб., VI 2. 5; [6, 7].

²² Кетуб., VI 3. 4.

²³ Кетуб., VI 5. Ср. Кетуб., [6, 4]. Сиротѣ также давали приданое въ размѣрѣ не менѣе 50 зузъ (Кетуб., VI 5).

²⁴ Кетуб., VI 5; [6, 7].

²⁵ Кетуб., VI 7.

²⁶ Кетуб., IX 1; [9, 2].

²⁷ Кетуб., [5, 1]. Ср. V 9.

ченіе же со стороны жениха особаго имущества женѣ, сверхъ кетубы. Это имущество, которое можно назвать записаннымъ, возложеннымъ, давалось соразмѣрно величинѣ приданаго²⁸. Мужъ обезпечивалъ его женѣ такъ же, какъ и кетубу, за себя и своихъ наслѣдниковъ всѣмъ своимъ имуществомъ: настоящимъ и будущимъ²⁹. Такимъ образомъ, институты приданаго (внесеннаго имущества) и записаннаго имущества способствовали дальнѣйшему развитію имущественной самостоятельности замужней женщины³⁰.

Конечный итогъ этого развитія имущественной самостоятельности женщины мы можемъ лучше всего характеризовать слѣдующими строками Талмуда: „женщинѣ достались имущества [путемъ наслѣдованія, даренія, находки или вознагражденія] до эрусинъ [до обрученія]: школы Шаммая и Гиллея согласны, что она можетъ продавать и дарить, и сдѣлки эти дѣйствительны; если же имущества достались ей послѣ эрусинъ [между обрученіемъ и бракосочетаніемъ], то, по школѣ Шаммая, она продавать можетъ, а по школѣ Гиллея, не можетъ; но тѣ и другіе согласны, что если она продала и подарила, то сдѣлки дѣйствительны [мужъ не можетъ отобрать эти имущества отъ новыхъ владѣльцевъ]. Р. Іуда сказалъ: предъ раббанъ Гамалииломъ говорили: если мужъ получаетъ право на жену, то какъ же онъ не получить права на ея имущество? Онъ имъ отвѣтилъ: мы стыдимся изъ-за новыхъ (имуществъ), а вы взваливаете на насъ старыя [намъ совѣстно, что мужъ можетъ поворотить отчужденныя женой имущества, которыя приобрѣтены ею вновѣ, т. е. послѣ ниссуинъ, а вы хотите навязать намъ то же правило относительно имуществъ старинныхъ, т. е. приобрѣтенныхъ ею послѣ эрусинъ]. Ей достались имущества послѣ ниссуинъ: тѣ и другіе согласны, что если она продала или подарила, то мужъ вправѣ отнять изъ рукъ покупателей. Имущества достались ей до ниссуинъ, и она справила ниссуинъ: раббанъ Гамалииль говорить: если она

²⁸ Кетуб., VI 2—4; [6, 5. 6]. См. также V, 1.

²⁹ См. Переферковичъ, въ его переводѣ Талмудъ, т. III стр. 177.

³⁰ Въ Талмудѣ находится также указаніе на свадебные подарки (сивлопотъ) жениха невѣстѣ (Киддуш., II 6 [4, 4]).

продала или подарила (послѣ ниссуинъ), то сдѣлка дѣйствительна. Р. Ханина, сынъ Акави, сказалъ: предъ раббанъ Гамалииломъ говорили: если онъ получилъ право на жену, то какъ же онъ не получить права надъ имуществами? Онъ имъ отвѣтилъ: изъ-за новыхъ (имуществъ) мы стыдимся, а вы взваливаете на насъ и старыя“³¹.

Данный текстъ различаетъ, такимъ образомъ, три категоріи имуществъ женщины:

I. Имущества, доставшіяся женщинѣ до обрученія.

II. Имущества, доставшіяся въ промежуткѣ между обрученіемъ и бракосочетаніемъ, т. е. имущества обрученной женщины.

III. Имущества, доставшіяся послѣ бракосочетанія, т. е. имущества замужней женщины.

Юристы-талмудисты единогласно отрицаютъ дѣйствительность сдѣлокъ жены касательно имуществъ, полученныхъ ею во время брака (см. категорію III); но они единогласно признаютъ дѣйствительность сдѣлокъ по отчужденію имуществъ первой категоріи; сдѣлки же относительно второй категоріи они хотя и считаютъ дѣйствительными, но — не безъ колебанія.

При этомъ, очевидно, талмудисты и сами не совсѣмъ понимали противорѣчія, которое имъ ставила жизнь. Это видно изъ того, что они не знали, чѣмъ объяснить несоотвѣтствіе между переходомъ жены во власть мужа и ея имущественной самостоятельностью. Указанное противорѣчіе они, лучше сказать, больше чувствовали, чѣмъ понимали. Поэтому они и выражали свое рѣшеніе даннаго противорѣчія словами: „мы стыдимся“, т. е. стыдимся, что жена не можетъ свободно располагать имуществами, пріобрѣтенными ею во время брака. Любопытно при этомъ замѣтить, что выходъ изъ создавшагося противорѣчія между двумя учрежденіями, понятными для насъ, свободнаго и несвободнаго брака былъ найденъ опять-таки въ брачномъ договорѣ.

³¹ Кетуб., VIII 1. Тосефта, Кетуб., [8, 1]: „наши учителя вернулись и собрали голоса по вопросу объ имуществѣхъ, которыя достались ей до ниссуинъ и которыя она продала или подарила послѣ ниссуинъ: ея продажа не дѣйствительна“. — Слова, отмѣченные у насъ въ данномъ текстѣ (Кетуб., VIII 1) такими скобками: [], даны въ разъясненіе текста и взяты нами изъ примѣчаній Перерферковича.

Въ немъ могло быть сказано, что мужъ отказывается отъ всякихъ притязаній какъ на имущество жены, такъ и на плоды этого имущества, и отъ наслѣдованія женѣ въ этомъ имуществѣ³². Въ этомъ случаѣ жена приобрѣтала право свободнаго распоряженія своимъ имуществомъ, полученнымъ ею въ бракѣ. То, что не могли, такимъ образомъ, разрѣшить еврейскіе мудрецы, то разрѣшила жизнь путемъ соглашенія самихъ заинтересованныхъ въ томъ лицъ. Насколько просто это рѣшеніе самой жизни, настолько же искусственъ частичный выходъ изъ создавшагося тупика, предложенный, напр., Р. Симономъ: „имущества, про которыя мужъ знаетъ, она продавать не должна, а если продала или подарила, то сдѣлка недѣйствительна; имущества, про которыя мужъ не знаетъ, она продавать не должна, а если продала или подарила, то сдѣлка дѣйствительна“³³.

Что касается, наконецъ, имущественной самостоятельности вдовы, то талмудисты согласны, что вдова можетъ продавать и дарить; такія сдѣлки вдовы дѣйствительны³⁴.

§ 31. Переходя къ изложенію личнаго положенія еврейской замужней женщины, мы не можемъ прежде всего не отмѣтить богатства постановленій Талмуда касательно этого предмета. Постановленія эти опредѣляютъ личное положеніе замужней женщины прямо-таки со всѣхъ сторонъ. Происхожденіе этихъ постановленій, какъ мы увидимъ ниже, путемъ договора — также несомнѣнно. Обрученной женщинѣ, какъ взрослой, такъ и малолѣтней, предоставлено было право отказа отъ заключенія брака³⁵; право развода предоставлено было и женѣ подъ угрозой, однако, потери кетубы³⁶. Мужъ отвѣчаетъ за униженіе имъ чести жены: „Если кто распустилъ (о женѣ своей) «худую молву», и его свидѣтели оказываются злостными, то онъ подвергается тѣлесному наказанію и платитъ четыреста зузъ, а злостныхъ

³² Кетуб., IX 1; [9, 2].

³³ Кетуб., VIII 2. Гософта, Кетуб. [1, 1]: „... какія эти имущества, про которыя мужъ не знаетъ? — если она живетъ здѣсь, а ей достались имущества въ заморской странѣ“.

³⁴ Кетуб., VIII 6.

³⁵ Іевам., XIII 1. 2.

³⁶ Іевам., XIII 4 [13, 3].

свидѣтелей отводятъ на мѣсто побіенія камнями“³⁷. Отвѣчаетъ онъ равнымъ образомъ и за униженіе личнаго достоинства жены: „Если онъ (мужъ) далъ обѣтъ, чтобы она не давала (сосѣдкамъ) взаймы рѣшета, сита, мельницы или печи, то онъ долженъ развестись съ нею, выдавъ кетубу, ибо онъ доставляетъ ей дурное имя передъ ея сосѣдками“³⁸. Мужъ обязанъ доставлять женѣ пропитаніе, выкупъ (изъ плѣна) и погребеніе³⁹; устанавливается и точный размѣръ отпускаемаго женѣ содержанія⁴⁰. Жена можетъ выговорить также содержаніе и для своей дочери⁴¹. Дается въ Талмудѣ, далѣе, перечень тѣхъ работъ, которыя жена исполняетъ для своего мужа: „она мелеть зерно, печетъ, стираетъ бѣлье, варитъ, кормитъ грудью своего ребенка, стелетъ постель и обрабатываетъ шерсть. Если она принесла ему (въ приданое) одну рабыню, то она не мелеть, не печетъ и не стираетъ“ и т. д. „Тотъ, кто путемъ обѣта запретилъ женѣ своей работать, долженъ развестись съ нею, выдавъ кетубу, ибо праздность ведетъ къ помѣшательству“⁴². Если мужъ отказывается женѣ въ сожителствѣ съ нею, то къ ея кетубѣ прибавляется три динарія за каждую недѣлю, а если жена отказывается въ сожителствѣ мужу, то изъ ея кетубы вычитываютъ семь динаріевъ за каждую недѣлю⁴³. Наконецъ, въ Талмудѣ точно перечисляются случаи, когда жена можетъ быть отпущена безъ кетубы. Такъ, если она выходитъ съ распущенными волосами, или прядетъ на улицѣ, или раз-

³⁷ Кетуб., [1, 5]. Строгость наказанія понятна. Семья жены заинтересована въ ея непорочности. 400 зузъ равняются двумъ кетубамъ. Ср. прим. 16.

³⁸ Кетуб., [7, 4]. А если жена даетъ такой обѣтъ, то она должна уйти безъ кетубы, потому что она доставляетъ ему дурное имя передъ сосѣдами. Мужъ обязанъ также развестись съ женою и дать ей кетубу, если онъ далъ обѣтъ, чтобы она не ѣла плодовъ, не наряжалась, не ходила въ отчий домъ (Кетуб., VII 2—4).

³⁹ Кетуб., IV 4; [5, 1]. Ср. Исходъ XXI, 10.

⁴⁰ Кетуб., V 8. 9 [5, 8].

⁴¹ Кетуб., [10, 2]; XII, 1.

⁴² Кетуб., V 5 [5, 4].

⁴³ Кетуб., V 7 [5, 7]. Талмудъ устанавливаетъ даже сроки супружескаго общенія (Кетуб., V 6); отказъ мужа своей женѣ въ супружескомъ общеніи путемъ обѣта, по мнѣнію школы Шаммая, допустимъ только на двѣ недѣли (Кетуб., V 6).

говариваетъ со всякимъ человѣкомъ. „Абба Саулъ говоритъ: также если она ругаетъ его родителей при немъ. Р. Тарфонъ говоритъ: также если она голосистая. Какая женщина называется голосистой? — если она говоритъ въ своемъ домѣ, а сосѣди слышатъ голосъ ея“⁴⁴. Если она ходитъ съ открытой головой, съ распоротымъ на бокахъ платьемъ, не стѣсняется передъ своими рабами или передъ своими сосѣдами, купается въ банѣ вмѣстѣ со всякимъ человѣкомъ⁴⁵. Съ другой стороны, въ извѣстныхъ случаяхъ мужъ обязанъ развестись съ женой противъ своего желанія. Такъ, напр., если онъ прокаженный, страдаетъ запахомъ изо рта⁴⁶. Нельзя, наконецъ, не отмѣтить, что жена не всегда была обязана слѣдовать за мужемъ при перемѣнѣ имъ мѣстожителства; наоборотъ, иногда даже мужъ обязанъ былъ слѣдовать за женою; напр., если она пожелаетъ переселиться въ землю Израиля⁴⁷.

Большинство перечисленныхъ выше постановленій Талмуда возникло, вѣроятно, на почвѣ частнаго соглашенія заинтересованныхъ въ томъ лицъ. Но и помимо этого предположенія въ Талмудѣ содержится рядъ прямыхъ указаній на брачный контрактъ, какъ основаніе брачнаго права замужней женщины. Такъ, путемъ брачнаго договора установлено было много правилъ, которыя съ теченіемъ времени получили значеніе обыкновеній, и поэтому считались условленными, хотя бы стороны о нихъ и не упомянули въ брачномъ договорѣ. Такъ, напр., правило о выкупѣ жены изъ плѣна⁴⁸. Лечение жены не относится, однако, къ обыкновеннымъ условіямъ⁴⁹. Человѣкъ можетъ взять жену съ условіемъ не кормить ее или съ условіемъ, чтобы она его кормила⁵⁰. Точно также возможно условіе о томъ, чтобы сыновья наслѣдовали кетубу, чтобы дочери и сама жена жили въ домѣ по смерти отца и мужа, а равно питались

⁴⁴ Кетуб., VII 6.

⁴⁵ Кетуб., [7, 6].

⁴⁶ Кетуб., VII 10 [7, 11].

⁴⁷ Кетуб., XIII 10. 11; [13, 2].

⁴⁸ Кетуб., IV 8. Ср. прим. 39.

⁴⁹ Кетуб., IV 8 [4, 5].

⁵⁰ Кетуб., [4, 6]. Ср. прим. 39 и 40.

изъ его имущества до своего выхода замужъ. Впрочемъ, это послѣднее условіе уже было обыкновеніемъ⁵¹.

Намъ необходимо теперь сказать нѣсколько словъ о положеніи вдовы въ древне-еврейскомъ правѣ. Здѣсь мы опять находимъ подтвержденіе мысли о договорѣ, какъ основѣ семейнаго права замужней женщины. По Русской Правдѣ и законамъ Хаммураби вдова не можетъ быть вынуждена, противъ своего желанія, покинуть домъ своего мужа. То же самое правило мы находимъ и въ Талмудѣ. При этомъ, въ Талмудѣ опредѣленно указывается на договорное происхождение этого правила. „Если вдова говоритъ: «я не хочу тронуться изъ дома моего мужа», то наслѣдники не могутъ сказать ей: «иди въ домъ отца твоего, а мы будемъ кормить тебя», но они должны кормить ее въ домѣ ея мужа, предоставивъ ей помѣщеніе соотвѣтственно ея достоинству. Если она говоритъ: «я не хочу тронуться изъ дома моего отца», то наслѣдники могутъ сказать: «если ты будешь у насъ, то будешь получать пропитаніе, а если ты не будешь у насъ, то пропитанія получать не будешь»⁵². „Женщина, у которой умеръ мужъ, живетъ въ тѣхъ домахъ, въ которыхъ она жила при жизни мужа, и пользуется тѣми рабами и рабынями, тѣми золотыми и серебряными вещами, которыми она пользовалась при жизни мужа, ибо такъ онъ (мужъ) пишетъ ей (въ кетубѣ): «ты будешь проживать въ домѣ моемъ и питаться отъ моихъ имуществъ всѣ дни вдовства твоего въ моемъ домѣ»⁵³. Съ теченіемъ времени, право вдовы жить въ домѣ мужа и питаться отъ его имущества во всѣ дни ея вдовства становится обыкновеніемъ и не нуждается, поэтому, въ особой оговоркѣ въ брачной записи⁵⁴. Однако, это право вдовы было выработано лишь жителями Иерусалима и Галилеи. „Жители же Иудеи писали: «доколѣ наслѣдники не захотятъ выдать тебѣ твою кетубу»; поэтому, если наслѣдники хотѣли, они выдавали ей ея кетубу и отпускали ее»⁵⁵. Вдова является,

⁵¹ К е т у б., IV 10. 14. Ср. IV 12.

⁵² К е т у б., XII 3 ср. [12, 3].

⁵³ К е т у б., [11, 5].

⁵⁴ К е т у б., IV 12.

⁵⁵ К е т у б., IV 12.

далѣе, опекуншей своихъ дѣтей или еще при жизни своего мужа и по его назначенію⁵⁶ или по своей волѣ, по смерти мужа⁵⁷. При этомъ, какъ по Русской Правдѣ и законамъ Хаммураби, такъ и по Талмуду она отвѣтственна передъ наслѣдниками за свою опеку⁵⁸.

§ 32. Въ заключеніе приведемъ форму кетубы (брачной записи), употребительной у современныхъ евреевъ.

„Въ такой-то день недѣли, такого-то мѣсяца, такого-то года отъ сотворенія міра по счисленію, принятому здѣсь, въ такой-то странѣ. N, сынъ N, женихъ, сказалъ этой дѣвицѣ NN: <будь мнѣ женою по закону Моисея и Израиля, а я буду заботиться о тебѣ, почитать, кормить и содержать тебя по обычаю Іудеевъ, заботящихся о своихъ женахъ, почитающихъ, кормящихъ и содержащихъ ихъ добросовѣстно. Я дамъ тебѣ вѣно дѣвчества твоего, двѣсти зузъ серебромъ, полагающееся тебѣ по закону, также пищу твою, и одежду твою, и содержаніе твое, и супружескую любовь по обычаю всего міра>. Госпожа NN дѣвица выразила согласіе стать его женою, и вотъ надѣлокъ, который она принесла ему изъ родительскаго дома серебромъ, золотомъ, украшеніями, платьями, мебелью и постельнымъ бѣльемъ... Все принялъ N женихъ на такую-то сумму и прибавилъ ей отъ себя равную сумму, такъ что всего оказывается столько-то. И такъ заявилъ женихъ N: <отвѣтственность за контрактъ,

⁵⁶ Кетуб., IX 4 ср. [9, 3].

⁵⁷ Кетуб., IX 6 ср. [9, 3]. См. слѣдующее примѣчаніе.

⁵⁸ Кетуб., IX 6: „Если она (вдова) отъ могилы (похоронъ) мужа своего отправилась въ домъ отца своего или вернулась въ домъ своего свекра, не ставши опекуншей, то наслѣдники не вправѣ требовать отъ нея присяги, а если она стала опекуншей, то они могутъ требовать отъ нея присяги на будущее, но не на прошедшее“. П е р е ф е р к о в и ч ъ (I. с. т. III стр. 158) объясняетъ въ примѣчаніи: „это такъ называемая „присяга судебная“ (шевуатъ ha-даіанинъ). Ее даетъ обвиняемый въ присутствіи судей, чтобы очиститься отъ обвиненія въ присвоеніи чужого“. „Будущее“ и „прошедшее“ берется здѣсь по отношенію къ моменту смерти ея мужа: „будущее“, это время послѣ смерти его, а „прошедшее“ — время до смерти“. Такимъ образомъ, въ противоположность Русской Правдѣ (опека дается передъ людьми) и законамъ Хаммураби (опека дается судьей), въ Талмудѣ очистительная присяга является гарантіей сохранности опекаемаго имущества. — Объ опекѣ надъ личностью сироты см. Кетуб. [11, 4].

УЧЕНЫЯ ЗАПИСКИ

ИМПЕРАТОРСКАГО

ЮРЬЕВСКАГО УНИВЕРСИТЕТА

выходятъ съ 1893 г. въ неопредѣленные сроки, не менѣе 4 разъ въ теченіе года.

Ученныя Записки распадаются на два отдѣла: официальный и научный.

Въ официальномъ отдѣлѣ помѣщаются годовыя отчеты Университета, актовыя рѣчи, отзывы о диссертацияхъ, обзорныя лекціи и т. п.

Въ научномъ отдѣлѣ помѣщаются работы преподавателей Университета; изъ студенческихъ же работъ печатаются (по возможности въ извлеченіи) лишь сочиненія, удостоенныя золотой медалію.

Научныя статьи **Ученыхъ Записокъ** печатаются какъ на русскомъ языкѣ, такъ и на одномъ изъ болѣе распространенныхъ западно-европейскихъ языковъ, а также на латинскомъ, по выбору автора.

Подписка принимается Правленіемъ Императорскаго Юрьевскаго Университета.

Подписная цѣна 6 руб. въ годъ.

Редакторъ **Д. Кудрявскій.**
