

TARTU RIIKLIKU ÜLIKOOLI TOIMETISED
УЧЕННЫЕ ЗАПИСКИ
ТАРТУСКОГО ГОСУДАРСТВЕННОГО УНИВЕРСИТЕТА
ACTA ET COMMENTATIONES UNIVERSITATIS TARTUENSIS
ALUSTATUD 1893. a. ВІСНІК 347 ВЫПУСК ОСНОВАНЫ в 1893 г.

**ТРУДЫ ПО РУССКОЙ И СЛАВЯНСКОЙ
ФИЛОЛОГИИ**

XXIII

СЕРИЯ ЛИНГВИСТИЧЕСКАЯ

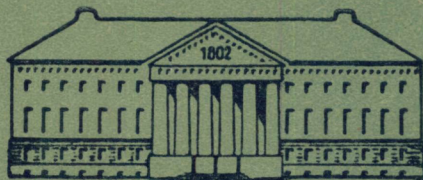

ТАРТУ 1975

TARTU RIIKLIKU ULIKOOLI TOIMETISED
УЧЕНЫЕ ЗАПИСКИ ТАРТУСКОГО ГОСУДАРСТВЕННОГО
УНИВЕРСИТЕТА

ACTA ET COMMENTATIONES UNIVERSITATIS TARTUENSIS

Alustatud 1893. a.

Vihik 347 Выпуск

Основаны в 1893 г.

**ТРУДЫ ПО РУССКОЙ И СЛАВЯНСКОЙ
ФИЛОЛОГИИ**

XXIII

СЕРИЯ ЛИНГВИСТИЧЕСКАЯ

Редакционная коллегия: Б. М. Гаспаров (отв. редактор), А. А. Метса,
П. С. Сигалов.

По техническим причинам в тексте произведена следующая замена букв:

А - А̇

Я - Я̇

Е - Ё̇

У - У̇

Ю - Ю̇

е - ё̇

я - я̇

ПРИНЦИПЫ СИНТАГМАТИЧЕСКОГО ОПИСАНИЯ УРОВНЯ ПРЕДЛОЖЕНИЙ

Б. М. Гаспаров

Настоящее исследование представляет собой продолжение ряда работ, посвященных построению грамматики предложений¹. Его задачей является рассмотрение вопроса о характере связей между предложениями, иными словами, о характере ограничений, накладываемых на некоторое предложение при его соединении с другими предложениями в связном тексте.

Достаточно очевидно, что не любая последовательность предложений способна образовать такой текст. Однако чем обусловлен выбор одних предложений и отказ от других при построении связного текста?

Самый очевидный ответ на этот вопрос состоит в апелляции к значению соединяемых предложений. Связный текст отличается прежде всего связностью смысла. Содержание каждого предложения в тексте должно быть каким-то образом соотносено с содержанием некоторых других предложений. Соответственно и выбор предложений, и ограничения возможностей их вхождения в определенный текст обуславливаются их содержанием.

Именно так рассматривали данную проблему первые работы, посвященные лингвистическому описанию связного текста. Последнее выглядело при этом как группировка предложений на чисто семантических основаниях в единства высшего порядка², которые назывались по-разному — «фразы», «высказывания», «сверхфразовые единства» и т. д.³.

¹ См. наши статьи, опубликованные в «Ученых записках ТГУ», вып. 219, 245, 266, 279. Принципы построения грамматики предложений изложены нами в работах: Из курса лекций по синтаксису современного русского языка. Простое предложение, Тарту, 1971; Проблемы функционального описания предложения (на материале современного русского языка), АДД, Минск, 1971.

² Отождествление данных единств с абзацем, конечно, ни в коей мере не означает формализацию подобного описания, так как абзац остается совершенно не определенным в качестве компонента языковой формы.

³ См., напр., Н. С. Поспелов, Сложное синтаксическое целое и основные особенности его структуры, — «Доклады и сообщения Ин-та русского

При таком подходе связь в тексте предстает как связь экстралингвистическая, и сами образующиеся в тексте единицы несут экстралингвистический характер. Единство текста оказывается обусловлено единством передаваемой «мысли», и фактически оказывается поэтому объектом не грамматики, а риторики или стилистики⁴. Конечно, наличие такого рода связей не может служить базой создания грамматики предложений⁵.

Однако то обстоятельство, что при обозрении связного текста наше внимание обращают на себя прежде всего смысловые связи, не должно еще служить основанием для категорического утверждения об отсутствии каких бы то ни было собственно языковых структурных правил построения текста и о невозможности структурного лингвистического описания. «Наивному говорящему» (а в данном случае лингвист тоже оказывается в положении «наивного говорящего», так как ему еще только предстоит на данном уровне сформулировать некоторые правила), конечно, представляется, что он выбирает при построении речи предложения исключительно по их содержанию, руководствуясь их определенным смысловым соответствием (таким, выразить которое входит в его намерение) другим наличным предложениям или ситуации. Однако «наивному говорящему» (не знакомому с понятием грамматики) и при построении предложений на родном языке, по-видимому, должно казаться, что он подбирает и соединяет между собой слова исключительно по смыслу: правила грамматики при этом фактически соблюдаются, однако чисто интуитивно, без формулирования их в явном виде и даже без осознания существования таких правил вообще. Лингвистическое описание, начинаясь именно с этой «наивной» точки зрения и определяя свои понятия чисто семантически, приходит затем к выявлению скрытого структурного механизма, лежащего в основе интуитивного знания говоря-

языка», в. 2, М.—Л., 1948; И. А. Фигуровский, От синтаксиса отдельного предложения к синтаксису целого текста, РЯШ, 1948, № 3. Из более поздних работ такого типа отметим: Т. И. Сильман, Синтаксические связи между предложениями и их значение для структуры отдельного предложения и структуры абзаца (на материале современного немецкого языка), НДВШ, ФН, 1969, № 2; В. П. Николаева, Абзац, его строение, содержание и композиционная роль в рассказах А. П. Чехова, АКД, М., 1965.

⁴ Не случайно данный раздел был назван В. В. Виноградовым «стилистическим синтаксисом» (см. В. В. Виноградов, Русский язык. Грамматическое учение о слове, М., Учпедгиз, 1947, стр. 764).

⁵ В этом плане, пожалуй, большее значение имеют работы, последовательно рассматривающие структуру текста с экстралингвистических позиций. Такова, например, книга: Л. П. Добраев, Логикопсихологический анализ текста, Саратов, 1969, где текст рассматривается как ряд суждений, объединяющихся в «суждения высшего порядка», безотносительно к языковой форме, в которой это находит выражение. Заметим, однако, что решение подобных задач также могло бы оказаться более плодотворным на базе описания чисто грамматических связей в тексте, если таковое будет создано.

щего. В результате изменяется и характер последнего, характер «языкового чутья» — оно уже выявляется в грамматических параметрах (в той мере, в какой «наивный говорящий» приобщается к грамматике). В итоге языковое чутье подсказывает нам, что существуют особые структурные правила соединения слов в предложении, в то время как соединение предложений в тексте происходит лишь «по смыслу». Однако это говорит не о том, что грамматики текста не существует вообще, а лишь о том, что эта грамматика не создана и поэтому наше языковое чутье не параметризовано в соответствующих категориях. В действительности же здесь нам предстоит пройти тот же путь, который прошло грамматическое учение о слове: от чисто семантических определений⁶ к специально лингвистическому формальному описанию, призванному показать предложение как единицу, «которая распределена в пределах еще большей единицы, обнаруживая связь в структурах высшего уровня»⁷.

Решение поставленной задачи затрудняется еще и тем обстоятельством, что нам фактически неизвестными остаются те единицы, отношения между которыми в тексте нам предстоит исследовать. Рассматривать ли отношения между единицами, отделенными друг от друга точками? Но как быть тогда со сложным предложением — ведь даже при самом поверхностном обозрении легко убедиться, что связи между частями сложного предложения и простыми предложениями, отделенными точками, во многом параллельны. Если рассматривать отношения «предикативных единиц», то непонятно, куда относить непредикативные образования в речи, отделенные паузами (точками) от других образований. Если это не предложения, то с чем (и как) они связаны?

Очевидно, две стороны стоящей перед нами задачи взаимосвязаны: признаком единицы данного уровня является ее включаемость в отношения с другими единицами по правилам грамматики для данного уровня; но последние мы должны сформулировать, в свою очередь, на основе обозрения отношений между единицами. Поэтому решение данной задачи, как и всякой задачи, в которой определяемое и определение взаимно предполагают друг друга, должно осуществляться путем построения гипотез, которые будут проверяться в ходе исследования. Помочь в построении таких гипотез могут, с одной стороны, аналогии с уже существующими описаниями смежных

⁶ Именно так определялись первоначально в античной науке о языке такие чисто грамматические (с современной точки зрения) понятия, как грамматическая категория, часть речи, синтаксическая связь слов, предложение, член предложения и т. д. Однако уже в античный период (в поздних грамматиках эпохи эллинизма) начинает формироваться формальный подход к данным явлениям.

⁷ В. Elson, V. Pickett, *An Introduction to Morphology and Syntax*, Santa Ana, 1960, p. 127.

явлений (других уровней), во-вторых, уже накопленный непосредственно в данной области опыт.

С этой целью предложим рабочее определение единицы, которая в дальнейшем будет выступать в качестве объекта наших наблюдений (назовем эту единицу сегментом текста). Будем считать сегментом текста всякую единицу, удовлетворяющую одному (любому) из двух следующих условий:

а) наличие выделения в начале и конце паузами (которым на письме соответствуют точки, многоточие, вопросительный или восклицательный знак);

б) соответствие правилам построения независимого словосочетания (то есть наличие ядерной словесной структуры) — или обоим этим условиям одновременно и не содержащее в своем составе меньших единиц, также удовлетворяющих хотя бы одному из данных условий.

Как видим, данное определение позволяет на данном этапе исследования включить в сферу нашего рассмотрения как части сложного предложения, так и различные непредикативные парцелированные конструкции.

Каждое из этих явлений обладает одним из указанных признаков: части сложного предложения представляют собой независимые словосочетания, организованные каждое вокруг своего словесного ядра, но не обособлены с помощью точек (или их перечисленных вариантов). Парцелированные конструкции отделены точками, но не содержат в себе ядерных словосочетаний. В то же время обычные простые предложения соответствуют обоим данным условиям.

Понятие «сегмент текста», однако, представляет собой лишь предварительную гипотезу о единице данного уровня — предложении. Последняя должна быть определена на основе формулирования функциональных правил, которые должны показать, какие сегменты представляются вариантами одного предложения и какие, быть может, вообще не обладают функциональными свойствами, позволяющими приписать им статус предложения. Соотношение между данными понятиями в принципе обещает быть таким же, как между понятием словоупотребления (сегмента между двумя пробелами) и словом как единицей определенного языкового уровня: ряд словоупотреблений по своим функциональным свойствам идентифицируется в качестве вариантов слова-лексемы, а некоторые из них и вовсе оказываются за пределами понятия слова (например, парцелированные части слова). Но все это выясняется уже на основе знания правил грамматики, сформулировать которые было бы невозможно, если бы мы не располагали, в качестве исходной единицы, понятием словоупотребления.

Рассмотрим теперь, какими способами в языковой форме сегментов текста может выражаться связь между ними.

Довольно существенные шаги в этом направлении уже сделаны. От описания смысловых единств в тексте лингвисты (в особенности в последние 10—15 лет) перешли к выяснению вопроса — какие формальные требования должен выполнять говорящий при построении текста, какие формальные ограничения накладываются на вхождение предложения в текст, то есть какие собственно лингвистические закономерности сопровождают построение связного текста.

Если суммировать все наблюдения, встречаемые в довольно обширной уже литературе, посвященной синтаксису связного текста, формальными показателями связи между предложениями могут быть следующие явления:

- а) использование союзов, а также некоторых групп полнозначных слов, выполняющих соединительную функцию;
- б) интонационное объединение предложений (и, соответственно, вычленение сверхфразового единства с помощью пауз);
- в) использование различных видов переноса лексики из одного предложения в другое;
- г) соотнесение актуального членения связываемых предложений;
- д) соотнесение грамматического оформления связываемых предложений;
- е) соотнесение структурных схем соединяемых предложений.

Рассмотрим эти критерии по порядку⁸.

Союзы, широко применяемые в сложном предложении, могут, однако, вводить и отдельные простые предложения, отделенные друг от друга точкой. Данный способ распространен широко, и притом в различных стилях (союзное сложное предложение, конечно, более характерно для одних стилей, менее — для других, но в принципе его появление не невозможно в любом тексте). Связанность между собой сегментов, соединяемых при помощи союза, также несомненна, так что наличие союза можно считать достаточным условием связи.

Но, с другой стороны, союз явно не является необходимым средством связи. Он явно факультативен при соединении простых предложений, и случай введения простого предложения с помощью союза представляет собой, скорее, парцелляцию сложного предложения, так как в силу своей относительной редкости явно воспринимается на фоне схем сложного предложения⁹.

⁸ Упоминаемые в литературе другие разновидности связи легко могут быть сведены к каким-либо из перечисленных основных типов. Так, соотношение определенного и неопределенного артикля, названное Ч. Фризом в качестве самостоятельного показателя (Ch. C. Fries, *The structure of English*, London, Longmans, 1957), очевидно, может быть трактовано как один из способов соотнесения грамматических показателей.

⁹ Исключение составляют лишь случаи, когда текст начинается с предложения, вводимого союзом.

Однако и в сфере сложных предложений союзная связь¹⁰ очень часто не является обязательной и может быть заменена бессоюзной. Сравним:

Он говорил, что пора идти / Он говорил — пора идти.

Мы вернулись, потому что было уже поздно / Мы вернулись — было уже поздно.

Если вы будете спешить, ничего не выйдет / Будете спешить — ничего не выйдет, и т. д.

Лишь немногие отношения (целевые, уступительные, сравнительные) требуют обязательного союзного выражения. В остальных случаях опущение союза не нарушает характера связи между предложениями¹¹.

Следовательно, союзная связь не может быть признана «грамматичной» на уровне предложений. Для этого она не обладает достаточной степенью регулярности, чтобы можно было говорить о ней как об обязательной: слишком много случаев связи предложений без помощи союзов, чтобы можно было трактовать их как случаи с «нулевым» выражением связи; такое решение было бы явно нерационально.

Еще в большей степени сказанное о союзах относится к различным неграмматизированным конъюнкторам, типа (в русском языке) слов *далее, наконец, во-первых* и т. д.¹² Факультативность этих показателей в тексте очевидна.

Интонационное объединение обладает уже большей универсальностью. Интонационно могут объединяться не только части сложного предложения, но и простые предложения, разделенные точкой; в этом случае пауза, выделяющая данное единство, может быть большей, чем пауза между предложениями внутри единства. Далее, если для большинства сложных предложений наличие союза было факультативным, то без интонационного объединения сложное предложение не может существовать. Все

¹⁰ Именно союзная связь, а не связь при помощи «союзных» и соотносительных слов местоименного характера.

¹¹ Этот критерий, быть может, оказался бы полезным при классификации союзной связи. Обычно союзы (и союзную связь) классифицируют чисто таксономически, в зависимости от того, что данный союз выражает в данном тексте, тогда как вопрос следовало бы поставить в генеративном плане — какова в принципе роль союзов при построении текста. С этой точки зрения, быть может, имело бы смысл говорить о союзах синтаксических (обязательных для данной конструкции, таких, без которых она вообще не может быть построена), семантических (необязательных, но вносящих в конструкцию определенный дополнительный оттенок значения), и, возможно, также «прагматических» (не вносящих никакого нового смысла и связанных со стилистическими требованиями и удобством построения) (ср. чисто «таксономическое» определение первых двух понятий в кн.: В. А. Белашапкина, Сложное предложение в современном русском литературном языке, М., «Наука», 1967, стр. 78—80).

¹² Ср. Ch. C. Fries, *The structure of English...*, ch. XI.

это делает данный признак более существенным и, соответственно, обуславливает место, которое уделяется ему в существующих описаниях структуры текста. Если о союзной связи обычно говорится лишь как об одном из возможных (обычно не главном) средстве соединения предложений, то интонационное объединение нередко рассматривают как важный признак «сложного целого». В сущности, все определения синтаксического целого через понятие абзаца предполагают, что абзацы отделены паузами, и это служит сигналом границы между данными единицами.

Однако здесь уместно вспомнить замечательно меткое наблюдение А. М. Пешковского относительно того, что интонация, будучи важным определителем в сочетании с различными другими формальными показателями, сама по себе не может конституировать грамматические понятия. Так и в данном случае, интонационное объединение способствует, несомненно, связыванию предложений, но само по себе (по крайней мере в русском языке) не является ни необходимым, ни достаточным средством этой связи, отличаясь в этом даже от союзов, появление которых, хотя и не является обязательным, но в принципе всегда свидетельствует о наличии связи.

О том, что наличие интонационного объединения еще не свидетельствует о связи между предложениями, равно как отсутствие такого объединения — об отсутствии связи, говорит та легкость, с которой могут быть подвергнуты интонационному объединению (или разъединению) различные сочетания сегментов текста. В принципе, по-видимому, любая последовательность сегментов текста может быть связана интонационно более или менее тесным образом (на письме — путем постановки точки или запятой). С другой стороны, любой отдельный сегмент текста может быть расчленен интонационно (не говоря уже о частях сложного предложения).

Сама легкость подобных операций, их несвязанность с какими бы то ни было ограничениями говорит о том, что здесь мы не имеем дела с правилами грамматики (не только формальной, но даже и актуальной). Необязательность интонационной структуры косвенно подтверждается также наличием единств в диалогической речи (где реплики говорящих, разумеется, не объединены интонационно), а также невозможностью при помощи данного критерия представить дистактные связи (о том, что подобные связи существуют на уровне предложений, как и в структурах всех других уровней, свидетельствует уже хотя бы наличие дистактных объединений при помощи союзов). По-видимому, интонационный рисунок получает значимость лишь на фоне структурных определений, основанных на каких-то других формальных критериях.

Вот почему интонационное объединение обычно также не рассматривается в качестве единственного конституирующего признака в синтаксисе связного текста, а сочетается с другими признаками. Среди последних важнейшее место занимают лексические связи между предложениями.

Данному признаку посвящено наибольшее число работ, и в настоящее время этот тип связей в тексте описан наиболее подробно, вплоть до алгоритмизации¹³. Данная разновидность связей между предложениями представляется обычно наиболее существенной и систематической. Рассмотрим этот тип подробнее.

Неоднократно замечалось, что предложения связного текста часто обнаруживают определенные совпадения лексического состава. Такие совпадения и рассматриваются как показатели связи между предложениями. При этом можно выделить несколько разновидностей отношений в пределах данного общего типа:

а) наиболее очевидный случай — непосредственное перенесение слова (или сочетания слов) из одного предложения в другое. Данный случай тесно связан с явлением —

б) перенесение в другое предложение не самого слова, а его заместителя. При этом имеются в виду регулярные заместители, закрепленные в этой своей функции языковыми правилами: слова-субституты (местоименные слова).

Как известно, слова данного разряда существуют у всех частей речи, так что регулярной замене могут подвергаться полнозначные слова всех грамматических классов.¹⁴ Вместе с непосредственными повторами данный тип и образует наиболее обычно встречаемую сетку связей между предложениями. Вот почему рассмотрение этих средств в качестве формальной основы «грамматики текста» стало ныне широко распространенным.

На Западе такой подход первоначально был разработан в известной книге Ч. Фриза¹⁵, а в дальнейшем преимущественно был связан с тагмемикой К. Пайка, последовательно рассматривающей в качестве лингвистических единиц не только предложения, но и «речь» в целом (discourse) и опирающейся при

¹³ Формулирование правил лексических связей между предложениями в тексте в виде алгоритма см. в работах: И. П. Севбо, Структура связного текста и автоматизация реферирования, М., «Наука», 1969; S. L. W. Su, K. E. Harper, A Directed Random Paragraph Generator, — "International Conference on Computational Linguistics", 1969.

¹⁴ В русской грамматической традиции, выделявшей местоименные существительные, прилагательные, наречия и числительные, не очень распространен взгляд на слово *делать* как на местоименный глагол (ср., однако, М. В. Панов, Русский язык, в кн. «Языки народов СССР», т. I, М., 1966, стр. 75). Однако такая трактовка совершенно обычна для западных грамматик.

¹⁵ Ch. C. Fries, The structure of English ..., ch. XI.

этом в основном на указанные формальные показатели¹⁶. В Советском Союзе также появилось немало работ данного типа, преследующих разнообразные цели — от автоматического свертывания текста¹⁷ до семантико-стилистической характеристики¹⁸.

Данные два вида лексической связи (прямой лексический перенос и субституция), взаимно дополняя друг друга, имеют, действительно, чрезвычайно широкое распространение. Они встречаются в различных стилях — как в монологической, так и в диалогической речи¹⁹, используются для связи как отдельных простых предложений, так и частей сложного предложения²⁰. Наконец, важно отметить, что с помощью данного способа описываются не только контактные, но и дистактные связи, нередко на далеком расстоянии, в масштабах текста в целом.

Однако описанный метод представления структуры текста не свободен от известных недостатков. Прежде всего, обнаруживаются некоторые трудности его применения. Они связаны, во-первых, с недостаточностью введения чисто грамматической субституции для эффективного описания связей между предложениями. Так, в роли своеобразного субститута могут выступать собственные имена. Однако, в отличие от местоименных слов, их субститутивная функция не закреплена грамматически.²¹

¹⁶ Из работ данного направления, уделяющих большое внимание связям между предложениями, можно отметить: В. Elson, V. Pickett, *An Introduction to Morphology and Syntax...*; R. E. Longacre, *Grammar discovery procedures*, The Hague, Mouton, 1964.

¹⁷ См. И. П. Севбо, ук. соч.

¹⁸ И. А. Фигуровский, Структура текста художественного произведения, — «Уч. зап. Липецкого ПИ», вып. 4, Воронеж, 1967.

¹⁹ Ср., Н. Ю. Шведова, К изучению русской диалогической речи. Реплики-повторы, ВЯ, 1956, № 2; И. П. Святогор, Повторы как средство синтаксической связи реплик в современном русском языке, — «Уч. зап. МГПИ им. В. И. Ленина», т. 148, 1960.

²⁰ В последнем случае так называемые «союзные слова» надо рассматривать, очевидно, именно в качестве субститутов в составе придаточного предложения, осуществляющих его связь с главным, в отличие от союзов, которые не являются субститутами и не входят в состав синтаксической структуры придаточного предложения. Следовательно, мы имеем в этом случае два совершенно различных типа связи, связь лексических элементов предложений с помощью субституции и соединение предложений в целом с помощью союзов. Объединение этих случаев в рамках одной классификации неправомерно. Надо сказать, что описание сложного предложения в настоящее время стоит на пути преодоления чисто семантических определений и стремится учитывать специфику связи между частями. Первым шагом в этом направлении было выделение из общей классификации бессоюзия, обособление его как особого структурного типа. Следующим шагом, очевидно, должно стать четкое разделение союзной и субститутивной связи.

²¹ Место собственных имен среди различных классов субститутов обсуждается, в частности, в работе J. Dubois, *Grammaire structurale du français*, Paris, 1965, p. 91.

Уже это существенно затрудняет представление лексических переносов в качестве регулярных сигналов связи. Еще больше положение усугубляется тем, что в тексте возможна субституция с помощью синонимов²². В связи с неопределенностью самого понятия «синоним», отсутствием сколько-нибудь отчетливых критериев в определении его границ, оказывается затруднительной формализация данного вида связи, а вместе с этим — определение границ и критериев субститутивной связи в целом.

Далее, в качестве особой разновидности лексической связи выступает, так сказать, «нулевая субституция» — перенесение лексического элемента не путем его повторения или замены субститутом, а путем пропуска, незамещения его позиции в структуре предложения. Об этой разновидности говорится реже, чем о других, рассмотренных выше²³, а между тем она играет заметную роль в связывании предложений. Однако строго определить нулевую субституцию оказывается нелегко. Дело в том, что, как мы уже выяснили, далеко не очевиден бывает во многих случаях сам факт наличия пропуска в структуре предложения, а следовательно, и «нулевой субституции». В примере типа *«Куда ты идешь? — Я в лес»* — наличие нулевой субституции слова *идти* во втором предложении кажется бесспорным. Однако положение осложняется, если мы вспомним, что представление второго предложения как неполного не бесспорно, и в принципе можно было бы сформулировать особое правило построения такого типа безглагольного предложения. В самом деле, в принципе возможно появление в тексте данного предложения и без находящегося рядом глагольного предложения, к которому оно могло бы быть отнесено по принципу «нулевой субституции» (Ср.: *Я — в лес, но было поздно*). Более того, возможно его употребление рядом с глагольным предложением, но без субституции глагола. Например, в последовании: *Я — в лес, но оказалось, что я пришел слишком поздно*, — невозможно утверждать с уверенностью, что глагол *пришел* замещен «нулем» в первом предложении. То же можно сказать и о многих других (если не о всех) случаях нулевой субституции. Между тем, если мы не будем опираться на строгое доказательство необходимости некоторого «места» в структуре предложения, замещаемого нулем, мы рискуем вступить на опасный путь, так как без такого строгого определения нулевую субституцию можно будет приписать каким угодно явлениям. Например, в тексте: *Я вернулся домой поздно. Лил сильный дождь* — можно обосновать связность наличием во втором предложении нулевой суб-

²² Е. В. Падучева, О структуре абзаца, — «Уч. зап. Тартуского ГУ», вып. 181. Труды по знаковым системам, 2, Тарту, 1965.

²³ Одна из немногих работ где обсуждается данный вопрос: И. П. Святотор, О некоторых особенностях синтаксиса диалогической речи в современном русском языке (диалогическое единство), Калуга, 1960.

ституции слова *поздно*, или его эквивалента *в это время*. Такое решение будет ничуть не более произвольно, чем приписывание нулевой субституции любой структуре, неполнота которой нами формально не показана. Таким образом, неопределенность понятия неполного предложения (а следовательно, и нулевого субститута) делает и этот критерий трудно формализуемым.

Надо, однако, сказать, что данные затруднительные случаи представляются нам существенными не сами по себе, как технические затруднения реализации рассматриваемого принципа описания текста. Такие трудные случаи в принципе присутствуют на периферии любого описания. Но нам представляется, что данные частные примеры лишь подчеркивают наиболее наглядно некоторые принципиальные недостатки такого подхода, недостатки, которые нельзя преодолеть путем конвенционального решения некоторых частных вопросов (например, составления списков случаев, признаваемых синонимической и нулевой субституцией).

Дело в том, что отмеченная пестрота способов лексических связей, нечеткость границ данного понятия связаны с тем, что данное явление в принципе рассматривается как неграмматическое, поскольку ничего не говорится о его обязательности.

На первый взгляд, данному утверждению противоречит возможность алгоритмизации правил установления связей в тексте (и, как следствие этого, «конденсирования текста») на основе лексических связей, о которой мы уже упоминали. Но алгоритмический характер описания еще не делает последнее грамматическим. Представим себе, что связи между словами в тексте мы решили бы устанавливать по присутствию в составе этих слов одинаковых морфем. Процедуру определения таких связей, по-видимому, легко было бы алгоритмизовать (гораздо легче, чем грамматический анализ синтаксической структуры). Между словами, связь которых устанавливалась бы подобным образом, обнаруживалась бы определенная семантическая близость. Более того, в ряде случаев получаемые определения совпадали бы с результатом грамматического анализа (например, обнаруживались бы сочетания типа *входить в*). Но в целом, конечно, такой способ анализа был бы неудовлетворителен. Его неудовлетворительность, однако, столь очевидна только потому, что мы имеем, пусть несовершенные, грамматические правила, и оцениваем данный алгоритм по степени его соответствия с этими правилами (или с нашим языковым чутьем, которое сформировалось под влиянием этих правил). Так и на уровне текста, создание алгоритмического описания еще ничего не говорит о том, что это описание осуществлено в максимально регулярных, фундаментальных и обязательных параметрах, то есть является действительно рациональным вариантом грамматического описания. Отсутствие непосредственной отрицательной оценки,

ощущения бессмысленности (которое, очевидно, вызвал бы предложенный выше алгоритм обнаружения словосочетаний) в данном случае ни о чем не говорит, так как способность такой оценки, то есть интуитивное знание, должно взаимодействовать со знанием ранее сформулированных правил.

Поэтому нам остается внимательно проверить каждый из предлагаемых критериев построения грамматики текста с точки зрения его способности удовлетворить требования, предъявляемые обычно к грамматическому описанию.

В этой связи обращает на себя внимание следующий факт. Когда констатируется наличие тех или иных пересечений лексического состава предложений, исследователи обычно не задаются вопросом — является ли данное пересечение (в любой из возможных разновидностей его реализации) обязательным условием вхождения предложений в данный текст. Разрушает ли устранение данных пересечений связность текста, переводит ли данный текст (как связный) в разряд «отклоняющегося»? На этот вопрос с уверенностью можно ответить отрицательно, хотя бы потому, что существует большое количество «нормальных» связных текстов, в которых лексические переносы не используются, то есть которые, с точки зрения этого признака, не обнаруживают никаких ограничений в сочетаемости предложений²⁴. Конечно, наличие такого рода примеров еще не служило бы опровержением, если бы их удалось «локализовать», свести к какому-то определенному (с точки зрения структурной характеристики) типу, относительно которого можно было бы сформулировать специальные правила. Но в том-то и дело, что отсутствие лексических связей может иметь место в текстах самого различного характера. Например, эта ситуация достаточно часто встречается в монологических текстах.

Столь же обычно отсутствие лексической связи во взаимосвязанных репликах диалога (*Как вам нравится эта погода? — Слишком жарко*). Наличие или отсутствие лексических связей не зависит, далее, и от типа соединяемых сегментов текста — оба явления можно наблюдать и между частями сложного предложения, и между отдельными предложениями.

С другой стороны, даже в тех случаях, когда перенос лексики имеется, его необходимость, как структурного приема соединения предложений, который говорящий обязан соблюдать, чтобы построить правильный текст, отнюдь не всегда может быть показана. Доказательством может служить та легкость, с которой во многих случаях можно трансформировать текст,

²⁴ Особенно обычной эта ситуация оказывается на небольших отрезках текста, охватывающих два-три предложения (то есть там, где связи, в принципе, должны были бы быть наиболее регулярными), тогда как тексты большей протяженности, напротив, обычно характеризуются более или менее постоянным повтором некоторых ключевых (с точки зрения тематики) слов.

устраняя или, наоборот, вводя в него субституты, без сколько-нибудь существенного изменения характера текста. Сравним некоторые возможные трансформации в нашем последнем примере: *Как вам нравится эта погода? — По мне слишком жарко; Это слишком жарко; Погода слишком жаркая; Мне не нравится жара; Слишком жарко, чтобы нравиться* — и т. д. (выделены связующие слова). Можем ли мы сказать, что текст стал в этих случаях связанным, тогда как до этого он не был таковым? Ведь перед нами явно варианты одного и того же высказывания, включаемого в данный текст. Учитывая гигантское число таких вариантов (образующихся на базе использования различных как грамматических, так и лексических средств), можно предположить, что в очень большом числе случаев одно и то же «включение в текст» можно произвести с участием лексических связей и без них.

Следовательно, лексические связи не являются устойчивым правилом построения текста. При этом вовсе не исключено, что в ряде случаев (и даже во многих случаях) данные связи являются обязательными и могут быть сформулированы в виде структурных правил. Однако множественность факторов, которые обуславливают появление в тексте той или иной лексической единицы, затрудняет четкое выделение такой группы случаев.

В частности, введение в предложения общей лексики может быть обусловлено отнюдь не только задачами связывания предложений между собой (что бы под этим ни понималось), но и единством темы — в самом широком и неопределенном смысле этого слова. Так, слово — наименование «темы» данного текста (имя героя, предмет рассказа и т. д.) может проходить через весь текст. Значит ли это, что все предложения, в которых встречалось это слово (или по крайней мере ближайшие друг к другу), связаны между собой? Очевидно, это далеко не обязательно, но как это определить? По-видимому, только путем апелляции к наличию или отсутствию смысловых отношений между предложениями. Но такая апелляция обесценивает данное описание, как лингвистическое. Между тем, нетрудно показать, что та же ситуация может встретиться и без наличия единства темы. В самом деле, при наличии лексических совпадений, для того чтобы они отмечали связь между предложениями, надо еще показать, что совпадающие лексические единицы относятся к одному и тому же предмету, и их совпадение не случайно. В качестве примера рассмотрим такой диалог:

— *Что ты намерен делать?*

— *Я уезжаю.*

На первый взгляд, связь предложений очевидна, и это подтверждается лексическими субституциями (*я — ты, делать —*

уезжать). Но представим теперь этот же текст в следующем виде:

Иванов (Петрову): *Что ты намерен делать?*

Сидоров (входит): Я уезжаю²⁵

Здесь лексические совпадения носят случайный характер, и мы не должны принимать их в качестве сигналов связанности предложений. Точно так же, читая на улице ряд вывесок: «Продовольственные товары», «Промышленные товары» (или рассматривая, например, прейскурант с постоянным повторением наименований денежных знаков, и т. д.), мы, разумеется, не станем оценивать наличие общего слова в качестве сигнала связанности данного «текста».

Но как отличить случайные словесные совпадения от сигналов связи? Как явствует из приведенных примеров, для этого нам надо знать, являются ли данные предложения связанными по смыслу. Иными словами, мы оказываемся перед логическим кругом: связь предложений в тексте мы пытаемся мотивировать наличием лексических совпадений, но обнаружить последние (и отличить их от чисто случайных, или обусловленных лишь общностью темы, и т. д.) мы можем, лишь установив наличие смысловой связи между предложениями.

Наличие данной ситуации не случайно. Ведь введение в текст лексических единиц в большей мере, чем что бы то ни было другое в языке, обусловлено чисто семантическими соображениями. Поэтому обуславливать данным фактором смысловую связанность — значит неизбежно прийти к логическому кругу. Иное дело — грамматические правила (подобные правилам синтаксиса словосочетаний), которые обнаруживают известную автономность от требований, непосредственно накладываемых ситуацией сообщения, и которые именно в силу этого могут рассматриваться в виде категорий, в которых моделируются основные параметры передаваемого смысла.

Правда, как показали некоторые исследования, и в сфере сочетаемости лексических, и даже семантических²⁶ единиц действуют определенные чисто структурные закономерности. Однако описание данных закономерностей едва ли могло бы быть создано без представления о грамматической связи слов как того формального остова, в пределах которого уже осуществляются правила отбора по признаку лексической сочетаемости. Во-вторых, в данной области сфера того, что поддается описанию в виде чисто структурных правил, несомненно, уже, а сфе-

²⁵ На данный случай мне указал К. Кокк. См. дипломную работу: К. Кокк, Распределение типов межфразовых связей в различных стилях современного русского языка, Тарту, 1970 (рукопись).

²⁶ Мы имеем в виду прежде всего работы Ю. Д. Апресяна, А. К. Жолковского и И. А. Мельчука, посвященные понятию семантических параметров.

ра семантического, соответственно, шире, чем в области грамматики, сочетаемости грамматических единиц (вернее, тех, которые традиционно считаются объектом грамматики). Но если это относится к лексической сочетаемости слов, трудно ждать чего-либо другого от, так сказать лексической сочетаемости предложений. Правила такой сочетаемости (там, где они существуют), очевидно, целесообразно формулировать на фоне уже определенного в структурном плане понятия сочетания предложений, подобно тому, как правила сочетаемости слов основываются (в явном или не явном виде) на грамматическом определении словосочетаний. То же самое относится и к соотношению смыслов предложений (с точки зрения лингвистической).

Чтобы выйти здесь из логического круга, необходимо определить понятие связи через посредство признаков и требований, соблюдение которых обязательно и которые поэтому не выводятся непосредственно из нашей оценки конкретной ситуации сообщения, а сами, в силу этого, могут моделировать некоторые основные параметры сообщения. Было бы опрометчивым утверждать категорически, что таких требований вовсе нельзя сформулировать в области сочетаемости лексических единиц в различных предложениях. Но нельзя также отрицать, что в этой области чисто семантический фактор играет слишком большую роль, чтобы данные правила можно было взять за основу грамматики текста.

Понимая, очевидно, «неграмматичность» избранного критерия, слишком большую пестроту и необязательность факторов, от которых зависит лексическое наполнение предложений, ряд авторов пытается связать этот признак со структурой предложения. В этой связи говорится обычно, что важна не связь между отдельными словами, как таковыми, а связь между их функциями в структуре соединяемых предложений. Так, К. Л. Пайк²⁷ определяет список типовых функций, которые выполняют слова в структуре тагмем²⁸. Переход слова, повторяющегося в различных предложениях, с одной функции на другую, позволяет оценивать соотношение предложений в указанных параметрах, определяемое как направленность текста, его движение по ситуации²⁹.

Сходную процедуру предлагает Г. Я. Солганик, рассматривая совпадающие слова с точки зрения их роли как членов

²⁷ K. L. Pike, *Discourse analysis and tagmeme matrices*, "Oceanic linguistics", 31, Honolulu, 1964.

²⁸ Эти функции таковы: побудитель (causer), деятель, действие, цель, орудие, место, время, лицо, в пользу которого совершается действие. Как видим, эти функции представляют собой известную промежуточную инстанцию между непосредственным вещественным смыслом элементов предложения и их синтаксическими функциями (как членов предложения).

²⁹ K. L. Pike, *ук. соч.*, стр. 9.

предложения. В результате устанавливаются типовые отношения (подлежащее одного предложения становится дополнением другого, определение — подлежащим, и т. д.)³⁰. Автор считает, что в результате описываемые связи получают статус синтаксических.

В действительности преимущество этих моделей состоит лишь в том, что они все многообразие лексических связей сводят к конечному числу классов. Однако основанием данных классов и здесь является вхождение одной и той же лексики в состав различных предложений, то есть признак, неграмматичность которого уже была нами констатирована.

Надо сказать, что ряд авторов и не оценивает связи такого типа как связи грамматические. Характерно в этом отношении определение Ч. Фризом (давшим один из наиболее ранних предложения как независимой языковой формы, не включенной предложения как «независимой языковой формы, не включенной при помощи какого-либо грамматического построения в некоторую большую форму»³¹.

Рассмотрим, далее, соотношение логического ударения предложений (или, шире, их актуального членения) как признак их связанности в тексте. Данный тип связи подробно рассматривается не часто³², быть может, в связи с общей неразработанностью проблемы актуального членения. А между тем, данный критерий, как кажется, обладает гораздо большей степенью «грамматичности», чем все рассматривавшиеся выше. Прежде всего, здесь идет речь уже не о лексическом наполнении, а о компонентах структуры предложений, правда, актуальной структуры, в большей степени связанной с непосредственными требованиями ситуации, но все же подчиняющейся некоторым специальным правилам построения. Это обуславливает гораздо большую степень обязательности в выборе актуального членения предложений в связном тексте. Действительно, мы можем констатировать не только совпадение актуальных структур некоторых предложений в тексте, но и случаи, когда определенная актуальная структура одного предложения накладывает обязательные ограничения на соответствующую характеристику другого, и ограничения эти не могут быть нарушены без разрушения текста (перевода текста в разряд отклоняющихся). Так, место логического ударения вопроса обуславливает место логического ударения в ответе на этот вопрос. Текст типа: «*Когда*

³⁰ Г. Я. Солганик, Об одном типе связи между самостоятельными предложениями, РЯШ, 1965, № 3; О параллельной синтаксической связи между самостоятельными предложениями, РЯШ, 1967, № 2.

³¹ Ch. C. Fries, The structure of English..., p. 21.

³² М. Н. Орлова, Из наблюдений над функционально-синтаксическим соотношением смежных реплик вопросно-ответной формы диалога, «Уч. зап. Башкирского ГУ», т. 18, сер. филологич., № 8 (12), Уфа, 1964.

вы уезжаете? — Я уезжаю завтра» — явно имеет отклоняющийся характер, в связи с тем, что в ответе не соблюдено правило постановки логического ударения на той же синтаксической позиции, что и в вопросе.³³ Важно, далее, что мы можем не только констатировать в ряде случаев наличие подобных правил, но и сформулировать те языковые условия, в которых эти правила регулярно соблюдаются. Так, вопросно-ответное единство является одной из таких позиций, где действует механизм актуальной связи, независимо от конкретного лексического наполнения реплик.

Но значение данного признака существенно уменьшается из-за нерегулярной выраженности актуальной структуры предложений, частого представления данной структуры как «нулевой». В подобных случаях данная связь оказывается нейтрализованной. Пользуясь традиционной терминологией из области синтаксиса словосочетания, можно сказать, что в этом случае имеет место «примыкание» предложений (их связь нейтрализована, так как они не имеют специальной «актуальной формы»). Но примыкание может рассматриваться в синтаксисе словосочетаний только потому, что занимает там сравнительно незначительное место,³⁴ по сравнению с формально выраженными видами связи. Построение же грамматики, в которой примыкание выступает в качестве основного, наиболее часто встречающегося типа синтаксической связи, нельзя признать рациональным. Следовательно, и актуальная связь может рассматриваться как дополнение к какому-то основному виду связи (как и другие рассмотренные способы, в той мере, в которой они имеют обязательный характер). Конституировать грамматическое описание на уровне предложений самостоятельно данный признак неспециален.

То же в принципе можно сказать и о соотношении структурных формул предложений как показателе их связи. Обязательность такого соотношения в некоторых случаях не подлежит сомнению, равно как и регулярность таких случаев (тождественность условий, в которых возникают ограничения на характер построения предложения). Обычно такая связь выглядит как требование обязательного пропуска в структуре одного предложения некоторого элемента, имеющегося в другом пред-

³³ Важно подчеркнуть также, что это требование охватывает именно позиции в структуре предложения, независимо от того, заполнены ли они субститутами или разными словами. Так, в соединении: *Вы уезжаете завтра? — Нет, сегодня* — несовпадение лексики не влияет на связь актуальной структуры.

³⁴ Мы имеем здесь в виду примыкание только как присоединение слова, не имеющего грамматических форм, не включая в это понятие случаев «именного примыкания» — отношений слабоуправляемого имени к глаголу.

ложении.³⁵ Несоблюдение данного требования не разрушает структуру предложения самого по себе и не изменяет его смысл, но нарушает правильность текста. Ср. в диалоге: *Что вы рассматриваете?* — *Рисунки* — обычен (нормален) именно такой ответ. «Полный» ответ (*Я рассматриваю рисунки*) возможен, но как обусловленный чем-то дополнительно (то есть как отклоняющийся).³⁶

Однако этот вид связей ограничен, как кажется, именно данным видом соотношения, характеризуемым обязательным пропуском некоторых структурных элементов. Отношения же «нормальных» предложений на основании этого принципа не формализуются, так как, по-видимому, выбор характера их построения ничем не ограничен. То же, впрочем, можно сказать и о «неполных»³⁷ предложениях в тех случаях, когда в контексте нет замещающих слов. Ср. такие контексты: *Куда вы направляетесь?* — *В лес* («неполнота» структурно обязательна). *«В лес! В этом заключалось наше спасение»* (возможен и «полный» вариант: *Надо бежать в лес! В этом заключалось наше спасение*).

Таким образом, именно наиболее обычная последовательность «полных» предложений с помощью данного критерия не может быть описана.

Вопрос о соотношении грамматического оформления сегментов текста был поставлен вначале только в сфере сложного предложения (в рамках подхода, получившего название структурно-семантического). Первоначально единство формы частей сложного предложения рассматривалось как исключительная принадлежность данной единицы, доказательство ее специфики по сравнению с простым предложением. Разработка данного вопроса именно на материале сложного предложения стимулировалась также хорошо известными фактами из ряда европейских языков, где подобные явления (типа согласования времен) давно уже были сформулированы в виде грамматических пра-

³⁵ Критерий обязательности отличает данное явление от внешне сходной с ним нулевой субституции, как подразумевания некоторого лексического элемента.

³⁶ Вопрос о нормальном и отклоняющемся высказывании рассмотрен нами более подробно в статье «Несколько замечаний о понятии языковой правильности», «Уч. зап. ТГУ», вып. 284 («Труды по знаковым системам», V), Тарту, 1971.

³⁷ Попытка представить в этих случаях в качестве сигнала связи «синтаксический параллелизм» (ср. упоминавшиеся уже работы Г. Я. Солганик) является не более удачной, чем апелляция к лексическому параллелизму, так как ни о какой регулярной (в каких-либо определенных языковых условиях), обязательной параллельности синтаксической структуры говорить невозможно: параллельная структура всегда может быть трансформирована в непараллельную и, с другой стороны, параллелизм структур сам по себе (без констатации смысловой связи) ничего не говорит, так как может быть и случайным (ср. параллелизм синтаксической структуры вывесок и т. п. явлений).

вил. Не случайно анализ грамматических связей и в русском языке ограничивался обозрением форм времени и наклонения.³⁸

Однако впоследствии данный принцип был перенесен и на соединение самостоятельных предложений, в связи с чем соотнесение грамматических форм (преимущественно времени и наклонения, реже — вида) стало регулярно рассматриваться в качестве средства (обычно — одного из средств, наряду с другими) связи сегментов текста.³⁹

Использование данного признака представляется заманчивым по ряду причин. Во-первых, мы имеем дело при этом с компонентами структуры предложения, а не с его лексическим наполнением. Во-вторых, предложения, не допускающие варьирования своего грамматического оформления, то есть не имеющие в своем составе слов с грамматическими формами, в языке явно составляют меньшинство⁴⁰ (в отличие, например, от предложений с невыраженной актуальной структурой).

Однако в том виде, в каком данный критерий применяется в настоящее время, он также не может стать основанием грамматики предложений. Дело в том, что в работах, оперирующих данным признаком, речь идет только о наличии или отсутствии подобия форм в разных предложениях и о тех смысловых соотношениях, которые при этом выражаются. Между тем сам факт наличия или отсутствия некоторых совпадений (лексического ли состава, либо грамматического оформления), как мы это пытались показать, еще не может расцениваться в качестве грамматического показателя. Действительно, совпадение формальных показателей, так же как и лексик, может быть обусловлено экстралингвистическими причинами (единство форм времени в повествовании, например) и быть просто случайным. Фактором языковой структуры данное явление становится толь-

³⁸ Н. С. Поспелов, О различиях в структуре сложноподчиненного предложения, — «Исследования по синтаксису русского литературного языка», М., 1956; Е. А. Иванчикова, Соотносительное употребление форм будущих времен глагола в современном русском языке, АКД, М., 1956; Г. Ф. Лознина, Употребление временных форм глагола в сложноподчиненном предложении (предложения причины и условия), АКД, Ростов н/Д, 1954; П. М. Криворучко, Соотносительное употребление временных форм глагола-сказуемого придаточного определительного к форме настоящего времени глагола-сказуемого главного предложения, — «Филологічний збірник», Київ, 1958, и др.

³⁹ Д. Н. Шмелев, Абсолютное и относительное употребление форм времени русского глагола, — РЯШ, 1960, № 6; В. Н. Беседина-Невзорова, Средства межфразовой связи в языке памятников старославянской письменности, — «Вопросы литературоведения и языкознания», в. 2, Харьков, 1965; Г. Я. Солганик, Сложное синтаксическое целое (прозанчская строфа) и его виды в современном русском языке, — РЯШ, 1969, № 2.

⁴⁰ Мы имеем в виду языки, располагающие формами словоизменения. Для изолирующих языков данный критерий, разумеется, не подходит.

ко тогда, если имеет место не просто наличие, а обязательность соотношения грамматических форм предложений, то есть если определенная форма одного предложения накладывает ограничения на выбор формы другого, связанного с ним предложения. Важность рассматриваемого критерия определяется тем, насколько регулярно с его помощью удастся сформулировать обязательные правила построения связного текста.

Таким образом, констатировать, что в данном тексте форма предложения В подобна форме предложения А, еще не значит установить связь между этими предложениями. Речь должна идти о том, может ли в принципе форма предложения быть иной в данном контексте, при сохранении нормальной связности последнего? Правило должно формулироваться не таксономически (как констатация некоторого наблюдаемого в тексте явления), а в генеративном плане (как некоторое ограничение, накладываемое на использование данных единиц при построении текста).

Позволяет ли исследуемый нами критерий сформулировать такого рода правила? И если это так, то являются ли эти правила достаточно регулярными, чтобы признать целесообразным построение на их основе систематического описания (грамматики) данного уровня? Выше мы видели, что все рассмотренные ранее критерии не удовлетворяли по крайней мере одному из данных двух условий. Однако проверка последнего критерия на «грамматичность» показывает, что он имеет в данном плане существенные преимущества перед всеми остальными. Преимущество это определяется тем, что обязательные ограничения формы предложений в связном тексте широко распространены и носят универсальный характер, не завися ни от стилистической или смысловой характеристики текста, ни от разновидностей связываемых сегментов текста. Рассмотрим данный критерий подробнее.

Как известно, любому конкретному предложению может быть сопоставлена его «формула», представленная в терминах грамматических классов слов, образующих данное предложение, с указанием структурных отношений между ними. Наличие у каждого члена грамматической формулы (или у части из них) целого ряда грамматических форм позволяет развернуть данную формулу в тексте в принципе в целом ряде вариантов (насколько это позволяют согласовательные связи между членами формулы). С точки зрения самого предложения, как такового, взятого изолированно, все эти возможные варианты равноценны. Однако включение в текст накладывает часто ограничение на выбор из этих вариантов, предопределяя обязательное использование одного из них (или по крайней мере частичное ограничение выбора).

Рассмотрим, например, следующий отрывок из И. А. Бунина: «Влажная, теплая, темная ночь поздней осенью. Поздний час. Селенье в Верхних Альпах, мертвое, давно спящее».

Здесь каждое из предложений, взятое изолированно, само по себе, допускает варьирование форм наклонения и времени. Можно в принципе сказать, например, *Была влажная, теплая, темная ночь поздней осенью, был (бы) поздний час, будет поздний час* и т. д. Но в данном тексте выбор формы времени и наклонения оказывается свободным только для первого предложения. Его форма уже предопределяет соответствующие формы последующих предложений.

Конечно, формы данных предложений могут различаться. Но в этом случае разорванной окажется связь между этими предложениями. Показателем разрыва связей явится, между прочим, невозможность объединения этих предложений в интонационное единство в случае, если мы нарушим соответствие их грамматического оформления. Например, такой текст оказывается явно неправильным: «Влажная, теплая, темная ночь поздней осенью, был бы поздний час, будет селенье в Верхних Альпах, мертвое, давно спящее».

Итак, чтобы два предложения можно было объединить в тексте в некую единую конструкцию, их формы должны соответствовать определенным образом друг другу. Иначе говоря, предложение в этом плане обнаруживает параллелизм со словами: объединение слов в некоторое единство — словосочетание — тоже ведь оказывается возможным лишь при условии определенного соответствия их форм.

Следовательно, формы предложений обнаруживают в данном случае функциональную природу, подобно формам слов.

Перед нами ситуация, аналогичная той, которую мы встречаем на уровне слова. Каждое слово (по крайней мере большинство из них) выступает как континуум отдельных словоформ. В принципе все эти словоформы равнозначны, и любая из них может быть избрана нами в качестве представителя данного слова. Но это положение сохраняется лишь до тех пор, пока мы рассматриваем слово в изолированной позиции, вне его синтаксических связей. В тексте же выбор той или иной словоформы уже не является свободным — он определяется характером связи с другими словами, позицией, занимаемой словом. Нарушение требований позиции в этом случае ведет к нарушению целостности той структуры, в которой выступает слово.

Аналогичные позиционные ограничения, как видим, накладываются и на форму предложений в связном тексте.

В приведенном примере вхождение предложений в текст было обусловлено определенной формой наклонения и времени. Однако связь между предложениями в принципе выражается не только данными категориями. Ограничение грамматической

репрезентации связей предложения лишь специфически сказуемыми категориями внутренне обусловлено убеждением, что конститутивную роль в предложении выполняет именно сказуемое. Между тем нам еще лишь предстоит определить признаки предложения, как функциональной единицы, и поэтому было бы нецелесообразно ограничивать обозрение его функциональных связей формами сказуемого. В принципе мы можем предположить, что любой элемент структуры предложения может быть использован (с присущими ему грамматическими категориями) в качестве выразителя функциональных связей предложения и тем самым сыграть роль релевантного признака функциональной характеристики предложения. И действительно, связи форм рода, лица, числа (в русском языке) оказываются столь же существенными, как и связи форм наклонения, времени, вида. Например, в соединении: *Ты идешь? — Иду.* — связь осуществляется по формам лица и числа.

Из этого примера, между прочим, следует, что связь вовсе не обязательно должна осуществляться в виде подобия форм. Формы связываемых сегментов могут быть различными, но важно, что постановка именно данных форм (из ряда в принципе возможных) оказывается позиционно обусловлена. Это относится не только к соотношению формы лица, но и других форм, например, времени. Так, в следующем примере:

А как же в Вавилоне акведуки строили? Хорошо ведь строили? Хорошо! Прочно? Прочно! А почта ведь там раз в полгода отправлялась, а не чаще! Что теперь мне скажешь? (Платонов) —

форма времени последнего предложения отличается от формы предыдущих, но она позиционно обусловлена и не может быть изменена.

Это напоминает ситуацию в синтаксисе словосочетаний, где связь слов маркируется вовсе не тождеством форм (это лишь один из возможных случаев — согласование), а самим фактом наличия определенного (и притом обязательного) соотношения форм.

Говоря об обязательности формы предложения в определенной позиции, следует заметить, что не всегда нарушение требования такого рода разрушает текст, делает его отклоняющимся. Нередко изменение требуемой формы не разрушает текст, но изменяет его структуру, изменяет направление стрелок связи между предложениями. Рассмотрим такой пример:

А было дело так. Случился в Градовской губернии пожар (Платонов).

Здесь форма времени второго предложения обусловлена формой первого. Схема данного сочетания, следовательно —

 Однако нельзя сказать, что в принципе невозможен,

например, такой вариант этого текста:

А было дело так. Случаются в Градовской губернии пожары.

Такое соединение предложений возможно. Однако оно требует после себя некоторого продолжения (например, *Вот и теперь случился*), без которого данный текст приобретает характер отклоняющегося. Данное же продолжение (безразлично, будет ли оно в следующем предложении, или отнесено еще дальше) зависит от первого предложения. В то же время форма второго предложения зависит уже от третьего (частично, в силу невозможности постановки будущего времени, при возможности настоящего и прошедшего).⁴¹ Структурная схема,

следовательно: 

Таким образом, нарушение требования к форме предложения В изменяет его структурные связи. Нетрудно показать, что нередко такая ситуация наблюдается и в словосочетании. Так, словосочетания *вхожу в дом с товарищем* и *вхожу в дом товарища* равным образом правильны, однако это не значит, что в первом падежная форма слова *товарищ* произвольна и не ограничена структурными правилами — нарушение этих правил меняет характер самих структурных связей.

Наличие такого рода аналогий с правилами построения словосочетания говорит о грамматичности рассматриваемого критерия. Однако окончательное решение вопроса о его значении для создания грамматики предложений зависит от того, насколько частыми, регулярно встречающимися в тексте являются отмеченные связи. Надо сказать, что наблюдения показывают, что подобные явления пронизывают любой текст, независимо от содержания и стиля. Они свойственны частям сложного предложения в той же мере, в какой и отдельным предложениям. Более того, многие трудности, встреченные нами ранее, легко устраняются при введении критерия грамматической сочетаемости. Так, вопрос об отличии случайного совпадения лексики в предложениях или совпадения, вызванного экстралингвистическими причинами, от случаев действительной связи между фразами решается на базе данного критерия строго формально, без обращения к интуитивному определению смысловой связи. Вернемся для этого к некоторым приводившимся выше примерам. Сравним вновь два диалога:

⁴¹ Мы говорим только о зависимости временных форм, хотя в данном случае (как и во многих других) она сочетается с другими видами связи (по другим грамматическим категориям).

а) Иванов (Петрову). Что ты намерен делать?

Петров. Я уезжаю.

б) Иванов (Петрову). Что ты намерен делать?

Сидоров (входит). Я уезжаю.

В первом тексте форма лица и числа второго предложения обусловлена позиционно (частично также и форма времени — невозможно прошедшее время). Во втором — любая форма лица, числа и времени второго предложения не делает этот текст отклоняющимся. Безразличие форм рядом стоящих предложений говорит об отсутствии между ними связи, несмотря на наличие явлений, внешне сходных с лексической субституцией.

Чтобы продемонстрировать регулярность появления связей между грамматическими формами предложений, проанализируем следующий относительно протяженный отрывок связного текста.

Лицо генерала нахмурилось (1а), губы его дернулись и задрожали (1б). Он вынул записную книжку, быстро начертил что-то карандашом, вырвал листок, отдал, быстрыми шагами подошел к окну, бросил свое тело на стул и оглянул бывших в комнате, как будто спрашивая (2а): зачем они на него смотрят (2б)? Потом генерал поднял голову, вытянул шею, как будто намереваясь что-то сказать, но тотчас же, как будто небрежно начиная напевать про себя, произвел странный звук (3а), который тотчас же пресекся (3б). Дверь кабинета отворилась (4а), и на пороге ее показался Кутузов (4б). Генерал с повязанною головой, как будто убегая от опасности, нагнувшись, большими, быстрыми шагами худых ног подошел к Кутузову (5).

— Vous voyez le malheureux Mack, — проговорил он сорвавшимся голосом (6).

Лицо Кутузова, стоявшего в дверях кабинета, несколько мгновений оставалось совершенно неподвижно (7). Потом, как волна, пробежала по его лицу морщина (8а), лоб разгладился (8б); он почтительно наклонил голову, закрыл глаза, молча пропустил мимо себя Мака и сам за собой затворил дверь (8в).

Слух, уже распространенный прежде, о разбитии австрийцев и о сдаче всей армии под Ульмом, оказывался справедливым (9). Через полчаса уже по разным направлениям были разсланы адъютанты с приказами, доказывающими (10а), что скоро и русские войска, до сих пор бывшие в бездействии, должны будут встретиться с неприятелем (10б) (Л. Толстой).

Рассмотрим связи между сегментами данного текста. Первые два сегмента (части сложного предложения) связаны по категории времени: выбор времени во втором предложении ограничен (исключает форму будущего времени) при данной форме первого; впрочем, то же можно сказать и о первом предложении относительно второго, так что связь здесь — взаимная. Следующие два сегмента связаны между собой по виду — форма несовершенного вида во втором сегменте (вторая часть сложного предложения) не может быть изменена в данном тексте. В то же время первый из этих сегментов управляет формой склонения и времени предыдущих двух сегментов (пример регрессивной связи): при сохранении в данном сегменте формы прошедшего времени невозможно начало абзаца в будущем времени.

Далее, тот же сегмент 2a⁴² связан (аналогично) по времени с сегментом 3a и, через их посредство, с сегментом 5. Сегмент 5, в свою очередь, управляет формой времени, а также накло-нения и вида сегментов 4a и 4б. В свою очередь, с сегментом 6⁴³ он связан взаимно по этим категориям, и управляет ими по категориям рода и лица.

Далее связь обрывается. Форма следующих предложений оказывается свободной с точки зрения проанализированной здесь части текста. Мы расцениваем это как сигнал окончания одного единства предложений и перехода к другому. Нетрудно показать, что последнее образуется аналогичным образом и оканчивается вместе с абзацем. Наконец, последний абзац образует еще одно «сверхфразовое единство». Правда, последний сегмент в нем оказывается не связанным с предыдущими по своей грамматической форме, но это компенсируется присоеди-нением с помощью союза.

Общая схема данного текста может быть представлена в следующем виде (стрелки показывают направление зависимости между сегментами, буквы над стрелками — грамматические категории, участвующие в выражении связи):

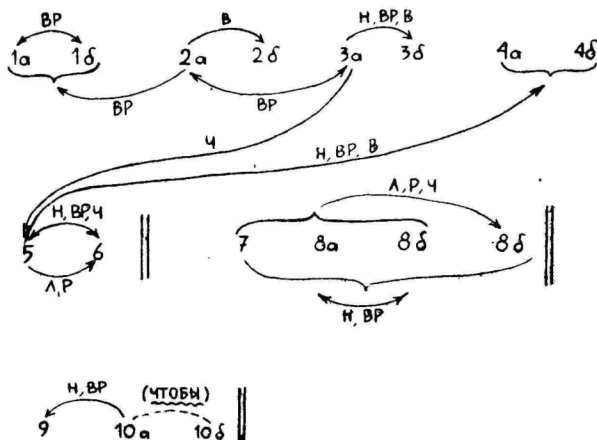

Мы видим, что получаемые таким путем сверхфразовые единства могут совпадать с абзацем, поскольку хорошо согласуются с интуитивным членением текста по смыслу, которое и отражается в разбиении на абзацы. В то же время это совпадение не является обязательным (так, первое из наших единств охватывает два абзаца текста), поскольку выделение абзацев не

⁴² Будем обозначать цифрой порядковый номер построения от точки до точки. Если это построение включает в себя несколько сегментов текста, будем определять эти сегменты с помощью буквенных индексов.

⁴³ Мы не считаем отдельным сегментом французский текст.

является формальной операцией и может быть подвержено влиянию случайных факторов. Перед нами как бы формальный механизм построения и членения текста, интуитивное знание которого и лежит в основе деления на абзацы. Таким образом, предлагаемый способ формального анализа текста дает результаты, в целом хорошо согласующиеся с интуитивным представлением о структуре текста (при всей неопределенности показаний интуиции, в особенности, в данном случае).

Далее, мы видим, что предложенный способ действует универсально, показывая связи в структурах совпадающих и не совпадающих по лексическому составу, входящих в состав сложного предложения или отделенных точками, связи односторонне направленные и взаимные, бинарные связи и общие для целых групп предложений, регрессивные и прогрессивные, связи между соседними предложениями и на расстоянии.

Изложенные факты позволяют предположить, что необходимое соотношение грамматического оформления предложений является признаком, обладающим достаточной степенью универсальности и регулярности, чтобы быть положенным в основу грамматического описания на уровне предложений и сделать такое описание в принципе возможным. На базе данного общего принципа, в качестве его частных случаев и дополнения, в грамматике предложений находят свое место и другие структурные правила, достаточно строгие, но недостаточно широко распространенные, чтобы они позволили сами по себе дать систематическое структурное описание. Так, лексические повторы и субституция в ряде случаев могут быть переосмыслены как связь форм соответствующих слов (в особенности часто эти явления пересекаются при наличии связей по формам лица, числа и рода, то есть при именной субституции) — причем мы уже видели, что такое переосмысление позволяет четко отделить случаи, где лексическая связь является грамматическим средством, от случайных совпадений. Далее, актуальные правила и правила выбора формулы предложения, неспособные сами констатировать грамматику предложений в целом, приобретают значение как важное дополнение правил основного вида в некоторых специфических случаях. В частности, наличие многочисленных случаев нулевой актуальной связи между предложениями теперь уже не является смущающим обстоятельством, так как данные случаи покрываются правилами формальной связи. В то же время и случаи выраженной актуальной связи между предложениями получают иное осмысление на фоне формальных правил, квалифицируясь как объективные и субъективные (то есть соответствующие связи, утверждаемые формальными правилами, и противоречащие ей). Например, в последовательности *Ты завтра едешь? — Да, я.* — формальная связь подлежащих по формам числа и лица подтверждается

связью логических ударений на подлежащих. Это объективная актуальная связь предложений. В следующем примере: *Ві поедете завтра?* — *Нет, поедет он.* — формальная связь осуществляется через сказуемые (формы времени), а актуальная — через подлежащие, то есть здесь налицо субъективная актуальная связь.⁴⁴

Аналогичную роль дополнительного критерия играет и соотнесение формул предложения, и союзная связь. Последняя, в то же время, может выступать в качестве нейтрализующего фактора, делая ненужными всякие другие показатели связи (в том числе и основной), в силу чего последние при наличии союза могут оказаться нерелевантными. Рассмотрим такой пример: *Иван крикнул. Петр не двинулся с места.* Здесь форма времени у второго предложения является связанной. Однако постановка союза (или использование специфической интонации) способна снять эту закономерность, ср.: *Иван крикнул, но Петр не двинулся (сдвинется) с места. Иван крикнул: Петр не двинулся (сдвинется) с места,* и т. д. (ср. также приводившийся ранее пример из Л. Толстого, где подобная нейтрализация также имела место в одном случае). В силу этого отношения сегментов текста в сложном предложении (союзном и некоторых видах бессоюзного) имеют свою специфику, изучение которой, по-видимому, может привести к определению специфики данного языкового образования.

Все эти дополнительные определения базируются на одном наиболее общем структурном правиле: наличие некоторых позиционно обусловленных ограничений в грамматическом оформлении предложения показывает наличие грамматической связи его с другими предложениями в тексте; направление этой связи определяется источником, от которого исходят указанные ограничения; отсутствие такого рода ограничений между некоторыми предложениями говорит об отсутствии грамматической связи между ними;⁴⁵ на основании данного принципа (и всех указанных дополнений к нему) предложения образуют грамматические единства высшего порядка, подобные словосочетаниям.

Сформулированное правило позволяет описать связи между предложениями и образующиеся на базе этих связей типы сочетаний предложений (межфразовых синтагм), аналогично тому, как это делается для слов в синтаксисе словосочетаний; иными словами, обнаруженная закономерность открывает путь к построению синтаксиса для уровня предложений.

Поступила в редакцию в январе 1972 г.

⁴⁴ См. о данных понятиях в нашей работе «Об актуальном аспекте языкового описания», — Тезисы IV летней школы по вторичным моделирующим системам, Тарту, 1970.

⁴⁵ За исключением случаев, подобных словесному «примыканию», когда в составе предложения вообще нет никаких возможностей варьирования грамматических форм.

СТРУКТУРА ФОРМАЛЬНОЙ СВЯЗИ ПРЕДЛОЖЕНИЙ В СОВРЕМЕННОМ РУССКОМ ЯЗЫКЕ

Б. М. Гаспаров

В предыдущей работе¹ мы рассмотрели возможность описания связей между предложениями в тексте на основе ограниченной их грамматического оформления. Иными словами, имеется в виду случай, который в построенной ранее общей модели синтагматических связей был назван нами формальным управлением ($\Phi \rightarrow \Phi$).² Целью настоящей статьи является описание некоторых манифестаций данного типа связи предложений и образуемых на его основе сочетаний предложений — межфразовых синтагм — в современном русском языке.

Ограничение исследования отношениями формальной связи, однако, вовсе не означает, что данная связь в исследуемых примерах всегда существует в чистом виде, то есть что нами будут рассматриваться случаи, построенные исключительно на формальной связи (случай типа $(\Phi \rightarrow \Phi) + (\Phi \rightarrow Д) - (\Phi \rightarrow Д) - (Д \rightarrow Д) -$). Более того, такие случаи для уровня предложений вообще, по-видимому, чрезвычайно редки. Случаи, когда форма одного предложения автоматически определяется формой другого предложения, независимо от лексического наполнения обоих членов синтагмы, и может быть предсказана без знания содержания соединяемых предложений, являются (по крайней мере для русского языка) исключительными. Примером может служить вопросительное предложение с формой второго лица, требующее ответа в форме первого лица, независимо от содержания вопроса и ответа (да и то абсолютность данной закономерности может быть оспорена). Обычно же определенную формальную соотнесенность предложений можно установить лишь зная содержание этих предложений. Мы не устанавливаем закономерности вида: «Всякое предложение класса А

¹ См. предшествующую статью, помещенную в настоящем сборнике.

² См. нашу статью «Опыт теории синтагматических связей», «Уч. зап. ТГУ», вып. 269, Тарту, 1971.

в данной форме x требует для всякого связываемого с ним предложения «класса B формы y », — а лишь такие: «Данное предложение A в форме x требует постановки данного предложения B в форме y ». Иными словами, формальная сочетаемость предложений определяется обычно в связи с их дистрибутивной сочетаемостью, формальная связь — в связи с той или иной разновидностью дистрибутивной зависимости³.

В этом, вообще говоря, нет ничего удивительного. Вспомним, что и на уровне слов чисто формальная связь встречается не очень часто, сопровождаясь обычно теми или иными видами дистрибутивной связи. Тем более естественно такое положение на уровне предложений, отличающихся большим разнообразием как грамматических, так и (очевидно) лексико-грамматических типов.

Однако межфразовые синтагмы мы будем определять только с точки зрения характера ограничений, накладываемых на форму соединяемых предложений, независимо от того, какими дистрибутивными ограничениями то или иное соединение сопровождается, хотя сам факт наличия дистрибутивной связи между предложениями (выступающий в виде требования знать содержание соединяемых предложений для определения несенности их формы) будет учитываться.

При рассмотрении поставленной проблемы встает вопрос — каким путем могут быть описаны все имеющиеся в языке структуры интересующего нас вида (в данном случае — структуры с формальной связью). Наиболее рациональным здесь, как и в предыдущем описании, нам представляется путь исчисления возможностей с последующим приведением в соответствие полученной общей схеме реально наблюдаемых в текстах фактов. Такой путь позволяет сделать описание исчерпывающим, в рамках заданных исходных параметров, придает описанию закрытый характер. Он позволяет, далее, отличить явления, вообще чуждые исследуемой структуре, от таких, которые в принципе возможны, но не реализуются на уровне нормы (не находят соответствия в реальных фактах речи, наблюдаемых исследователем) — что, очевидно, невозможно сделать, если отправляться от наблюдаемых примеров к их классификации.

Такое исчисление может производиться вполне аналогично тому, как ранее (на более низком уровне языка) оно было произведено нами для типов ядерных синтаксических структур

³ Чаще всего это оказывается двусторонняя дистрибутивная связь ($D \rightarrow D$), требующая знания обоих соединяемых предложений. Однако возможны и случаи односторонней дистрибутивной связи ($D \rightarrow \Phi$) или ($\Phi \rightarrow D$), когда требуется знание только одного из предложений (то есть ограничено лексическое наполнение только одного члена синтагмы).

русского языка.⁴ Поскольку последние представляли собой комбинации слов, базой исчисления служил набор формальных классов слов русского языка и их парадигм. Теперь на следующем уровне базой исчисления типов сочетания предложений может служить, в свою очередь, имеющийся у нас набор классов предложений и их парадигм.

Действительно, именно парадигма каждого синтаксического инварианта определяет границы принципиально возможных для него связей с другими инвариантами. Предположив первоначально, что все эти возможности реализуются (то есть строя пока структурную схему, отвлекающуюся от ограничений языковой нормы), мы можем исчислить полный набор сочетаний для каждого инварианта, а следовательно, и для системы инвариантов в целом.

Правда, надо заметить, что наряду с отмеченным сходством, имеется и одно немаловажное различие в интересующем нас отношении между уровнями слов и предложений. Дело в том, что на уровне слов образование синтагм и их характеристика регламентировались не только набором вариантов у соединяемых слов и правилами использования этих вариантов, но и набором правил соединения формальных классов слов, поскольку каждый формальный класс допускал лишь ограниченную сочетаемость с другими классами. В связи с этим каждый формальный класс слов характеризовался не только структурой своей парадигмы, но и правилами сочетаемости с другими классами, и исчисление возможных комбинаций классов слов производилось с учетом ограничений, накладываемых данными правилами.

Иное положение складывается на уровне предложений. Мы уже выясняли в свое время, когда говорили о характере связей между предложениями в тексте, что структура предложения (его формула) не играет роль признака, регламентирующего сочетаемость предложений (по крайней мере для автосемантических предложений). В принципе предложение любого формального класса может сочетаться с любым другим предложением. Роль же основного показателя, регламентирующего сочетаемость предложений, играет выбор вариантов из парадигмы предложения.

Такое положение в принципе вполне естественно. Нетрудно заметить, что с повышением уровня языковой структуры резко расширяются возможности синтагматического комбинирования соответствующих единиц, что ведет к усложнению синтаксиса. Так, на уровне морфем единицы монофункциональны — они

⁴ Б. М. Гаспаров, Опыт классификации синтаксических структур современного русского языка на основе строения их парадигм, «Уч. зап. ТГУ», вып. 245, Тарту, 1970.

могут выступать либо только в качестве ядерных (корни), либо только в качестве периферийных (аффиксы) элементов структуры слова. Возможности их сочетаемости друг с другом весьма ограничены: один класс морфем сочетается, как правило, лишь с одним другим классом (а также с единицами того же класса). Уже на уровне слов картина существенно меняется: по крайней мере часть слов (имена) обладает полифункциональностью — способностью выступать как в роли ядерных элементов, так и их распространителей. Один формальный класс обычно сочетается с несколькими другими, так что перечислить «запреты» для какого-либо класса зачастую оказывается легче, чем дать его позитивную дистрибутивную характеристику. Неудивительно поэтому, что на уровне предложений мы встречаемся с еще большей и даже (поскольку речь идет о единицах, по-видимому, высшего порядка в языковой структуре) предельной свободой: полифункциональностью всех классов (способностью выступать в роли как главного, так и зависимого элемента синтагмы) и полным отсутствием ограничений в сочетаемости различных формальных классов.

Вследствие данной специфики формальные классы предложений, в отличие от классов слов, характеризуются только одним признаком — структурой парадигмы. Соответственно, исчисление комбинаций предложений в тексте предполагает полную реализацию возможных комбинаций существующих классов предложений по принципу «каждый с каждым». При этом вид образуемых сочетаний будет зависеть от того, какие средства синтагматической связи в том или ином сочетании используются. А поскольку последние зависят от парадигмы предложения (определяющей, в свою очередь, его принадлежность к определенному формальному классу), то в конечном счете характеристика межфразовой синтагмы оказывается зависящей от функциональной принадлежности сочетающихся единиц, только выступает данная зависимость не непосредственно, как на уровне слов (в виде правил категориальной сочетаемости классов), а опосредованно, через характеристику реализуемых способов сочетаемости.

Отсутствие ограничений сочетаемости классов на уровне предложений имеет и еще одно следствие. Ранее, исследуя модель синтагматических связей для уровня слов, мы отмечали, что все выводимые правила соотнесения членов синтагмы действительно только для одной «формулы синтагмы», то есть в пределах определенных формальных классов. Теперь же, поскольку мы выяснили, что синтагматика предложений строится без ограничений на сочетаемость формальных классов, а различается только способами оформления, мы можем констатировать, что выводимые закономерности (например, характеристика видов управления по какой-либо категории) будут

действовать для любой формулы синтагмы, охватывающей, разумеется, те классы, для которых релевантна данная категория.

Таким образом, полное исчисление типов межфразовых синтагм (в терминах формальных классов предложений) представляется в принципе задачей даже более легкой, чем аналогичная задача на уровне слов.

Так как базой формальной связи является парадигматическое варьирование связываемых элементов, мы должны для решения поставленной здесь задачи обратиться к рассмотрению типов парадигм предложений русского языка. Мы уже знаем, что парадигмы предложений могут развертываться по шести категориям — наклонения, времени, вида, рода, лица, числа. Именно по этим категориям и может осуществляться сильное управление предложений — как ограничение выбора вариантов предложения по одной из данных категорий (или по нескольким сразу) под влиянием формы другого, связанного с ним предложения. Следовательно, осуществление формального управления по некоторой категории возможно лишь между предложениями, у которых данная категория является свободной. Это-то обстоятельство и открывает возможность исчисления всех видов синтагматической связи: мы можем определить, какие пары классов предложений в принципе способны находиться в отношении сильного формального управления по определенной категории.

Напомним набор синтаксических инвариантов и их свободных категорий, полученный нами ранее⁵.

- I. н + вр + в + р + л + ч +
- II. н + вр + в + р + л - ч +
- III. н + вр + в + р + л - ч -
- IV. н + вр + в + р - л - ч +
- V. н + вр + в + р - л - ч -
- VI. н + вр + в - р + л + ч +
- VII. н + вр + в - р + л - ч +
- VIII. н + вр + в - р + л - ч -
- IX. н + вр + в - р - л - ч +
- X. н + вр + в - р - л - ч -
- XI. н - вр - в + р + л + ч +
- XII. н - вр - в + р + л - ч +
- XIII. н - вр - в + р + л - ч -
- XIV. н - вр - в + р - л - (ч +)
- XV. н - вр - в + р - л - ч -
- XVI. н - вр - в - р + л + ч +

⁵ См. указанную уже работу: «Опыт классификации синтаксических структур»...

- XVII. н — вр — в — р + л — ч +
 XVIII. н — вр — в — р + л — ч —
 XIX. н — вр — в — р — л — (ч +)
 XX. н — вр — в — р — л — ч —

Рассмотрим теперь последовательно, между какими бинарными соединениями предложений возможно отношение формального управления по всем интересующим нас категориям.

1) По категории наклона отношения управления возможны между любыми парами предложений в пределах типов I—X (то есть типов, обладающих свободной категорией наклона). Всего в этих пределах насчитывается 55 различных бинарных комбинаций.⁶

2) По категории времени управление возможно между теми же типами, следовательно, в аналогичных 55 случаях парных соединений предложений.

3) В отношении по категории вида оказываются включены типы I—V и XI—XV, то есть также 10 инвариантов, образующих 55 сочетаний.

4) По категории рода могут быть связаны отношения управления типы I—III, VI—VIII, XI—XIII и XVI—XVIII, то есть 12 классов, дающих 78 комбинаций.

5) Такое же число типов и их сочетаний должно было бы в принципе обнаруживаться для отношений по категории числа.

6) Отношения по категории лица возникают между инвариантами I, VI, XI, XVI, то есть между четырьмя единицами, образующими 10 различных комбинаций.

Рассматривать все эти виды в отдельности было бы, очевидно, нецелесообразно. Более рациональным выглядит «свертывание» полученного исчисления на основе объединения формальных классов предложений в более крупные единства — функциональные классы, характеризующиеся парадигмой по группе родственных категорий. Можно выделить три такие группы — субъектные категории S (лицо, род, число), предикативные P (наклонение, время) и категория вида (A)⁶. Поскольку основные противопоставления в системе предложений осуществляются между функциональными классами, получаемыми на базе данных групп категорий, очевидно, что и противопоставления разных типов синтагм наиболее существенным образом могут быть охарактеризованы с точки зрения данных групп.

В результате мы получаем вместо 20 формальных классов 8 единиц исчисления — восемь функциональных классов, синтаг-

⁶ Более подробно данный вопрос рассмотрен нами в работе: Из курса лекций по синтаксису современного русского языка. Простое предложение, Тарту, 1970, стр. 177—178.

матические отношения между которыми и являются предметом описания:

1. P + A + S +
2. P + A + S —
3. P + A — S +
4. P + A — S —
5. P — A + S +
6. P — A + S —
7. P — A — S +
8. P — A — S —

Теперь для каждой группы категорий (P, A, S) мы имеем четыре единицы (функциональных класса), для которых данные категории могут в принципе быть релевантными в качестве показателей связи, что дает (по каждой группе) 10 соединений, а всего, следовательно, 30 типов соединений (межфразовых синтагм). Однако, учитывая, что в указанных трех группах некоторые комбинации повторяются (в связи с тем, что одна и та же комбинация может давать управление по разным группам категорий), различных соединений функциональных классов предложений, способных обнаруживать отношения управления, оказывается 22. Интересно, что в этих комбинациях не участвует один из восьми классов — а именно, функциональный класс 8, поскольку, будучи лишен парадигмы, он оказывается неспособен к соотносению своей формы с формой других предложений в тексте (то есть к формальному управлению).

Но кроме этого, по-видимому, при анализе межфразовых конструкций, образуемых по какой-то категории (группе категорий), наиболее существенна характеристика входящих в конструкцию предложений с точки зрения данной категории или «родственных» ей, относительно близких категорий. Так, анализируя связи между предложениями по предикативным категориям, то есть связи, о которых сигнализирует форма грамматического предиката предложений, представляется наиболее существенным описать данные предложения с точки зрения формы именно того элемента, в котором локализована межфразовая связь — в данном случае предиката. Поэтому на первое место выступают противопоставления по категориям, характеризующим структуру сказуемого — в частности, категории вида. Оказывается важным, каковы сочетающиеся предложения с точки зрения видовой парадигмы⁷. В то же время менее существенна характеристика сочетающихся предложений с точки зрения субъектных категорий, поскольку последние не участвуют при этом в синтагматических связях. Таким образом, ха-

⁷ Что касается парадигмы по времени и наклонению, то ее наличие в описываемом случае явствует уже из самого факта связи по этим категориям.

рактизируя соединения предложений по предикативным категориям, наиболее важно описать:

а) соединения предложений процессуального типа (то есть со свободной категорией вида, типы 1—2)⁸ между собой;

б) соединения предложений непроцессуального типа (со связанной категорией вида, типы 3—4) между собой;

в) соединения между типами а) и б).

Аналогично при характеристике конструкций, образуемых на базе категории вида, наиболее существенной оказывается, в силу тех же соображений, характеристика предикативных категорий, и опять-таки менее существенными — различия с точки зрения субъектных категорий. Следовательно, здесь также на первый план выступают три основных случая:

а) соединение предложений определенно-предиктируемого типа (типы 1—2) между собой;

б) соединения предложений неопределенно-предиктируемого типа (типы 5—6) между собой;

в) соединения между типами а) и б).

С другой стороны, для характеристики связей по субъектным категориям оказывается наиболее важно как раз иметь в виду структуру грамматического субъекта — носителя данных категорий, и менее существенными представляются противопоставления синтаксических инвариантов, базирующиеся на характеристике грамматического предиката. С точки зрения структуры грамматического субъекта можно наблюдать в нашей системе 5 различных типов. Один из них (неопределенно-субъектные предложения), в силу связанности всех субъектных категорий, не участвует в связях, образуемых на базе последних. Следовательно, может оказаться полезным более детализированное описание связей по субъектным категориям в пределах четырех различных (с точки зрения грамматической характеристики) типов и между данными типами:

а) сочетания предложений $p + л + ч +$ (формальные классы I, VI, XI, XVI) между собой;

б) сочетания предложений $p + л - ч +$ (формальные классы II, VII, XII, XVII) между собой;

в) сочетания предложений $p + л - ч -$ (формальные классы III, VIII, XIII, XVIII) между собой;

г) сочетания предложений $p - л - ч +$ (формальные классы IV, IX) между собой;

д) сочетания между типами а), б), в) и г).

⁸ Для простоты обозначения функциональных классов предложений мы будем в дальнейшем пользоваться не только предложенными буквенными индексами, но и номерами в соответствии с приведенной только что их сводной матрицей. При этом, в отличие от формальных классов, обозначавшихся римскими цифрами, для обозначения номера функционального класса мы будем использовать арабские цифры.

Однако такая детализация имеет, конечно, второстепенное значение и может быть осуществлена на фоне основных закономерностей, выявляемых в соединениях функциональных классов.

Мы остановились на порядке рассмотрения управления предложений.

Совершенно аналогично строится модель формального примыкания. Она может оперировать теми же классами, что и описанная система управления. Однако здесь следует обратить внимание на одно существенное обстоятельство.

Чем объяснить наличие примыкания по какой-либо категории, то есть отсутствие соотнесенности форм предложений по этой категории? Одно объяснение вполне очевидно: связь между предложениями базируется на одних категориях, другие же выступают как свободно варьируемые. Например, наличие управления по предикативным категориям уже достаточно прочно выявляет связь между предложениями, что открывает возможность свободы выбора форм по другим категориям (примыкания по этим категориям). То же, конечно, относится и к управлению по категории вида и субъектным категориям. В этом случае объектом описания оказывается тот же материал, что и в предыдущем разделе, только освещаемый с другой стороны — с точки зрения категорий, не участвующих в управлении. Задача здесь, однако, состоит в том, чтобы показать содержательную сторону различия между случаем, когда управление происходит одновременно по различным категориям (смешанное управление), и случаем сочетания управления по одним категориям и примыкания по другим.

Однако имеется и особый случай, когда в роли примыкающих оказываются формы предложений по всем категориям. В этом случае связь между предложениями не выражена формально и опирается на другие средства выражения (не описываемые систематически в настоящей работе). В частности, нам уже приходилось отмечать, что постановка союзов между предложениями (частями сложного предложения) может сделать избыточной связь по грамматическим категориям, в связи с чем последняя нейтрализуется (в то время как для аналогичных предложений без союза она оказывается обязательной). Здесь, в свою очередь, встает вопрос о содержательной стороне противопоставления примыкания по одной какой-то категории (группе категорий) в сочетании с управлением по другим категориям, и смешанного примыкания (в первую очередь, примыкания по всем категориям).

Однако наиболее существенной и здесь является задача противопоставления синтагм с отношениями управления и примыкания (как простого, так и смешанного) по одним и тем же категориям.

Наконец, еще одним важным для нашего описания случаем является нейтрализованная связь, являющаяся результатом отсутствия формального показания связи, обусловленного конструктивно (отсутствием соответствующих форм у связываемых элементов).

Явление нейтрализации (рассматриваемое по тем же трем группам категорий, что и явления управления и примыкания) охватывает, очевидно, соединения функциональных классов предложений, различающихся набором свободных категорий так, что категория, по которой наблюдается нейтрализация связи, у одного члена синтагмы является свободной, у другого — связанной, либо у обоих членов синтагмы данная категория (группа категорий) является связанной. Исходя из этого, мы можем исчислить все возможные комбинации функциональных классов, обнаруживающих нейтрализованную связь по каждой из трех групп категорий.

1) **По субъектным категориям** нейтрализация происходит при соединении любого предложения классов 1, 3, 5, 7, с одной стороны, и 2, 4, 6, 8, с другой, а также при соединении предложений последних четырех классов между собой. Первый вид синтагм (соединение предложений с $s+$ и $s-$, дающее одно-стороннюю нейтрализацию) реализуется в 16 различных комбинациях функциональных классов, второй (дающий полную нейтрализацию) — в 10 (учитывая имеющуюся здесь возможность сочетания предложений одного класса), то есть всего возможно 26 комбинаций.

2) **По предикативным категориям** нейтрализация происходит при сочетании, с одной стороны, классов 1—4 ($P+$), с другой — 5—8 ($P-$), а также при сочетании классов 5—8 между собой.

3) Наконец, **по категории вида** нейтрализация обнаруживается в комбинациях классов 1, 2, 5, 6 — 3, 4, 7, 8, а также при сочетаниях между классами второй группы.

Количество разновидностей синтагм с нейтрализацией по предикативным категориям и по категории вида то же, что и для субъектных категорий. Всего, следовательно, в системе оказывается возможно 78 различных бинарных сочетаний функциональных классов предложений, а с учетом повторений одних и тех же сочетаний для случаев нейтрализации по разным группам категорий (то есть сочетаний, дающих нейтрализацию одновременно по нескольким группам категорий) — 36 синтагм.

Теперь, на основе произведенного исчисления, мы можем себе представить общий порядок описания избранного нами участка синтагматики предложений. Мы начнем это описание с отношений простой связи, то есть связи, осуществляемой по одной какой-либо группе категорий. В рамках настоящей рабо-

ты нами будет рассмотрена первая группа случаев простой связи — межфразовые синтагмы с отношениями управления по субъектным категориям.

1. Синтагмы с субъектным управлением

Отношениями субъектного управления могут быть связаны следующие 10 бинарных сочетаний функциональных классов предложений: 1—1, 1—3, 1—5, 1—7, 3—3, 3—5, 3—7, 5—5, 5—7, 7—7. Это — сочетания четырех определенно-субъектных классов, обладающих парадигмой по субъектным категориям.

Как известно, каждый определенно-субъектный функциональный класс реализуется в четырех разновидностях — формальных классах, имеющих различную структуру субъектной парадигмы. В соответствии с этим выделяются различные разновидности субъектного управления. Наиболее полно оно представлено для предложений формальных классов I, VI, XI и XVI, имеющих полную субъектную парадигму. Эти предложения могут быть связаны в синтагме по всем трем субъектным категориям — рода, лица и числа.

Но я не хочу стрелять, мушка танцует. Пусть стреляет Хали, а я бы полюбовался этой желтой долиной в черных горах, я бы очень хотел передать ему ужасно волнующее действие. А он смотрит на меня и дожидается: он ни за что не станет стрелять, хочет, чтобы я: он много убил архаров (Пришв.)

Произведем разметку данного отрывка. Обозначим каждый отрезок, отделенный точками, цифрой — по порядку следования в тексте. Если внутри одного такого отрезка имеется больше одного сегмента текста, придадим каждому сегменту дополнительно буквенный индекс. Синсемантические сегменты (*чтобы я*) будем обозначать на схеме, построения с однородными членами (в том числе и со сказуемыми) — считать одним сегментом. Исходя из этих правил, получаем следующее изображение данного отрывка на схеме:

1а, 1б, 2а, 2б, 2в. 3а: 3б, 3в: 3г.

Нетрудно увидеть, что некоторые из сегментов, принадлежащих к формальному классу 1, связаны между собой управлением по всем трем субъектным категориям. Таковы, с одной стороны, сегменты 1а, 2б, 2в, с другой — 3а, 3б, 3г (синсемантический сегмент мы здесь не рассматриваем). Связываемые группы предложений объединены единством субъектной формы (в первом случае — первого лица, во втором — третьего лица мужского рода единственного числа), которое не может быть нарушено без разрыва связи между данными предложениями.

Рассмотрим еще один отрывок.

Секретарь уездного съезда Дмитрий Иванович, добродушный, страшной толщины человека, пользуется в степи большой популярностью, казахи зовут

его Ветр Иваныч. Он ни одного аула не пропустит, чтобы не попробовать крепость кумыса, и всегда к этому добавляет из своего запаса казенного вина. У него своя лошадь, своя тележка. Выпив, он мечтает бросить службу, сесть в тележку и ехать от аула к аулу (Пришв.).

Схема данного отрывка, с учетом отношений субъектного управления, такова:

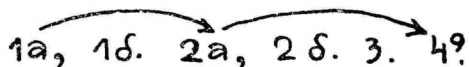

Интересно отметить, что два первых члена синтагмы (1а и 2а) связаны между собой по всем трем субъектным категориям, хотя первое из этих предложений принадлежит к формальному классу II, то есть не имеет свободной категории лица. Тем не менее оно своей формой предопределяет фиксированную форму третьего лица у последующих членов синтагмы. Перед нами, следовательно, частично нейтрализованное управление по категории лица (о +), при наличии сильного управления по категориям рода и числа.

Возможны и другие примеры частично нейтрализованного управления по одной из категорий, даже и в том случае, когда связываются предложения с полной субъектной парадигмой. Это происходит тогда, когда в том члене парадигмы, который представлен в соединении, данные категории манифестируются не полностью. Данная ситуация в особенности характерна для односоставных структур, каждый из членов парадигмы которых в отдельности содержит характеристику только по двум категориям — рода и числа или лица и числа. Например, в следующем тексте:

Что еще помню? Помню, как весной провожал ее на Курском вокзале, как мы спешили по платформе с ее ивовой корзинкой и свертком красного одеяла в ремнях, бежали вдоль длинного поезда, уже готового к отходу, заглядывали в переполненные народом зеленые вагоны... Помню, как наконец она взобралась в сенцы одного из них и мы говорили, прощались и целовали друг другу руки, как я обещал ей приехать через две недели в Серпухов... Больше ничего не помню. Ничего больше и не было. (Бун.).

— имеется управление по категориям лица и числа (сегменты 1, 2а, 3а, 4), но не рода, который просто не представлен у данных членов парадигмы. Здесь, таким образом, налицо полная нейтрализация управления по роду (о о), при наличии сильного управления по лицу и числу.

⁹ Поскольку направление управления не является специальным предметом нашего исследования, мы ставим в данном случае (когда направление зависимости не вполне ясно) стрелки слева направо. Это не исключает в некоторых случаях наличия примеров, в которых зависимость осуществляется явно в обратном направлении.

До сих пор мы рассматривали синтагмы с предложениями формального класса 1. Но и другие классы с полной субъектной парадигмой, разумеется, образуют между собой совершенно аналогичные сочетания. Рассмотрим, например, отрывок, где представлены сочетания предложений формальных классов I и VI (функциональных классов 1 и 2), то есть синтагмы 1—1, 1—2, 2—2.

Метранпаж входил спокойно, независимо; он был удивителен по своей вежливости, молчаливости и непроницаемости; был необыкновенно худ и сух, по-цыгански черен волосом, лицом оливково-зелен, с черными усиками и гробовыми пепельными губами, одет всегда с крайней аккуратностью и чистоплотностью: черные брючки, синяя блуза, большой крахмальный воротник, лежавший поверх ее ворота, — все блистало чистотой, новизной; я иногда разговаривал с ним в типографии: тогда он нарушал свою молчаливость, ровно и пристально смотрел мне в глаза своими темными глазами и говорил как заведенный, не повышая голоса и всегда одно и то же. (Бун.).



Аналогично, в отрывке:

Татьяна ропщет на ручей;
 Не видит никого, кто руку
 С той стороны подал бы ей;
 Но вдруг сугроб зашевелился,
 И кто ж из-под него явился?
 Большой взъерошенный медведь;
 Татьяна ах! а он реветь,
 И лапу с острыми когтями
 Ей протянул. (Пушк.)

в отношении управления по трем субъектным категориям включается предложение класса 7 (*а он реветь*). Его форма рода, лица, числа определяется связью с предыдущими предложениями.

Все приведенные примеры являли собой образцы ассимилятивного управления: форма зависимого предложения уподоблялась форме главного. Однако возможны, хотя они и реже встречаются; и случаи неассимилятивного управления, когда требуется определенная субъектная форма зависимого предложения, но не та, что у главного члена межфразовой синтагмы. Наиболее очевидным примером данного явления служит вопросно-ответная ситуация с соотношением форм второго-первого лица у вопроса и ответа (*Ты идешь? — Я*). Здесь неассимилятивное управление по лицу (при ассимилятивном — по числу).

Между определенно-субъектными предложениями других формальных классов (кроме перечисленных выше) отношения

субъектного управления оказываются ограничены лишь частью категорий, представленных в парадигме этих предложений. Так, для предложений классов II, VII, XII, XVII отношения субъектного управления, очевидно, ограничены лишь категориями рода и числа, но не лица.

В одном номере жила маленькая и старенькая дама, очень серьезная, очень приличная, считавшая себя выше всех прочих жильцов, всегда проходившая по коридору, не глядя ни на кого из встречаемых, часто, даже слишком часто запиравшаяся в уборной и потом шумевшая в ней водой. Дама эта имела крупного, широкоспинного мопса, раскормленного до жирных складок на загривке, с выдуленными стеклянно-крыжовенными глазами, с развратно переломленным носом, с чванной, презрительно выдвинутой нижней челюстью и прикушенным между двумя клыками жабым языком. У него обычно было одно и то же выражение морды — ничего не выражающее, кроме внимательной наглости — однако он был до крайности нервен. И вот, если Костенька, кем-нибудь удаленный из номера, попался в коридоре этому мопсу, тотчас же слышно было, как мопса схватывает за горло злое удушье, клокотанье, хрип, быстро переходивший в негодующее бешенство и разрешавшийся громким и свирепым лаем, от которого Костенька закатывался истерическим воплем... (Бун.).

Здесь по категориям рода и числа связаны первые два сегмента (1 и 2), а также сегменты 4а и 4г.

1. 2. 3а, 3б. 4а, 4б, 4в, 4г.

Наконец, когда в синтагматические отношения вовлекаются слабые представители определенно-субъектных классов, связь в синтагме осуществляется только по одной категории. Так, в текстах такого вида:

— Кто это был?

— Иванов. —

Форма второго предложения может быть любой с точки зрения категории лица (*Кто это был? — Я*), и числа (*Кто это был? — Ивановы*), и только форма рода в этом случае оказывается ограничена, причем тоже не полностью, а лишь частично: возможен мужской род и женский, но не средний, вернее, возможно местоимение мужского и женского рода или одушевленное существительное (тексты типа *Кто это был? — Оно* или *Кто это был? — Стол* следует признать отклоняющимися). Таким образом, предложение класса III здесь связано с последующим отношением управления только по роду, причем управлением слабым (+±), поскольку частичное варьирование рода (мужской — женский) у управляемого члена синтагмы все же возможно. Примером такой зависимости может служить следующий отрывок:

Кто много и радостно кочевал, тот знает жизнь в ширину, кто пострадал и стал земледельцем, тот узнал жизнь в глубину (Пришв.).

Здесь предложения 1б и 1г зависят соответственно от 1а и 1в в своей форме рода (это слабая зависимость — выбор формы рода лишь частично ограничен). Аналогично, и в зависимой позиции предложения данного типа обнаруживают зависимость от формы рода другого предложения, но не лица или числа. Сравним такой пример: *Это был Иванов, вот это кто*. Здесь выбор формы второго сегмента (*Кто*, а не *Что*) зависит только от формы рода (и одушевленности) у первого предложения (при форме среднего рода или неодушевленной должен быть употреблен вариант с *что*: *Это было дерево, вот это что*).

Во всех отмеченных случаях, хотя и происходит нейтрализация управления по некоторым субъектным категориям (одной или двум), в целом субъектное управление все же сохраняется хотя бы по одной из категорий. При этом надо заметить, что обычно в отношении субъектного управления оказываются вовлечены все свободные субъектные категории данного предложения (или данного члена парадигмы); у предложений класса I их три (для некоторых членов парадигмы — две), у предложений класса II — две, наконец, у классов III и IV — по одной. Поэтому такое управление можно назвать полным субъектным управлением. Действительно, для каждого формального класса определенно-субъектных предложений при этом связи в тексте оказываются исчерпывающими по всем имеющимся у него свободным субъектным категориям.

Однако возможны случаи, когда управление осуществляется только по некоторым из свободных субъектных категорий. Такое субъектное управление можно, соответственно, назвать неполным. Чаще всего оно связано с возможностью переносного употребления субъектной формы определенно-субъектных предложений, то есть с появлением в тексте немаркированных (субъектных) предложений данного функционального класса.

Он взял через стол и сжал ее руку, тихо говоря:

— Правда приедете?

Она ответила ровным голосом, глядя на него с легкой усмешкой:

— А как ты думаешь? Обману? (Бун.).

1а: 1б? 2а: 2б? 3?

Здесь нарушена связь между предложениями 1б и 2а (а также 3) по числу: форме множественного числа в предложении 1б не соответствует форма единственного числа предложений 2а и 3 (по лицу здесь имеется неассимилятивное управление). Однако связано это с тем, что форма множественного числа употреблена переносно — в значении единственного числа. В прямом употреблении данная форма в этом случае никак не может быть употреблена без нарушения связи с последующими предложениями (вернее, последние в этом случае также должны были бы принять форму множественного числа).

Ср. также следующий пример:

— Эге, да ты вот что! — действительно удивился, наконец, Рогожин.
Тыфу, черт, да ведь он и впрямь все знает.

— Все знает! Лебедев все знает! Я, ваша светлость, и с Лихачевым Алексашкой два месяца ездил, и тоже после смерти родителя, и все, то есть все углы и проулки знаю (Дост.).

Здесь переносное употребление формы третьего лица (в значении первого) ведет к нарушению согласования с последующим предложением в форме первого лица. Данный пример интересен тем, что формальное совпадение формы лица у предложений 1в и 2 (*он и впрямь все знает — все знает*) в действительности представляет собой нарушение связи, так как здесь требуется как раз неассимилятивное управление.

Следовательно, наряду с обязательным соответствием (все равно — ассимилятивным или неассимилятивным) форм двух предложений в тексте (управление) и свободой выбора форм (примыкание) имеется еще один случай, когда определенное соответствие форм оказывается обязательным, но лишь при том условии, что формы употреблены в прямом значении. При переносном употреблении формы она как бы «освобождается» от согласовательных связей с формой другого предложения.

Этим данная ситуация на уровне предложений существенно отличается от правил построения словосочетаний, где переносная форма, так же как и прямая, как правило, находится в обычных согласовательных связях с формой других слов (ср. *Ты пришел*, но *Вы пришли*, при очевидной невозможности с точки зрения современных норм сказать, например, **Вы пришел* с переносным употреблением местоимения, или **Ты пришли* с переносным употреблением формы глагола).¹⁰ Таким образом, и здесь мы наблюдаем общую тенденцию к увеличению свободы согласовательных связей на уровне предложений.

Рассматривая теперь явление субъектного управления в целом, можно убедиться, что в рамках этого явления выделяются два существенно различных случая. Один состоит в том, что форма одного предложения жестко обусловлена формой другого так, что изменение требуемой формы привело бы к нарушению текста. Такой случай особенно характерен для вопросно-ответного единства, где форма второго лица вопроса обяза-

¹⁰ Впрочем, спорадически нарушение обычных правил построения словосочетаний при переносном употреблении словесных форм оказывается все же возможным, хотя и встречается крайне редко и на периферии языковой нормы. Так, возможны (с просторечной окраской) обороты типа *Иван Иванович пришел*, с переносной формой числа у глагола. Пожалуй, единственным случаем регулярного «согласования по смыслу» является конструкция с присвязочной частью, выраженной адъективным словом (в полной форме): *Вы веселый*, хотя для краткой формы обязательно согласование по числу с подлежащим: *Вы веселы* (примеры нарушения последнего правила встречаются крайне редко, ср. у Чернышевского: *Вы теперь покойна, Вера Павловна... Вы-то еще слаб, слава богу!*).

тельно требует, как мы видели, форму первого лица ответа¹¹. Даже если после вопроса следует какое-либо иное предложение (не с формой первого лица), или даже несколько таких предложений, последние получают роль вставных «ремарок», в то время как предложение-ответ, даже если оно и не следует непосредственно вслед за вторым, непременно должно иметь определенную субъектную форму, обусловленную формой вопроса.

Впрочем, такой вид связи нередок и в монологической речи. Рассмотрим такой текст.

Мы поднимаемся выше и выше, жутко подумать, что потом придется спускаться по такой крутизне. Когда становится невозможным подняться на лошадах, мы их просто бросаем, они никуда не уйдут и будут только переходить от ямки к ямке, налитой растаявшим снегом. Мы ложимся на высоту и стараемся разобраться в грандиозной картине долин и сопок.

Нам надо очень спешить, а то к тому часу, когда в городах пьют чай, архары возвращаются в горы, чутко спят; к ним тогда не подкрадешься, и если разоспятся, сторож их разбудит своими рогами. (Пришв.).

Здесь форма первого лица местоимения (*мы*) во всех последующих предложениях обусловлена субъектной формой первого предложения. Нарушение данной формы разрушило бы текст. Данное положение относится, правда, только к форме лица — варьирование формы числа (постановка местоимения *я*) здесь в принципе возможно.

Наряду с этим, однако, возможны и другие случаи, когда в принципе соотнесение форм предложений может быть нарушено, и текст не станет в результате отклоняющимся, он сохранится как текст. Но соотношение между предложениями, то есть структура текста, окажется при этом совершенно иным.

Рассмотрим такой текст.

Ермолай был человек престранного рода: беззаботен, как птица, довольно говорлив, рассеян и неловок с виду; сильно любил выпить, не уживался на месте, на ходу шмыгал ногами и переваливался с боку на бок — и, шмыгая и переваливаясь, улетаывал верст пятьдесят в сутки. Он подвергался самым разнообразным приключениям: ночевал в болотах, на деревьях, на крышах, под мостами, сживал не раз взаперти на чердаках, в погребах, сараях, лишался ружья, собаки, самых необходимых одеяний, бывал бит сильно и долго — и все-таки, через несколько времени, возвращался домой, одетый, с ружьем и с собакой. Нельзя было назвать его человеком веселым, хотя он вообще смотрел чудаком. Ермолай любил покалякать с хорошим человеком, особенно за чаркой, но и то недолго, встанет, бывало, и пойдет. (Тург.).

¹¹ Данное правило действует, однако, лишь при нулевом актуальном членении вопроса. В случае же, если актуальным предикатом оказывается подлежащее вопроса, указанная зависимость субъектной формы ответа нейтрализуется. Ср.: *Вы придете туда?* — *Приду*, но *Вы придете туда?* — *Нет, он (да, я и т. д.)*. Данный случай еще раз показывает, что включение дополнительных средств связи между предложениями (в частности, связи между рисунком их актуального членения) может привести к нейтрализации правил их формального соотнесения.

Структура данного текста такова:

1а; 1б. 2. 3а; 3б; 3в. 4а: 4б.

В принципе можно представить себе данный текст с нарушенным соответствием субъектной формы рода предложений. Можно было бы представить себе, например, следующую трансформацию данного текста.

Ермолай был человек престранного рода: беззаботен, как птица, довольно говорлив, рассеян и неловок с виду; сильно любил выпить, не уживался на месте, на ходу шмыгал ногами и переваливался с боку на бок — и, шмыгая и переваливаясь, улепетывал верст пятьдесят в сутки. Я подвергался самым разнообразным приключениям: ночевал в болотах, на деревьях, на крышах, под мостами, сиживал не раз взаперти на чердаках, в погребках и сараях, лишился ружья, собаки, самых необходимых одеяний, бывал бит сильно и долго — и все-таки, через несколько времени, возвращался домой, одетый, с ружьем, и с собакой. Нельзя было назвать меня человеком веселым, хотя я почти всегда находился в довольно изрядном расположении духа; я вообще смотрел чудаком. Ермолай любил покалякать с хорошим человеком, особенно за чаркой, но и то недолго; встанет, бывало, и пойдет.

Но соотношение предложений в таком тексте, разумеется, изменяется. Теперь структура текста выглядит следующим образом.

1а; 1б 2 3а, 3б; 3в 4а: 4б

Изменяется и содержание текста: речь идет не об одном субъекте, а о двух различных субъектах. То же самое, разумеется, произойдет, если аналогичным образом изменить форму числа или рода у некоторых предложений.

Таким образом, мы видим два рода субъектного управления: управление, разрушение которого разрушает и сам текст, делает его невозможным, и управление, разрушение которого изменяет смысл текста, изменяет характер соотношения предложений в тексте, но не разрушает сам текст как таковой.

По-видимому, данные две разновидности можно сопоставить с теми явлениями синтаксиса словосочетаний, которые по-

лучили название синтаксической и семантической связи¹². Действительно, синтаксическая связь представляется обязательной в том смысле, что нарушение ее равнозначно нарушению языковой правильности, в то время как при семантической связи форма зависимого слова может быть изменена без того, чтобы словосочетание оказалось разрушенным, но при этом изменится характер отношений между словами в этом сочетании.

Надо сказать, что семантическая связь — явление совершенно иного плана, чем слабое управление (в том смысле, в котором мы условились употреблять последний термин в данной работе). Правда, и в том, и в другом случае речь идет о возможности известного варьирования формы зависимой единицы без нарушения правильности текста. Однако характер этого варьирования в двух описываемых случаях существенно различается. В случае слабого управления речь идет о возможности существования вариантов, характеризующихся тождественным отношением в структуре, тогда как при семантическом управлении характер отношений между членами структуры в результате варьирования формы меняется. Формально это выражается в том, что альтернанты семантического управления могут сосуществовать в одной структуре, а альтернанты слабого управления не могут выступать вместе, среди них обязательно каждый раз должен быть произведен выбор. Действительно, например, при слабом управлении по роду в сочетании предложений классов III—I подлежащему *кто* первого предложения может соответствовать форма *он* или *она* второго, но, разумеется, в одной межфразовой синтагме — только одна из этих форм. Если же, при семантическом управлении, допускаются (как в приводившемся нами примере) формы 1-го или 3-го лица, то в принципе возможно сочетание данных форм в тексте (что и имеет место в той трансформации отрывка из Тургенева, которую мы произвели).

Аналогично, в словосочетании варианты слабого управления (типа *говорить о ком* — *говорить про кого*) невозможны в одной синтагме, тогда как при отношениях семантического управления альтернантов случаи сосуществования оказываются возможны.

Приведенные соображения позволяют считать отмеченные случаи семантического субъектного управления сильным управлением и отличать их от явлений собственно слабого управления, описанных ранее (как видим, последние в рамках субъектного управления обычно связаны с использованием предложений формальных классов III, VIII, XIII и XVIII).

¹² Е. Курилович, Проблема классификации падежей, в кн.: Е. Курилович, Очерки по лингвистике, М., Изд. иностр. лит-ры, 1962.

Таким образом, на уровне предложений, так же как и на уровне слов, можно говорить о синтаксических и семантических отношениях в синтаксисе. При этом на обоих уровнях различие данных явлений в значительной степени определяется характером сочетающихся единиц, то есть сопровождается явлениями дистрибутивного управления. Действительно, одно и то же формальное соотношение в словосочетании (например, соотношение глагола и некоторой управляемой падежной формы существительного) может оказаться синтаксическим или семантическим в зависимости от характера управляющего глагола. Точно так же определение синтаксического или семантического характера связи между предложениями оказывается возможно только при условии знания содержания этих предложений.

Мы рассмотрели управление по субъектным категориям (субъектное управление). Надо сказать, что это — вид управления, наиболее очевидно связанный с лексическими повторами и субституцией в составе предложений, хотя в принципе он оказывается возможен и без лексических связей — прежде всего у односоставных (бесподлежащих) структур. Межфразовые структуры, образуемые на основе субъектного управления, отличаются простотой. Чаще всего это «цепочечные» структуры с зависимостью от предыдущего предложения к последующему. Такие цепочки межфразовых синтагм, организованные на основе субъектного управления, могут охватывать весьма значительные отрезки текста.

Когда подхожу я к своему крыльцу, дверь распахивается и меня встречает мой старый сослуживец, сверстник и тезка швейцар Николай. Впустив меня, он крикает и говорит:

- Мороз, выше превосходительство!
- Или же, если моя шуба мокрая, то:
- Дождик, ваше превосходительство!

Затем он бежит впереди меня и отворяет на моем пути все двери. В кабинете он бережно снимает с меня шубу и в это время успевает сообщить мне какую-нибудь университетскую новость. Благодаря короткому знакомству, какое существует между всеми университетскими швейцарами и сторожами, ему известно все, что происходит на четырех факультетах, в канцелярии, в кабинете ректора, в библиотеке. Чего только он не знает! Когда у нас злобою дня бывает, например, отставка ректора или декана, то я слышу, как он, разговаривая с молодыми сторожами, называет кандидатов и тут же поясняет, что такого-то не утвердит министр, такой-то сам откажется, потом вдается в фантастические подробности о каких-то таинственных бумагах, полученных в канцелярии, о секретном разговоре, бывшем якобы у министра с попечителем, и т. п. Если исключить эти подробности, то в общем он почти всегда оказывается правым. Характеристики, делаемые им каждому из кандидатов, своеобразны, но тоже верны. Если вам пужно узнать, в каком году кто защищал диссертацию, поступил на службу, вышел в отставку или умер, то призовите к себе на помощь громадную память этого солдата, и он не только назовет вам год, месяц и число, но и сообщит также подробности, которыми сопровождалось то или другое обстоятельство. Так помнить может только тот, кто любит. (Чех.)

Схема отрывка ¹³:

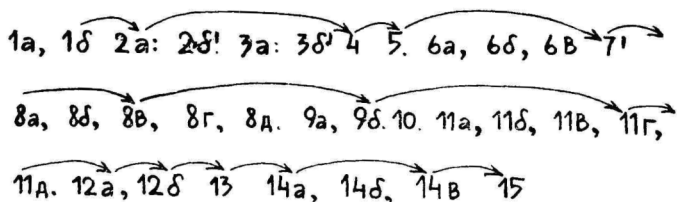

Как видно уже из этого отрывка, связи по субъектным категориям возможны между предложениями, отстоящими одно от другого на значительном расстоянии. Возникновению данных связей не препятствует иногда даже экстралингвистическое деление текста на более крупные отрезки — части, главы и т. п.

Дистактные связи со значительным разрывом более очевидны в монологической речи, но возможны они и в диалогах.

Настя. Остаев у отца сидит?

Елена. Ушел давно.

Настя. Что ты молчишь? Ну, как они?

Елена. Поругалась.

Настя. Вот, всегда он так. Пришел о свадьбе говорить, а получилось наоборот (Леонов).

Схема здесь такова (если не считать ремарки самостоятельными сегментами):

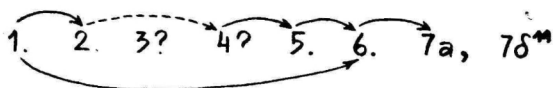

Как видим, налицо связь (по роду, лицу и числу) между предложениями 1 и 6.

Субъектное управление обычно носит прогрессивный характер, то есть направлено от предшествующего предложения к последующему. Обратные примеры, то есть регрессивной связи, редки и обычно воспринимаются как особый стилистический прием.

¹³ Мы отмечаем на этой схеме только связи между ядерными структурами предложений.

¹⁴ Отношения между предложениями 2 и 4 могут служить интересным примером неполного субъектного управления: здесь свободной является форма числа второго предложения, но связанной — форма лица (а также рода: если бы употреблена была форма единственного числа, оказался бы необходимым мужской род). Таким образом, здесь не все категории, по которым в принципе (исходя из средств, которыми располагают предложения данных классов) могла бы быть реализована связь, оказываются релевантными.

Подобный эффект имеет данный прием (регрессивное субъектное управление) в следующем отрывке:

— Хорош денек, а? И гоньба, и скачка, а? — сказал Николай, чеша за ушами Милку.

Данило не отвечал и помигал глазами.

— Уварку послыл послушать на заре, — сказал его бас после минутного молчания, — сказывал, в Отрадненский заказ перевела, там выли. (Перевела значило то, что волчица, про которую они оба знали, перешла с детьми в Отрадненский лес, который был за две версты от дома и который был небольшое отъемное место) (Л. Толст.).

Здесь форма рода, лица, и числа у большинства предложений текста определяется последним предложением, но такое положение создает специальный нарочитый эффект, что и показывает его необычность.

2. Синтагмы с субъектным примыканием

В противоположность управлению, примыкание предложений представляет собой такой вид связи, в котором субъектная форма соединяемых предложений оказывается независимой. При этом связь между предложениями (поскольку имеется в виду, что мы рассматриваем примыкание в связном тексте, а не набор разрозненных предложений) осуществляется обычно при помощи других категорий — чаще всего категорий времени и наклонения.

Отношения субъектного примыкания типичны для текстов описательного характера. Типичный пример такого рода является собой следующий текст:

Четверть часа прошло. Солнце село, но в лесу еще светло; воздух чист и прозрачен; птицы болтливо лепечут; молодая трава блестит веселым блеском изумруда... вы ждете. Внутренность леса постепенно темнеет; алый свет вечерней зари медленно скользит по корням и стволам деревьев, поднимается все выше и выше, переходит от нижних, почти еще голых, веток к неподвижным, засыпающим верхушкам... Вот и самые верхушки потускнели; румяное небо синее. Лесной запах усиливается, слегка повеяло теплой сыростью; влетевший ветер около вас замирает. Птицы засыпают — не все вдруг — по породам: вот затихли зяблики, через несколько мгновений малиновки, за ними овсянки. В лесу все темней да темней. Деревья верхушки в большие, чернеющие массы; на синем небе робко выступают первые звездочки. Все птицы спят. Горихвостки, маленькие дятлы одни еще сонливо посвистывают... Вот и они умолкли. Еще раз прозвенел над вами звонкий голос пеночки; где-то печально прокричала иволга, соловей щелкнул в первый раз. Сердце ваше томится ожиданием, и вдруг — но одни охотники поймут меня, — вдруг в глубокой тишине раздается особого рода карканье и шипенье, слышится мерный взмах проворных крыл — и вальдшнеп, красиво наклонив свой длинный нос, плавно вылетает из-за темной березы навстречу вашему выстрелу. (Тург.).

Здесь форма рода и числа соединяемых предложений (большинство из них принадлежит формальному классу II) не зависит от соответствующей формы предыдущих и последующих

предложений, поскольку предмет сообщения (субъект) оказывается новым у каждого следующего предложения — ситуация, характерная вообще для описательных текстов.

Однако и в тексте повествовательного характера могут встречаться более или менее длительные отрывки, характеризующие субъектным примыканием предложений, которые в то же время могут соотноситься между собой по другим категориям. Рассмотрим, например, следующие два отрывка текста.

Французы атаковали батарею и, увидев Кутузова, выстрелили по нем. С этим залпом полковой командир схватился за ногу; упало несколько солдат, и подпрапорщик, стоявший с знаменем, выпустил его из рук; знамя зашаталось и упало, задержавшись на ружьях соседних солдат. Солдаты без команды стали стрелять. (Л. Толст.).

Атака 6-го егерского обеспечила отступление правого фланга. В центре действие забытой батареи Тушина, успевшего зажечь Шенграбен, останавливало движение французов. Французы тушили пожар, разносимый ветром, и давали время отступать. Отступление центра через овраг совершалось поспешно и шумно; однако войска, отступая, не путались командами. Но левый фланг, который одновременно был атакован и обходим превосходящими силами французов под начальством Ланна и который состоял из Азовского и Подольского пехотных и Павлоградского гусарского полков, был расстроен. Баграцион послал Жеркова к генералу левого фланга с приказанием немедленно отступить. (Л. Толст.).

В обоих этих отрывках ядерные структуры предложений не соотносятся между собой с точки зрения своей субъектной формы, что проявляется, в частности, в возможности варьировать форму числа каждого предложения без нарушения его отношения к другим.

До сих пор мы приводили примеры субъектного примыкания предложений формального класса II. Для этих предложений при отношении субъектного примыкания, как видим, характерна свобода в оформлении по категориям числа и рода (последнее проявляется в необязательности постановки в данном месте текста предложения с подлежащим, выраженным именно данным существительным, и возможности в принципе замены его другим предложением, имеющим подлежащее с другой формой рода). Аналогичное явление наблюдаем и для предложений формальных классов VII, XII, XVII. Но в принципе и другие формальные классы определенно-субъектных предложений могут находиться в отношениях субъектного примыкания. Так, следующий пример показывает случай примыкания предложений класса I.

«Как тихо, спокойно и торжественно, совсем не так, как я бежал, — подумал князь Андрей, — не так, как мы бежали, кричали и дрались» (Л. Толст.).

Здесь не связаны формы лица, числа и рода у двух предложений класса I (предложений Iв и Iд) — при любой субъектной форме одного предложения возможна в принципе любая субъектная форма другого. Таким образом, в случае примыкания предложений, принадлежащих к формальным классам I,

XI, XII, свободными оказываются все три субъектных категории.

Последний из приведенных примеров интересен тем, что между предложениями, отношение которых было охарактеризовано нами как примыкание, имеются лексические связи (повторяется сказуемое). Действительно, лексические переносы нередко сочетаются с отсутствием связи по грамматическим категориям (то есть с явлением примыкания). Так, характерным в этом отношении является следующий текст.

Между тем перед глазами ехавших расстилась уже широкая, бесконечная равнина, перехваченная цепью холмов. Теснясь и выглядывая друг из-за друга, эти холмы сливаются в возвышенность, которая тянется вправо от дороги до самого горизонта и исчезает в лиловой дали; едешь-едешь и никак не разберешь, где она начинается и где кончается... Солнце уже выглянуло сзади из-за города и тихо, без хлопот принялось за свою работу. Сначала, далеко впереди, где небо сходится с землею, около курганчиков и ветряной мельницы, которая издали похожа на маленького человечка, размахивающего руками, поползла по земле широкая ярко-желтая полоса; через минуту такая же полоса засветилась несколько ближе, поползла вправо и охватила холмы; что-то теплое коснулось Егорушкиной спины, полоса света, подкравшись сзади, шмыгнула через бричку и лошадей, понеслась навстречу другим полосам, и вдруг вся широкая степь сбросила с себя утреннюю полутьму, улыбнулась и засверкала росой. (Чех.).

Здесь наличие повторяющихся подлежащих (*полоса*) в ряде предложений, а также лексическая связь между дополнением одного предложения и подлежащим другого (*холмов — холмы*), тем не менее, не делают субъектную форму соответствующих предложений фиксированной. Легко убедиться, что в данных местах текста оказывается возможно варьирование по категории числа. Ср. следующую возможную трансформацию отрывка:

Сначала, далеко впереди, где небо сходится с землею, около курганчиков и ветряной мельницы, которая издали похожа на маленького человечка, размахивающего руками, поползла (поползли) по земле широкая яркожелтая полоса (полосы); через минуту такая же полоса (такие же полосы) засветилась (засветились) несколько ближе, поползла (поползли) вправо и охватила (охватили) холмы; что-то теплое коснулось Егорушкиной спины, полоса (полосы) света, подкравшись сзади, шмыгнула (шмыгнули) через бричку и лошадей, понеслась (понеслись) навстречу другим полосам (другой полосе), и вдруг вся широкая степь сбросила с себя утреннюю полутьму, улыбнулась и засверкала росой.

Нетрудно убедиться, что здесь возможна любая комбинация предложенных числовых вариантов. Следовательно, лексический перенос сам по себе еще не гарантирует наличие связи, в частности, перенос субъекта еще не гарантирует наличия субъектного управления.

Более того, лексические переносы иногда могут использоваться как раз для прямо противоположной цели — создания несвязности текста. Интересен в этом отношении следующий отрывок из Л. Н. Толстого (сон Николая), где именно беспорядочный перенос слов, внешнее сцепление предложений повторяющимися словами (а иногда — просто звукосочетаниями) создает эффект разрозненности.

«Да, бишь, что я думал? — не забыть. Как с государем говорить буду? Нет, не то — это завтра. Да, да! На ташку, наступить... тупить нас — кого? Гусаров. А гусары и усы... По Тверской ехал этот гусар с усами, еще я подумал о нем, против самого Гурьева дома... Старик Гурьев... Эх, славный малый Денисов! Да все это пустяки. Главное теперь — государь тут. Как он на меня смотрел, и хотелось ему что-то сказать, да он не смел... Нет, это я не смел. Да это пустяки, а главное — не забывать, что я нужное-то думал, да. На — ташку, нас — тупить, да, да, да. Это хорошо».

Таким образом, мы можем теперь сделать вывод о том, что явление субъектного управления и субъектного примыкания, хотя и часто сопровождается лексическими переносами, но в принципе отнюдь не обязательно связано, соответственно, с наличием или отсутствием переноса субъекта. В ряде случаев отсутствие лексических повторов тем не менее сочетается с наличием связи субъектного управления, и напротив, наличие лексических повторов отнюдь не препятствует свободе субъектной формы предложений (субъектное примыкание).

Точно так же совпадение или несовпадение грамматической формы предложений вовсе не означает наличия, соответственно, управления или примыкания. Мы видели, что управление оказывается возможным и в случае несовпадения форм (неассимилятивное управление), и в то же время, конечно, примыкание может сопровождаться совпадением форм (которое в этом случае, конечно, носит случайный, а не обязательный характер). Главное — не тождество или различие, а обязательность или необязательность некоторого соответствия в оформлении сочетающихся предложений по субъектным категориям.

В связи с этим представляется важным рассмотреть, в чем состоит сущность противопоставления межфразовых синтагм, характеризующихся субъектным управлением и субъектным примыканием предложений. Как видим, различие между ними не лежит на поверхности, не сводится к простому совпадению или несовпадению некоторых компонентов лексического состава. И тем не менее противопоставление между указанными явлениями существует. Оно заключается в том, что в синтагме с субъектным управлением компоненты имеют один и тот же субъект, в синтагме с субъектным примыканием — у компонентов (предложений) различные субъекты.

В самом деле, зависимость субъектной формы предложений является той формальной основой, на базе которой возникает

общее представление о единстве субъекта. Это общее представление остается даже в том случае, когда реально субъект действия у сочетающихся предложений различен.

Войска бежали такую густою толпою, что раз попавши в середину толпы, трудно было из нее выбраться. Кто кричал: «Пошел! Что замешкался?» Кто тут же, оборачиваясь, стрелял в воздух; кто бил лошадь, на которой ехал сам Кутузов (Л. Толст.).

Здесь имеется связь управления между предложениями (с подлежащим *кто*). Между тем, в каждом предложении имеется в виду особая группа действующих лиц, то есть вещественно-грамматические субъекты данных предложений различаются. Но общее значение односубъектности, возникающее на основе наличия между предложениями субъектного управления, проявляется в данном случае в том, что субъекты сочетающихся предложений представляются как бы частью одной массы, одного более общего понятия (это еще более подкрепляется наличием в первом предложении слова обобщающего характера *войска*, что, однако, не обязательно).

С другой стороны, в межфразовой синтагме с отношением субъектного примыкания реально может иметься в виду один субъект, или по крайней мере возможно частичное совпадение субъектов разных предложений, что не мешает, однако, возникновению общего значения разносубъектности. Сравним уже приводившийся выше пример:

«Как тихо, спокойно и торжественно, совсем не так, как я бежал, — подумал князь Андрей, — не так, как мы бежали, кричали и дрались; совсем не так, как с озлобленными и испуганными лицами тащили друг у друга банник француз и артиллерист, — совсем не так ползут облака по этому высокому бесконечному небу». (Л. Толст.).

Здесь примыкание предложений 1в и 1д с подлежащим *я* и *мы* (возможность изменения формы числа или лица — ср. *не так, как они бежали* и т. д.) очень точно отражает «отчуждение» героя как субъекта описываемого действия: хотя и употреблена форма *мы*, но фактически это уже «не его» действие. Дальнейшее усиление этого отчуждения заключено в следующем предложении, где подлежащим уже прямо является не местоимение первого лица (*мы*), а существительные (*француз и артиллерист*), тем самым его связь (субъектная) с *я* первого предложения полностью разрушена. Интересно также, что когда в последующих предложениях вновь появляется подлежащее *я*, оно оказывается не связано с предыдущим отношением управления: первое *я* легко может быть заменено на *мы* (*мы бежали*), последующие же имеют фиксированную форму. И здесь субъектное примыкание (при том, что реально речь идет об одном лице) отражает скрытый смысл — перед нами возникает

«другое я», как бы не имеющее общего с тем, которое было субъектом первого предложения (и которое могло бы отождествляться с *мы*). Так использование грамматического механизма построения межфразовой синтагмы и возникающих при этом категориальных значений (интуитивно воспринимаемых носителями языка) позволяет писателю точно выразить смысл текста. Здесь грамматическая организация текста выступает как структурная основа, определенным образом организующая, определенным образом представляющая его смысл, подобно тому как структура отдельного предложения служит основой, организующей определенным образом содержащееся в нем сообщение.

Итак, противопоставление ситуации с субъектным управлением (S+) и субъектным примыканием (S-) в русском языке складывается как противопоставление односубъектных (гомосубъектных) и разносубъектных (гетеросубъектных) синтаксических (с точки зрения уровня предложений) единиц. Данное значение является общим, основанным на постоянных формальных признаках, категориальным значением описываемых межфразовых синтагм, проявляющимся независимо от вещественного содержания, а иногда и вопреки ему, подобно общим значениям типа предмет — признак, деятель — действие и т. д., характеризующим словесные синтагмы определенной структуры¹⁵ и также, как известно, не всегда согласуемым с конкретным смыслом сочетающихся слов.

3. Синтагмы с нейтрализованной субъектной связью

Особым случаем является нейтрализация данного противопоставления, возникающая тогда, когда одним из членов синтагмы (или обоими ее членами) является неопределенно-субъектное предложение, не имеющее субъектной парадигмы, а потому и не могущее показывать ни наличие, ни отсутствие субъектной связи с другими предложениями.

Но в тот же миг все застлалось дымом, раздалась близкая стрельба, и навно испуганный голос в двух шагах от князя Андрея закричал: «Ну, братцы, шабаш!» И как будто голос этот был команда. По этому голосу все бросились бежать.

Смешанные, все увеличивающиеся толпы бежали назад к тому месту, где пять минут тому назад войска проходили мимо императоров. (Л. Толст.).

¹⁵ Различие состоит лишь с тем, что формальной основой словесной синтагмы является некоторое правило категориальной сочетаемости (то есть формула синтагмы в терминах формальных классов слов), в то время как для межфразовой синтагмы (в силу нерелевантности категориальной дистрибуции) аналогичную роль выполняют правила сегментной сочетаемости, то есть характер связи между предложениями.

В данном отрывке имеются два двусоставных безличных предложения (с подлежащим *все*). Субъектная форма этих предложений тождественна, но мы не можем ничего сказать о их отношениях (с точки зрения субъектных категорий), поскольку других членов субъектной парадигмы у этих предложений не имеется. Очевидно, что вещественно субъект этих предложений (безличный субъект) различается, но формально эта разносубъектность никак не выражена.

В то же время субъект второго из данных предложений и последующего за ним вещественно как будто тождествен, хотя и представлен по-разному, в соответствии с общим функциональным типом этих предложений, как безличный и определенный субъект (ср. *все бросилось бежать — толпы бежали*). Но эта тождественность опять-таки никак не выражена формально. Приведем еще один аналогичный пример.

По большой дороге, на которую он выехал, толпились коляски, экипажи всех сортов, русские и австрийские солдаты всех родов войск, раненые и нераненые. Все это гудело и смешанно копошилось под мрачный звук летавших ядер с французских батарей, поставленных на Праценских высотах. (Л. Толст.).

Здесь также вещественное тождество субъекта двух сочетающихся предложений остается невыраженным в отношениях этих предложений из-за безличного представления субъекта (*все это*) в одном из них. Иными словами, в случае нейтрализации субъектной связи (S o) гомосубъектность или гетеросубъектность, как признак синтагмы, остаются специально не выраженными, и вопрос о вещественной характеристике субъекта определяется ситуацией сообщения. В этой особенности межфразовых синтагм с нейтрализацией субъектной связи находит отражение важнейшая особенность субъекта одного из компонентов (или обоих компонентов) такой синтагмы — неопределенно-субъектного предложения: неопределенное представление субъекта, исключающее его идентификацию или противопоставление субъектам других предложений (на категориальном уровне). Характерным с этой точки зрения является следующий текст.

Там с Никанором Ивановичем, у которого перед глазами как-то мутилось от приливов крови и душевного возбуждения, вступили в разговор, но разговор вышел какой-то странный, путанный, а вернее сказать, совсем не вышел.

Первый же вопрос, который был задан Никанору Ивановичу, был таков: — Вы Никанор Иванович Босой, председатель домкома № 302-бис по Садовой?

На это Никанор Иванович, рассмеявшись страшным смехом, ответил буквально так:

— Я Никанор, конечно, Никанор! Но какой же я, к шуту, председатель?

— То есть как? — спросил у Никанора Ивановича, прищуриваясь.

— А так, — ответил он, — что ежели я председатель, то я сразу должен был установить, что он — нечистая сила! А то — что же это? Пенсне треснуло, весь в рванине — какой же он может быть переводчик у иностранца?

— Про кого говорите? — спросили у Никанора Ивановича.

— Коровьев! — вскричал Никанор Иванович. — В пятидесятой квартире у нас засел! Пишите — Коровьев! Его немедленно надо изловить. Пишите — шестое парадное. Там он.

— Откуда валюту взял? — задумчиво спросили у Никанора Ивановича.

— Бог истинный, бог всемогущий, — заговорил Никанор Иванович, — все видит, а мне туда и дорога. В руках никогда не держал и не подозревал, какая такая валюта! Господь меня наказует за скверну мою, — с чувством продолжал Никанор Иванович, то застегивая рубашку, то расстегивая, то крестясь, — брал. Брал, но брал нашими советскими! Прописывал за деньги, не спору, бывало. Хорош и наш секретарь Прележнев, тоже хорош! Прямо скажем, все воры в домоуправлении... Но валюты я не брал!

На просьбу не валять дурака, а рассказывать, как попали доллары в вентилиацию, Никанор Иванович стал на колени и качнулся, раскрывая рот, как бы желая проглотить паркетную шашку.

— Желаете, — промычал он, — землю буду есть, что не брал? А Коровьев, он — черт!

Всякому терпению положен предел, и за столом уже повысили голос, намекнули Никанору Ивановичу, что ему пора заговорить на человеческом языке.

Тут комнату с этим самым диваном огласил дикий рев Никанора Ивановича, вскочившего с колен:

— Вон он! Вон он за шкафом! Вот ухмыляется! И пенсне его... Держите его! Окропить помещение!

Кровь отлила от лица Никанора Ивановича. Он, дрожа, крестил воздух, метался к двери и обратно, запел какую-то молитву и, наконец, понес полную околесину.

Стало совершенно ясно, что Никанор Иванович ни к каким разговорам не пригоден. Его вывели, поместили в отдельной комнате, где он несколько поутих и только молился и всхлипывал.

На Садовую, конечно, съездили и в квартире № 50 побывали. Но никакого Коровьева там не нашли, и никакого Коровьева никто в доме не знал и не видел. (Булг.).

В этом большом отрывке имеется ряд неопределенно-личных предложений. Связь между ними, по указанным выше причинам, формально не выражена. Соответственно, остается неизвестным, имеется в виду некоторый один субъект для всех этих предложений (то есть предложений со сказуемыми *вступили в разговор, спросили, вывели, съездили, побывали* и т. д.), или описываемые действия совершаются различными субъектами. Мы можем только догадываться об этом, исходя из вещественного смысла сообщаемого. Такая ситуация как раз характерна для синтагм с нейтральной субъектной связью.

Особенно наглядно данная ситуация выступает в сочетании безличных предложений, где вообще снимается вопрос о субъекте (и тем самым — вопрос о его тождестве или различии у сочетающихся предложений).

«Да! Все пустое, все обман, кроме этого бесконечного неба. Ничего, ничего нет, кроме него. Но и того даже нет, ничего нет, кроме тишины и успокоения. И слава богу!...» (Л. Толст.).

До сих пор мы говорили о сочетании неопределенно-субъектных предложений одного типа — безличных с безличными и

неопределенно-личных с неопределенно-личными. Однако не менее часто встречаются сочетания разных подклассов неопределенно-субъектных предложений. Так, в текстах можно встретить сочетание безличного и неопределенно-личного предложения:

Выпив, он мечтает бросить службу, сесть в тележку и ехать от аула к аулу: везде будут гостя кормить, и так можно всю жизнь ехать и охотиться (Пришв.).

(предложения Iв и Iг).

Сочетания безличного и обобщенно-личного (апеллятивного) предложения:

Мы решаемся спуститься к нему, но перед этим надо хорошо изучить местность, иначе заблудишься и ничего не найдешь (Пришв.).

Наконец, сочетания более чем двух различных типов неопределенно-субъектных предложений.

Нам надо очень спешить, а то к тому часу, когда в городах пьют чай, архары возвращаются в горы, чутко спят; к ним тогда не подкрадешься, и если разоспятся, сторож их разбудит своими рогами (Пришв.).

Афиши-то были? Были. Но за ночь их заклеили новыми, и теперь ни одной нет, хоть убей. Откуда взялся этот маг-то самый? А кто же его знает. Стало быть, с ним заключали договор?

— Надо полагать, — отвечал взволнованный Василий Степанович.

— А ежели заключали, так он должен был пройти через бухгалтерию? (Булг.).

Приведем схему последнего отрывка:

1? 2. 3а, 3б, 3в! 4? 5. 6.

Здесь интересно сочетание 3а, 3б, 3в — неопределенно-личное, бессубъектное и апеллятивное предложение.

Интересную особенность имеет сочетание апеллятивных предложений между собой. Мы знаем, что это предложение имеет два варианта — в форме единственного и множественного числа (с обязательным переносным употреблением формы последнего). При этом обычно в межфразовой синтагме, члены которой являются апеллятивными предложениями, наблюдается согласование с точки зрения выбора данных вариантов — все члены синтагмы выступают либо только в форме единственного числа, либо только в форме множественного с переносным значением. Сравним следующие примеры.

Ночью сидишь, например, в таком трактире, смотришь в окна, из которых состоят три его стены, а когда в летнюю ночь они все открыты на воздух, смотришь прямо в темноту, в черноту ночи, и как-то особенно чувствуешь все это дикое величие водных пространств за ними: видишь тысячи рассыпанных разноцветных огней, слышишь плеск идущих мимо плотов, переключку мужицких голосов на них или на баржах, на белянах, предостерегающие друг друга крики, разнотонную музыку то гулких, то низких пароходных гудков и сливающиеся с ними терции каких-нибудь шибко бегущих речных паровичков, вспоминаешь все эти разбойничьи и татарские слова — Балахна, Васильсурск, Чебоксары, Жигули, Батраки, Хвалынский — и страшные орды грузчиков на их пристанях, потом всю несравненную красоту ста-

рых волжских церквей — и только головой качаешь: до чего в самом деле ни с чем не сравнима эта самая наша Русь! (Бун.).

За четверть часа до захождения солнца, весной, вы входите в рошу с ружьем, без собаки. Вы отыскиваете себе место где-нибудь подле опушки, оглядываетесь, осматриваете пистон, перемигиваетесь с товарищем. Четверть часа прошло. Солнце село, но в лесу еще светло; воздух чист и прозрачен, птицы болтливо лепечут, молодая трава блестит веселым блеском изумруда... вы ждете (Тург.).

То же самое, по-видимому, относится и к инклюзивным предложениям, которые, помимо основного варианта с формой множественного числа, допускают иногда также вариант в единственном числе. При этом, однако, в пределах межфразовой синтагмы требуется одинаковое оформление инклюзивных предложений.

Тем самым в синтагмах, состоящих из апеллятивных и инклюзивных предложений, наличествует элемент связи по субъектным категориям (субъектного управления) и тем самым — односубъектности. Имеется в виду, действительно, что субъект всех этих предложений, включенных в синтагму, — «один и тот же», хотя и не определяемый (обобщенный). Это, правда, нельзя все же назвать управлением в полном смысле, потому что здесь возникает только требование обязательного сочетания прямой формы с прямой, переносной с переносной, а не согласования характеризующих субъект параметров (поскольку мы знаем, что эти формы у всякого неопределенно-субъектного предложения не служат в действительности для определения субъекта).¹⁶ Нейтрализованный характер связи данных предложений особенно наглядно выявляется при соединении их с определенно-субъектными предложениями, то есть в частично нейтральной синтагме, поскольку и прямая, и переносная форма данных предложений свободно сочетается с любой субъектной формой определенно-субъектных предложений.

И все же наличие спорадической согласовательной связи между апеллятивными или инклюзивными предложениями еще раз подчеркивает их статус слабых представителей неопределенно-субъектного класса.

Итак, мы рассмотрели один вид межфразовых синтагм — синтагмы со связью между субъектной формой предложений. Мы выделили здесь три основных случая: субъектное управление (S +), то есть наличие связи между субъектными формами; субъектное примыкание (S —), то есть отсутствие такой связи (свобода субъектной формы сочетающихся предложений); нейтрализация данного противопоставления (S o). Пер-

¹⁶ Интересно, кстати, отметить, что при наличии действительной связи субъектного управления между определенно-субъектными предложениями подобного требования как раз не возникает, и прямая форма свободно сочетается с переносной, что не мешает ни созданию связи между предложениями, ни возникновению эффекта односубъектности.

вые два случая возникают в сочетании между различными классами определенно-субъектных предложений, последний — в сочетании определенно-субъектного и неопределенно-субъектного предложения (одосторонняя нейтрализация) или в сочетании неопределенно-субъектных предложений между собой (двусторонняя нейтрализация). Основным эффектом субъектного управления при этом является общее значение односубъектности, в связи с чем синтагму с отношениями субъектного управления можно назвать односубъектной (или гомосубъектной). При субъектном примыкании, напротив, возникает эффект разносубъектности входящих в состав синтагмы предложений — эффект, не ослабляемый ни наличием лексических повторов, ни реальным (вещественным) значением, противоречащим категориальному. Синтагму такого типа можно поэтому назвать разносубъектной (или гетеросубъектной).

Данные два признака характеризуют противопоставление функциональных классов синтагм. Интересно, что это противопоставление не зависит от формулы синтагмы, то есть от классов входящих в ее состав единиц (предложений): данные два типа синтагм образуются одними и теми же классами предложений. Иначе говоря, перед нами характеристика синтагмы именно как синтаксической структуры, характеристика, определяемая прежде всего структурными отношениями в синтагме и отнюдь не сводимая к сумме свойств ее составляющих.

Это обстоятельство, между прочим, проявляется и в том, что для описанных синтагм, так же как и для отдельных предложений, оказывается характерно явление омонимии. Собственно в отношении межфразовых синтагм можно обнаружить омонимию двух видов. Первый связан с тем, что различные синтагмы состоят из предложений-омонимов и потому оказываются материально тождественными. Таковы синтагмы, состоящие, с одной стороны, из некоторых определенно-субъектных предложений, с другой — из омонимичных последним неопределенно-субъектных предложений. Например, цепочка предложений с подлежащим *вы* может быть понята как сочетание обобщенно-личных либо определенно-личных предложений.

Подобные отношения являются прямым следствием морфологической омонимии предложений в составе синтагм и потому не характеризуют собственно омонимию синтагм как таковую. Интересно лишь заметить, что подобное явление обычно не встречается на уровне слов, так как слова — морфологические омонимы обычно имеют различную категориальную сочетаемость, то есть могут входить в синтагмы, различающиеся по своей структуре. Вот почему помещение словесных морфологических омонимов в состав словосочетания равнозначно различению этих омонимов (хотя возможны и исключения — ср. сочетание *вой на крыше*). Но у предложений, в связи с тождест-

вом категориальной дистрибуции у всех формальных классов, данное ограничение отсутствует, в связи с чем и оказываются возможны тождественные по своей материальной репрезентации синтагмы, состоящие из предложений-омоформ. Различие же между этими синтагмами выявляется в характере согласовательных связей предложений друг с другом (то есть в том, что как раз не является диагностическим признаком для словесных омонимов).

Более важным для синтаксиса предложений является другой вид омонимии, состоящий в том, что синтагмы имеют не только тождественную материальную репрезентацию, но и тождественный структурный состав (то есть состоят из предложений одних и тех же формальных классов), однако различаются характером отношений между составляющими — наличием отношений управления или примыкания. Сравним, например, два таких случая.

Вы придете завтра? — спрашиваю я, и
Вы придете завтра? — Приду.

В обоих случаях перед нами сочетание предложений класса I с формами второго и первого лица. Однако отношение между данными предложениями в двух синтагмах совершенно различно. В первом случае перед нами субъектное примыкание предложений (гетеросубъектная синтагма), во втором — субъектное управление (гомосубъектная синтагма). Структура синтагм представляется следующим образом:



Перед нами типичные синтаксические омонимы — единицы, тождественные по составу, но различающиеся внутренними структурными отношениями. Следовательно, мы можем сказать теперь, что на уровне предложений, так же как и на уровне слов, существуют все виды грамматической омонимии — как морфологическая омонимия предложений, так и синтаксическая омонимия межфразовых синтагм.

Мы описали противопоставление двух функциональных типов межфразовых синтагм в синтаксической системе уровня предложений. Добавим, что указанное противопоставление между двумя функциональными типами синтагм нейтрализуется в тех сочетаниях, в которых остается невыраженным дифференциальный признак, конституирующий данное противопоставление.

СПИСОК СОКРАЩЕНИЙ

- Булг.** — М. И. Булгаков, Мастер и Маргарита, — «Москва», 1966, № 11 и 1967, № 1.
- Бун.** — И. А. Бунин, Собрание сочинений в 9-ти томах, т. 6, 7, М., «Художественная литература», 1966.
- Дост.** — Ф. М. Достоевский, Собрание сочинений в 10-ти томах, т. 6, М., ГИХЛ, 1956.
- Леонов** — Леонид Леонов, Собрание сочинений в 5-ти томах, т. 3, М., ГИХЛ, 1952.
- Пришв.** — М. М. Пришвин, Собрание сочинений в 6-ти томах, т. 3, М., ГИХЛ, 1956.
- Пушк.** — А. С. Пушкин, Сочинения, т. 3, М., ГИХЛ, 1955.
- Л. Толст.** — Л. Н. Толстой, Война и мир, М., ГИХЛ, 1956.
- Тург.** — И. С. Тургенев, Собрание сочинений в 12 томах, т. 1, М., ГИХЛ, 1953.
- Чех.** — А. П. Чехов, Собрание сочинений в 12-ти томах, т. 6, М., ГИХЛ, 1955.

ПРИНЦИПЫ ПОСТРОЕНИЯ МОРФОЛОГИЧЕСКОЙ КЛАССИФИКАЦИИ СЛОВ

Б. М. Гаспаров

Вопрос, вынесенный в заглавие настоящей статьи, частично уже обсуждался нами при построении морфологической классификации слов русского языка¹. В этом случае, однако, основное внимание было уделено не процедуре подобного описания, а ее реализации на соответствующем материале. В то же время вопрос о принципах построения такого описания насколько сложен, что заслуживает специального рассмотрения. В настоящей работе ставится задача — рассмотреть важнейшие проблемы, встающие при морфологическом описании слова, и выработать некоторую непротиворечивую процедуру такого описания, не претендующую, разумеется, на роль единственно приемлемой в данном случае, но представляющую собой по крайней мере одно из возможных решений проблемы.

Прежде всего, надо заметить, что поставленная нами задача имеет две части — определение форм слов и классов слов. Однако поскольку речь идет, в целом, об одном аспекте описания — парадигматическом, и поскольку также данные задачи тесно взаимосвязаны, желательно, чтобы пути решения данных двух задач не были совершенно автономными и тем более противоречащими друг другу. Поэтому мы будем рассматривать различные пути описания с точки зрения их пригодности для решения обеих поставленных задач.

Обратимся сначала к первой из них — задаче построения словесной парадигмы. Задача эта в общем виде может быть сформулирована так: необходимо определить, какие словоформы являются грамматическими вариантами одного слова-лексемы, а какие — представляют различные слова.

Прежде всего, очевидно, что материальное сходство или различие словоформ не служит здесь разграничительным критерием. Частично подобные словоформы, различающиеся некото-

¹ См. нашу статью «Построение модели формальных классов слов современного русского языка», Уч. зап. ТГУ, вып. 266, Тарту, 1971.

рыми аффиксальными морфемами, могут (если исходить из имеющихся описаний) выступать в качестве членов и грамматической парадигмы, и словообразовательной семьи. Возникает, правда, соблазн представить суффиксы и префиксы в качестве дериватов, а флексии — формообразующих аффиксов. Но такое решение сталкивается с невозможностью определить флексию в ее отличительных признаках по отношению к другим аффиксам так, чтобы это определение не апеллировало, в свою очередь, к понятию словоизменения и словообразования, то есть не было бы простой тавтологией. Существуют, правда, попытки чисто конвенциональных определений флексии (чаще всего — в одном каком-либо языке) на основании некоторых косвенных признаков (например, периферийного положения в слове)². Однако данный критерий, во-первых, не всегда работает (ср. внутреннюю флексию), главное же — предлагаемый признак совершенно не раскрывает сущность флексии как грамматического аффикса, в силу чего проводимая граница между грамматикой и деривацией оказывается произвольной³.

Итак, различие аффиксов (при тождестве корневой части) вовсе не обеспечивает вхождения словоформ в состав одной парадигмы. В то же время различие корневых частей, в свою очередь, не обеспечивает принадлежности словоформ к разным лексическим единицам, ввиду наличия супплетивов. Наконец, даже некоторые сочетания словоформ могут быть членами одной парадигмы, наряду с отдельными словоформами (аналитические конструкции). Все это делает критерий подобия материальной оболочки слова совершенно непригодным.

Поэтому отношения грамматических вариантов лексической единицы конституируются обычно на основе определенного соотношения их значений, а не материальных оболочек. Существует даже мнение, согласно которому регулярное соотношение форм при нерегулярном соотношении смыслов характерно для деривации, тогда как при словоизменении, напротив, наблюдается регулярное соотношение смыслов при нерегулярном соотношении словесных форм⁴. При таком подходе считается, что члены словесной парадигмы объединяет единство лексического значения, при различии грамматических значений.

² Ср. Э. Сепир, Язык, М., Соцэргиз, 1934; применительно к русскому языку данный критерий, в несколько измененном виде, был применен в работе: К. Болла, Э. Палл, Ф. Папп, Курс современного русского языка, Будапешт, 1968.

³ По-видимому, следует признать, что в настоящее время граница между флексией и другими аффиксальными морфемами проводится конвенционально, на основе списка морфем, признаваемых флексиями по традиции.

⁴ E. Stankiewicz, The independence of paradigmatic and derivational patterns, — «Word», v. 18, 1962, N 1—2, p. 7—9. Это, впрочем, едва ли всегда верно, по крайней мере в отношении деривации, при которой широко используются различные формы для выражения тождественных смысловых соотношений (как и при словоизменении).

Следовательно, вопрос вновь упирается (как при обращении к понятию флексии) в необходимость определить, что такое лексическое и грамматическое значение таким образом, чтобы эти понятия не апеллировали, в свою очередь, к понятию парадигмы, то есть не приводили бы к логическому кругу.

Данную проблему пытаются решить, как нам кажется, двумя принципиально различными способами. С одной стороны, существует убеждение, что лексическое значение отличается от грамматического само по себе, в силу специфики тех явлений, которые в нем выражаются, и может быть поэтому определено априори, путем простого указания на соответствующий денотат, без обращения к собственно языковым явлениям. Таково убеждение в большей «абстрактности» лексического значения по сравнению с грамматическим. Однако широко известно, что как лексические, так и грамматические значения обладают различной степенью абстрактности. Какой должна быть эта степень, где, с точки зрения данного признака, лежит граница между лексикой и грамматикой, сказать трудно. Например, является ли лексическим или грамматическим значение способа действия, более «конкретное», чем видовое значение, и в то же время «абстрагирующееся» от наименования различных отдельных процессов? Или значение «уменьшительности» (resp. «увеличительности») у существительных (ср. со степенями сравнения у прилагательных)? Но даже отвлекаясь от этих (и подобных им) наиболее очевидных отдельных случаев, можно в общем виде сказать, что нет, по-видимому, такого признака, который нельзя было бы себе представить включенным в некоторое множество, репрезентирующее какой-то еще более абстрактный признак, или, напротив, специфицируемым некоторым множеством более конкретных признаков. Поэтому говорить о грамматических значениях как о некоторой языковой «алгебре»⁶ невозможно: любое значение, признаваемое «алгебраическим», может быть включено в некоторую более общую категорию, и напротив, каким бы конкретным оно нам ни казалось, оно может быть специфицировано еще далее, а следовательно, и быть представлено в качестве отвлечения от каких-либо признаков. Например, мы говорим, что с точки зрения грамматики равны слова *стол* и *дом*, то есть грамматика абстрагируется от вещественного значения каждого из этих слов. Но ведь легко представить себе еще более «высокую» точку зрения на предмет, согласно которой и слова *стол* и *красный* будут тождественными, как представители класса имен. Здесь мы абстрагируемся от их признаков как частей речи — значит ли это, что последние не явля-

⁶ Ср. А. И. Смирницкий, *Лексикология английского языка*, М., 1956, стр. 22. Положение, конечно, не улучшится, если мы сравним данное явление не с алгеброй, а с геометрией.

ются грамматическими? С другой стороны (не говоря уже о «семантических полях» и деривативных классах), даже значение отдельного слова представляет собой некоторое абстрагирование от разных случаев его употребления в контексте, последнее, в свою очередь, — от различных компонентов ситуации, и т. д. до бесконечности. Поэтому признание некоторых явлений лексическими или грамматическими не может быть мотивировано с точки зрения данного признака и в действительности опирается, в сущности, лишь на определенное соглашение, скрепленное лингвистической традицией. Фактически при этом не потому некоторые явления квалифицируются в качестве грамматических, что они обладают известной абстрактностью, а напротив, приписывают им качество абстрактности в силу того, что они принадлежат к списку явлений, традиционно признаваемых грамматическими.

Более эффективным, в рамках данного подхода, выглядит разграничение лексического и грамматического значения не по степени абстрактности, а по характеру обозначаемого, как значения, с одной стороны, вещественного и деривационного, с другой — реляционного⁶. Однако и это деление оказывается убедительным далеко не во всех случаях. Дело в том, что область грамматического (по крайней мере традиционно признаваемая таковой) охватывает далеко не всегда реляционные значения. Наряду с последними, здесь возможна и семантическая (в семиотическом смысле данного термина) информация, в связи с чем оказывается возможным подразделить грамматические явления на семантические и синтаксические⁷.

Итак, никакие ссылки на характер денотата лексических и грамматических явлений не могут определить последние. Это обстоятельство с очевидностью подтверждает тот факт, что одни и те же денотаты могут получить выражение в лексическом и грамматическом (в частности — семантическом) значении в одном и том же языке, не говоря уж о том, что граница между лексическими и грамматическими явлениями оказывается неодинаковой у различных языков.

Вот почему более эффективным представляется другой путь решения поставленной здесь задачи — обращение к некоторым внутриязыковым признакам, определяющим функционирование языковых единиц. Рассмотрим теперь, какие признаки могут быть предложены в этом случае.

⁶ Э. Сепир, ук. соч., стр. 64 и сл.

⁷ Е. Курилович, Проблема классификации падежей, в кн.: Е. Курилович. Очерки по лингвистике, М., изд. иностр. лит-ры, 1962. Ближкое к данной трактовке понимание проблемы содержится в учении Московской школы о синтаксических и несинтаксических формах, хотя данное деление производится гораздо менее последовательно. См. А. М. Пешковский, Русский синтаксис в научном освещении, изд. 7, М., Учпедгиз, 1956, стр. 30—33.

Во-первых, обращалось неоднократно внимание на то, что между членами грамматической парадигмы не существует иерархии, они не являются производными один от другого; если некоторая форма и называется исходной, то во всяком случае не в том смысле, что остальные выводятся из нее. В то же время деривационные отношения предполагают, напротив, иерархию, одни члены которой выводятся из других. Данный признак был, как известно, выдвинут Бодуэном⁸ и де Соссюром⁹ и в настоящее время (наряду с другими признаками) используется во многих позднейших работах¹⁰.

Чтобы оценить данный критерий, необходимо отвлечься от того обстоятельства, что факты не всегда его подтверждают (довольно часто установить, какой из двух членов «деривационной парадигмы» является исходным, а какой — производным, бывает затруднительно). Попытаемся решить вопрос в принципе. Речь идет, фактически, о том, что члены грамматической парадигмы образуют между собой эквиолентные оппозиции, тогда как деривационные отношения включают слова в привативные оппозиции. Однако известно, что характер оппозиции вовсе не зависит от того, какие элементы противопоставляются, а определяется исключительно тем, по каким признакам они противопоставляются: одна и та же пара элементов может образовывать и привативную, и эквиолентную оппозицию, в зависимости от того, какой мы изберем конституирующий признак. Поэтому говорить, что словоформы *стол* — *стола* образуют эквиолентную оппозицию, и потому принадлежат грамматике, а словоформы *стол* — *столяр* образуют привативную оппозицию, и потому входят в деривационный ряд, бессмысленно: это не избавляет нас от ответа на вопрос, по каким признакам мы их противопоставляем. Сказать, что грамматические признаки — это те, которые конституируют эквиолентную оппозицию, значило бы, разумеется, прийти к простой тавтологии. Таким образом, речь идет лишь о способах представления деривационных и грамматических отношений, причем в принципе и те, и другие (как и любое вообще языковое явление) могут быть представлены и таким образом, что образуют привативные оппозиции, и так, что дадут эквиолентные отношения¹¹. То

⁸ И. А. Бодуэн де Куртене, Рецензия на «Законы и правила русского произношения» В. И. Чернышева, — ИОРЯС АН, т. 12, 1907, кн. 2.

⁹ Ф. де Соссюр, Курс общей лингвистики, М., Соцэкгиз, 1933.

¹⁰ Из работ, в которых данный вопрос специально обсуждается, можно назвать: Е. Stankiewicz, ук. соч., стр. 6—7; Е. A. Nida, Morphology: the descriptive analysis of words, Ann Arbor, 1946, p. 83; Н. А. Янко-Триницкая, Морфологические границы форм одного слова, — «Уч. зап. МГПИ им. В. И. Потемкина», т. 73, вып. 6, 1959, стр. 457.

¹¹ Заметим в этой связи, что еще недавно столь жаркий спор сторонников и противников универсализации понятия бинарных привативных оппозиций как принципа описания кажется нам, в известном смысле, беспредметным:

обстоятельство, что отношения членов грамматической парадигмы представляются преимущественно как эквиолентные, а отношения производящей и производной основ — как привативные, является лишь фактом лингвистической традиции и не может служить разграничительным критерием. И действительно, если в эпоху Бодуэна де Куртене и де Соссюра положение было именно таким, что грамматические оппозиции описывались в качестве эквиолентных, то в дальнейшем, как известно, предпринимаются настойчивые попытки представить грамматику в виде системы привативных оппозиций, стимулированные классификацией лингвистических оппозиций, данной Н. С. Трубецким первоначально в рамках фонологии. Введение понятий маркированного и немаркированного члена грамматических отношений, восходящее к Р. О. Якобсону, позволило говорить о последних как об определенной иерархии, в которой один элемент (маркированный) может быть «выведен» из другого (путем добавления конституирующего их противопоставление дифференциального признака). Распространение и укрепление в области грамматики данного принципа описания должно, по видимому, сделать окончательно ясным, что иерархичность элементов не составляет специфики деривационных отношений¹².

Более существенным выглядит критерий обязательности грамматического значения. Последним признается такое, которое не может остаться невыраженным¹³. Такой подход хорошо объясняет, почему одни и те же явления могут в различных языках принадлежать как грамматике, так и словарю. Однако и данный тезис нуждается в известном уточнении. Дело в том,

спорящие стороны, как правило, оперировали аргументами онтологического характера, тогда как речь может идти лишь о целесообразности применения данного принципа (или о большей или меньшей его целесообразности по сравнению с другими принципами).

¹² Нет необходимости упоминать многочисленные работы данного направления, появившиеся со времени выхода классических трудов Р. О. Якобсона: R. Jakobson, Beitrag zur allgemeine Kasuslehre, «Travaux du cercle linguistique de Prague», v. 6, 1936; его же, Zur Struktur des russischen Verbumb, «Charisteria Guillelmo mathesio... oblata», Pragae, 1932. Упомянуть распространен рассматриваемый принцип. Мы имеем в виду статью нем только одну работу, в качестве примера того, насколько далеко может М. Халле «О правилах русского спряжения» («American Contributions to the Fifth International Congress of Slavists», The Hague, 1963), в которой в виде иерархии оказываются представлены такие сугубо «равноправные» (с точки зрения существующей грамматической традиции) понятия, как глагольные основы инфинитива и настоящего времени, а также различные типы спряжения.

¹³ Данная концепция последовательно излагается в грамматических работах А. В. Исаченко. Ср. А. В. Isačenko, Die Russische Sprache in Gegenwart, T. I, Formenlehre, Halle (Saale), 1968, s. 6; ср. также И. А. Мельчук, О некоторых типах языковых значений, в кн.: О. С. Ахманова, И. А. Мельчук, Е. В. Падучева, Р. М. Фрумкина, О точных методах исследования языка, изд. МГУ, 1961, стр. 34 и сл.

что тезис об обязательности выражения грамматических явлений не может быть принят безоговорочно. В самом деле, он явно не может рассматриваться с точки зрения обязательного присутствия некоторых средств выражения — наличие «нулевой формы» опровергает такое предположение. Следовательно, речь может идти лишь об обязательном присутствии определенного грамматического значения, хотя бы и не выраженного специально (или, вернее, имеющего нулевое выражение). Но и это утверждение опровергается фактом наличия немаркированных членов оппозиций в пределах той или иной грамматической категории. Немаркированный член является нулевым в области смысла, он несет нулевое грамматическое значение. Например, в падежной системе, в которой именительный падеж оказывается немаркированным (по Р. О. Якобсону), последний описывается как беспризнаковый член грамматической категории, не несущий никакого значения (признаваемого собственно падежным значением)¹⁴. Аналогично, немаркированная форма настоящего времени в русском языке выражает, как известно, любое временное значение (или, что то же, не выражает никакого специального временного значения). Если добавить к этому, что немаркированный член грамматической оппозиции весьма часто выражается в нулевой форме (нулевая флексия у именительного падежа, нулевая форма связи в настоящем времени в русском языке), то окажется, что в этом случае присутствие грамматического элемента никак не выявляется, ни в плане выражения, ни в плане содержания. Если мы все же будем квалифицировать данные случаи как грамматические и при этом настаивать на определении грамматического значения как обязательного, это будет означать, что, оперируя понятием нулевой формы и немаркированного элемента смыслового противопоставления, можно представить в качестве обязательно выражаемой (а следовательно, грамматической) едва ли не любую оппозицию. Действительно, в оппозиции *длинный* — *длиннее* — *длиннейший* в первом элементе выражена нулевая степень значения (и притом выражена также нулевым способом); с учетом этого обстоятельства можно говорить, что значение степени качества получает в пределах данного ряда обязательное выражение, то есть является грамматическим. Но то же можно сказать и о ряде *дом* — *домик* — *домишко* — *домина* — *доми-*

¹⁴ Конечно, в принципе возможно и иное описание категории падежа, при котором (с точки зрения другого набора дифференциальных признаков) в роли немаркированного элемента окажется другой член падежной парадигмы, или даже все они получат некоторую положительную признаковую характеристику. Но для нас сейчас важно то, что в принципе грамматическое описание не является несовместимым с понятием немаркированного члена, а следовательно, таковые могут фигурировать в качестве грамматических единиц.

ще. Слово *дом* можно представить в качестве нулевого (немаркированного) определителя размера (и экспрессивной оценки), исполняющего нулевое средство выражения; в результате этой операции данные отношения также приобретут статус грамматических, так как можно будет сказать, что в пределах данного ряда определение размера и экспрессивной оценки не может остаться невыраженным. То же самое можно сказать, например, о ряде *сапог — сапожник, стол — столяр* и т. д. Здесь первый элемент является немаркированным с точки зрения выражения деятеля, и т. д. — число примеров можно умножать до бесконечности, делая их все более абсурдными. Мы можем сделать вывод о том, что квалификация некоторых из приведенных примеров как случаев наличия немаркированного значения, а других — как случаев отсутствия значения является, по сути дела, конвенциональной и опирается, в конечном счете, опять-таки на известный из предшествующей традиции, закрепленный в традиции список явлений, признаваемых грамматическими или неграмматическими.

Было бы, однако, ошибкой полагать, что подобное разделение вовсе не имеет под собой никакого разумного основания. Даже элементарный здравый смысл подсказывает нам, что для разных примеров каждый раз оказывается более предпочтительным принятие какого-либо одного из двух возможных решений; альтернатива выглядит в этом случае хотя и принципиально возможной, но менее рациональной. И дело тут, по видимому, не только в том, что наш «здравый смысл» сформирован существующей традицией и подсказывает в качестве наиболее удобных решения, согласующиеся с этой традицией. Дело также и в разной степени регулярности рассматриваемых отношений. Отношения временных форм глаголов, например, гораздо более регулярны, чем отношения 'объект — производитель'. Поэтому первые значительно целесообразнее представить в виде единого ряда, хотя бы и ценой оценки одного из членов данного ряда как «нулевого», немаркированного. Вводя признак временной характеристики глагола как обязательный, мы охватываем несравненно большее число случаев, получаем гораздо более мощный класс, чем на основании признака «производитель предмета» у существительных. Это и побуждает нас считать первый случай грамматическим явлением, второй — деривационным.

Итак, регулярность — признак, почти одновременно и независимо сформулированный Блумфилдом, Щербой, Карцевским¹⁵ — является важным определителем грамматичности.

¹⁵ Л. Блумфилд, *Язык*, М., «Прогресс», 1968, стр. 128; Л. В. Щерб, *Востоchnолужичское наречие*, Пг., 1919, стр. 30 и сл.; S. Karcevskij, *Système du verbe russe*, Prague, 1927.

Грамматика имеет дело с регулярными явлениями, лексика — (словарь) — с нерегулярными. Все, что может быть представлено в качестве регулярного явления, относится к области грамматики. При этом, конечно, имеется в виду регулярность смысловых отношений, а не средств выражения.

Нетрудно заметить, что тезис о регулярности грамматического в языке является, в сущности, смягченной, менее категоричной формой утверждения об обязательности грамматических явлений. Благодаря своей меньшей категоричности, данный тезис оказывается менее уязвимым, однако, вследствие того же качества, также, к сожалению, и менее определенным. В самом деле, при ближайшем рассмотрении регулярность оказывается не менее расплывчатым понятием, чем абстрактность: любое явление можно представить как регулярное по сравнению с некоторыми более специфическими случаями и, напротив, в качестве нерегулярного по сравнению с каким-то еще большим обобщением. Поэтому вопрос о том, какова должна быть степень регулярности для признания некоторого явления грамматическим, оказывается нелегко решить.

Самым простым, казалось бы, напрашивающимся ответом на поставленный вопрос мог бы быть следующий: грамматическое явление должно быть регулярно в пределах одного грамматического класса слов — части речи (или, иногда, некоторого подкласса), тогда как деривационные явления не охватывают грамматический класс (или подкласс) в целом. Однако при ближайшем рассмотрении оказывается, что реализовать такой подход не просто. Дело в том, что даже в пределах одного грамматического класса возможны нарушения регулярностей — так называемые дефектные парадигмы (например, существительные, лишенные падежной или числовой соотносительности). Раз такие нарушения возможны, значит, можно и любое деривационное отношение представить в качестве регулярного для данного класса слов, оговорив случаи, когда оно не встречается, в качестве явлений дефектной парадигмы: например, *все* существительные, не включаемые в отношения типа *сапог — сапожник*, считать имеющими дефектную парадигму по данной категории. То обстоятельство, что при этом окажется слишком много дефектных парадигм, не является очевидным доводом: ведь, например, далеко не ясно количественное соотношение русских глаголов с нормальной и дефектной видовой парадигмой, что не мешает большинству грамматик рассматривать вид в качестве грамматической категории.

С другой стороны, многие деривативные ряды охватывают явления разных грамматических классов и в этом отношении являются более широкими, чем грамматические категории. Например, префиксальное образование способа действия (и соответствующее соотношение значений) сохраняется не только у

глаголов, но и у отглагольных существительных, прилагательных (причастия), наречий (деепричастия). Таким образом, деривационные отношения далеко не всегда образуют подклассы внутри разрядов, конституируемых грамматическими отношениями, а могут давать пересекающиеся классы, или даже включать грамматические классы. Это ставит под сомнение тезис о регулярности грамматики и заставляет усомниться также в правомерности выделяемых грамматических классов.

В самом деле, если даже отвлечься от явлений дефектной парадигмы и представить дело так, что в пределах данного класса данные грамматические отношения проявляются регулярно, возникает вопрос, на каком основании был выделен сам грамматический класс? Ведь в принципе любая группа, объединенная некоторым общим признаком, может быть объявлена классом, и тогда, разумеется, данный признак будет проявляться регулярно в пределах выделенного класса. Получается так, что грамматическими считаются классы, конституируемые определенной грамматической категорией (или несколькими категориями), последние же признаются таковыми, в свою очередь, в силу того, что проявляются регулярно в пределах грамматического класса. Мы видели уже, что ссылка на большую мощностность грамматических классов по сравнению с деривационными не состоятельна, так как возможно и пересечение этих классов, и включение одного из них в другой (с обеих сторон). Более того, известны грамматические классы весьма маломощные, охватывающие заведомо меньшее число единиц, чем во многих деривационных классах — например, личные местоимения или связка (грамматический класс, представленный в русском языке лишь одним словом).

Следовательно, регулярность является необходимым, но явно не достаточным признаком грамматичности. Регулярность сама по себе не способна отделить грамматическое явление от неграмматического, хотя в принципе бесспорно, что грамматика оперирует регулярными явлениями.

Нам осталось рассмотреть еще один критерий, широко распространенный в настоящее время — дистрибутивный. Согласно этому критерию, членами одной парадигмы признаются позиционные варианты, определяемые на основании признака дополнительной дистрибуции. Элементы, не находящиеся в отношениях дополнительного распределения, признаются различными единицами; если они обнаруживают способность к взаимной замене, то объединяются в класс. Применение данного принципа уже дало существенные результаты, в том числе и в интересующей нас области¹⁶.

¹⁶ В качестве образца строгого применения дистрибутивных критериев при построении парадигмы в русском языке можно назвать определение

Однако, несмотря на наличие отдельных примеров весьма строгого применения данного критерия, возможность его использования в качестве всеобщего принципа описания заслуживает специального обсуждения.

Дело в том, что и дополнительная дистрибуция, и свободное варьирование в чистом виде в языке едва ли встречаются. Это скорее некие конструкты, идеальное представление речевых ситуаций. В действительности явления позиционного варьирования и взаимной замены гораздо более тесно сплетены и нелегко отделяются друг от друга.

Поясним это примером. В русском языке практически любая словоформа может выступать в качестве отдельного высказывания, то есть занимать позицию между паузами. Это значит, что в данной позиции любые словоформы взаимозаменяемы, то есть нет такой пары словоформ, которые вообще в принципе не могли бы употребляться в одной позиции. Разумеется, не только в данной позиции, но и в других оказываются взаимозаменяемы группы словоформ, которые в других случаях обнаруживают позиционную обусловленность употребления. Например, при связке *был* возможны прилагательные в форме именительного или творительного падежа (*был веселый* — *был веселым*), в то время как при существительном форма падежа прилагательного всегда определяется однозначно, и т. п. Это не позволяет определять позиционные варианты на основе принципа дополнительного распределения, взятого в чистом виде, и вынуждает нас формулировать менее сильные требования: если хотя бы в некоторых случаях выбор формы обуславливается позицией, этого уже может оказаться достаточным для отождествления позиционных вариантов¹⁷.

Здесь, однако, и заключается некоторая трудность, возникающая при дистрибутивном анализе. Ведь в языке (по крайней мере, на значимых уровнях) не существует, по-видимому, двух таких единиц, дистрибутивные возможности которых полностью совпадали бы, то есть единиц абсолютно взаимозаменяемых, — если не считать факультативных «свободных ва-

именных категорий в работах: А. А. Зализняк, Русское именное словоизменение, М., «Наука», 1967, стр. 36—42; А. В. Гладкий, К определению понятий падежа и рода существительного, ВЯ, 1969, № 2.

¹⁷ Именно так поступает А. А. Зализняк, которому оказывается достаточным определить один диагностический контекст для каждой падежной формы. См. А. А. Зализняк, ук. соч., стр. 41. Легко также увидеть связь предлагаемого здесь критерия с понятием синтаксической формы и трактовкой ее как формы словоизменительной в трудах Ф. Ф. Фортунатова и его школы. Данное понятие здесь лишь несколько видоизменяется в том смысле, что выдвигаются более слабые требования, поскольку считается достаточным наличие хотя бы некоторых позиций, в которых выбор из данного ряда форм обусловлен синтаксическими связями, чтобы признать этот ряд словоизменительным.

риантов», не играющих, конечно, существенной роли при описании языка. Как известно, основной причиной этого являются правила лексической сочетаемости, сообщающие (хотя бы в некоторых случаях) позиционную зависимость даже словам, приписываемым обычно к одному грамматическому классу. Поэтому в принципе в однофункциональный класс объединяются единицы, имеющие не тождественную, а «контрастную» дистрибуцию, то есть взаимозаменяемые лишь в некоторых позициях. Но поскольку, как мы выяснили, дополнительной дистрибуции в чистом виде также не существует (по крайней мере, для уровня слов), оказывается, что и грамматические варианты одной единицы, и различные единицы одного класса обладают контрастной дистрибуцией. Ссылка на количество общих и различающихся позиций здесь едва ли уместна, поскольку для определения позиционного варьирования, как мы видели, в ряде случаев может оказаться достаточным только одной диагностической позиции. Таким образом, мы вынуждены констатировать, что дистрибутивный критерий сам по себе еще не позволяет произвести идентификацию словесных парадигм.

Итак, оба последних из рассматривающихся здесь критериев — и регулярность отношений, и позиционная зависимость — сами по себе оказываются так же недостаточно эффективными, как и все остальные, рассмотренные ранее. Однако, будучи применены вместе, они в значительной мере дополняют друг друга и в комплексе оказываются значительно более действенными. В самом деле, грамматические отношения отграничиваются от деривационных именно тем, что они обусловлены правилами сочетаемости. С этой точки зрения, деривационные отношения, независимо от того, охватывают ли они большее или меньшее число случаев, чем грамматические, будут отличаться от последних. С другой стороны, принцип регулярности позволяет отграничить грамматическую сочетаемость от лексической, так как правила лексической сочетаемости всегда уже правил сочетаемости грамматической и накладываются на дистрибуцию формальных классов слов в качестве их спецификации. Этим лексическая сочетаемость отличается от деривационных отношений, которые могут сохраняться и при изменении формального класса.¹⁸

¹⁸ Говоря о лексической сочетаемости, мы имеем в виду именно сочетаемость лексических единиц (словоформ), а не семантических. В последнем случае отношение смыслов может оставаться неизменным и при изменении формальных классов (*кирпичный дом — дом из кирпича*). Но изменение грамматического класса всегда меняет правила сочетаемости словоформ. С другой стороны, разные правила лексической сочетаемости возможны в пределах одной формальной схемы. Следовательно, правила грамматической сочетаемости всегда шире (то есть всегда более регулярны), чем правила сочетаемости лексической.

Поэтому мы можем сказать теперь, что членами одной парадигмы, в принципе, можно считать каждую такую пару словоформ, выбор из которых хотя бы в одной какой-либо позиции оказывается регулярно обусловленным данной позицией (то есть эта обусловленность сохраняется для любой словоформы данного формального класса в сочетании с любой словоформой того формального класса, который выступает в этом случае в качестве диагностического, то есть обуславливает позиционный выбор). Однако это определение также может быть принято лишь в качестве предварительного варианта, поскольку в нем, в свою очередь, остаются не выясненными понятия «позиции» (и, соответственно, «позиционной обусловленности») и «формального класса». Рассмотрим теперь данные понятия.

Дело в том, что позиционная обусловленность может быть двоякого рода: с одной стороны, она может определять выбор определенного формального класса, с которым может сочетаться данный формальный класс, с другой стороны — выбор определенного варианта данной лексемы, с которым сочетается некоторая другая лексема. Мы можем назвать это категориальными и сегментными правилами сочетаемости. Последние (они как раз интересуют нас в связи с построением сегментной парадигмы) возникают потому, что в русском языке (языке с развитым словоизменением) показатели связи между словесными сегментами обычно содержатся в самих этих сегментах. Система вариантов каждой функциональной единицы, таким образом, существует в связи с необходимостью показать связи с другими единицами. Последние выражаются в том, что определенное состояние одного элемента предопределяет некоторое соответствующее состояние другого элемента, связанного в тексте с первым. Иначе говоря, выбор одного из членов парадигмы первого элемента предопределяет выбор соответствующего члена парадигмы второго элемента.

Мы можем, следовательно, считать вариантами одной лексемы — членами ее сегментной парадигмы те словоформы, которые служат показателями согласовательных¹⁹ связей, то есть такие словоформы, которые выбираются — всегда или по крайней мере в некоторых случаях — в зависимости от того, в каком из вариантов реализуется соседний элемент. С другой стороны, словоформы, выбор которых никогда не бывает предопределен согласовательными связями, мы не можем рассматривать в качестве вариантов.

Итак, априори известно, что правила категориальной сочетаемости регламентируют выбор между различными формаль-

¹⁹ Мы понимаем здесь данный термин широко, как всякое корректирование формы одного элемента относительно какого-то другого элемента (а не только собственно согласование).

ными классами, а правила сегментной сочетаемости — выбор вариантов в пределах одного формального класса. Но так как нами не определено само понятие формального класса, реализация изложенного принципа позиционной обусловленности сталкивается со значительными трудностями. Фиксируя факт регулярной позиционной обусловленности, мы оказываемся не в состоянии определить, о какой обусловленности — сегментной или категориальной идет речь, а значит, не можем построить сегментную парадигму. Например, пара типа *быстрый* — *быстро* является позиционно обусловленной в одной позиции: в сочетании с существительным требуется первый сегмент, в сочетании с глаголом — второй. Эта обусловленность является регулярной, так как не связана с правилами лексической сочетаемости (любая аналогичная пара обнаруживает такую же сочетаемость с любым существительным и любым глаголом). Чтобы показать, что в этом случае речь идет о правилах категориальной, а не сегментной сочетаемости (то есть формы *быстрый* — *быстро* не являются членами одной сегментной парадигмы), мы должны апеллировать к понятиям «существительное» и «глагол», то есть показать, что их выбор обусловлен сочетаемостью с разными формальными классами, а не с разными вариантами одной лексемы. Точно так же, с другой стороны, чтобы определить, являются ли некоторые словоформы вариантами, мы должны уже решить этот вопрос относительно сочетающихся с ними элементов.

Данное затруднение, однако, может быть преодолено благодаря существующей иерархии элементов в тексте. Мы знаем, что одни элементы выступают как подчиненные другим, что всякое предложение имеет ядро и распространение этого ядра. Поэтому не всякие соседние (или вообще связанные между собой) элементы могут выступать в качестве определителей парадигмы (диагностических элементов) по отношению друг к другу. Роль диагностического выполняет только господствующий элемент по отношению к подчиненному, но не наоборот.

В результате оказывается возможным определить парадигму всех зависимых элементов (в синтаксической структуре предложения) — но лишь при условии, что нам известны парадигмы господствующих элементов. А это значит, что парадигмы элементов, входящих в состав ядерной структуры, не могут быть определены таким образом, так как для них не оказывается диагностических позиций²⁰.

В этом случае возможно определение парадигмы элементов, соединяющихся в составе ядерной структуры, на основании

²⁰ Речь идет, разумеется, о таких случаях, когда позиционная зависимость для некоторых элементов обнаруживается только тогда, когда они находятся в составе ядерной структуры.

взаимной зависимости. Когда такая взаимная зависимость существует, мы одновременно относительно обоих элементов должны решить, считаем ли мы ограничения на их сочетаемость между собой согласовательной связью, или нет (и соответственно, считаем ли мы два ряда словоформ, образующих разные варианты данной структуры, парадигмами).

Такую взаимную связь разумно также считать согласовательной (поскольку налицо характерная для последней координация выбора словоформ). Следовательно, оба ряда словоформ при взаимной связи можно также квалифицировать как парадигмы²¹.

Мы определили понятие позиционной обусловленности. Теперь, однако, необходимо остановиться также на другом принципе, конституирующем сегментную парадигму — принципе регулярности. Сказать, что позиционная обусловленность может быть признана регулярной в том случае, если она может быть представлена в терминах формальных классов, нельзя, поскольку у нас остается неопределенным последнее понятие — и не может быть определено, так как одним из признаков формального класса является структура его парадигмы, а следовательно, прибегать к понятию формального класса для построения парадигмы значит оказаться перед логическим кругом.

Чтобы избежать этого, необходимо задать понятия классов слов таким образом, чтобы они не зависели от морфологических показателей (структуры парадигмы). Для этого введем еще одно понятие — функциональный класс слов. Функциональным классом будем считать множество слов, занимающих определенную функциональную позицию в структуре предложения. При этом набор таких позиций задается. Основные функциональные позиции в структуре предложения представлены в синтаксисе Л. Теньера²². Это — глагольный центр предложения (предикат), «актанты» — аргументы предиката, атрибуты актантов и глагольные атрибуты. К этому можно прибавить еще пятый класс — атрибуты «второй степени», относящиеся к классу 3²³. Соответственно каждой позиции выделяем функциональные классы слов: вербальный, субстантивный, адъективный, адвербиальный и приадективный²⁴. Отличие функциональных классов от формальных состоит в том, что они абстрагированы от морфологических признаков (структура парадигмы) и от

²¹ Мы не рассматриваем здесь более подробно вопрос об условиях взаимной связи, поскольку данный вопрос уже обсуждался в цитированной выше статье.

²² L. Tesnière, *Éléments de syntaxe structurale*, Paris, 1959.

²³ Схема пяти классов используется в аппликативной модели. См. С. К. Шаумян, *Структурная лингвистика*, М., «Наука», 1965.

²⁴ Слова последнего класса, пользуясь термином Ч. Фриза, можно было бы назвать «интенсификаторами».

правил сочетаемости: в пределах одного функционального класса могут оказаться группы слов, имеющих разную парадигму и обладающих неодинаковыми дистрибутивными свойствами (например, местоименные существительные и собственно существительные, глагол и связка и т. д.).

Таким образом, традиционное понятие «часть речи» оказывается расщеплено на два разных понятия — функциональный и формальный класс, причем первое является более широким, чем второе. Это расщепление еще понадобится нам, как увидим, при определении формальных классов. Пока же введение понятия функционального класса слов позволяет определить регулярность позиционной зависимости. А именно, позиционная обусловленность выбора двух словоформ может быть признана регулярной, если позиция, в которой она имеет место, может быть представлена в терминах функциональных классов. Правда, поскольку определение функционального класса не связано с определенной структурой парадигмы и определенной сочетаемостью, может случиться так, что некоторые слова того класса, который выступит в качестве диагностирующего, не обладают необходимым набором вариантов, который проявил бы позиционную обусловленность диагностируемых элементов. Например, словоформы *высокий* — *высокая* обнаруживают позиционную зависимость от словоформ *он* — *она*. Предположим, нам уже каким-либо образом стало известно, что последняя пара — варианты, и что речь, следовательно, идет о правилах сегментной сочетаемости. Однако далеко не все слова данного (субстантивного) класса обладают вариантами такого типа, проявляющими обусловленность выбора словоформ *высокий* — *высокая* правилами сегментной сочетаемости: например, у существительных уже нет таких вариантов. Поэтому приходится говорить о регулярности правил в пределах функционального класса, имея в виду все слова данного класса, парадигма которых позволяет выявить соответствующие правила. Точно так же не все единицы диагностирующего класса могут оказаться способными сочетаться с диагностируемыми элементами. Поэтому оказывается необходимым ограничиваться лишь всеми теми словами диагностирующего класса, которые (или некоторые варианты которых) способны образовать с диагностируемыми элементами правильные сочетания.

Резюмируем все сказанное. Приведенные рассуждения понадобились нам для того, чтобы разработать процедуру определения грамматических вариантов лексемы, которая была бы универсальной (а не предназначенной специально для одного какого-либо случая) и в то же время не апеллировала бы к понятиям, формальное определение которых возможно только после построения парадигм (например, к понятию категории или части речи). В этой связи обнаружилось, что сама по себе

ни регулярность отношений, ни позиционная зависимость не помогают решить поставленную задачу, поскольку остается неясным, какие именно отношения можно считать регулярными (прямое количественное определение здесь оказывается неприемлемым) и какие именно случаи позиционной зависимости диагностируют принадлежность к парадигме. Поэтому оказалось необходимым специфицировать данные понятия, ввести ряд дополнительных уточняющих правил. В частности, регулярность оказалась определена с помощью понятия функционального класса, правила сегментной сочетаемости (диагностирующие принадлежность к парадигме) были сформулированы исходя из иерархии структуры предложения таким образом, что знание о вариативном характере господствующих элементов позволяет определить вариативность зависимых элементов, вариативность же элементов, образующих экзоцентрическое сочетание, определяется на основании взаимной зависимости²⁵. В результате правила определения сегментной парадигмы для словоформ русского языка могут быть сформулированы следующим образом.

Две словоформы могут считаться принадлежащими к одной парадигме, если оказываются выполненными все следующие условия:

1) имеется хотя бы один случай, когда их выбор обусловлен позиционно;

2) этот случай связан с правилами сегментной сочетаемости, то есть а) в эндоцентрических конструкциях в роли диагностирующих элементов выступают словоформы, которые в данном соединении являются господствующими и вариативность которых (принадлежность к одной парадигме) уже установлена предварительно; б) в экзоцентрических конструкциях, если существует взаимная зависимость между словоформами A_1 и B_1 , A_2 и B_2 , причем позиционная обусловленность ни одной из пар A_1 и A_2 или B_1 и B_2 не может быть показана в других каких-либо позициях;

3) обнаруженная позиционная обусловленность является регулярной в рамках функционального класса, то есть если словоформы A_1 и A_2 обнаруживают зависимость от словоформ B_1 и B_2 (соответственно), то эта зависимость должна сохраняться при замене диагностических словоформ ($B_1 - B_2$) любыми элементами того же функционального класса, некоторые члены

²⁵ При этом остается одна трудность, связанная с тем, что если в языке находятся некоторые словоформы, всегда выступающие только в роли структурного центра, и никогда не оказывающиеся в роли зависимого слова или члена эндоцентрического сочетания, то определить границы парадигмы для таких словоформ в рамках разработанной здесь процедуры окажется невозможным. Однако в русском языке данный случай не встречается, в связи с чем указанный недостаток процедуры не мешает нам произвести систематическое описание.

парадигмы которых способны образовать с диагностируемыми словоформами формально правильные сочетания;

4) смысловое соотношение рассматриваемых словоформ не является уникальным, то есть должна иметься еще хотя бы одна пара словоформ с тождественными смысловыми противопоставлениями.

Последнее условие вводится для того, чтобы отличить позиционную обусловленность, например, пары *большой* — *большая* от пары *большой* — *веселая* (обе эти пары удовлетворяют первым трем условиям), представив в качестве членов парадигмы только первую пару. Материальное подобие (или, тем более, регулярность соотношений материальных оболочек) в данном случае не могло быть критерием из-за наличия супплетивов.

Парадигму образует такая совокупность словоформ, для которой, если графически изобразить отношения между каждой парой позиционных вариантов соединительной линией, можно построить график, не дающий разрывов.

В заключение остается оговорить еще один случай — так называемую аналитическую форму. При определении данного явления предлагались, в принципе, те же критерии и встречались те же трудности, что и при определении понятия формы слова в целом²⁶. Представляется бесспорным, что аналитическая форма должна противопоставляться в качестве грамматического варианта некоторой (хотя бы одной) неаналитической форме. Это положение в свое время высказал А. И. Смирницкий²⁷. Наиболее отчетливо оно было сформулировано Н. Д. Арутюновой: «Аналитическими формами слова следует признать лишь те сочетания, которые входят в единую систему грамматических противопоставлений с морфологическими формами слова... Необходимым условием выделения аналитических форм слова служит присутствие в языке противопоставленных им в рамках данной морфологической категории собственно морфологических форм»²⁸.

Однако данное бесспорное положение оказывается применимым, разумеется, только тогда, когда мы сможем определить, что же является «грамматическим противопоставлением». Иными словами, определение аналитической формы должно базироваться на формальном построении грамматической парадигмы. Поскольку мы сформулировали правила построения парадигмы, мы получаем возможность определить и аналитиче-

²⁶ Как нам кажется, это наглядно продемонстрировал сборник «Аналитические конструкции в языках различных типов», М.—Л., «Наука», 1969.

²⁷ А. И. Смирницкий, Аналитические формы, — ВЯ, 1956, № 2, стр. 44—45; его же, Морфология английского языка, М., 1959, стр. 70.

²⁸ Н. Д. Арутюнова, О критерии выделения аналитических форм, В сб.: Аналитические конструкции..., стр. 90.

скую форму, в соответствии с изложенным ее пониманием. А именно, аналитической конструкцией можно считать такое сочетание словоформ, которое находится с некоторой словоформой в отношениях, удовлетворяющих сформулированным ранее условиям определения позиционных вариантов. Так, сочетание словоформ *буду летать* является в этом смысле аналитической конструкцией, так как противопоставляется отдельным словоформам (*летаю, летал*) как позиционный вариант²⁹. С другой стороны, формы типа *стану летать* не являются аналитическими, так как они противопоставляются (в качестве позиционных вариантов) другим сочетаниям словоформ³⁰, противопоставления же их отдельным словоформам (*стану летать — полетаю* и т. п.) не удовлетворяют условиям определения позиционных вариантов. Точно так же нельзя признать, например, аналитическими формами наклонения конструкции типа *пусть работает*, так как их противопоставление отдельным словоформам (*работает*) не связано с правилами позиционного варьирования.

Вместе с тем, в определении аналитических форм имеется еще одна деталь, на которую следует обратить внимание. Дело в том, что в принципе противопоставление, например, *буду летать — летаю — летал* может быть интерпретировано двояко. С одной стороны, можно сказать, что отдельные словоформы противопоставляются сочетанию (аналитической форме). Но с другой стороны, можно утверждать, что в случаях *летал, летаю* имеется нулевая связка *быть*, то есть здесь одна конструкция противопоставлена другой. Как ни искусственно кажется последнее предположение, оно в принципе возможно. И, например, в ряду *было грустно — будет грустно — грустно* уже серьезные сомнения вызывает выбор: считать ли первые две конструкции аналитическими формами (это будет означать, что у слов «категории состояния» имеется временная парадигма)³¹, или рассматривать все три случая как сочетание временной парадигмы связки *быть* (в последнем случае — нулевого члена данной парадигмы) с неизменяемым словом (как полагает большинство исследователей).

Как видим, понятия аналитического члена парадигмы и нулевого члена парадигмы тесно связаны между собой и являют-

²⁹ Позиционная обусловленность выбора временных форм была нами показана при построении глагольной парадигмы (см. цит. выше статью).

³⁰ На это справедливо указывал А. И. Смирницкий (в статье «Аналитические формы...», стр. 45). Необходимо, однако, также учитывать, что в принципе всегда можно найти некую словоформу, противопоставленную данному сочетанию словоформ. Важно, однако, чтобы это противопоставление было грамматическим, то есть удовлетворяло определению членов парадигмы. Вот почему определение аналитической формы самой по себе, без знания правил построения парадигмы, невозможно.

³¹ Данное мнение было высказано В. В. Виноградовым в книге «Русский язык. Грамматическое учение о слове», М., Учпедгиз, 1947, стр. 401.

ся, в сущности, двумя сторонами одного и того же — нарушения обычного, нормального соотношения членов парадигмы, каковым является соотношение отдельных словоформ. Соотношение словоформы с «нулем» (выступающим в качестве позиционного варианта в определенных условиях) дает случай нулевого члена парадигмы, соотношение словоформы с сочетанием словоформ — случай аналитического члена парадигмы. Поэтому, в качестве аномальных случаев, они должны составлять изолированное явление на фоне нормальных соотношений. Следовательно, определение аналитизма или нулевого члена парадигмы должно строиться с таким расчетом, чтобы регулярные соотношения составляли большинство. С этой точки зрения, решение признать конструкцию *буду летать* аналитической выглядит, несомненно, более рациональным, чем признание форм *летал, летаю* сочетаниями с нулевой связкой, так как в первом случае одна аномальная форма противопоставляется двум нормальным, во втором же — двум аномальным формам (нулевым членам парадигмы связки) соответствует одна нормальная (*буду*). С другой стороны, для ряда *было грустно — будет грустно — грустно* более целесообразным представляется второе решение, то есть представление всех членов противопоставления как сочетаний связочной парадигмы (один из членов которой является нулевым) с неизменяемым словом³².

Смысл построенных здесь правил формального определения парадигмы заключается в том, что члены парадигмы должны иметь функциональную нагрузку (в том смысле, какой мы приняли для данного понятия в своей работе), то есть показывать (по крайней мере в некоторых случаях) внешние отношения соответствующих единиц (словоформ), характер их связи с другими единицами (словоформами), причем эти отношения должны носить регулярный (грамматический) характер. Конечно, этим сущность противопоставлений форм в пределах парадигмы не исчерпывается — хотя бы уж потому, что, как мы не раз подчеркивали, данная функциональная нагрузка проявляется лишь в некоторых случаях, некоторых позициях. В частности, важным является смысловое противопоставление членов парадигмы. Однако данные противопоставления, как мы имели воз-

³² Другим критерием, позволяющим произвести выбор между определением аналитической и нулевой формы, является наличие или отсутствие у одного из членов конструкции, могущей быть описанной в качестве аналитической, словоизменения (в рамках этой конструкции) по той категории, аналитическое выражение которой данной конструкции приписывается. Например, в рамках сочетания *буду летать* у обоих слов нет временного словоизменения, в сочетании же *будет грустно* у одного из слов (*будет*) сохраняется обычное для него временное словоизменение. Поэтому с точки зрения данного признака также целесообразно первую конструкцию считать аналитической, вторую же — синтаксически разложимой.

можно убедиться, сами по себе не способны определить границы парадигмы, отграничить парадигматические отношения от деривационных. В то же время теперь, когда мы можем построить парадигму формально, открывается возможность — на базе уже полученного парадигматического ряда — исследовать и смысловые противопоставления в пределах той или иной парадигмы. В частности, регулярные (для данного типа парадигмы) смысловые противопоставления позволяют сформировать систему признаков, с помощью которых каждый тип парадигмы разбивается на некоторые классы (не обязательно непересекающиеся). Такие разбиения и составляют сущность грамматических категорий. Подробное определение последних не входит в наши задачи. Необходимо лишь подчеркнуть, что не категории конституируют грамматическую парадигму, а, напротив, лишь в рамках последней возможно выделение некоторых категориальных противопоставлений.³³

После того как мы получили возможность идентифицировать некоторые ряды словоформ в качестве членов сегментных парадигм, приступим ко второй части нашей задачи — построению процедуры определения формальных классов слов, то есть идентификации некоторых лексем в качестве членов категориальных парадигм.

Вопрос этот тесно связан с предыдущим, и неудивительно поэтому, что намеченные в литературе пути его решения во многом параллельны известным способам построения сегментных парадигм. Поскольку эти способы и их недостатки уже были рассмотрены подробно, мы остановимся теперь на них лишь вкратце.

Прежде всего, нельзя признать возможным формирование частей речи на основе некоторого общего категориального значения или регулярных смысловых противопоставлений. Это не значит, что такие категориальные значения частей речи и противопоставления между ними вовсе не могут быть выделены, или что подобное описание не представляет лингвистического интереса. Напротив, можно назвать ряд работ, в которых дается очень тонкая и интересная характеристика частей речи посредством анализа их смысловых противопоставлений³⁴. Однако

³³ Впрочем, можно, конечно, определять категориальные противопоставления и непосредственно в процессе построения парадигмы. Поскольку в построении парадигмы в целом может быть использован целый ряд диагностических позиций, каждая такая позиция может конституировать разбиение парадигмы на ряд подклассов, то есть определять категорию (такой подход реализуется, в частности, в работе: А. В. Гладкий, К определению понятий падежа и рода существительного, ВЯ, 1969, № 2).

³⁴ Прекрасным образцом подобного рода анализа на русском материале служит работа М. В. Панова «Русский язык» (в кн.: «Языки народов СССР», т. I. Индоевропейские языки, М., «Наука», 1966), см. также

ясно, что таким образом невозможно получить разбиение слов на грамматические классы: ведь остается неизвестным, какие именно смысловые признаки следует считать категориальными, то есть характеризующими различные части речи, — в принципе любые две, произвольно сформированные группы слов могут быть противопоставлены по какому-то признаку³⁵.

Вот почему анализ смысловых противопоставлений может быть произведен только тогда, когда разработана процедура формального разбиения слов на классы, на основе результатов этого разбиения. Поэтому обычно определение частей речи по смысловым противопоставлениям либо непосредственно опирается на классификацию, построенную на основе некоторых формальных признаков³⁶, либо в неявном виде использует уже имеющееся заранее разбиение слов на части речи (как бы оно ни было построено) в качестве базы для поисков категориальных значений³⁷.

Следовательно, классификация частей речи должна быть получена на основе некоторых формальных признаков. В качестве последних обычно называют структуру словообразования, структуру словозменения и дистрибутивную характеристику.

Первый из этих признаков — характер словообразования — сам по себе явно не способен решить поставленную задачу. Правда, разные части речи имеют тенденцию к разграничению деривационных схем, однако о ней можно говорить именно только как о тенденции, не дающей сколько-нибудь четких граничных линий — не говоря уже о том, что целый ряд классов слов вовсе лишен деривации, а следовательно, не включается в противопоставления по данному признаку. Вот почему данный признак рассматривается обычно лишь в качестве вспомогательного.

М. В. Панов, О частях речи в русском языке, — НДВШ ФН, 1960, № 4. Несколько иную классификацию оппозиций между частями речи (уже не связанную непосредственно с одним языком) находим у Комарека (M. Komárek, K některým otázkám historickosrovnávacího zkoumaní slovních druhů, «K historickosrovnávacímu studiu slovanských jazyků», Praha, 1958). Классическим примером анализа в пределах отглагольных образований является работа Р. О. Якобсона (R. Jakobson, Zur Struktur des russischen Verbums...).

³⁵ Заметим в этой связи, что регулярность противопоставления по какому-либо признаку, то есть мощность классов слов, охваченных данным противопоставлением, также не может служить здесь критерием (как и при анализе противопоставления между словоформами внутри сегментной парадигмы), так как мощность различных частей речи далеко не одинакова (вплоть до случаев, когда часть речи включает лишь одну лексему, как, например, связка в русском языке).

³⁶ Так поступает, в частности, М. В. Панов, вводящий, в качестве признаков частей речи, кроме грамматического значения, приемы слово- и формообразования. См. М. В. Панов, Русский язык..., стр. 71.

³⁷ Ср. О. П. Сунник, Общая теория частей речи, М.—Л., «Наука», 1966.

Более существенным (и к тому же имеющим более непосредственное отношение к функциональным свойствам частей речи) признаком является характер словоизменения, структура словоизменительной парадигмы. Как известно, этот признак был последовательно положен в основу грамматической классификации слов представителями Московской школы — Ф. Ф. Fortunatovым³⁸ и его учениками³⁹. Тогда же выяснились, наряду с достоинствами этого метода, его недостатки, состоящие прежде всего в том, что слишком большая и притом чрезвычайно пестрая группа слов, не имеющих словоизменения, оказывается механически объединенной в один класс («бесформенные» слова), а также остается нерешенным вопрос об идентификации слов с дефектной парадигмой. Эти недостатки не позволяют считать словоизменительный критерий достаточным для определения частей речи, хотя и в более позднее время можно встретить попытки построить классификацию таким образом, причем не только для языков с развитым словоизменением, но и для такого, например, языка, как английский⁴⁰.

Наконец, дистрибутивный критерий, согласно которому принадлежащими к одной части речи считаются слова, взаимозаменяемые во всех позициях без нарушения грамматической правильности, получил большое распространение в дескриптивной модели⁴¹. Однако в связи с этим необходимо сказать следующее.

Поскольку речь идет (по крайней мере, в ряде случаев) о словах, имеющих парадигму, то есть выступающих в виде ряда вариантов в различных позициях, определение дистрибуцией невозможно без знания парадигматики слов: ведь дистрибуцией какой-либо лексемы должна быть признана сумма окружений всех членов ее парадигмы. Поэтому дистрибутивный анализ тесно связан с определением парадигматики и не может быть применен изолированно, отдельно от этого последнего признака⁴². Но если это так, то, значит, при дистрибутивном анализе встают те же проблемы, что и при определении частей

³⁸ Ф. Ф. Fortunatov, Сравнительное языковедение, в кн.: Избранные труды, т. I, Учпедгиз, М., 1966, стр. 157 и сл.

³⁹ М. Н. Петерсон, Современный русский язык, М., 1929; Д. Н. Ушаков, Краткое введение в науку о языке, М., 1929.

⁴⁰ Ср. В. Bloch, G. L. Trager, Outline of linguistic analysis, Baltimore, 1942, p. 60. Впрочем, даваемые в этой работе определения парадигм, характерных для каждой части речи, оказываются очень недифференцированными, в частности, совершенно не затрагивается вопрос о дефектных парадигмах.

⁴¹ Z. S. Harris, Structural linguistics, Chicago, 1961.

⁴² На тесную связь данных признаков указывает, в частности, Г. Глисон, считающий, что части речи должны выделяться по двум признакам — внутреннему по отношению к слову (его форма) и внешнему (поведение в речи). См. H. A. Gleason, Linguistics and English Grammar, N. Y., 1965, p. 117.

речи непосредственно по формам словоизменения, в частности, проблема дефектной парадигмы: ведь дистрибуция слова с дефектной парадигмой (например, существительного *plugalia tantum*) заведомо отличается от дистрибуции слова с нормальной парадигмой.

Кроме того, мы уже показывали ранее, что взаимозаменяемость лексем во всех позициях является иллюзией, так как, не говоря уже об ограничениях, накладываемых правилами лексической сочетаемости, существуют и чисто грамматические ограничения у слов, заведомо относимых к одной части речи, связанные, например, с особенностями глагольного управления (разные глаголы управляют различными падежными формами существительных).

Итак, ни один из рассмотренных критериев сам по себе оказывается недостаточным для построения грамматической классификации слов. Поэтому неудивительно, что во многих работах части речи выделяются по совокупности признаков различных порядков: смысловых, морфологических (словоизменение), деривационных, синтаксических⁴³. Однако само по себе объединение различных признаков не позволяет решить задачу, так как признаки различных порядков, разумеется, дают пересекающиеся классы, которые сводятся в единую классификацию лишь с известной натяжкой. Кроме того, число признаков и их характер остаются неопределенными, что придает получаемой классификации произвольный характер. По существу, признаки подбираются (и образуемые затем пересекающиеся классы сводятся вместе) таким образом, чтобы получить разбиение, в принципе соответствующее традиционным представлениям⁴⁴.

Поэтому необходима не просто комбинация некоторых различных признаков, а комбинация органическая, позволяющая построить единую классификацию, а не получить произвольный набор пересекающихся классов. Необходимо также, чтобы эти

⁴³ В русской грамматической традиции такой множественный подход к определению части речи был реализован в известной статье Л. В. Щербы «О частях речи в русском языке» (в кн.: Л. В. Щерба, Избранные работы по русскому языку, М., Учпедгиз, 1957) и затем разработан В. В. Виноградовым в книге «Русский язык. Грамматическое учение о слове» (М., Учпедгиз, 1947).

⁴⁴ Это не означает, что такие классификации не могут принести никаких новых сведений. В частности, при таком подходе легче обнаруживаются группы слов, которым не нашлось места в традиционной классификации, что приводит к выделению новых классов (ср. вопрос о «категории состояния» в указанных работах Л. В. Щербы и В. В. Виноградова). Однако необязательность набора конституирующих признаков и приблизительность сведения разных в сущности классификаций в единую систему делают границы получаемых классов весьма расплывчатыми, если только они не подкрепляются существующей грамматической традицией (о чем свидетельствует, в частности, опыт определения «категории состояния» как части речи).

признаки задавались не произвольно, а были связаны с общими принципами исследования.

Прежде чем приступить к определению правил классификации слов, необходимо вернуться к одному положению, высказанному ранее. Мы имеем в виду тезис о необходимости расщепления традиционного понятия «часть речи» на два понятия разных уровней, с точки зрения степени генерализации, которые мы назвали функциональными и формальными классами слов. Функциональные классы определяются на основании позиции, занимаемой в структуре предложения. При этом нас не интересует возможность и способ сочетаемости тех или иных конкретных групп слов между собой, мы определяем только сочетаемость стандартных позиций в структуре предложения, предполагая, что любой член одного функционального класса способен сочетаться по крайней мере с некоторыми членами смежного с ним класса. Отвлекаемся мы и от форм слов (строения их парадигм), так что в один функциональный класс могут попасть слова с различной структурой парадигмы. Таким образом, мы полностью отвлекаемся от формальной характеристики слов, определяя лишь их место в структуре предложения относительно других слов, то есть их функцию, так сказать, в чистом виде, почему мы и назвали данные классы функциональными.

Правда, здесь существует одно затруднение, связанное с тем, что одна и та же лексема (и даже одна и та же словоформа) в принципе может выступать в разных функциональных позициях. Однако это затруднение может быть преодолено, если учесть, что у каждой единицы есть одна прямая функция, все же остальные представляют собой результат «трансляций»⁴⁵.

В нашу задачу не входит более подробное определение функциональных позиций в структуре предложения и признаков прямого употребления слова (в отличие от «трансляции»), поскольку необходимыми для нашей модели являются формальные классы слов. Заметим лишь, что как бы ни строилось определение функциональных классов, выделение этого понятия и противопоставление его понятию формального класса представляется нам полезным. Такое противопоставление позволяет избавиться от той дилеммы, которая постоянно встает перед любой классификацией частей речи и сущность которой связана с определением степени генерализации полученных понятий. С одной стороны, широкие обобщения (например, сведение всех субстантивных или всех адъективных слов в один класс) позволяют наилучшим образом показать категориальные противопоставления получаемых классов, но в то же время это приводит

⁴⁵ L. Tesnière, *Éléments de syntaxe structurale*, Paris, 1959, стр. 73.

к значительной пестроте последних с точки зрения формальных признаков. С другой стороны, более детальное разбиение, выделение в качестве частей речи более специфических «субклассов» (например, обособление местоименных существительных и прилагательных, количественных и порядковых числительных, причастий, деепричастий и т. д.) позволяет лучше учесть формальные свойства слов, но зато делает противопоставление их категориальных значений менее содержательным.

Еще хуже обстоит дело в том (как раз наиболее часто встречающемся) случае, когда оба эти принципа не выдерживаются последовательно и классификация строится на основе компромисса между ними. В этом случае мы вообще получаем разнопорядковые классы.

Гораздо более удобным представляется построение двух разных классификаций. Одна из них будет апеллировать непосредственно к функции слова — его типовому месту в структуре предложения. Эта классификация, имеющая максимально обобщенный характер, должна строиться как общая универсальная модель, реализуемая во всех языках (или по крайней мере в определенном типологическом классе языков). Поскольку речь идет о стандартных функциях, в рамках данной классификации наиболее отчетливо проявляются противопоставления категориальных значений, которые могут быть представлены в виде постоянного, стандартного (поскольку речь идет об универсальной классификации, действующей для любого языкового материала) набора дифференциальных признаков. В то же время формальные свойства слов здесь не учитываются, поскольку они различаются как в разных языках, так и для разных групп в пределах одного класса в одном языке. Различное строение парадигмы и различные правила сочетаемости субстантивов, например, в русском и английском языке не мешают идентифицировать их в качестве представителей одного и того же функционального класса, одной и той же «клетки» модели, и характеризовать, в рамках данной модели, с точки зрения одного и того же набора дифференциальных признаков, в их противопоставлениях с другими функциональными классами.

В то же время наряду с этим должна существовать другая модель — модель формальных классов, в которой в первую очередь учитывались бы формальные свойства слов, с помощью которых они выполняют свои функции в предложении — их парадигма и правила их сочетаемости с другими словами. Такая классификация, конечно, будет более детализированной уже хотя бы потому, что она не может быть универсальной, а, напротив, должна отражать специфику структуры каждого языка. Универсальной может быть только процедура выделения формальных классов, но набор получаемых классов и границы между ними в каждом языке будут иные. Кроме того, и сами полу-

чаемые формальные классы в принципе будут, как правило, уже функциональных и будут представлять собой спецификацию последних⁴⁶. Формальные классы показывают, по сути дела, те различные способы, различные формальные варианты, с помощью которых реализуется в языке тот или иной функциональный тип. Соответственно и противопоставляться между собой формальные классы будут преимущественно по своим структурным, грамматическим признакам, противопоставление же категориальных значений наиболее ярко выступает на уровне функциональных классов и у формальных классов проявляется лишь постольку, поскольку в них реализуются некоторые функциональные типы.

Введение двух ступеней классификации позволяет преодолеть противоречие между универсальностью функциональных оппозиций и специфичностью структурных характеристик каждого языка. На основе данного принципа оказывается возможным более строгое построение процедуры определения формальных классов.

Итак, мы пришли к выводу, что формальные классы должны отражать некоторые структурные особенности слов. В то же время, поскольку формальные классы рассматриваются в качестве разновидностей более широких функциональных классов, конституирующие их формальные признаки должны иметь отношение к функционированию слов, то есть показывать способы, с помощью которых реализуется данный функциональный тип. Поскольку последний отражает отношение к другим типам в структуре предложения, признаки, лежащие в основе выделения формальных классов, должны быть связаны со способами, при помощи которых осуществляется соотнесение слов одного класса со словами других классов в структуре предложения.

Иначе говоря, конституирующим признаком для формального класса являются определенные правила сочетаемости, а поскольку последние неразрывно связаны с формами словоизменения, то также структура парадигмы. Мы уже видели, однако, что применение данных критериев связано с известными трудностями. Попытаемся теперь уточнить данные критерии.

Во-первых, необходимо подчеркнуть, что, говоря о сочетаемости слов как определителе их принадлежности к определенному формальному классу, мы имеем в виду не сегментную, а категориальную сочетаемость, то есть не сочетаемость определенной словоформы с определенной словоформой, а лексемы

⁴⁶ Возможны, впрочем, единичные случаи пересечения формальных и функциональных классов. Для русского языка таким случаем является, видимо, инфинитив, совмещающий в себе свойства субстантивного и вербального класса. Но эти случаи не могут иметь систематический характер, так как в конечном счете формальные свойства слов и их основная функция в предложении связаны между собой.

с лексемой. Следовательно, если хотя бы некоторые словоформы одной лексемы сочетаются с некоторыми словоформами другой лексемы, мы считаем, что данные лексемы обладают категориальной сочетаемостью. Данное уточнение необходимо для того, чтобы объяснить такие явления, как, например, сочетаемость слов *кто* и *что*. Они соединяются с различными глагольными словоформами: *кто* — с формой мужского рода, *что* — с формой среднего рода. Но так как обе эти формы принадлежат к одной глагольной лексеме (что может быть показано формально), можно считать, что категориальная сочетаемость слов *кто* и *что* одинакова. То же относится к сочетанию глагола с косвенными падежами существительного; разные глаголы сочетаются с разными падежами существительного, но категориальная сочетаемость признается здесь одинаковой.

Во-вторых, при определении парадигм мы исходили из того, что выбор того или иного варианта лексемы обусловлен (в некоторых случаях) согласовательными связями. Естественно, требования, связанные с согласовательными отношениями, всегда исходят от главного слова к зависимому (или направлены взаимно — при двусторонней зависимости). Поэтому диагностической позицией при определении парадигмы мы считали только позицию при главном слове (или при слове, находящемся в отношении взаимной зависимости). Теперь мы определяем формальный класс как некоторый функциональный тип — определенный тип поведения в тексте. В связи с этим для определения некоторого формального класса оказываются релевантными его внешние отношения, то есть все связи слов этого класса с другими словами. Поэтому в роли определителей формального класса выступает не только позиция при господствующем слове, но и сочетаемость с зависимыми элементами; для определения формального класса важно не только то, к каким словам он может относиться, но и то, какими словами он способен управлять. Таким образом, одно из важных ограничений диагностической позиции, введенных при определении парадигмы, в данном случае снимается.

Далее, необходимо заметить, что говоря о категориальной сочетаемости, мы имеем в виду только способность некоторых лексем образовывать формально правильные сочетания. Данная оговорка необходима для того, чтобы снять ограничения, накладываемые на дистрибутивную характеристику лексем правилами лексической сочетаемости.

Наконец, в основу выделения формальных классов должно быть положено также следующее правило: если между двумя лексемами А и В существует такое отношение, что во всех позициях, занимаемых вариантами одной лексемы, возможна их замена по крайней мере одним из вариантов другой лексе-

мы, данные лексемы принадлежат к одному формальному классу.

Смысл данного правила заключается в следующем. Наиболее очевидным и бесспорным показателем однофункциональности является, безусловно, полная взаимная заменяемость лексемы, то есть возможность во всех позициях подстановки как А вместо В, так и, обратно, В вместо А. Однако требование взаимной заменяемости в качестве условия принадлежности к одному формальному классу было бы слишком сильным. В частности, при этом оказались бы неправомерно обособлены многие случаи так называемых дефектных парадигм: например, слова *pluralia tantum* оказались бы отделены от других существительных, поскольку они не могут заменить формы единственного числа последних. Сформулированное же выше правило выдвигает менее сильное ограничение, согласно которому к одному классу причисляется пара лексем, если хотя бы одна из них способна всегда заменять другую, то есть не только в случае тождества дистрибуции, но и в случае, когда дистрибуция одной лексемы составляет часть позиционных возможностей другой (то есть дистрибутивные возможности двух лексем характеризуются отношением включения). Действительно, в этом случае мы не можем рассматривать включаемый элемент как представитель особого класса, поскольку во всех случаях своего появления в тексте он может быть заменен включающим элементом. Речь может, следовательно, идти лишь о «слабом» подтипе внутри основного типа, поскольку его появление в тексте связано с некоторыми дополнительными условиями сверх общих условий, обязательных для всего класса в целом.

Таким образом, в пределах одного формального класса могут быть объединены элементы, обладающие разным объемом парадигмы. Это обстоятельство, в свою очередь, ставит нас перед задачей установления структуры парадигмы уже не отдельных лексем, а формального класса лексем в целом. В парадигмах отдельных лексем те или иные противопоставления вариантов могут быть нейтрализованы (вследствие омонимии представляющих эти варианты словоформ) или даже могут совсем отсутствовать (вследствие дефектности парадигмы). В то же время и в парадигме формального класса, естественно, должны быть учтены все противопоставления вариантов, свойственные членам этого класса. Поэтому последняя может быть построена лишь на основе сопоставления парадигм отдельных лексем и выявления таким образом всех противопоставлений, встречающихся между элементами внутри данных частных парадигм.

Итак, правило построения категориальной парадигмы (формального класса лексем) может быть полностью сформулировано следующим образом.

Две лексемы считаются принадлежащими к одному формальному классу, если во всех позициях, определяемых с точки зрения категориальной сочетаемости, которые занимают варианты одной лексемы, возможна их замена по крайней мере одним из вариантов другой лексемы без нарушения формальной правильности.

С другой стороны, если дистрибутивные возможности лексем (с точки зрения категориальной сочетаемости) образуют пересечение⁴⁷, данные лексемы относятся к разным формальным классам.

Таким в целом представляется круг проблем, связанных с построением морфологического описания слов. В заключение следует еще раз подчеркнуть, что разработанные здесь правила отнюдь не носят императивного характера и намечают лишь один из возможных путей решения трудных проблем, встающих при разработке грамматического учения о слове.

Поступила в редакцию
в январе 1972 г.

⁴⁷ Мы уже говорили о том, что все полнозначные слова русского языка имеют по крайней мере одну общую позицию (между паузами), так что говорить об отношении исключения при определении их дистрибутивных возможностей не имеет смысла.

К ВОПРОСУ О СЕГМЕНТАЦИИ СВЯЗНОГО ТЕКСТА НА «СВЕРХФРАЗОВЫЕ ЕДИНСТВА»

Б. А. Маслов

1. В работе предпринята попытка проанализировать строение текста с точки зрения уровня «сверхфразовых единств». Здесь исследуются идентичные тексты на двух различных (хотя и родственных) языках. Текст на сербохорватском языке переведен на русский язык и два текста рассматриваются параллельно. Это позволяет показать различия в построении текстов не как различие композиции содержания, а как результат действия особых структурных данных — грамматики «сверхфразовых единств». Выяснению общих черт этой грамматики и посвящена данная работа.

В работе приведена формальная классификация типов связи между предложениями, показаны способы перехода от одной системы правил к другой (перевод на уровне «сверхфразовых единств»). Предпринята попытка построить общую модель взаимодействия между предложениями в тексте, которая может быть алгоритмизована в виде правил порождения текста, которые надстраиваются над правилами порождения отдельных предложений.

Анализ на сверхфразовом уровне может иметь большое, принципиальное значение для решения многих актуальных проблем современного языкознания, в т. ч. и для решения таких важных проблем прикладного характера, как машинный перевод и автоматическая компрессия текстов (автоматическое реферирование, индексирование, аннотирование). Анализ на сверхфразовом уровне имеет, безусловно, значение и для более близких целей, например для изучения языков и для «ручного» перевода. Сверхфразовый анализ может быть использован и при сопоставительном анализе индивидуальных или функциональных стилей. Описанную ниже методику можно усовершенствовать с помощью привлечения методов статистического анализа или некоторых других известных методов проверки статистических гипотез. Таким образом, стало бы возможным сравнение

систем (текстов) целиком и измерение их относительной близости или отдаленности друг от друга. Это позволило бы по-новому подойти к проблеме классификации и группировки разных текстов. Однако проблемы такого количественного подхода в работе не рассматриваются¹.

2. Системные отношения предполагают единство парадигматических и синтагматических отношений. Описание системных отношений на любом уровне должно учитывать оба эти аспекта. Парадигма некоторой единицы любого языкового уровня представляет собой набор вариантов данной единицы; из них каждый раз осуществляется выбор того или иного варианта в зависимости от требований позиции, т. е. парадигма представляет собой объединение ряда форм, из которых осуществляется выбор. Поэтому построение парадигмы какой-либо единицы предполагает наличие сведений о ее синтагматике, о распределении в тексте.

В нарушение данного общего принципа описание синтаксических структур обычно ограничивается описанием их состава. Предложение рассматривается как совокупность единиц более низкого уровня, а именно слов. В этом-то и состоит «морфологизм» синтаксиса. Поэтому и определение предложения опирается на экстралингвистические факторы (ср. отнесенность к действительности, соответствие логическому суждению, наличие акта коммуникации и т. п.).

Всякая связь предполагает ограничения в грамматическом оформлении связываемых элементов. В тексте имеются ограничения на сочетаемость. Предложения в тексте не просто соположены, в тексте господствует регламентация связей между предложениями. Грамматическое оформление элементов структуры предложения определяется позиционно. Говорящий сталкивается с проблемой выбора (ср. 5 ступеней актуализации у Ф. Данеша²). Иногда выбор обусловлен автоматически структурными связями. Некоторые категории, по которым оформляются активные элементы предложения, оказываются «свободными» (допускающими возможность выбора), другие являются «связанными».³

Слово не является единицей высшего языкового уровня; синтаксис является особым языковым уровнем, единицей которого

¹ Ср. S. Y. W. Su и К. Е. Нагрег, Доклад на международной конференции по прикладной лингвистике, 1969 г., — «Информатика», 1970, № 3, стр. 102.

² Ф. Данеш, Опыт интерпретации синтаксической омонимии, — ВЯ, 1964, 5.

³ Об этом см. подробнее в статье: Б. М. Гаспаров, О генеративном принципе описания синтаксических структур, «Ученые записки Тартуского университета», вып. 219, Труды по русской и славянской филологии, XII, серия лингвистическая, Тарту, 1968, стр. 55—87.

является предложение. В связи с этим предложения можно рассматривать не с точки зрения их состава, а как целостные единицы, функционирующие в тексте и обладающие различными возможностями сочетаемости в тексте. «Грамматика предложений» должна включать парадигматику и синтагматику (описание структур, образующихся из сочетания в тексте различных типов предложений).

В синтаксисе должен соблюдаться общий для всех языковых уровней принцип, а именно: для исследования какого-либо явления необходимо выйти за пределы этого явления. В этом отношении языковые уровни изоморфны, точнее изоморфным должно быть описание языковых уровней.

3. Если бы тексты не были организованы в какие-то смысловые или грамматические единства, то мы могли бы назвать текстом любое сочетание разноструктурных и разносмысловых грамматически правильных предложений. К каждому предложению в таком тексте необходимо было бы примысливать ситуацию, объем информации которой был бы равен объему информации в существующих в письменной форме языка абзацах. Только в этом случае такие тексты выполняли бы свою коммуникативную функцию. В этом случае и говорящий, и слушающий должны быть связаны для взаимопонимания одинаковыми правилами примысливания ситуаций и развертывания того, что было реализовано в речи, иначе говоря, все владеющие данным языком предстали бы перед нами как механизмы, настроенные на одну программу, что невозможно представить для человеческого коллектива. Даже в обычной речи, по утверждению Гумбольдта, всякий из нас, слушающий чужую речь и понимающий ее, по-своему апперцепирует слова и значения, а смысл речи будет всякий раз для каждого субъективным, т. е. процесс мысли, пробуждаемый в нас чужой речью, никогда вполне не совпадает с теми процессами, которые происходят у говорящего⁴. По предположению Жинкина, существует отдельный механизм порождения речи и механизм дешифровки, причем мы дешифруем текст, начиная с уровня «сверхфразовых единств».

На всех лингвистических уровнях мы осуществляем выбор. Так, первоговорящий всегда задает ту область, в пределах которой будет идти беседа. Если бы это было не так, тогда коммуникация была бы в принципе невозможна, или была бы возможна только такая коммуникация, которая является довольно распространенной в современном художественном творчестве, когда отвечающий думает в пределах области, заданной первоговорящим, а манифестируются его мысли в цепочках мор-

⁴ Цит. по кн.: Л. С. Выготский, Психология искусства, М., «Искусство», 1968.

фем, совершенно неадекватных его мыслям. Отвечающий при этом прячет свою мысль в неадекватную манифестацию. Особенно хорошо операция выбора прослеживается на уровне грамматических форм (морфологических и синтаксических) и в такой неформализованной области как предмет разговора (семантика).

Согласно последним психолингвистическим исследованиям (А. А. Леонтьев) существует не только механизм речеобразования, но и отдельный механизм речевосприятия. В условиях диалогической речи после первых реплик механизм восприятия речи (механизм декодирования) уже настраивается на какую-то область беседы (предмет беседы) и если первоговорящий выходит из этой первоначально заданной области, то это часто приводит к непониманию (ср. трудность восприятия образной речи, загадки, трудность восприятия особо насыщенной образами поэзии). На фонетическом уровне воспринимающий также ожидает после какого-то звука услышать определенные звуки (их возможный набор ограничен), т. е. воспринимающий как бы заранее настроен на восприятие наиболее вероятных элементов, ожидает их. В этом смысле он является безошибочным интуитивным знатоком ряда очередности элементов по их вероятностным характеристикам. В тех случаях, когда интуиция воспринимающего оказывается ошибочной, его воспринимающий механизм возбуждается более обычного, выводится из равновесия, напрягается, это возбуждение иррадирует, что является дополнительным положительным стимулом для возможностей восприятия, увеличивает эти возможности, т. к. неожиданное содержит больше информации. В случае продолжительных и постоянных ошибок предполагающего по своей природе воспринимающего механизма иррадиация приводит к за пределами торможению, ошибки перестают быть стимулятором возможностей восприятия. При соблюдении меры образности такого не происходит.

4. Парадигма — набор форм единицы какого-либо лингвистического уровня, отличающихся хотя бы по одному грамматическому значению. Количество грамматических значений, по которым различается какая-либо форма парадигмы от исходной формы, можно назвать порядком отклонения (от исходной формы парадигмы). В связной речи возможно употребление не всех членов парадигмы какой-либо единицы в силу ограничений, накладываемых позицией данной единицы. Чаще всего невозможны те члены парадигмы, которые имеют большой порядок отклонения (если это обычное повествование). Такая невозможность употребления данных форм парадигмы объясняется стремлением языка защититься от «помех» для коммуникации, т. к. в случае отсутствия такой особенности языка мы вынуждены были бы разрывать текст, давая вставные пояснения, объяс-

няющие употребление парадигматической формы, сильно отклоняющейся грамматически от доминирующего способа описания, конституируемого, в основном, формами глагольного вида, времени, наклонения; это противоречит функции языка, как экономного средства коммуникации.

Итак, «сокращение» парадигмы в условиях контекста объясняется грамматической регламентацией и некоторыми задачами коммуникации (необходимость помехозащищенности и экономности языка как средства коммуникации). В этой связи интересно было бы проследить при анализе текстов за тем, какие члены парадигмы предложения (с каким порядком отклонения) «выбиваются» контекстом и как это «выбивание» распределяется линейно.

Таким образом, если текст состоит из разноструктурных и разносмысловых предложений, то примысливание ситуации к каждому предложению релевантно. Это противоречит функции языка, как средства для быстрого взаимопонимания и общения. В правильных текстах такое примысливание ситуации к каждому предложению нерелевантно. В художественных текстах необходимость примысливания ситуации является уже не языковым, а чисто художественным феноменом, т. е. величиной второго порядка по отношению к естественному языку, эта необходимость составляет специфику словесного искусства, где каждый элемент имеет вторые, непрямые значения.

5. Разноструктурные предложения могут создавать абзац, он собственно и состоит из разноструктурных предложений. В абзац входят предложения, построенные по различным структурным «формулам». Разносмысловые предложения не создают абзаца, поэтому, казалось бы, первейшим условием существования абзаца является соизмеримость смысла предложений. Однако соизмеримыми в смысловом отношении они становятся лишь в контексте, именно контекст делает их таковыми, т. е. это пассивный процесс при порождении абзаца. Активным при порождении абзаца является процесс выбора структуры предложений, составляющих абзац, а также процесс выбора грамматического оформления элементов предложения.

Для доказательства существования грамматических связей между предложениями в «сверхфразовом единстве» можно прибегнуть к следующему эксперименту: расписать предложения какого-либо текста на карточки, карточки раздать билингам, каждый из них переводит по одному предложению. Составленный из переведенных таким образом предложений текст уже не является связным. Мы проделывали такой эксперимент для текстов на эстонском языке, которые переводились на русский язык. Эстонское слово 'ta' билингвы переводили то как «он», то как «она», поэтому отдельные предложения текста оказались несоотнесенными по роду. Для других языков в случае такого

эксперимента будет происходить неувязка по другим категориям.

6. Важность сегментации текста на «сверхфразовые единства» является следствием того, что в сообщении развертывается социальная природа речи. Нахождение этой единицы подтверждает существование в языке изоморфности языковых уровней. Изоморфность заключается в том, что «конститутивные единицы всех уровней образуют парадигмы, в этом отношении дифференциальный уровень (или одномерные единицы) ничем не отличается от прочих «знаковых» уровней (двусторонние единицы)»⁵.

Разработка «сверхфразовых единств» поможет адекватно передать синтаксическую доминанту писателя при переводе с одного языка на другой. Дело в том, что в тексте предложения не просто нанизываются по смыслу, это не просто соположение соизмеримых по смыслу предложений. Предложения в контексте находятся в некоторых формальных отношениях между собой. Взаимодействие предложений определяется набором категорий, характерных для данных структурных «формул» предложений. Этот набор категорий изменяется в зависимости от требований позиции. Регламентация (невозможность некоторых членов парадигмы предложений) обусловлена позиционными требованиями. Так, например, в контексте: «Автор этой книги подтверждает теоретически то, что в нашем веке было практически выведено до и независимо от него в виде конечного описания интеллектуального и иррационального. Он известным образом только обобщает это окончательно завершенное расхождение рационального сознания и поэтической мечты» — в предложении 2 невозможны некоторые варианты парадигмы, если данное предложение взято в контексте, а именно: повелительное и сослагательное наклонение, множественное число, женский и средний род, 1-ое и 2-ое лицо подлежащего.

Взаимодействие предложений в контексте нельзя сводить к их смысловой соотнесенности. Отношения между предложениями носят как смысловой, так и формальный характер.

При этом, приводимое часто в качестве критерия выделения «сверхфразовых единств» перенесение некоторых элементов лексической или логической структуры из одного предложения в другое также является средством, выражающим связь между взаимодействующими предложениями. Такие отношения, как например, замена существительного местоимением в следующем предложении, также поддаются формализации, но могут быть использованы лишь как дополнительный критерий при описании взаимодействия предложений, а не как основной принцип

⁵ Э. А. Макаев, К вопросу об изоморфизме, — ВЯ, 1961, 5, стр. 56.

сегментации текста на «сверхфразовые единства». Этот тип связи не является универсальным, он «работает» лишь спорадически, т. к. стилистические требования делают его нерегулярным. Однако такой тип связи предложений должен учитываться при переводе. Эти отношения проявляются нагляднее, чем регламентированность по категориям.

Возможность выделения «сверхфразовых единств» обеспечивает наиболее эффективное обучение связной речи на иностранном языке. Изучающий иностранный язык приучается оперировать целыми «макросемами» или целыми грамматическими «блоками».

Наконец, рассмотрение «сверхфразовых единств» делает правомерным изучение предложений как целостных синтаксических единиц. Мы не можем рассматривать предложение как целостную единицу в пределах ее самой. Для проверки функционирования и сочетаемости предложений мы должны ввести их в контекст. Синтаксис же рассматривает, в основном, из чего состоит предложение, из каких элементов оно построено. Такой подход равносителен рассмотрению слов, как единиц, состоящих из морфем, при этом не рассматриваются парадигматические классы слов и сочетаемость слов в пределах единиц более высокого языкового уровня. Описывая сочетаемость предложений, мы еще не достигаем уровня «сверхфразовых единств», т. к. не выходим за его пределы. Для изучения «сверхфразовых единств» мы должны рассмотреть парадигматические классы «сверхфразовых единств» и их синтагматику. Тут же возникает проблема инвариантов «сверхфразовых единств» и типологии пограничных сигналов.

7. При сегментации текста на «сверхфразовые единства» мы используем принцип регистрации нарушения типовых ограничительных парадигматики.

Методика анализа текстов состоит в следующем: вначале составляются матрицы свободных связанных категорий для каждого предложения, взятого изолированно, вне контекста (т. е. устанавливается набор категорий для каждого предложения), затем определяется, какие варианты парадигмы в данном контексте невозможны в силу требований позиции. Там, где регламентация прекращается, находится граница «сверхфразовых единств». Здесь нас интересуют синтагматические отношения между единицами в тексте. Они оказываются выраженными в самих этих единицах. Структурные отношения связаны с парадигматикой соотносимых единиц. Эти отношения являются выбором в определенных случаях того или иного члена парадигмы. Мы останавливаемся на одной из возможностей, которые нам потенциально предоставлены, т. е. на входе — общий смысл, а на выходе — способ выражения, или актуализация. Для выделения «сверхфразовых единств» мы должны проверить

поведение всех категорий (именных и глагольных) в различных структурных типах предложений, чтобы при рассмотрении контекста можно было определенным типам предложений автоматически приписывать весь набор связанных (частично или полностью), свободных и нейтрализованных категорий. Наличие парадигмы является свойством порождения, это способность осуществлять больший (при полной парадигме) или меньший выбор (при неполной парадигме), ср. высказывание Гумбольдта: «Язык следует рассматривать не как застывший результат порождения, а как сам процесс порождения».

При рассмотрении синтагматических отношений мы не учитываем распространение предложений, т. к. их варибельность (формальная и особенно лексическая) слишком велика. Однако в тех случаях, когда распространение является причиной регламентированности по какой-либо категории (чаще всего по категории числа), мы учитываем и распространение, вводя его в ядерную структуру. Чаще же всего распространение не оказывает никакого влияния на возможности сочетаемости предложений в тексте.

Выделяются следующие типы структурных отношений между предложениями: детерминация, или односторонняя зависимость, координация, или взаимная зависимость (две детерминации, направленные в различные стороны), констелляция, или факультативная связь соположенных элементов. Эти типы отношений заимствованы нами из глоссематической теории. Ниже, при анализе отрывка текста все эти отношения будут проиллюстрированы.

Эти типы структурных отношений являются внутренним планом, планом содержания синтагматических отношений. Их манифестируют в линейной цепи (план выражения) отношения формального, дистрибутивного и нулевого управления, которые понимаются в соответствии с работой Б. М. Гаспарова «Опыт теории синтагматических связей»⁶, эту методику мы переносим на более высокий уровень языковой структуры.

В зависимости от расположения взаимодействующих предложений относительно друг друга мы различаем следующие типы связи: контактная, дистактная, которые могут быть и прогрессивными, и регрессивными, а также двусторонними при координативных отношениях. Кроме того, выделяется разрывная связь, примеры которой немногочисленны.

В предложении есть слова, употребление которых факультативно, т. е. их форма и вообще присутствие в контексте не диктуются соседними словами, участие этих слов в структуре предложения необязательно. По аналогии с уровнем предложения внутри «сверхфразовых единств» встречаются такие пред-

⁶ «Ученые записки Тартуского госуниверситета», вып. 266, 1971.

ложения, употребление которых не навязано соседними предложениями. Такие предложения как бы выпадают из структуры «сверхфразовых единств», разрушают ее компактность, создают дополнительное паузирование. Такие предложения могут быть опущены без ущерба для смысла. Такие связи Л. Харрис и называет разрывными. Функционально такие предложения аналогичны модальным словам.

Представляется затруднительным определить законы сочетаемости «сверхфразовых единств». Здесь, однако, можно использовать управление по наклонению (сильное и слабое) между «сверхфразовыми единствами», т. к. наклонение в данном случае является наиболее «работающей» категорией.

8. В общем виде модель для интерпретации взаимодействия предложений в тексте выглядит следующим образом:

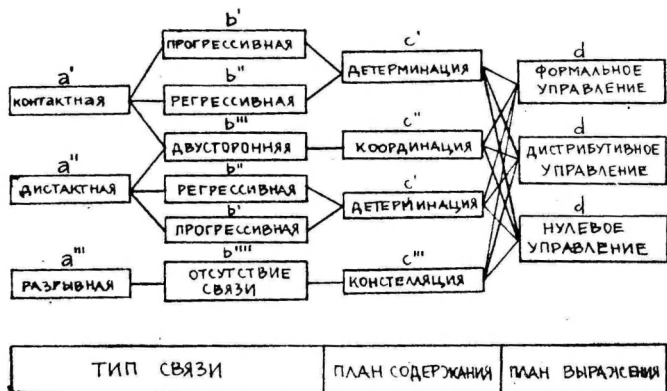

В данной модели между c и d нет одно-однозначных соответствий, комбинации a'b', a'b'', a''b'', a''b' всегда соответствуют c', комбинации a'b''' и a''b''' всегда сопутствуют c'', а комбинация a'''b'''' — c'''. Это позволяет произвести некоторые перестановки в матричном представлении текста.

Если сегментируемый текст распisać в буквах, то нижний индекс у c будет означать порядковый номер той категории, по которой происходит взаимодействие предложений, например, запись c'24' будет означать детерминацию по виду (слабое управление) — здесь 2 означает порядковый номер категории в матрице набора категорий, а ее верхний штрих (') — слабое управление, кроме того, здесь имеет место детерминация по числу (сильное управление), ср. 4''. Индекс у d будет означать номер комбинации управления (один из 16, предложенных Б. М. Гаспаровым в указанной статье — сноска 6).

9. Приведем для примера полный анализ небольшого отрывка текста. Текст на сербохорватском языке:

① Pisac ove knjige potvrđuje na teorijskom nivou ono ①a što je u našem veku na planu duha bilo praktično izvedeno pre i nezavisno od njega u obliku konačne diskrepancije intelektualnog i iracionalnog. ② On na izvestan način samo uopštava ovaj konačno dovršan razlaz racionalnog saznanja i poetske mašte.

③ Bašelarovo filozofsko delo je obrazloženo izvedena potvrda razilaska mašte i intelekta, iracionalnog i racionalnog ④ Bašelar je vozio svoju misao na dva paralelna koloseka konstituišući jednu filozofiju ④a koja pokušava da racionalno i iracionalno učini komplementarnim. ⑤ To je sve ⑤a što filozofija, po njegovom mišljenju, može da učini.

⑥ Bašelar je u uvodu ovoga svoga dela rezimirao opšte teze svoje poetike. ⑦ Tu se nalaze izložena osnovna načela ⑦a od kojih on polazi u razvijanju ideja jedne poetike prostora. ⑧ Među ovim načelima fundamentalno je ono ⑧a koje postulira nemogućnost filozofije da naučno pristupa pesničkoj imaginaciji.

⑨ Odričući vrednost naučnom instrumentariju kao primerenom pristupu pesničkoj imaginaciji Bašelar istovremeno staje vrlo blizu nadrealističkih shvatanja pesničke imaginaciji ⑨a jer kao i nadrealistima i Baselaru je blisko uverenje o akauzalnosti pesničke slike. ⑩ On kaže: ...»

Ниже приводим сводную матрицу набора категорий в предложениях, взятых изолированно и в контексте, здесь вводятся следующие обозначения: \vdash вариант парадигмы, возможный для предложения в изолированном положении и в контексте, \pm вариант парадигмы, возможный для предложения в изолированном положении и невозможный в контексте, $-$ нейтрализация (лексическая, грамматическая или лексико-грамматическая), членение на «сверхфразовые единства» (см. стр. 106, 111).

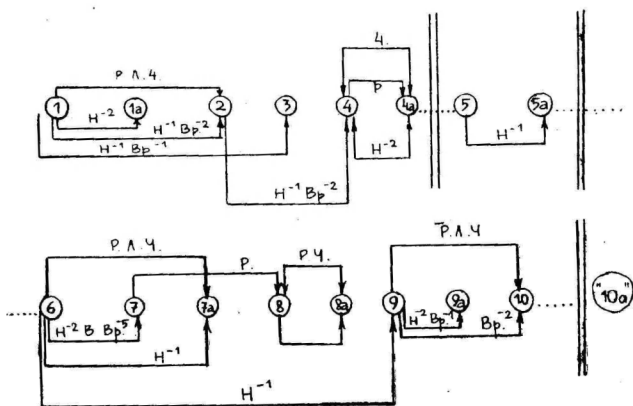

Здесь, разумеется, указаны не все связи. Связи предложений в «сверхфразовых единствах» гораздо разнообразнее и многочисленнее. Однако указания этих связей достаточно для того, чтобы показать стяжение предложений и грамматическую компактность «сверхфразовых единств». Здесь почти не передаются регрессивные связи, т. к. мы принимаем, в основном, во внимание условия порождения и автоматического перевода, когда за предложением, которое порождается, еще ничего не следует в отличие от «ручного» перевода, когда мы имеем готовый текст.

Распределение предложений по «сверхфразовым единствам»

1 1a 2 3 4 4a || 5 5a || 6 7 7a 8 8a 9 9a 10 ||

Взаимодействие ядерных структур:

1/С^и+Г_{спр.} 1a/М^и+П_{чкр.}страд. 2/М^и+Г_{спр.} 3/С^и+С^и 4/С^и+Г_{спр.}
 4a/М^и+Г_{спр.}+Инф. 5/М^и+М^и 5a/С^и+Г_{спр.}+Инф. 6/С^и+Г_{спр.}
 7/Г_{спр.}+С^и 7a/М^и+Г_{спр.} 8/Пр.^и+М^и 8a/М^и+Г_{спр.} 9/С^и+Г_{спр.}
 9a/Пр.^и+С^и 10/М^и+Г_{спр.}

Текст на русском языке:

① Автор этой книги подтверждает теоретически то, ①a что в нашем веке было практически выведено до и независимо от него в виде конечного описания интеллектуального и иррационального. ② Он известным образом только обобщает это окончательно завершённое расхождение рационального сознания и поэтической мечты. ③ Философское сочинение Башелара — обоснованно выведенное подтверждение различия мечты и интеллекта, иррационального и рационального. ④ Башелар направил свою мысль двумя параллельными путями, создавая философию, ④a которая пытается рациональное и иррациональное сделать комплементарным. ⑤ Это всё, ⑤a что философия, на его взгляд, может сделать.

⑥ Башелар во введении своего сочинения резюмировал общие тезисы своей поэтики. ⑦ Здесь находятся основные принципы, ⑦a из которых он исходит в развитии идей поэтики пространства. ⑧ Среди этих принципов фундаментальным является тот, ⑧a который постулирует неспособность философии научно подойти к поэтической образности. ⑨ Отрицая полезность научного инструментария как обычного подхода к поэтической образности, Башелар в то же время стоит очень близко к сюрреалистическому пониманию поэтической образности, ⑨a т. к. и сюрреалистам, и Башелару близка уверенность в акаузальности поэтической картины. ⑩ Он говорит: «.....»
 Ниже мы приводим анализ данного текста, который является переводом проанализированного выше текста на сербохор-

Общая схема взаимодействия предложений в контексте (стр. 105).

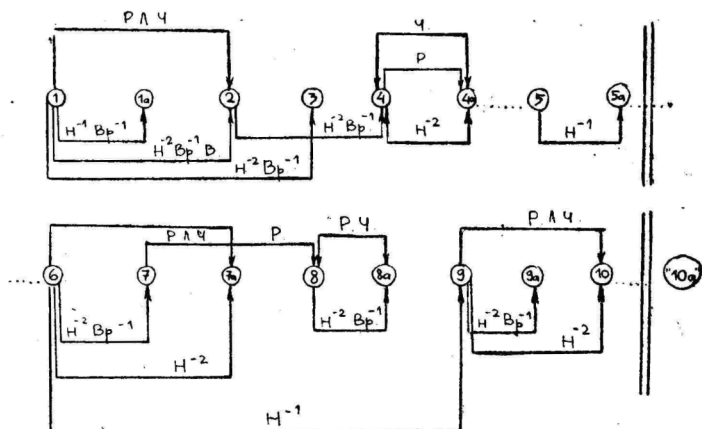

ватском языке. Все обозначения, введенные выше, остаются действующими и для данного текста. Вначале мы приводим «Сводную матрицу набора категорий в предложениях, взятых в изолированном положении и в контексте (см. стр. 111).
Распределение предложений по «сверхфразовым единствам»:

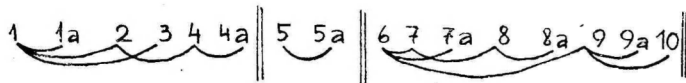

Взаимодействие ядерных структур:

1/С^и+Г_{спр.} 1a/М^и+Пч.кр.страд. 2/М^и+Г_{спр.} 3/С^и+С^и 4/С^и+Г_{спр.}
4a/М^и+Г_{спр.} 5/М^и+М^и 5a/С^и+Г_{спр.}+Инф. 6/С^и+Г_{спр.} 7/Г_{спр.}+С^и
7a/М^и+Г_{спр.} 8/Пр.тв.+М^и 8a/М^и+Г_{спр.} 9/С^и+Г_{спр.} 9a/Пр.кр.+С^и
10/М^и+Г_{спр.}

10. Окончательная матричная запись учитывает взаимодействие различных предложений в тексте (и прогрессивное, и регрессивное, и двустороннее). Эта запись позволяет производить с ней различные операции в зависимости от целей и задач исследователя. Так, например, может представлять некоторый интерес выяснение соотношения фигур членения на «сверхфразовые единства» и фигур интонационного и актуального членения связной речи. В данной работе особо не рассматривались вопросы возможностей использования полученной матричной записи, однако, такая запись является очень экономной, если точно условиться о том, что кроется за каждым символом и индексом

№№ пред.	Категория																
	Наклонение (1)			Вид (2)		Время (3)							Число (4)		Па- деж (5)	Род (6)	Лицо (7)
	импер.	по- тенц.	сосл.	НСВ	СВ	наст.	аор.	имп.	перф.	плюс- квям- перф.	фут. I	фут. I	ед.	мн.			
1	2	3	4	5	6	7	8	9	10	11	12	13	14	15	16	17	18
1	+	+	+	+	+	+	+	+	+	+	+	+	+	+	-	-	-
1a	±	±	±	±	±	+	+	+	+	+	±	±	+	±	-	-	±
2	±	+	+	+	+	+	+	+	+	+	±	±	+	±	-	±	±
3	±	+	+	+	-	+	-	+	+	-	±	-	+	+	-	-	-
4	±	±	+	+	-	+	-	+	+	+	±	±	+	-	-	-	-
4a	±	±	+	+	+	+	+	+	+	+	+	+	+	±	-	±	-
5	+	+	+	+	-	+	-	+	+	-	+	-	-	-	-	-	-
5a	±	+	+	+	-	+	-	+	+	+	+	+	+	-	-	-	-
6	+	+	+	+	+	+	+	-	+	+	+	+	+	-	-	-	-
7	±	±	±	±	±	+	±	±	±	±	±	±	+	+	-	-	-
7a	±	+	+	+	+	+	+	+	+	+	+	+	+	±	-	±	±
8	+	±	+	+	-	+	-	+	+	-	+	-	+	+	-	±	+
8a	±	±	+	+	+	+	+	-	+	+	+	+	+	±	-	±	-
9	±	+	+	+	+	+	+	+	+	+	+	+	+	-	-	-	-
9a	±	±	+	+	-	+	-	+	+	-	±	-	+	-	-	-	-
10	+	+	+	+	+	+	+	+	+	+	±	±	+	±	-	±	±

сом. Полученные окончательные матрицы, видимо, могут быть объектом некоей математической интерпретации, но это пока всего лишь наше предположение. Ниже приводим окончательную матричную запись проанализированного здесь отрывка текста (на русском языке).

Матричная запись текста на русском языке:

(1—1a) $a'b'c'_1''d_4$	(2—4) $a''b'c'_1''d_8$	(4—4a) $a'b'c'_6''d_4$
(1—2) $a''b'c'_4''d_4$		$a'b'''c''_4''d_4$
$a''b'c'_1''d_8$		$a'b'''c''_1''d_8$
(1—3) $a''b'c'_1''d_4$		
(4a—5) $b'''c'''d_{16}$	(5—5a) $a'b'c'_1'd_6$	(5a—6) $b'''c'''d_{16}$
(6—7) $a'b'c'_1''d_8$	(7—8) $a''b'c'_6''d_8$	(8—8a) $a'b'''c''_4''d_8$
(6—7a) $a''b'c'_4''d_1$		$a'b'c'_1''d_8$
(6—9) $a''b'c'_1''d_8$		
(9—9a) $a'b'c'_1''d_4$		
(9—10) $a''b'c'_4''d_1$		
$a''b'c'_1''d_8$		

Данная матричная запись читается слева направо и сверху вниз.

11. Приводимые в данной работе выводы сделаны на основе анализа больших кусков текстов различного жанра. Произведенный в данной работе анализ является лишь небольшой частью, которая имеет, в основном, иллюстративный характер. В плане содержания преобладает структурное отношение детерминации. Координация наблюдается, в основном, между главными и придаточными предложениями, а также между предложениями с одинаковым структурным контуром. Но даже для этих случаев координация не всегда является обязательной. Констеллятивные отношения наблюдаются на стыке «сверхфразовых единств», а также иногда и в случае вводных предложений, которые как бы рассекают монолитность «сверхфразового единства», делают его более проницаемым и создают ложные границы между «сверхфразовыми единствами».

Сильное управление по наклонению чаще всего происходит при наличии возвратного глагола в подчиненном предложении (ср. отношения предложений 6—7), глагола бытия (1—1a, 9—9a), глагола действия (4—4a, 8—8a). Сильное управление по времени имеет место при возвратных глаголах (6—7), при глаголах желания. Зачастую трудно определить, откуда исходит регламентированность по наклонению, она как бы пронизывает все «сверхфразовое единство». Это объясняется особым положением категории наклонения в структуре предложения (см. сноску 3).

Характер взаимоотношения предложений в контексте

№№ СЕ	№№ взаимод. предлож.	Стр. схемы	Лексич. заполнение	Линии взаимод.	План содерж.	Жесткость управления (сильное, слабое)	План выраж.	Тип связи
					Тип структ. отнош.			
1	2	3	4	5	6	7	8	9
I	1 — 1a	$S^{\#} + \Gamma_{\text{спр.}}$ $M^{\#} + \text{Пч.кр.}$	Pisac... potvrduje... ... što je... bilo... izvedeno...	$\Gamma_{\text{спр.}}$ — связь.	детерминация по H^{-2}	сильное	комбина- ция 4	контактная прогрессивная
	1 — 2	$S^{\#} + \Gamma'_{\text{спр.}}$ $M^{\#} + \Gamma''_{\text{спр.}}$	Pisac... potvrduje... Op... uopštava...	$S^{\#} - M^{\#}$ $S^{\#} - M^{\#} - \Gamma''_{\text{спр.}}$ $M^{\#} - S^{\#} - \Gamma'_{\text{спр.}}$ $\Gamma'_{\text{спр.}} - \Gamma''_{\text{спр.}}$	детерм. по Р. Л. Ч. коорд., опоср. $M^{\#}$ коорд., опоср. $S^{\#}$ детерм. по H^{-1} Вр-2*	сильное слабое	комб. 4 комб. 8 комб. 6 комб. 8	дистактная прогрессивная дистактная двусторонняя дистактная прогрессивная
	1 — 3	$S^{\#} + \Gamma_{\text{спр.}}$ $S^{\#} + S^{\#}$	Pisac... potvrduje... ... delo je... potvrda.	$\Gamma_{\text{спр.}}$ — связь.	детермин. по H^{-1} Вр.-1	слабое	комб. 4	дистактная прогрессивная
	2 — 4	$M^{\#} + \Gamma_{\text{спр.}}^{\#1}$ $S^{\#} + \Gamma''_{\text{спр.}}$	Op... uopštava... Bašelar je vozio...	$\Gamma_{\text{спр.}}^{\#*}$ — $\Gamma'_{\text{спр.}}$	детерм. по H^{-1} В-2	слабое	комб. 8	дистактная прогрессивная
	4 — 4a	$S^{\#} + \Gamma'_{\text{спр.}} + \text{расп.}$ $M^{\#} + \Gamma_{\text{спр.}} + \text{Инф.}$	Bašelar je vozio... ... koja pokušava da... učini...	распр. — $M^{\#}$	коорд. по Ч. детерм. по Р. коорд. по H^{-2}	сильное	комб. 4 комб. 8	контактная двусторонняя контактная прогрессивная контактная двусторонняя

1	2	3	4	5	6	7	8	9
	4a—5	$M_1^{\text{II}} + \Gamma_{\text{спр.}} + \text{Инф.}$ $M_2^{\text{II}} + M_3^{\text{II}}$... koja pokušava da... učini... To je sve...	—	конstellация	—	комб. 16	—
II	5 —5a	$M^{\text{II}} + M^{\text{II}}$ $M^{\text{II}} + \Gamma_{\text{спр.}} + \text{Инф.}$	To je sve... ... filozofija... može da učini...	связка— $\Gamma_{\text{спр.}}$	детерм. по H^{-1}	слабое	комб. 6	контактная прогрессивная
	5a—6	$C^{\text{II}} + \Gamma_{\text{спр.}} + \text{Инф.}$ $C_1^{\text{II}} + \Gamma_{\text{спр.}}''$... filozofija... može da učini... Bašelar je... rezi- mirao...	—	конstellация	—	комб. 8	—
III	6 —7	$C_1^{\text{II}} + \Gamma_{\text{спр.}}'$ $\Gamma_{\text{спр.}}'' + C_2^{\text{II}}$	Başelar je... rezi- mirao... .. se nalaze.. nače- la...	$\Gamma_{\text{спр.}}' - \Gamma_{\text{спр.}}''$	детерм. по $H^{-2}B, Bp^{-5}$	сильное	комб. 8	контактная прогрессивная
	6 —7a	$C^{\text{II}} + \Gamma_{\text{спр.}}'$ $M^{\text{II}} + \Gamma_{\text{спр.}}''$	Başelar je... rezi- mirao... ... on polazi...	$C^{\text{II}} - M^{\text{II}}$ $C^{\text{II}} - M^{\text{II}} - \Gamma_{\text{спр.}}''$ $M^{\text{II}} - C^{\text{II}} - \Gamma_{\text{спр.}}'$ $\Gamma_{\text{спр.}}' - \Gamma_{\text{спр.}}''$	детерм. по Р. Л. Ч. коорд., опоср. M^{II} коорд., опоср. C^{II} детерм. по H^{-1}	сильное слабое	комб. 1 комб. 8 комб. 6 комб. 8	дистактная прогрессивная дистактная двусторонняя дистактная прогрессивная
	6 —9	$C_1^{\text{II}} + \Gamma_{\text{спр.}}'$ $C_2^{\text{II}} + \Gamma_{\text{спр.}}''$	Başelar je... rezi- mirao... .. Bašelar.. staje..	$\Gamma_{\text{спр.}}' - \Gamma_{\text{спр.}}''$	детерм. по H^{-1}	слабое	комб. 8	дистактная прогрессивная

1	2	3	4	5	6	7	8	9
7 — 8	$\Gamma_{\text{спр.}} + C^{\text{н}}$ $\text{Пр.}^{\text{н}} + M^{\text{н}}$.. se nalaze .. načela fundamentalno je ono ...	$C^{\text{н}} - M^{\text{н}}$	детерм. по Р.	сильное	комб. 8	дистактная прогрессивная	
8 — 8a	$\text{Пр.}^{\text{н}} + M_1^{\text{н}}$ $M_2^{\text{н}} + \Gamma_{\text{спр.}}$. fundamentalno je ono koje postulira ..	$M_1^{\text{н}} - M_2^{\text{н}}$ связка — $\Gamma_{\text{спр.}}$	коорд. по Р. Ч. детерм по H^{-2}	сильное	комб. 6 комб. 6	контактная двусторонняя контактная прогрессивная	
9 — 9a	$C_1^{\text{н}} + \Gamma_{\text{спр.}}$ $\text{Пр.} + C_2^{\text{н}}$.. Bašelar .. staje je blisko uverenje ...	$\Gamma_{\text{спр.}}$ — связь.	детерм. по H^{-2} Вр. ⁻¹	сильное по Н., слабое по Вр.	комб. 4	контактная прогрессивная	
9 — 10	$C^{\text{н}} + \Gamma'_{\text{спр.}}$ $M^{\text{н}} + \Gamma''_{\text{спр.}}$.. Bašelar .. staje .. Он kaže ...	$C^{\text{н}} - M^{\text{н}}$ $C^{\text{н}} - M^{\text{н}} - \Gamma'_{\text{спр.}}$ $M^{\text{н}} - C^{\text{н}} - \Gamma'_{\text{спр.}}$ $\Gamma'_{\text{спр.}} - \Gamma''_{\text{спр.}}$	детерм. по Р. Л. Ч. коорд., опоср. $M^{\text{н}}$ коорд., опоср. $C^{\text{н}}$ детерм. по Вр. ⁻²	сильное слабое	комб. 1 комб. 8 комб. 6 комб. 8	двусторонняя контактная дистактная двусторонняя контактная прогрессивная	

* Здесь индекс показывает количество невозможных в контексте форм парадигмы. Какие именно формы невозможны указано в «Сводной матрице...»

** Эти индексы вводятся для различия одинаковых структурных компонентов во взаимодействующих предложениях (графа 5).

№№ предл.	Категория																
	Наклонение (1)			Вид (2)		Время (3)			Число (4)		Па- деж (5)	Род (6)			Лицо (7)		
	повел.	сос- лаг.	изъя- вит.	НСВ	СВ	наст.	прош.	буд.	ед.	мн.		муж.	жен.	ср.	1	2	3
1	2	3	4	5	6	7	8	9	10	11	12	13	14	15	16	17	18
1	+	+	+	+	+	+	+	+	+	+	-	-	-	-	-	-	-
1a	-	±	+	+	+	+	+	±	+	-	-	-	-	+	-	-	-
2	±	±	+	+	±	+	+	±	+	±	-	+	±	±	±	±	+
3	±	±	+	-	-	+	+	±	+	+	-	-	-	-	-	-	-
4	±	±	+	+	+	+	+	±	+	-	-	-	-	-	-	-	-
4a	±	±	+	+	+	+	+	+	+	±	-	±	+	±	-	-	-
5	+	+	+	-	-	+	+	+	-	-	-	-	-	+	-	-	-
5a	±	+	+	+	+	+	+	+	+	-	-	-	-	-	-	-	-
6	+	+	+	+	+	+	+	+	+	-	-	-	-	-	-	-	-
7	±	±	+	+	-	+	+	±	+	+	-	-	-	-	-	-	-
7a	±	±	+	+	-	+	+	+	+	±	-	+	±	±	±	±	+
8	+	+	+	+	-	+	+	+	+	+	-	+	±	±	-	-	-
8a	±	±	+	+	-	+	+	±	+	±	-	+	±	±	-	-	-
9	±	+	+	+	-	+	+	+	+	-	-	-	-	-	-	-	-
9a	±	±	+	-	-	+	+	±	+	-	-	-	-	-	-	-	-
10	±	±	+	+	+	+	+	+	+	±	-	+	±	-	±	±	+

Характер взаимоотношения предложений в контексте

1	2	3	4	5	6	7	8	9
I	1 — 1a	$S^{\text{н}} + G_{\text{спр.}}$ $M^{\text{н}} + Пч.кр.$	Автор ... под- тверждает что ... было ... выведено ...	$G_{\text{спр.}} - \text{связ.}$	детерм. по $H^{-1}Bp.^{-1}$	сильное по H., слабое по Bp.	комб. 4	контактная прогрессивн.
	1 — 2	$S^{\text{н}} + G'_{\text{спр.}}$ $M^{\text{н}} + G''_{\text{спр.}}$	Автор ... под- тверждает ... Он ... обобщает ...	$S^{\text{н}} - M^{\text{н}}$ $S^{\text{н}} - M^{\text{н}} - G'_{\text{спр.}}$ $M^{\text{н}} - S^{\text{н}} - G'_{\text{спр.}}$ $G'_{\text{спр.}} - G''_{\text{спр.}}$	детерм. по P. J. Ч. коорд., опоср. $M^{\text{н}}$ коорд., опоср. $S^{\text{н}}$ детерм. по $H^{-2}Bp.^{-1}B.$	сильное сильное по H и B., сла- бое по Bp.	комб. 4 комб. 8 комб. 6 комб. 8	дистактная прогрессивн. дистактная двусторонняя дистактная прогрессивн.
	1 — 3	$C_1^{\text{н}} + G_{\text{спр.}}$ $C_2^{\text{н}} + C_3^{\text{н}}$	Автор ... под- тверждает сочинение ... подтверждение ...	$G_{\text{спр.}} - \text{связ.}$	детерм. по $H^{-2}Bp.^{-1}$	сильное по H., слабое по Bp.	комб. 4	дистактная прогрессивн.
	2 — 4	$M^{\text{н}} + G'_{\text{спр.}}$ $S^{\text{н}} + G''_{\text{спр.}}$	Он ... обобщает ... Башелар напра- вил ...	$G'_{\text{спр.}} - G''_{\text{спр.}}$	детерм. по $H^{-2}Bp.^{-1}$	сильное по H., слабое по Bp.	комб. 8	дистактная прогрессивн.
	4 — 4a	$S^{\text{н}} + G'_{\text{спр.}} +$ $+ \text{расп.}$ $M^{\text{н}} + G''_{\text{спр.}}$	Башелар направил которая пыгает- ся ...	расп. — $M^{\text{н}}$ $G'_{\text{спр.}} - G''_{\text{спр.}}$	детерм. по P. коорд. по Ч. коорд. по H^{-2}	сильное	комб. 4 комб. 8	контактная прогрессивн. контактная двусторонняя

1	2	3	4	5	6	7	8	9
	4а—5	$M_1^{\pi} + \Gamma_{\text{спр.}}$ $M_2^{\pi} + M_3^{\pi}$... которая пытается... Это всё...	—	конstellация	—	комб. 16	—
II	5—5а	$M_1^{\pi} + M_2^{\pi}$ $C^{\pi} + \Gamma_{\text{спр.}} + \text{Инф.}$	Это всё... ... философия ... может сделать.	связка— $\Gamma_{\text{спр.}}$	детерм. по H^{-1}	слабое	комб. 6	контактная прогрессивн.
	5а—6	$C_1^{\pi} + \Gamma'_{\text{спр.}} + \text{Инф.}$ $C_2^{\pi} + \Gamma''_{\text{спр.}}$... философия ... может сделать. Башелар... резю- мировал...	—	конstellация	—	комб. 16	—
III	6—7	$C_1^{\pi} + \Gamma''_{\text{спр.}}$ $\Gamma'_{\text{спр.}} + C_2^{\pi}$	Башелар... резю- мировал... ... находятся... принципы...	$\Gamma'_{\text{спр.}} - \Gamma''_{\text{спр.}}$	детерм. по $H^{-2} \text{Вр.}^{-1}$	сильное по H , слабое по Вр.	комб. 8	контактная прогрессивн.
	6—7а	$C^{\pi} + \Gamma'_{\text{спр.}}$ $M^{\pi} + \Gamma''_{\text{спр.}}$	Башелар... резю- мировал... ... он исходит ...	$C^{\pi} - M^{\pi}$ $C^{\pi} - M^{\pi} - \Gamma'_{\text{спр.}}$ $M^{\pi} - C^{\pi} - \Gamma'_{\text{спр.}}$ $\Gamma'_{\text{спр.}} - \Gamma''_{\text{спр.}}$	детерм. по Р. Л. Ч. коорд., опоср. C^{π} коорд., опоср. C^{π} детерм. по H^{-2}	сильное	комб. 1 комб. 8 комб. 6 комб. 8	дистактная прогрессивн. дистактная двусторонняя дистактная прогрессивн.

1	2	3	4	5	6	7	8	9
6 — 9	$C_1^{\text{н}} + \Gamma'_{\text{спр.}}$ $C_2 + \Gamma''_{\text{спр.}}$	Башелар... резю- мировал... ... Башелар... стоит ...	$\Gamma'_{\text{спр.}} - \Gamma''_{\text{спр.}}$	детерм. по Н ⁻¹	слабое	комб. 8	дистактная прогрессивн.	
7 — 8	$\Gamma_{\text{спр.}} + C^{\text{н}}$ $\text{Пр.}^{\text{тв.}} + M^{\text{н}}$... находятся ... принципы фундаменталь- ным является тот ...	$C^{\text{н}} - M^{\text{н}}$	детерм. по Р.	сильное.	комб. 8	дистактная прогрессивн.	
8 — 8a	$\text{Пр.}^{\text{тв.}} + M_1^{\text{н}}$ $M_2 + \Gamma_{\text{спр.}}$.. фундаменталь- ным является тот который посту- лирует...	$M_1^{\text{н}} - M_2^{\text{н}}$ связ. — $\Gamma_{\text{спр.}}$	коорд. по Р. Ч. детерм. по Н ⁻² Вр. ⁻¹	сильное сильное по Н., слабое по Вр.	комб. 8 комб. 6	контактная двусторонняя контактная прогрессивн.	
9 — 9a	$C_1^{\text{н}} + \Gamma_{\text{спр.}}$ $\text{Пр.}^{\text{кр.}} + C_2$... Башелар ... стоит.. ... близка уверен- ность...	$\Gamma_{\text{спр.}} - \text{связ.}$	детерм. по Н ⁻² Вр. ⁻¹	сильное по Н., слабое по Вр.	комб. 4	контактная прогрессивн.	
9 — 10	$C^{\text{н}} + \Gamma'_{\text{спр.}}$ $M^{\text{н}} + \Gamma''_{\text{спр.}}$... Башелар ... стоит.. Он говорит ...	$C^{\text{н}} - M^{\text{н}}$ $C^{\text{н}} - M^{\text{н}} - \Gamma''_{\text{спр.}}$ $M^{\text{н}} - C^{\text{н}} - \Gamma'_{\text{спр.}}$ $\Gamma'_{\text{спр.}} - \Gamma''_{\text{спр.}}$	детерм. по Р. Л. Ч. коорд., опоср. $M^{\text{н}}$ коорд., опоср. $C^{\text{н}}$ детерм. по Н ⁻²	сильное	комб. 1 комб. 8 комб. 6 комб. 8	дистактная прогрессивн. дистактная двусторонняя дистактная прогрессивн.	

В тексте на русском языке больше проявляется регламентированность по виду. В тексте на сербохорватском языке, ввиду сохранения старой системы времен, эта регламентированность проявляется очень редко. Развернутая система времени делает видовые различия в сербохорватском языке мало значительными, или, напротив, видовые различия приводят к тому, что некоторые глагольные формы почти не употребляются, хотя они и возможны.

Соизмеримость авторского и грамматического членения оказывается совершенно случайной.

Членения на «сверхфразовые единства» для текстов на сербохорватском и русском языках совпадают, но структура «сверхфразовых единств» в этих текстах несколько различается. Структуры различаются, например, степенью регламентированности, а также иногда и категориями, по которым происходит регламентация.

Для одинаковых по дистрибутивным классам слов линий взаимодействия характерны строго определенные выражения структурных отношений в линейной цепи (графа 8), т. е. план выражения в данном случае можно приписывать автоматически. Определенные линии взаимодействия дают определенный план выражения, ср. $\Gamma_{\text{ср.}}$ — связка комб. 4; связка — $\Gamma_{\text{ср.}}$ комб. 6; связка — связка при жесткой регламентации комб. 1, связка — связка при слабой регламентации комб. 6.

Пары предложений с одинаковым структурным контуром всегда вступают в одинаковые структурные отношения (ср. в тексте на русском языке пары 6—7а и 9—10 и др.).

Преобладает контактная связь при детерминации, как типе структурных отношений. Детерминация выражается обычно собственно формальным управлением (комб. 8).

Как видим, синтаксическая доминанта, в основном, сохраняется, но мы рассмотрели родственные языковые системы. Исключение составляют лишь отдельные случаи, например, структурная «формула» $S^u + S^i$ переводится для текстов на русском языке в структурную «формулу» $S^u + \Gamma_{\text{ср.}} + S^{тв.}$, но это скорее обусловлено не формальными требованиями, а стилистическими. Иногда удобно из двух предложений на сербохорватском языке сделать одно предложение на русском языке. Все эти небольшие отклонения имеют стилистическую подоснову.

Надфразовые связи для сербохорватского и русского языков, в основном, аналогичны. Особенностью сербохорватского языка является сохранение семи форм времени, поэтому и регламентированность по времени оказывается более ослабленной по сравнению с русским языком. Однако для обоих языков наиболее «работающей» оказывается категория наклонения, которая как бы пронизывает и цементирует все «сверхфразовое единство», являясь тем стержнем, на который нанизываются

другие категории, довольно свободно варьируемые и менее регламентированные.

При координативной связи чаще «работает» категория числа, если этому способствует соответствующее лексическое заполнение структурных схем. Однако лексическое заполнение на этом уровне языковой структуры оказывается маловажным, преобладают формальные типы связи. В случае взаимодействия связок в контактируемых предложениях мы имеем дело с дистрибутивным управлением, но только потому, что дистрибутивные классы этих связок представлены лишь одним членом, поэтому с некоторой натяжкой это можно назвать тем, что мы обозначаем через $D \rightarrow \Phi$ и $D \rightarrow D$, т. е. дистрибутивно-формальным и собственно дистрибутивным управлением.

Таким образом, предложенный в этой работе способ сегментации текста на «сверхфразовые единства» может быть применен для любых текстов, этот способ регулярно «работает» в отличие от способа, учитывающего перенесение лексического элемента из одного предложения в другое, т. к. субституция наблюдается не во всех текстах, во всяком случае она встречается спорадически; способ учета повторов может быть универсален лишь для искусственно созданных текстов.

Сегментация текста на «сверхфразовые единства» с помощью регистрации нарушения типовых ограничений парадигматики является наиболее формальной и постоянно «работающей». Сегментация, произведенная таким способом, дает довольно регулярные результаты, для различных стилистических жанров объем «сверхфразовых единств» остается довольно постоянным, хотя колебания по жанрам являются значительными.

Поступила в редакцию
в январе 1972 г.

НЕКОТОРЫЕ ВОПРОСЫ ИЗУЧЕНИЯ ПРЕФИКСАЛЬНОГО ОБРАЗОВАНИЯ ГЛАГОЛОВ

П. С. Сигалов

1. Среди разнообразных способов морфологического слово- и формообразования в славянских языках наибольшую сложность представляет префиксальный способ. Речь идет прежде всего о префиксальном образовании глаголов — основном средстве глагольного словообразования, при котором взаимодействуют лексические и грамматические моменты. Несмотря на огромное количество общих и специальных работ, посвященных приставочному образованию глаголов и возникающим при этом грамматическим и лексическим вариациям, по отдельным кардинальным проблемам этой темы существуют взаимоисключающие мнения, некоторые другие вопросы еще недостаточно изучены. Принципиально разная оценка дается глагольным дериватам, образованным с помощью приставок. Традиционная точка зрения, восходящая еще к Н. И. Гречу, выделяет два типа приставок: т. н. «пустые», видовые, грамматические приставки, с помощью которых образуются глаголы, лишенные семантического своеобразия по сравнению с исходным простым глаголом и составляющие с ним видовую пару, и т. н. «полные», лексические приставки, присоединение которых к простому глаголу создает новую лексику, не образующую видовой пары с исходным глаголом. В последние годы ряд статей, посвященных реставрации традиционной теории «пустых» и «полных» приставок, посвятил А. Н. Тихонов¹. По всей кажущейся очевидности этой теории попытка ее строгого, в идеале — формального истолкования встречает непреодолимые трудности. Как известно, приставки не делятся на «пустые» и «полные». Одна и та же при-

¹ Чистовидовые приставки в системе русского видового словообразования, — ВЯ, 1964, № 1; Глаголы с чистовидовыми приставками в современном русском языке, АКД, М., 1963; К вопросу о чистовидовых приставках в современном русском языке, «Труды Самаркандского университета», 1962, Новая серия, вып. 118; Чистовидовая приставка *на-* в современном русском языке, там же; Чистовидовой префикс *по-* в русском языке, там же; и др.

ставка может выступать то в роли «полной», то в роли «пустой», тем самым получается, что а priori судить о приставке — «полная» она или «пустая» — мы не можем, ее характер реализуется в «контексте», в глагольном деривате, т. е. оказывается, что значение — чистовидовое или лексическое (при этом компонент перфективации, конечно, не исключается) — данной приставки определяется данным контекстом, т. е. глаголом, к которому она присоединяется. Одна и та же приставка в разных контекстах может выступать то как лексическая, то как видовая. Правда, обычно говорят о более грамматикализованных приставках, т. е. приставках, чаще выступающих в чистовидовой функции, и о менее грамматикализованных приставках, которые чаще выступают в лексической, словообразовательной функции. Неопределенность исходных теоретических положений — что считать видовым значением, как соотносится и взаимодействует значение приставки и значение глагола — делает разграничение видового и лексического значений трудным и проблематичным. Возьмем, например, одну из наиболее «лексических» приставок *пере-*. В сочетании с глаголами движения она выступает как локальная, т. е. лексическая: *перейти, перебежать, переплыть, перелететь*; в сочетании с глаголами физического действия она может выступать в количественном значении: *перекусать*; но в соединении с глаголом *креститься* эта приставка выступает в роли грамматической, образуя видовую пару: *креститься — перекреститься*. Возникает вопрос: почему именно данная пара является видовой? Другие префиксальные дериваты — *покреститься, закреститься, накреститься* — содержат какие-то временные и количественные нюансы, т. е. лексически отграничиваются от простого глагола. Глагол же *перекреститься* содержит приставку *пере-* с локальным значением — совершения действия поперек чего-либо (= значению предлога *через*, ср. *перейти через дорогу, перепрыгнуть через барьер*), это же значение — совершения действия из конца в конец, поперек чего-либо — содержится в простом глаголе *креститься* — в значении «совершать крестное знамение». Сочетание приставки с глаголом при общем совпадении семантики обоих компонентов приводит к опустошению значения приставки, растворению его в семантике глагола.

Этот пример приведен для того, чтобы показать сложность взаимодействия и разграничения лексических и грамматических значений одной и той же приставки. Проблема упрощается, если мы имеем дело с глаголами, присоединяющими ограниченное количество приставок, к таким, например, относятся т. н. инхоативные глаголы². Например, глаголы *слепнуть, слабеть*

² П. С. Сигалов, Об одной группе приставочных глаголов, «Ученые записки Тартуского гос. университета, Труды по русской и славянской филологии», VII, Серия лингвистическая, 1965.

соединяются только с приставкой *о-*, с которой и образуют видовую пару. Но такие случаи немногочисленны, часто глаголы дают значительное количество приставочных дериватов, отношения которых к исходному симплексу содержат грамматические, семантические (включая дистрибуционные) и стилистические моменты. Особенно трудно определить приставочный видовой дериват у полисемантического глагола. Какова, допустим, видовая пара к глаголу *рвать*? Здесь, очевидно, уже необходимо говорить о видовой паре не вообще к глаголу, а к отдельным его значениям: *рвать зуб* — *вырвать зуб*, *рвать цветы* — *сорвать цветы*, *рвать бумагу* — *порвать*, *разорвать бумагу* и т. д. Общей видовой пары к глаголу *рвать* нет, да и частные значения его могут иметь одновременно две видовые параллели: *рвать (бумагу, письмо)* — *порвать*, *разорвать (бумагу, письмо)*.³ В отдельных случаях возникают дистрибуционные и стилистические разграничения. Ср. глагол *тонуть*, который имеет три семантически равноценных приставочных деривата: *утонуть*, *затонуть*, *потонуть*. Но *утонуть* используется при названиях живых существ, *потонуть* и *затонуть* — при названиях предметов (*лодка*, *корабль*) с некоторым стилистическим различием: *потонуть* — с разговорно-просторечным оттенком, который усиливается при употреблении *потонуть* при названиях живых существ.

В качестве средства разграничения «пустых» и «полных» приставок, точнее — их «пустых» и «полных» разновидностей, иногда используется возможность образования от приставочного глагола совершенного вида вторичного имперфектива. В случае «пустой» приставки от приставочного глагола совершенного вида не образуется вторичный имперфектив, он не нужен, так как перфективный дериват образует с исходным глаголом видовую пару, ср. *писать* — *написать*, *делать* — *сделать*; в случае же «полной» приставки от приставочного глагола совершенного вида — новой лексемы — образуется путем имперфективации приставочный глагол несовершенного вида, составляющий с ним видовую пару: *лить* — *разлить* — *разливать*. З. Клеменевич считает, что приставка является видовой в случае: а) если от образованного с помощью приставки глагола совершенного вида нет вторичного приставочного глагола несовершенного вида; б) если приставочный глагол совершенного вида является единственным приставочным образованием от исходного глагола. Если же эти два условия не реализуются,

³ См. Serge Karcevski, Remarques sur la psychologie des aspects en russe. Mélanges de linguistique offerts à Charles Bally, Genève, 1939, стр. 236; А. В. Исаченко, Грамматический строй русского языка в сопоставлении с словацким, ч. II, Братислава, 1960, стр. 169—170.

приставка не признается чистовидовой⁴. Но нередко, когда приставка выступает в грамматическом или лексическом значении, правило вторичного имперфектива оказывается неприменимым. Так, с одной стороны, приставочные дериваты совершенного вида с приставками временного и количественного характера чаще всего не дают вторичных имперфективов; образуемые в результате префиксации глаголы различных способов действия чаще всего одновидовы (ср., например: *запеть* — *запевать*, *допеть* — *допевать*, но *попеть*, *пропеть*, ср. лексикализованное *отпеть* — *отпевать* (*покойника*) при невозможности имперфективации финитивного глагола *отпеть* (Я уже свое отпел). С другой стороны, приставочные глаголы совершенного вида с «пустыми», видовыми приставками, которые образуют видовые пары с исходными глаголами, нередко дают вторичные имперфективы, в результате чего возникают две видовые пары, имперфективные члены которых (первичный и вторичный имперфективы) выступают обычно в качестве синонимов, ср., например, *слабеть* — *ослабеть* — *ослабевать*, *тонуть* — *утонуть* — *утопать*, *сохнуть* — *засохнуть* — *засыхать*. Иногда такой вторичный имперфектив существует потенциально как неиспользуемый член трехглагольного ряда, и в случае необходимости образование его (как и понимание) не представляет особых трудностей. Ср. *терпеть* — *вытерпеть*, третий член ряда отсутствует, но: «Сделают дело, а до девяти еще далеко, не вытерпливают, раньше приходят» (А. Васинский, Мал городок, да дорог, Известия, № 176, 28 VII 1971). В таких случаях очень важно давление системы, фактор аналогии: *вытерпливают* образовано по аналогии к синонимичному ему *выдерживают*.

Таким образом, правило вторичного имперфектива не может служить средством разграничения грамматического и лексического значений приставок. Кроме того, возможны случаи многозначности приставочного глагола (отдельного или определенной группы), когда лишь контекст позволяет определить значение глагола и тем самым — функцию приставки. Ср. *побить*: 1) значение чистой результативности, 2) значение ограничения, делимитативности, 3) значение количественное, многообъектность действия. Таким образом, решать, в какой функции выступает приставка — лексической или видовой (мы не рассматриваем здесь вопрос о соотношении между видовым и результативным значением) — приходится иногда на уровне глагольного словосочетания.

Все это — при неодинаковом понимании видового значения — приводит к очень разнообразному и произвольному фор-

⁴ Z. Klemensiewicz, Próba charakterystyki dwu naczelných funkcji przedrostka w polskim czasowniku, Sprawozdania Polskiej Akademii Umiejętności, 1951, LII.

мированию видовых пар, состоящих из простого глагола несовершенного вида и приставочного глагола совершенного вида. Невозможность формального разграничения глаголов с «пустой» и «полной» приставкой привела к тому, что многие лингвисты видят в префиксации образование новых лексем, словообразование⁵. Еще С. Карцевский расценивал приставочное образование глаголов как словообразование⁶. Мнение С. Карцевского в настоящее время поддерживается Ю. С. Масловым, А. В. Исаченко и другими исследователями⁷. Очевидно, следует согласиться с Ю. С. Масловым, который выделяет два типа видовых пар: 1) пара со вторым членом-приставочным глаголом совершенного вида, который представляет собой в плане семантическом близкое соответствие исходному глаголу, его синоним; это пары типа *белеть* — *побелеть*, *фотографировать* — *сфотографировать*, *чертить* — *начертить*, *мобилизовать* — *отмобилизовать*; 2) пары, состоящие из приставочного глагола совершенного вида и вторичного имперфектива⁸. Знание видовых пар первого типа очень важно при практическом изучении русского языка, многочисленные нюансы приставочных глаголов делают эту сторону изучения русского языка особенно трудной, ср. *чистить* (*сапоги*) — *почистить*, *начистить*, *вычистить* (*сапоги*). В какой-то мере облегчить эту задачу может выделение семантических групп, перфективирующихся одной приставкой, ср. глаголы *малодушничать*, *паясничать*, *оригинальничать*, *лукавить*, которые перфективируются приставкой *с-*. Но признание практической полезности выделения видовых пар первого типа не должно закрывать исследователю глаза на не поддающийся строгому описанию характер возникновения таких видовых пар, на факультативность многих видовых соответствий и — что особенно важно — на то, что под видовой приставкой понимается не только делексикализованная приставка, но и «полная», лексическая приставка, значение которой совпадает с общим значением глагола, к которому она присоединяется. Для носителя языка такого разграничения не существует, но это не аргумент в пользу их неразграничения. Даже сторонники равноправия видовых пар, образуемых путем перфективации и имперфективации, вынуждены говорить о «неполной грамматикализации»

⁵ См., напр., Ю. Д. Апресян, Экспериментальное исследование семантики русского глагола, М., 1967, стр. 77, сноска.

⁶ Serge Kartsevski, Etudes sur le système verbal du russe contemporain, Slavia, t. I, seš. 2—3, Praha, 1922.

⁷ Ю. С. Маслов, Роль так называемой перфективации и имперфективации в процессе возникновения славянского глагольного вида, Исследования по славянскому языкознанию, М., 1961, стр. 167; А. В. Исаченко, ук. соч., стр. 173.

⁸ Ю. С. Маслов, Глагольный вид в современном болгарском литературном языке (значение и употребление), Вопросы грамматики болгарского литературного языка, М., 1959, стр. 176.

приставок, выступающих в чистовидовой функции⁹. В двух семантических группах, выделяемых А. Н. Тихоновым, в которых приставка *на-* выступает, по его мнению, в чистовидовой функции, эта приставка сохраняет свое локальное, лексическое значение «нахождение, расположение на поверхности». Она присоединяется к глаголам, обозначающим совершение действия на поверхности чего-либо, и поскольку значение приставки поглощается лексическим значением глагола, создается впечатление о чистовидовой функции приставки. Ср. первую группу, приводимую А. Н. Тихоновым, — глаголы, обозначающие «делать какие-нибудь изображения, знаки, линии и т. п. на чем-либо»: *нарисовать, намалевать, написать, накропать, настрочить, нацарапать*¹⁰. Особенно любопытны в этом плане новые слова, приводимые А. Н. Тихоновым (стр. 154): *наманикюрировать, нататуировать*, где очевидны лексический характер приставок и аналогичный характер новообразований.

Прежде, чем перейти к характеристике приставочного словообразования глаголов, представляется необходимым остановиться на особенностях суффиксального образования существительных, так как в обеих этих областях можно отметить определенный параллелизм.

2. Более или менее четко разграничиваются глагольные суффиксы-омонимы. Наличие, с одной стороны, суффиксов имперфективации и, с другой, суффиксов, выступающих как средство глагольного словообразования в различных словообразовательных типах, облегчает эту задачу. Ср., например, каузативный суффикс *-и-*, с помощью которого от прилагательных образуются глаголы, параллельные инхоативным глаголам на *-е-* и *-ну-*: *сушить, слепить, чернить*, и омонимичные ему суффиксы: *-и-* — суффикс для обозначения ненаправленности в глаголах движения: *везти — возить, нести — носить*; суффикс *-и-*, который образует от существительных — названий профессий глаголы со значением «быть кем-то, исполнять должность, называемую существительным»: *княжить, атаманить*, ср. совр. просторечн. *шоферить, слесарить, секретарить*; и т. д. Либо два омонимичных суффикса *-ну-*: а) в глаголах типа *сохнуть, чахнуть, вязнуть*, б) в глаголах типа *кивнуть, моргнуть, толкнуть*. Во всех этих случаях при синхронном изучении материала можно говорить о глагольных суффиксах-омонимах. К сожалению, каталога глагольных суффиксов-омонимов русского языка еще не существует.

Если для глагольного словообразования основную роль играет префиксальный способ, то в словообразовании существитель-

⁹ А. Н. Тихонов, Чистовидовая приставка *на-* в современном русском языке, стр. 148.

¹⁰ Там же, стр. 142.

ных главное место принадлежит суффиксальному способу. Некоторые моменты словообразования существительных сходны с префиксальным словообразованием глаголов и важны для изучения последнего, поэтому целесообразно остановиться на суффиксации как средстве образования существительных.

Нередко в работах, посвященных словообразованию, суффиксальная омонимия не учитывается и рассматривается один суффикс в совокупности всех его весьма различных значений. Так, например, И. И. Ковалик, говоря о значении субстантивных образований с суффиксом *-ець* в украинском языке, выделяет такие классы слов: агентивный, атрибутивный, национальный, идеологический, общественный. «Тот же суффикс, — пишет автор, — выступает в уменьшительных формах существительных»¹¹. Здесь, во-первых, не разграничивается значение суффикса и частные значения суффиксальных производных, совершенно очевидно, что в первом случае речь идет о словообразовательном типе, где *-ець* выступает со значением лица, во-вторых, суффикс *-ець* со значением лица и уменьшительный суффикс *-ець* в современном украинском языке — это суффиксы-омонимы. И. И. Ковалик в этой же работе говорит о суффиксальной омонимии и, вслед за В. В. Виноградовым, выделяет три суффикса *-ица*: 1) со значением женского пола: *фельдшерница, волчица*, 2) с деминутивным значением: *водица, земляца*, 3) с абстрактным значением: *безделица, безвкусица*. Кроме этого, он указывает еще четвертый суффикс *-ица*, при помощи которого образуются названия «конкретных неодушевленных предметов» типа рус. *полиця, скрипица, ложкица, улица, укр. вулиця, потилиця*¹². В этой части работы И. И. Ковалик использует понятие суффиксальной омонимии, но в целом классификация произведена неудовлетворительно. Примеры третьего — абстрактного — суффикса *-ица* неудачны, эти слова образованы префиксально-суффиксальным способом *без + ица*. Необходимо было выделить суффикс *-ица* в структурной функции — превращение слова (словосочетания) в существительное. Ср., например, словосочетание «*передовая статья*». В результате субстантивации образуется существительное *передовая* (о статье), ср. независимое образование *передовая* (от *передовая позиция, линия*). Существительное *передовая* сохраняет некоторые формальные признаки прилагательного (склонение). Структурный суффикс *-ица* образует (от словосочетания или от сущ. *передовая*) слово, которое является существительным по всем формальным признакам — *передовица*. В омониме *передовая (линия)* этого нет. Неудачным является выделение И. И. Коваликом четвертого суффикса *-ица*. Здесь отчетливо проявляется слабое место

¹¹ И. И. Ковалик, Вчення про словотвір, вип. 2, Львів, 1961, стр. 8.

¹² Там же, стр. 8—9.

многих работ по словообразованию: неразграничение синхронии и диахронии. *Полица, скрипица, ложица* не являются фактами современного русского языка, слово *улица* не членимо с точки зрения словообразовательной. Исторически же все эти слова содержит деминутивный суффикс *-ица*.

В. Дорошевский выделяет три функции суффиксов¹³. Первая — с помощью суффиксов образуются слова, обозначающие новые понятия: *школа — школьник, гитара — гитарист*. Вторая — экспрессивная функция, функция суффиксов субъективной оценки. Третья — структурная функция: с помощью суффикса сочетание «прилагательное + существительное» либо шире — «существительное с определительным членом» превращается в существительное. Это т. н. суффиксальная субстантивация. Ее роль в истории языка и в функционировании современной словообразовательной системы изучены недостаточно. Некоторые типы словообразования, расцениваемые обычно как суффиксальные, на самом деле являются образцами суффиксальной субстантивации, ср., например, образования от прилагательных на *-ец*¹⁴. Интересным и нужным представляется изучение соотношения «чистой» суффиксации и суффиксальной субстантивации в истории языка.

Изучение омонимии и полисемии важно для того, чтобы определить — что такое значение форманта (суффикса или приставки)? Является ли формант носителем какого-то — очень общего, но вполне определенного — значения и присоединяется ли он к данной производящей основе потому, что имеет определенное значение или же формант не имеет определенного значения либо имеет несколько иногда никак между собой не связанных значений, каждое из которых реализуется в определенном контексте, т. е. в соединении с производящими основами определенного типа? Вполне понятно, что в решении этой проблемы важно разграничение синхронического и диахронического факторов, в данном случае речь идет о современном состоянии языка. Польский лингвист Б. Крея признает правильным второй ответ. «В таких образованиях, как *młocka, orka, sprzeczka, ucieczka, zbiórka, zwórka* и т. д. суффикс *-ka* образует названия действий, в таких образованиях, как *aktorka*,

¹³ W. Doroszewski, Monografie słowotwórcze. Formacje z podstawowym — k — w części sufiksальной, Prace filologiczne, t. XIII, Warszawa, 1928, стр. 240.

¹⁴ См. Przemysław Zwoliński, Substantywizacja sufiksальная przymiotników w językach słowiańskich, Z polskich studiów slawistycznych, Seria druga, Warszawa, 1963; Funkcja strukturalna sufiksów *-jъ-, -ja-, -je-*, Biuletyn Polskiego Towarzystwa Językoznawczego, z. XXIV, Warszawa, 1965; Wspólne tendencje słowotwórcze /derywacyjne/ języków słowiańskich, Z polskich studiów slawistycznych, Seria 3, Warszawa, 1968. В. Н. Хохлачева, К истории отглагольного словообразования существительных в русском литературном языке нового времени, М., 1969, стр. 24 сл.

chłopka, poetka, sąsiadka, studentka и т. д. суффикс *-ka* образует названия женщин. То, что тот же суффикс в одном случае образует названия действий, а в другом — названия женщин, зависит прежде всего от характера словообразовательной основы: в первом случае это глагол, во втором существительное со значением лица мужского пола»¹⁵. Говоря о значении образований с суффиксом *-ina* в польском языке, Б. Крея выделяет его экспрессивную (*babina, chłopina, miejscina*) и собирательную функции. Далее он пишет: «... такие слова, как *baranina (baran), cielęcina (cieleę), gęsina (gęś)* и т. д. обозначают названия мяса, а не экспрессивные названия. Лишь в тех случаях, когда в основе образований на *-ina* лежит название несъедобного животного, образование получает экспрессивное значение, например, *psina (pies), ptaszyna (ptak)* и т. д.»¹⁶. Таким образом здесь высказывается мысль, что значение суффикса определяется семантикой производящей основы. Но тогда остается непонятным, почему слово *psina* (как и рус. *псина*), образованное от названия несъедобного животного, может иметь как экспрессивное значение, так и обозначать мясо соответствующего животного. О том, что мы имеем дело в данном случае не с омонимией слов, а с омонимией словообразовательных типов говорит, например, существительное *человечина* — в значении «мясо человека» — именно как съедобное — и его омоним с экспрессивным значением.

В синхроническом и диахроническом планах эта проблема, как представляется, решается прямо противоположно. Для синхронного словообразования главным является принцип аналогии, новые слова образуются по образцу уже существующих слов, воспроизводя их структурно-семантическую схему. Формант с определенным значением присоединяется к производящим основам определенного лексико-грамматического характера, т. е. значение суффикса не создается при присоединении его к основам какого-либо типа: данный суффикс присоединяется к данным производящим основам именно потому, что он обладает определенным значением. Суффикс в его определенном значении даже может преодолевать формальное или семантическое сопротивление производящей основы. Так, однократные глаголы с суффиксом *-ну-* образуются от т. н. мультипликативных глаголов, обозначающих действие, которое состоит из ряда отдельных актов: *копать, моргать, кивать*. Но ср. просторечн. *агитнуть, мобилизнуть, спекульнуть* и т. д., образованные от немультимпликативных глаголов.

¹⁵ В. Крея, О funkcyjnej jednoznaczności tzw. formantów wieloznacznych, Z polskich studiów slawistycznych, Seria 3, Warszawa, 1968, стр. 17.

¹⁶ Там же, стр. 18.

В плане диахроническом важную роль играет взаимодействие суффикса и производящей основы. Развитие значения суффикса можно представить следующим образом (см. об этом излагаемую ниже статью В. Сьмеха). Формант (суффикс) имеет определенное значение и образует от основ определенного лексико-грамматического плана дериваты. Затем некоторые из дериватов (может быть, даже один) получают иное, не словообразовательное значение либо суффикс окказионально используется для образования слова от основы иного плана, чем база данного словообразовательного типа. По аналогии к окказионализму первого или второго рода могут образоваться другие слова, так постепенно создается вариант старого словообразовательного типа, который может существовать рядом с ним либо обособиться от него. Тем самым суффикс-формант может получить новое значение, которое является результатом взаимодействия старого значения суффикса и значения производящей основы новой словообразовательной базы. Суффикс *-tel* в славянских языках имел первоначально значение действующего лица, в отдельных славянских языках (в польском, например, где этот суффикс, правда, малопродуктивен) это исключительное значение сохраняется. В древнерусском языке, судя по «Материалам для словаря древнерусского языка» И. И. Срезневского, суффикс *-тель* выступает только со значением действующего лица¹⁷. Затем некоторые существительные на *-тель* получают переносное значение — обозначают предметы, так возникает ответвление старого словообразовательного типа, суффикс *-тель* получает второе значение — значение действующего предмета, что дает возможность образовать в современном языке слова типа *проявитель, закрепитель* и т. д. Было бы очень интересно в развитии каждого словообразовательного типа проследить такие узлы, которые поворачивают словообразовательный тип в сторону либо дают начало новым ответвлениям в старом словообразовательном типе.

3. Сходные проблемы возникают при изучении приставок — формантов, занимающих особо важное место в глагольном словообразовании, прежде всего — проблемы значения приставки, приставочной полисемии и омонимии. Принцип омонимии обычно не используется при изучении префиксов, а самые различные значения — лексические и грамматические — рассматриваются как частные значения одной и той же приставки. При таком подходе значение приставки представляется очень неопределенным. К. С. Аксаков писал: «Предлоги слагаются с словами; это сложение особого рода, и, сложное с предлогом, слово не похо-

¹⁷ Ср.: «Существительные, образованные посредством суф. *-тель*, с неличным значением появились, по-видимому, не ранее XVIII в.» (В. Н. Хохлачева, ук. соч., стр. 106).

же на другие сложные слова, в которых оба значения определены и различны в своем соединении (*благо-творю, дрово-сек*). Предлог слагается иначе. Будучи намеком, не имея определенного значения, он сливается со словом, проникает его все своим смыслом, и таким образом изменяет его внутренне»¹⁸. Более осторожно высказывание Н. Некрасова: «Что касается до слитного употребления предлогов, то к нему может относиться все то, что сказано нами об их отдельном употреблении; потому что значение их в сущности остается то же, как в отдельном, так и в слитном употреблении, т. е., что смысл глагола и смысл предлога могут взаимно проникать друг друга»¹⁹. Сходные мысли в более категорической форме высказывает в настоящее время А. Н. Тихонов: «Тем или иным значением приставка обладает не сама по себе, каждое ее значение возникает при сочетании с основами определенного семантического содержания»²⁰. Это высказывание А. Н. Тихонова можно понимать двояко: 1) приставка не имеет определенного значения, значение (значения) ее возникает при присоединении ее к глаголам определенного семантического плана; 2) приставка многозначна, то или иное ее отдельное значение реализуется при сочетании приставки с глаголами определенной семантики. Речь в данном случае идет о синхронном подходе к языку, об анализе современного состояния приставочного словообразования. Если иметь это в виду, то мысль о роли взаимодействия приставки с глаголом в формировании определенного значения приставки представляется неверной. Взаимоотношение словообразовательной основы и форманта (в данном случае — приставки) с точки зрения синхронного словообразования совершенно иное, чем с точки зрения словообразования диахронического. Не данное значение появляется в приставке потому, что она присоединяется к глаголам определенного значения, а данная приставка присоединяется к глаголам определенного значения, потому что она наделена определенной семантикой. Образование приставочных глагольно-неологизмов происходит по аналогии к существующим дериватам, приставки которых имеют вполне определенное значение. Дериват входит в состав класса слов, показателем которого является формант с определенным значением.

Образование значений форманта (приставки) — проблема диахронической дериватологии.

В отдельных случаях, при полисемии исходного глагола, может создаться впечатление, что приставка приобретает зна-

¹⁸ К. С. Аксаков, О русских глаголах, Полное собрание сочинений, т. II, Москва, 1875, стр. 37.

¹⁹ Н. Некрасов, О значении форм русского глагола, СПб., 1865, стр. 184.

²⁰ А. Н. Тихонов, К вопросу о чистовидовых приставках в современном русском языке, стр. 43.

чение, обусловленное производящей основой. Ср. *потопать* — 1) начинат. — *пойти, начать «топать» (идти)* в определенном направлении 2) ограничит. — *топать некоторое время*. Но и в этих случаях приставка с определенным значением присоединяется к определенному типу глагольным основам: в первом случае — к глаголам направленного движения (ряд: *пойти, побежать, поплыть, поскакать...*), во втором — к неопределенным глаголам физического действия (ряд: *попрыгать, похлопать, постучать...*). Появление приставочных глаголов-омонимов в отдельных случаях может объясняться переносом значения данного глагола, но очевидно, что в большинстве случаев такого переноса не было.

Если считать, что значение приставки определяется ее взаимодействием с производящим глаголом, то следует предположить, что любое глагольное приставочное образование есть морфемный фразеологизм. Между тем приставочные образования — это чаще всего свободные сочетания морфем. Об этом говорит, во-первых, возможность варьирования приставок при одном и том же производящем глаголе, причем это варьирование оказывается одинаковым у сходных семантических глагольных рядов, ср. *запеть — попеть — пропеть — допеть — отпеть (говорить, стонать, бормотать)*; во-вторых, значение глагольной приставки может быть передано описательным оборотом, ср. *запеть — начать петь*, что является нормальным явлением при переводе на языки, в которых нет морфемного выражения того значения, которое в русском передается с помощью форманта, ср. рус. *запеть* — эст. *laulma hakkata*, франц. *commenser à chanter*. Ряды приставочных образований типа *поиграть, почитать, пописать, поговорить...*, *заиграть, закричать, застонать, закашлять...*, *доиграть, дочитать, дописать, договорить...* и т. д. представляют собой свободное сочетание приставок и глаголов, и общее значение деривата равняется значению исходного глагола плюс значение приставки — начинательное, детерминативное, финитивное... Так бывает, когда приставка имеет локальное, временное или количественное значение. В случае переносного, не словообразовательного значения — ср. *заговорить (зубную боль)*, *отпеть (покойника)* — приставочные глаголы представляют собой морфемные фразеологизмы, причем о самостоятельном значении приставки здесь говорить не приходится и семантика глагола не равняется сумме значений приставки и глагола. Такие морфемные фразеологизмы являются как бы промежуточной ступенью между приставочными глаголами-свободными сочетаниями частей и глаголами с деэтимологизированной приставкой — *убить, продать, помочь, найти* — морфемными идиомами.

При синхронном подходе имеет иногда место неразграничение значения приставки и приставочного деривата, больше того — приставке приписывается значение всего глагольного словосоче-

ния. Так, Е. С. Ковалева в работе «Семантика глагольных приставок *вы-*, *з-* (*с-*), *за-* в современном белорусском языке» пишет: «В сочетании с переходными глаголами действия приставка *вы-* имеет значение насильственного удаления с какого-нибудь места, откуда-то: *выгнаць, выбіць, выселіць...*», «Приставка *вы-* в соединении с глаголами второй группы и существительными в форме родительного падежа с предлогом *з* обозначает выход из общественных объединений, предприятий, политических организаций, из определенного состояния: *выйсьці з калгаса, з завода, выпуціць з школы, інстытута, выйсьці з беднаты...*», «Приставка *вы-* в сочетании с глаголами *вызваліць, вызваліцца, выбавіцца, выбрацца, выкупіцца, выратаваць, выратавацца* обозначает освобождение от чьей-нибудь власти, откуда-нибудь...»²¹. Как кажется, нет необходимости доказывать, что приставка *вы-* в белорусском языке (как и в русском) не имеет значения насильственного удаления, что во втором случае значение целого словосочетания приписывается приставке, что в третьем случае приставки выделяются иногда в деэтимологизированных словах. Для эксплицитного выражения значения приставочного деривата (т. е. и приставки) иногда необходим какой-то контекст, в особенности это важно для различения глаголов-омонимов, ср. *заходзіць за угол — встать и заходзіць, закололо в левом боку — отец заколол поросенка*, но из этого не следует, что данное значение не содержится *implicite* в приставочном глаголе (а часть его — в приставке) и переносит значение глагольного словосочетания на значение приставки.

Выше указывались три основные функции суффикса: семантическая, оценочная и структурная. У префиксов можно также выделить три функции, которые соотносительны с функциями суффикса. Семантической функции суффикса соответствуют локальные значения приставок: в обоих случаях дериват служит обозначением нового понятия. Модифицирующая функция суффикса сходна с временными и количественными значениями приставок: дериваты, образованные с помощью суффиксов субъективной оценки и количественно-временных приставок, обозначают различные вариации исходного понятия. Структурная функция суффикса состоит в превращении с его помощью словосочетания (обычно прилагательное + существительное) в существительное либо в оформлении заимствованного слова (ср. польск. *grabarz, tragarz*, где польский суффикс *-arz* выступает вместо немецкого суффикса *-er* в заимствованиях из немецкого языка — *Gräber, Träger*), т. е. семантика при этой словообразовательной процедуре не изменяется. Приставочное образование всегда сохраняет лексико-грамматический класс (часть речи) исходного слова, но семантика приставочного деривата не

²¹ АҚД, Минск, 1969, стр. 5, 6.

изменяется лишь в случае присоединения т. н. грамматической приставки. О структурной функции приставки можно говорить в том случае, когда ее присоединение изменяет только вид исходного глагола (*дарить* — *подарить*, *делать* — *сделать*). Нижеследующий пример демонстрирует три параллельные функции суффиксов и приставок:

	Суффикс <i>-к-</i>	Приставка <i>по-</i>
Семантическая	<i>пионерка</i>	<i>полить</i>
Модифицирующая	<i>овечка</i>	<i>полетать</i>
Структурная	<i>зенитка</i>	<i>подарить.</i>

Суффиксы, выступающие в семантической функции, используются и в качестве структурного элемента. Сходное явление можно отметить и у приставок. Мы имеем в виду те локальные значения приставок, которые совпадают с общим значением определенного глагола и растворяются в нем, в результате чего создается впечатление о том, что функция приставки — перфективизация исходного глагола, т. е. что она имеет только грамматическое значение, ср., например, функции приставки *раз-* в *рассечь*, *расколоть*, *распилить*, *разрубить*; *пере-* в *перекреститься*; *вз-* в *вздорожать* (приставка *по-* может выступать у обоих глаголов антонимичной пары *дорожать* — *дешеветь*, но *вз-* (движение вверх) — сочетается только с глаголом *дорожать* и с ним образует приблизительную видовую пару); *по-* в *побелить*, *позолотить*, *посеребрить*; *на-* в *написать*, *начертить*, *нарисовать*, *намазывать*; и т. д. Разграничение видовых и локальных приставок в функции видовых (назовем их локально-видовыми) представляет большие трудности и проводится не всеми исследователями.

4. Акт словопроизводства, происходящий всегда путем аналогии к существующим словам, заключается в присоединении форманта с определенным значением (здесь мы не рассматриваем иные способы морфологического словообразования) к производящим основам (в случае префиксации производящей основой является исходное слово). Иначе обстоит дело при диахроническом подходе. При возникновении новых значений форманта решающую роль играет словообразующая основа. В глаголе *секануть* суффикс *-ану-* имеет значение резкого, энергично произведенного однократного действия, он содержал это значение до акта словопроизводства и, присоединяясь к глаголу (*сесть*) образовал его дериват с соответствующим дополнительным оттенком. При историческом рассмотрении можно отметить, что в русском языке этот суффикс имел первоначально только значение однократности, т. е. был алломорфом (при труднопроизносимых сочетаниях согласных) суффикса однократности *-ну-* (ср. сохранение этого значения в глаголах *кашлянуть*, *рвануть*). Под влиянием глаголов разговорного языка со значением резкого, энергично произведенного действия этот суффикс получает

значение энергично произведенного однократного действия²². Первоначально приставки имели одно или несколько локальных значений, соотносимых с соответствующими значениями наречий-предлогов, т. е. приставка, присоединяясь к глаголу, локально уточняла действие, обозначаемое исходным глаголом, отсюда соотносимость приставочных дериватов с локальными предлогами, сохраняемая нередко и сейчас (*войти в комнату, забежать за угол* и т. д.). Затем происходит частичная утрата локального значения (как представляется, ни одна приставка русского языка не утратила полностью своего локального значения — первичного или вторичного, нередко утверждают, что приставка *по-* лишена локального значения²³, но ср. глаголы *посеребрить, позолотить*, где *по-* выступает в локальном значении — совершение действия по поверхности предмета), наряду с локальным значением появляются нелокальные — временные, количественные и собственно видовые. Появление грамматических значений приставок, принципы их отграничения от лексических значений — проблемы трудные и мало изученные. Как справедливо пишет И. Немец: «... вряд ли можно называть глагольную приставку чистовидовой там, где нам неясен ее собственный смысл»²⁴.

Мы еще мало знаем о причинах делокализации той или иной приставки. Счастливым исключением является указанная работа И. Немеца, в которой рассматривается история славянской приставки *po-*. И. Немец показал, что обилие локальных значений приставки *po-* (и прежде всего — наличие противоположных значений — удаления и приближения) было причиной утраты приставкой *po-* первоначальных локальных значений. Как можно предположить, становление видовых значений приставки происходило, прежде всего, в том случае, когда значение приставки совпадало с общим значением глагола, т. е. следующим путем: локальное значение — локально-видовое — видовое. Ср. современные пары *дорожать — вздорожать, пахать — вспахать*, обычно оцениваемые как видовые, где приставка сохраняет значение «направленность вверх».

Возникновение вторичных — локальных, количественно-временных, видовых (прежде всего — локально-видовых) — значений приставки обусловлено взаимодействием приставки и глагола. Сдвиг в семантике приставочного глагола, появление переносного значения, а затем образование новых приставочных глаголов по аналогии к этому — типовому — глаголу приводят к

²² П. С. Сигалов, Глаголы с суффиксом *-ану-* (*-ону-*) в русском языке, «Ученые записки ЛГУ», серия филологических наук, вып. 68, 1963.

²³ А. Н. Тихонов, Чистовидовой префикс *по-* в русском языке, стр. 65.

²⁴ Igor Němec, O slovanské předponě *po-* slovesné, Slavia, r. XXIII, sešit I, Praha, 1954, стр. 3.

закреплению нового, вторичного значения за приставкой. В отдельных случаях новое значение приставки формируется путем концентрации в приставке значения приглагольного члена. Так, количественное значение приставки *po-* (действие распространяется на все субъекты или все объекты) является абсорбцией результативным глаголом контекста с значением охвата всех предметов, ср. побить (всех врагов), побросать (все книги). Третья причина появления новых значений приставки — кальки, перевод иноязычных глаголов. Так, в русском языке приставка *сѣ* под влиянием калькированных глаголов церковнославянского языка, где *сѣ-* передавало греческую приставку совместности *syn-/sym-*, получала значение «действие, выполненное вместе с кем-то», перенимая это значение у приставки *су-* и превращая ее в мертвый формант. Ср. вытеснение старой приставки новой в русских словах *сосед*, *соперник* при укр. *сусід*, *суперник*, польск. *sąsiad*, устар. *sąpierz*.

Роль генератора новых значений приставки играют исходные, типовые, наиболее общие и наиболее употребительные глаголы, по образцу которых создаются новые глаголы, формируя тем самым новое значение приставки. Определение этих типовых глаголов — узлов семантического развития приставки — представляется нужной и важной задачей исторического изучения приставочного глагольного образования. Удачно определяет эти типовые глаголы, исходные для семантической эволюции польской приставки *od(e)-*, В. Сьмех, очень содержательная статья которого может служить образцом исторического изучения славянских приставок²⁵. Поэтому я позволю себе изложить ее основные положения.

В. Сьмех выделяет в современном польском языке пять основных значений глагольных дериватов с приставкой *od(e)-*: 1) удаление, отделение, отрыв: *odbić*, *odciągnąć* 2) исполнение, окончание чего-либо: *odcelebrować*, *oddeklamować* 3) ответ, ответное действие: *odbaćknąć*, *oddepeszować*, *odpisać* 4) возвращение к предыдущему состоянию: *odbudować*, *odchudzać* 5) действия, противоположные тем, которые выражаются однокоренными глаголами с приставками *na-*, *przy-*, *u-*, *z-*, *za-*: *odstroić*, *odlepić*, *odpolitycznić*. Пятая группа, как представляется, выделена неудачно: 1) во-первых, нарушен принцип деления, 2) значение этих образований можно свести к значению дериватов первой группы, что отмечает и сам автор (стр. 48). В. Сьмех считает первое — локальное — значение исходным и прослеживает пути формирования остальных значений приставки.

²⁵ W. Śmiech, Kształtowanie się funkcji semantycznych czasownikowego przedrostka *od/e/* — w języku ogólnopolskim, Z polskich studiów slawistycznych, Seria 3, Warszawa, 1968.

В первой группе выделяется, прежде всего, локальная функция приставки при глаголах движения: *odbiec, odejść*. Другие принадлежащие к этой группе слова образованы по образцу некоторых, наиболее общих глаголов. Так, глаголы *odcedzić, odciosać, oddoić, oddestylować* возникли по образцу глаголов *oddzielić, odjąć* и обозначают «*oddzielić (odjąć) cedząc, ciosząc, dojąc*». Такая зависимость подтверждается и хронологически — временем появления исходного и аналогических глаголов.

Типовым глаголом для второй группы является *odbyć*, обозначающий вначале «удалять от себя, удаляться от чего, освобождаться». Префикс *od-* обозначал здесь расстояние от какого-либо пункта. Это значение *odbyć* изменилось в «выполнить, закончить», ср. совр. фразему *odbyć praktykę*. По этому образцу возникли глаголы *odcelebrować, oddzwonić, odegrać* и др. Эти глаголы представляют собой вербализацию словосочетаний с глаголами *odbyć*: *oddzwonić — odbyć dzwонienie, odegrać — odbyć grę ...*

Исходными глаголами для третьей семантической группы были *oddać* и образованные по его образцу *odpłacić, odpowiedzieć*. *Oddać* первоначально обозначало *dać (od siebie)*, затем получило значение *zwrócić*. По образцу этого глагола возникли *odpłacić, odpowiedzieć*. Затем по аналогии к *oddać* образовались *odszkadować* (т. е. *oddać, zwrócić szkodę*), *odwetować*; по образцу *odpłacić — odpracować = odpłacić pracę (pracując)*; по образцу *odpowiedzieć — odbąknąć, odbębnić, oddepszować* — это вербализация сочетания глагола *odpowiedzieć* и существительного: *oddepszować — odpowiedzieć depszą. . .*

Исходными для глаголов четвертой группы были слова-кальки латинских глаголов. Латинский префикс *re-* обозначал удаление (*referi, refigo*) и вторичное действие (повторение ранее совершенного действия): *recolligo, recolo*. В случае адъективного происхождения глагол обозначал возвращение к исходному состоянию. Первое значение польский язык передавал приставкой *od-*, поэтому и для второго значения была использована та же приставка. Так появились глаголы *odnawiam (renovo), odradzam (renascor)*. Порядок рассмотрения отдельных значений приставки *od-* в работе В. Сьмеха соответствует хронологии появления этих значений.

5. Таким образом, можно установить определенные параллели в приставочном образовании глаголов и суффиксальном образовании существительных, в функционировании соответствующих формантов. Очень трудна задача разграничения синхронических и диахронических моментов в словообразовании. Здесь, как представляется, соотношение форманта и производящей основы различно. Для синхронии формант и словообразующая основа — два взаимосвязанных, взаимодействующих, но

наделенных самостоятельным значением элемента, образующих свободное сочетание частей. В языке могут существовать и морфемные фразеологизмы, где общее значение слова не является суммой значений производящей основы и форманта. В появлении новых значений — а это относится к области диахронического словообразования — важное место занимает взаимодействие форманта и производящей основы. В результате изменения значения производного слова в нем нарушается прежняя структурно-семантическая схема. По аналогии к этому слову могут появиться новые слова, закрепляющие новое значение форманта, создающие ответвления старого словообразовательного типа. При диахроническом изучении морфологического словообразования важной задачей является выделение таких исходных, типовых дериватов, являющихся родоначальниками новых семантических групп слов, а тем самым — и новых значений формантов.

Статья поступила в редакцию
в январе 1972 г.

МОРФОЛОГИЧЕСКИЕ ФРАЗЕОЛОГИЗМЫ И МОРФЕМНО-СЛОВООБРАЗОВАТЕЛЬНАЯ ЧЛЕНИМОСТЬ СЛОВ

П. С. Сигалов

Изучением структуры свободных словосочетаний занимается синтаксис, изучение структуры связанных словосочетаний — область фразеологии. Уже давно было обращено внимание на принципиальное сходство структуры слова и словосочетания и необходимость одинакового подхода к исследованию этих структур. Так, польские лингвисты Ян Розвадовский и Ян Лось писали о сходстве структуры слова и словосочетания и использовали двучленное деление при анализе этих конструкций¹. В случае анализа многоморфемного слова, может быть, следовало бы говорить, во-первых, о морфемном синтаксисе, который изучает слова, стоящие из свободных, поливалентных морфем, эти слова делимы как в плане словообразовательном, так и в плане морфемном; во-вторых, о морфемной фразеологии, изучающей слова, в состав которых входят морфемы с ограниченной валентностью (Чарльз Хокетт указывает: «Если бы мы хотели произвести классификацию морфем какого-либо языка в зависимости от свободы, с которой они вступают в различные комбинации, мы получили бы непрерывную цепь различных степеней свободы и уникальные морфемы оказались бы на вершине этого ряда»²). Слова последней группы в одном случае членимы в плане словообразовательном (что обязательно предполагает и морфемное членение), ср. *попадьа, пастух*; в другом делимы лишь в плане морфемном. При этом: а) одна из морфем является уникальной, одно- или двухвалентной, ср. *попадьа, пастух, любовь, туризм, букинист, брусника, клубника, малина, смородина*; б) одна из морфем уникальна лишь в смысле семанти-

¹ См. Jan Rozwadowski, *Wortbildung und Wortbedeutung*, Heidelberg, 1904, passim; Jan Łoś, *Gramatyka polska*, cz. II, Lwów-Kraków-Warszawa, 1925, раздел «Zasada ustroju wyrazów».

² Цит. по Charles F. Hockett, *Kurs językoznawstwa współczesnego*, Warszawa, 1968, стр. 149.

числом: в данном значении она выступает лишь в этом слове, ср. рус. *молодец* ≠ *молодой человек*, но *слепец* = *слепой человек*, *глупец* = *глухой человек*, *удалец* = *удалой человек*; ср. укр. *молодиця* — замужняя женщина, «уже немолода *молодиця*» (И. Нечуй-Левицкий). Слова группы б) в статье не рассматриваются.

Слова групп а) и б) и составляют морфологические фразеологизмы, состав которых можно анализировать, перенося на морфемный уровень принципы анализа «обычного», синтаксического фразеологизма. Эту мысль применительно к русскому языку высказал И. А. Мельчук.³ В данной статье мы рассматриваем проблему морфемной и словообразовательной членимости слов в связи с таким расширенным пониманием фразеологизма.

Поливалентные морфемы, выступающие в словообразовательно делимом слове, можно сопоставить со словами в свободном словосочетании (ср., например, *дом-ик* — *маленький дом*, *слеп-ец* — *слепой человек*). Одновалентные морфемы, выступающие в отдельных случаях в словообразовательно членимом слове и чаще — в словах, делимых лишь в плане морфемном, можно сравнить с одновалентными словами, входящими в состав фразеологических единиц. Ср. слово *попадья* и выражение *попасть впросак*. Суффикс *-адья* одновалентен, он соединяется только с морфемой *поп-*, которая является многовалентной, свободной. Слово *впросак* также одновалентно, оно сочетается со словом *попасть*, образующим и свободные словосочетания. Сопоставляя слово *туризм* и фразему *страх берет*, можно отметить, что корневая морфема *тур-* имеет ограниченную способность соединяться с другими морфемами, она двухвалентна (ср. *турист*); во фраземе *страх берет* глагол *берет* (в значении «охватывает») также обладает ограниченной валентностью: он соединяется со словами *злость*, *досада* и не образует сочетаний, например, со словами *восторг*, *восхищение*.

Противники морфемного членения основ типа *буженин-а*, *малин-а*⁴ указывают, что т.н. остаточное значение морфемы и значение свободной морфемы располагаются на различных

³ И. А. Мельчук, Обобщение понятия фразеологии (морфологические «фразеологизмы»). Проблемы фразеологии и задачи ее изучения в высшей и средней школе. Череповецкий пединститут, 1965, стр. 13; отметим и другие работы, посвященные анализу фразеологичности слова: М. В. Панов, О слове как единице языка (Уч. зап. МГПИ им. Потемкина, т. LI, кафедра рс. языка, вып. 5, 1956); Н. А. Янко-Триницкая, Фразеологичность языковых единиц разных уровней языка (Изв. АН СССР, серия яз. и лит. 1965, вып. 5); L. Zawadowski, Podzielność morfologiczna a znaczenie wyrazu (Zeszyty naukowe Uniwersytetu Wrocławskiego, Seria A, N5, Językoznawstwo, 1957); L. Zawadowski, Lingwistyczna teoria języka, Warszawa, 1966, str. 479—480.

⁴ См., например: A. Bogusławski, O zasadach analizy morfologicznej, Biuletyn Polskiego Towarzystwa Językoznawczego, XVIII, 1959.

плоскостях. Мы понимаем, что обозначает морфема *малин-*, морфема *рам-* (в слове *рам-к-а*), но трудно определить, что обозначают морфемы *мал-*, *кал-*, *бужен-* в словах *малина*, *калина*, *буженина*. Но ведь и лексическое значение слова также располагается на разных плоскостях: выделяется, с одной стороны, собственно лексическое значение, выступающее в отдельно взятом слове и в словосочетании, с другой стороны, фразеологическое значение слова, реализуемое только при его употреблении во фразе. Значение свободных, поливалентных морфем можно сопоставить со значением слов при их свободном употреблении, значение морфем с ограниченной валентностью, т. е. остаточное значение, можно сравнить с фразеологическим значением слова.

Семантические классы слов, объединенных общим конечным элементом (нас пока не интересует, суффикс это или нет), можно подразделить на три разряда. В состав первого входят слова, каждое из которых словообразовательно членимо, т. е. рядом с которым имеется исходное (мотивирующее) слово. Ср., например, названия действующего лица на *-чик-*, *-щик* (единичные исключения — *закоперщик*, *поручик*, *прапорщик*). Второй разряд составляют слова, из которых одни делимы в плане словообразовательно, т. е. рядом с которыми выступают мотивирующие слова, а другие не членимы на словообразовательные элементы. Отношение между этими двумя группами может быть (количественно) различным. Ср., например, названия детенышей, где среди слов типа *гусенок*, *мышонок* находится и словообразовательно не членимое *ребенок*. Сюда также относятся названия лиц на *-ист*, где рядом со словами *моторист*, *парашютист*, *телеграфист* выступают слова *акмеист*, *букинист*, *турист*, не имеющие мотивирующих слов. Третий разряд составляют семантические классы слов, не делимых словообразовательно. Ср. названия минералов *боксит*, *апатит*, *малахит*, *пирит*, *озокерит*, *доломит*, *селенит*, *фенакит*, *марказит*. Единичные исключения: *фосфорит* (оставляем пока в стороне поздние образования типа *сибирит*, *байкалит*).

Слова первого разряда делимы как в плане словообразовательно, так и в плане морфемном. Во втором разряде выступают отдельные слова, членимые лишь с точки зрения морфемного анализа (*ребенок*, *букинист*). Слова третьего разряда делимы в плане морфемном, они представляют собой морфологические фразеологизмы (как и отдельные слова второго разряда), словообразовательных элементов в них выделить нельзя.

На морфемное членение слов, не делимых в плане словообразовательно, влияют следующие факторы: 1) ощущение носителями языка семантической общности, принадлежности к одному и тому же семантическому разряду слов с общим формальным элементом; 2) моносемия общего формального элемента; 3) наличие в данном семантическом классе отдельных словооб-

разовательно делимых слов. Все эти факторы могут взаимодействовать.

Если в семантический класс, в котором некоторые слова делимы в плане словообразовательном, входят слова немотивированные, то в них выделяется тот же элемент — по аналогии к первой группе слов. Ср., с одной стороны, *голубика, черника, костяника, моченика и клубника, брусника, ежевика*, с другой стороны. Особенно отчетливо это выступает в случае однозначности общего элемента. В украинском языке десять названий месяцев оканчиваются на *-ень*. Это, главным образом, мотивированные слова: *березень, квітень, травень, червень, липень, серпень, вересень, жовтень*. В двух случаях, как кажется, можно говорить об отсутствии мотивированности: *січень, грудень*. Единый способ оформления названий месяцев в украинском языке (*-ень*), выделение суффикса в словах словообразовательно разложимых делают возможным его вычленение и в словах *січень, грудень*. Именно о таком ощущении суффикса свидетельствует попытка универсализации этого словообразовательного типа в украинских говорах: *лютень, листопадень*, вместо литературных *лютий, листопад*.

Польские существительные *adwersarz* (противник, оппонент), *bakalarz* (бакалавр), *dygnitarz* (сановник), *grabarz* (могильщик), *tragarz* (носильщик) не делимы с точки зрения словообразовательной, но в них выделяется суффикс *-arz* по аналогии к словам типа *pisarz* (писатель), *piekarz* (пекарь), которые в польском языке мотивированы.

Т. н. связанные основы (типа *туризм — турист*) нередко относят к разряду словообразовательно членимых в отличие от непроизводных слов типа *малина*. Вряд ли это верно, так как в словах со связанной основой корневая морфема (типа *тур-*) обладает только остаточным значением, значением фразеологическим, как и слова с одновалентным корнем (типа *мал-* в *малина*). Разница лишь в том, что в случае связанных основ корень двух- или трехвалентен. По отношению к этим словам также следует говорить, очевидно, только о возможности морфемного членения, опирающегося на допустимую замену одного суффикса другим и на аналогию к другим словам того же класса (например, *марксизм — марксист*), которые словообразовательно членимы.

Переходный случай будут составлять слова типа *доцент, студент* с одновалентной корневой морфемой, которые входят в тот же семантический класс, что и слова, имеющие связанную основу (напр., *оппонент, конкурент*). Как слова типа *оппонент, конкурент*, так и слова типа *доцент, студент* делимы лишь в плане морфемном, так как их корневые морфемы связаны. Деление основывается на семантическом единстве словесного ряда, при-

метой которого выступает суффикс *-ент*. Ср. невозможность выделения этого суффикса в словах типа *элемент, патент*.

Выше указывались причины, способствующие выделению суффикса в ряду словообразовательно не членимых слов (семантическое единство ряда, однофункциональность суффикса, наличие отдельных словообразовательно членимых слов в этом ряду). О выделимости морфемы в словообразовательно не делимых словах говорит и словообразовательное поведение слов, входящих в состав данного семантического класса с общим элементом. Такие слова образуют сходные словообразовательные ряды. Ср. поведение словообразовательно не членимых *малина, калина* и словообразовательно разложимого *маслина*:

малина — *малинка* — *малиновый* — *малиновка* — *малинник*,

калина — *калинка* — *калиновый* — *Калиновка* (топоним) — *калинник*,

смородина — *смородинка* — *смородиновый* — *смородиновка* — *смородинник*,

рябина — *рябинка* — *рябиновый* — *рябиновка* — *рябинник*,

и

маслина — *маслинка* — *маслиновый* — (не отмечено) — *маслинник* (оливковая роща⁵).

Ср. невозможность образования подобных рядов от

а) слов с омонимичными суффиксами: *телятина, буженина; горошина, жемчужина; псина;*

б) слов того же семантического класса, но без суффикса *-ина*; *крыжовник, клубника, барбарис*.

Правда, *вишня* дает тот же словообразовательный ряд, что и *калина*.

Даже в случае отсутствия в семантическом ряду слов мотивированных при отчетливо ощущаемом единстве ряда выделяется его общий компонент. В русском языке слова на *-ит* обозначают чаще всего минералы или болезни. Названия минералов на *-ит* в подавляющем большинстве не мотивированы на русской почве, ср. *пирит, озокерит, апатит, доломит, селенит*. Наличие элемента *-ит*, общего для всех слов, принадлежащих к одному семантическому классу — названия минералов, привело к выделению особого — русского — суффикса, а затем и к возможности образования мотивированных слов, т. е. слов членимых и в плане словообразовательном. Суффикс превратился в словообразовательный формант. Ср. названия минералов и строительных материалов: *байкалит* (Байкал), *лиственит* (лиственный), *сибирит* (Сибирь), *березит* (Березовский район), *камышит* (камыш), *соломит* (солома) и т. д.

⁵ В. Даль, Толковый словарь живого великорусского языка, 1956, т. II, стр. 303.

Ясно, что в этом случае мы имеем дело с диахроническим функционированием элемента *-ит* в русском языке.

Таким образом, морфемное и словообразовательное членения охватывают не полностью совпадающие разряды слов. Функционирование морфемы и словообразование — явления различные, но тесно между собой связанные и взаимодействующие. Функционирование морфемы в языке при увеличении ее валентности (например, при заимствованиях) делает ее потенциальным кандидатом на роль словообразовательного форманта. Ограниченность словообразовательной активности форманта обуславливает уменьшение валентности соответствующей морфемы, превращая слово, в котором оно выступает, в морфологический фразеологизм.

Статья поступила в редакцию
в январе 1972 г.

ИСТОРИЯ РУССКИХ ОГРАНИЧИТЕЛЬНЫХ ГЛАГОЛОВ

П. С. Сигалов

Приставка *по-*, как отмечают многие лингвисты, является самой неопределенной из всех славянских приставок¹. Трудности изучения глаголов с приставкой *по-* начинаются уже при анализе современного материала: сохранила ли эта приставка в современных славянских языках локальное значение, соотносима ли приставка *по-* и соответствующий предлог в локальном значении? К. А. Тимофеев считает, что «*по-* — одна из немногих приставок, не имеющих в современном русском языке пространственного значения»²; по мнению А. Н. Тихонова, «приставка *по-* в русском языке совершенно утратила свои пространственные значения»³. К. А. Тимофеев пишет: «В «Грамматике русского языка» АН СССР указывается (ч. 1, стр. 597) одно из значений приставки *по-*: «распространение действия лишь по поверхности предмета». Нам представляется, что это не значение приставки *по-*, а значение соответствующих бесприставочных глаголов. Ведь «распространение действия лишь по поверхности предмета» обозначают не только приставочные формы *попудрить*, *посеребрить*, *позолотить*, *помазать*, но и бесприставочные *пудрить*, *серебрить*, *золотить*, *мазать*. *По-* здесь вносит только оттенок законченности»⁴. Но взаимозависимость приставки и глагола можно объяснить иначе: приставка *по-* именно потому и присоединяется к глаголам типа *золотить*, *серебрить*, что она, как и глаголы, обозначает совершение действия по поверхности предмета. Совпадение значения глагола и локального

¹ А. Leskien, *Grammatik der altbulgarischen / altkirchenslavischen / Sprache*, Heidelberg, 1909, стр. 166; О. Нугер, *Slovanská deklinace jmenná*, Praha, 1910, стр. 29.

² К. А. Тимофеев, О функциях глагольной приставки *по-* в русском языке. Вопросы языка и литературы, вып. I, часть I, Новосибирск, 1966, стр. 21.

³ А. Н. Тихонов, Чистовидовой префикс *по-* в русском языке. Труды Самаркандского ГУ, Новая серия, вып. 118, Исследования по русскому языку, Самарканд, 1962, стр. 65.

⁴ К. А. Тимофеев, указ. соч., стр. 21.

характера приставки растворяет ее семантику, в результате чего ее значение расценивается только как результативное или видовое⁵. И. Немец считает, что приставка *po-* (*no-*) в современных славянских языках может иметь локальное значение и приводит пример такого ее использования: *liti — politi*⁶. Кроме локального, приставка *no-* в современном русском языке может иметь и количественно-временные значения. Так, *no-* выступает в начинательном значении: присоединяясь к глаголам направленного движения, она образует одну из групп начинательного способа действия (*пойти, побежать*). Она, далее, обозначает ограничение времени протекания действия, выраженного производящим глаголом, так формируются глаголы ограничительного (делimitативного)⁷ способа действия (*посидеть, почитать*), причем приставка *no-* является единственным средством образования глаголов этого способа действия. *По-* может иметь дистрибутивное значение, значение охвата действием всех субъектов либо всех объектов, мыслимых в данной ситуации (*похватать, пошвырять*). Наконец, *no-* иногда выступает в чистовидовом, грамматическом значении (*дарить — подарить*). *По-* используется у русских по происхождению двувидовых глаголов для устранения двувидовости: *женить — поженить, ранить — поранить, велеть — повелеть*. *По-* — приставка, которая, по мнению исследователей, раньше других приставок приобрела видовое значение; так, Э. Кошмидер считает, что это относится еще к эпохе балтославянского единства⁸. Кроме того, приставка *no-* иногда выступает в «эмоционально-экспрессивной функции», по определению Ю. Трыпуцько, которая выражается в том, что приставки не влияют на значение исходного глагола и его вид, «а имеют целью лишь увеличение чувственного потенциала этого глагола»⁹. Причем анализ соответствующих примеров Ю. Трыпуцько начинает с образований, имеющих приставку *no-*: она чаще других выступает в этой функции. Его примеры: *повырвало, повырломало, повырбросило*, пол. *porzycić*. Ср. *Я правду о тебе пораскажу такую...* (Грибоедов).

Нередки случаи, когда только глагольного контекста (т. е. приставочного глагола) недостаточно для эксплицитного выражения значения приставки, оно проявляется лишь в более широком контексте, ср. *побросал полчаса и перестал — побросал*

⁵ См. Mark Vey, Les préverbes «vides» en tcheque moderne, *Révue des études slaves*, tome XXIX, fasc. 1—4, Paris, 1952.

⁶ Igor Němec, O slovanské předponě *po-* slovesné, *Slavia*, ročník XXIII, Praha, 1954, sešit I, стр. 2.

⁷ Ю. С. Маслов, Система основных понятий и терминов славянской аспектологии. Вопросы общего языкознания, Л., 1965, стр. 75.

⁸ E. Koszmieder, *Nauka o aspektach czasownika polskiego w zarzysie. Próba syntezy*. Wilno, 1934, стр. 193.

⁹ J. Трыпуцько, О певней не дострэжэной функцы прэдростków czasownikowych в языку росыјским, *Slavistična Revija*, 3, 1950, Ljubljana, стр. 342.

всех за борт. Если предположить, как это нередко делается, что приставка приобретает то или иное значение, сочетаясь с глаголами определенного типа, становится непонятным появление таких глаголов-омонимов.

Эти значения приставки *по-* в большинстве своем присущи всем славянским языкам¹⁰, было бы интересно сравнить, как функционирует приставка *po-* (*po-*) в современных славянских языках. С исторической точки зрения важной задачей является изучение семантической эволюции приставки *по-* в каждом отдельном славянском языке и сравнение этих данных: необходимо установить, как соотносятся во времени локальные, количественно-временные и видовое значение приставки *по-*, что послужило причиной именно такого ее развития. Для русского языка важной задачей является изучение происхождения глаголов типа *почитывать*, *пописывать*, которые не являются видовой парой к одновидовым делимитативным глаголам. Соотношение типов *пописать* — *пописывать* нарушает обычное в русском языке формирование видовых пар при имперфективации.

Настоящая статья посвящена одному из вопросов, возникающих при изучении приставки *по-* — формированию приставочных глаголов, в которых *по-* обозначает ограничение протекания действия, глаголов т. н. ограничительного (делимитативного) способа действия в русском языке. Прежде всего необходимо остановиться на первоначальных значениях приставки *po-* (*po-*) в славянских языках, их утрате и изменении. Этим проблемам посвящена содержательная статья чешского лингвиста Игоря Немца¹¹.

2. «Как известно, приставки имели общее начало с предлогами; этим общим началом было первоначально самостоятельное слово — наречие, которое точнее обозначало (обозначало факультативно либо уточняло) локальное отношение глагольного действия, обозначенное уже простым падежом. Из этого наречия места возникла в стабильной превербальной позиции приставка, в стабильной адноминимальной позиции — предлог; при этом преимущественное превербальное положение и недостаточное количество предлогов в самых старых памятниках индоевропейских языков свидетельствует о том, что приставочный тип более древний, чем предложный. Развитие приставочного и предложного типов в обозначении локального отношения (например, отделения) мы можем доказать старочешскими примерами и схематически изобразить так:

¹⁰ I. Němec, указ. соч., стр. 2.

¹¹ I. Němec, указ. соч., (И. Немец опирается на положения книги Fr. Trávníček, Studie o českém vidu slovesném, Praha, 1923, мы излагаем теорию развития предложно-приставочных конструкций по работе И. Немца, где она дается в связи с историей глаголов с приставкой *po-*).

I тип *čeho stúpiti* (отделение обозначено простым генетивом-аблативом): *tehdy kněz Pelhžim biskupstva stúpi, kněz Jan na biskupstvo vstúpi...*

II тип *čeho ot stúpiti* (отделение точнее обозначено наречием)

III тип *čeho otstúpiti* (отделение точнее обозначено приставкой): *(Rusi) byli svých modl odstúpiece...*

IV тип от *čeho stúpiti* (отделение точнее обозначено предлогом): ср. рус. от старичков не ступит за порог — Грибоедов

V тип *ot čeho otstúpiti* (отделение точнее обозначено приставкой и предлогом): *od zlého světa odstupě...*

В этом развитии даны результаты, очень важные для выяснения первоначальных вещественных значений глагольной приставки: а) первоначальной функцией глагольной приставки было более точное обозначение (факультативное обозначение либо уточнение) локального отношения глагольного действия, обозначенного уже простым падежом; первоначальными вещественными значениями глагольных приставок были, следовательно, значения локальные, т. е. прежде всего определение места либо направления действия по отношению к материальному объекту; в) поскольку приставка и предлог обозначали в принципе то же, что и соответствующий простой падеж, на первоначальное значение приставки указывает нам соответствующая падежная конструкция (тип I *stúpiti čeho* и тип III *otstúpiti čeho*), особенно наглядна предложная конструкция (тип IV *(ot)stúpiti ot čeho*). Мы не должны забывать что предложный тип более поздний, чем приставочный, что не каждое старое локальное значение приставки имеет опору в предложной конструкции того же адвербиального происхождения»¹².

Исходя из этих принципиально важных для изучения истории приставочного словообразования положений И. Немец реконструирует первоначальные значения славянской приставки *po-*. Для определения значения приставки он использует следующее: 1) значение приставки в старых приставочных образованиях славянских языков; 2) конструкции с соответствующим падежом; 3) сравнение с родственными индоевропейскими формами; 4) замену приставки (в данном или в других славянских языках) другой приставкой, имеющей то же локальное значение.

Исходя из того, что старые славянские дериваты с *po-* были образованы от глаголов, которые употреблялись с Genetiv'ом, Dativ'ом и Accusativ'ом, И. Немец предполагает, что глагольная приставка *po-* первоначально точнее определяла местное отношение — аблативное, дативное и аккузативное¹³. У глаголов, употреблявшихся с Genetiv'ом, приставка *po-* первоначаль-

¹² И. Немец, указ. соч., стр. 3—4.

¹³ Там же, стр. 5.

чально имела значение отделения (аблативное). В глаголах, выступавших с Dativ'ом, приставка *po-* имела значение простого приближения, которое обозначает славянский предлог *kъ* либо приставка *pri-*. Таким образом, приставка *po-* в глаголах, сочетавшихся с Genetiv'ом и Dativ'ом, могла обозначать противоположное: отделение, удаление и приближение (например, в *poiti*). «Исчезновение падежных конструкций (напр., *otъ zemlje...*), адвербиализация конструкций (*domovi* и подобн.) и другие изменения превращали это омонимичное единство в «непосильное»; оба первоначальных локальных значения приставки *po-* в типе *poiti* исчезали; приставка *po-* теряла свою выразительность, а поскольку она вытеснялась более выразительными приставками цели или удаления, она приобретала новые функции, абстрактные: чистовидовую и начинательную (рус. пошел, полетел), футурализующую (*poido, poneso*, ограничительную (чеш. *pojiti* — «*porojiti*») и т. д.»¹⁴.

В конструкции «глагол + Locativ + *po* (в значении *pri*)» развитие значения приставки *po-* зависело от объекта при глаголе — обозначал ли он живой или неживой предмет. В первом случае, предполагает И. Немец, локальное адессивное значение специализировалось в значение «вместе с кем» и далее — «в пользу кого» (ср. для первого рус. *подруга*, для второго — *Уж постойм мы головою*). Во втором случае (обозначение неживого предмета) значение приставки *po-* было сужено до значения «на». У глаголов движения значение «при локальном объекте — на объекте» специализировалось в значение предлога *po-* «вдоль и по поверхности объекта». Эти значения развились из первоначального значения наречия *po* — после, *post*. «Многочисленная группа глаголов этого типа (*politi* — *polivati*) послужила источником возникновения продуктивной до сих пор категории деноминативных сложений с *po-* (*posyrebriti, pozlatiti, povarъniti, pokaliti* и т. д., где приставка *po-* имеет свою старинную локальную функцию: она придает глаголу значение полного поражения (покрытия) объекта действием»¹⁵. И. Немец считает, что если аблативный и дативный типы исчезли под влиянием омонимии противоположных значений, то аккумулятивный тип остался в своем основном значении до сих пор живым¹⁶.

Мы потому столь подробно остановились на изложении основных положений работы И. Немца, что она, во-первых, имеет методологическое значение для изучения славянских приставок, во-вторых, показывает причины утраты ряда первоначальных локальных значений приставки *po-* (*no-*) и пути появления новых ее значений. Правда, история возникновения новых — прежде всего, количественно-временных — значений при-

¹⁴ И. Немец, указ. соч., стр. 13.

¹⁵ Там же, стр. 19.

¹⁶ Там же, стр. 21.

ставки *po-* (*no-*) не являлась целью работы И. Немца и только намечена в ней.

3. В современных славянских языках существует ограничительный (делимитативный) способ глагольного действия: приставочные дериваты обозначают протекание действия, выраженного исходным глаголом, в течение какого-то ограниченного (неопределенного и обычно непродолжительного) периода. Если простой глагол несовершенного вида может иметь обстоятельство времени, указывающее на то, что действие охватывает некоторое ограниченное время, от него нередко возможно образование глагола совершенного вида с приставкой *po-* (*no-*), которая способна выражать это временное ограничение действия самостоятельно, а в случае глагольной омонимии — в более широком контексте (ср. *сидел полчаса — посидел полчаса, стоял недолго — постоял недолго*). Ср. рус. *полежать, постоять, поработать, попеть*; укр. *полежати, постояти, попрацювати, поспівати*; белор. *паляжаць, пастаяць, папрацаваць, папець*; польск. *poleżeć, postać, popracować, pośpiewać*, чешск. *poležeti si* (несов.) *postati, словацк. poležať (si), postáť, popracovať (si), poseďieť (si)*, нижнелужицк. *položaś, postojaś, pošepaś* (поступать — огр.), болг. *полежа, постоя, поработя, попея*; сербск. *полёжати, постòјати, поседети, поради́ти* (поработать).

Делимитативные глаголы есть в балтийских языках, причем для этой цели используется приставка *pa-*, родственная славянской *po-*¹⁷. Так, в литовском языке многочисленны образования с приставкой *pa-* в ограничительном значении, ср. *pakalbeti* — поговорить, *pamiegoti* — поспать, *paverkti* — поплакать, *pažaisti* — поиграть, *paalkti* — поголодать и т. д. В латышском языке: *pagulēt* — полежать, *pasēdēt* — посидеть, *pastāvēt* — постоять, *palasīt* — почитать, *padūkt* — погудеть, *padārdēt* — погрохотать и т. д.

Наличие ограничительных глаголов в славянских языках и в языках балтийских, сходное материальное выражение этой функции делают возможным предположение, что ограничительное значение рассматриваемой приставки относится к древнему периоду — праславянскому либо даже к балтославянскому. Однако изучение старославянских и древнерусских фактов показывает, что в этих языках ограничительный способ действия находился в зачаточном состоянии, если вообще можно говорить о его наличии. В русском языке, как представляется, становление этого способа действия происходило на протяжении длительного периода и было связано с утратой приставкой *no-* старых

¹⁷ См., например, Э. А. Галнайтите, Глаголы с приставкой *no-* в русском литературном языке XIX—XX вв. (соотносительно с родственными по образованию литовскими глаголами), АКД, М., 1959, стр. 9.

значений, приобретением и частичной утратой новых значений. Изучение формирования ограничительного способа действия в русском языке и является целью данной статьи. После того, как будет изучено развитие этого способа действия в отдельных славянских языках, можно будет определить, в каком виде он был представлен в праславянском языке и каковы пути его формирования в славянских языках. Ю. С. Маслов считает, что этот способ действия существовал в праславянском языке позднего периода и получил «более полное развитие только в эпоху после формирования вида»¹⁸. Авторы «Введения в сравнительно-историческое изучение славянских языков», очевидно, вслед за Ю. С. Масловым, говорят о существовании в праславянском языке ограниченно-длительного способа действия (речь идет о рассматриваемом глагольном типе)¹⁹.

4. Выделение ограничительных глаголов в ранних памятниках представляет большую трудность. Обилие различных значений приставки *по-* — локальное, результиативное, временное, сохранение глаголов с делокализованной приставкой, которая в зависимости от контекста (глагольного и более широкого) может получать некоторые дополнительные оттенки, нередкое неразграничение частичного и полного временного охвата, выражаемого той же приставкой *по-* (ср. совр. *поспать* — *проспать*), возможность перенесения семантики современных глаголов на их древнерусские соответствия очень осложняют работу. Ср. пример приводимого Ю. С. Масловым ограниченно-длительного глагола²⁰: *Иона три дни въ ките поживѣ* (Супрасльск. рук.). Здесь, как представляется, глагол не имеет ограниченно-длительного значения, приставка передает полный охват действием какого-то периода (*три дни*), глагол должен быть переведен — прожить. Поэтому будем считать глагол ограничительным для первой фиксации только в том случае, если указанное значение выражается не только приставкой, но и эксплицитно. В роли контекстуальных выразителей значения ограниченной длительности могут выступать придаточные предложения времени с союзами — *дондеже*, *доколЕ*, ограничительные наречия и предложные сочетания с общим значением «немного, мало»; об этом же говорит использование глаголов в деепричастной функции со значением обстоятельства времени типа *полежавъ рече, полежавъ всташа*; контекст типа совр. «*полежит, да и*

¹⁸ Ю. С. Маслов, Роль так называемой перфективации и имперфективации в процессе возникновения славянского глагольного вида. Исследования по славянскому языкознанию, М., 1961, стр. 186.

¹⁹ Вступ до порівняльно-історичного вивчення слов'янських мов, Київ, ук. соч., стр. 18.

²⁰ Ю. С. Маслов, Роль так называемой перфективации..., стр. 187. В примерах из древнерусского и старославянского языков титла сохраняются, надстрочные знаки вынесены в строку, о замене букв — см. в начале сборника.

встанеть» (оба предшествующих случая являются частными моментами употребления ограничительного глагола в глагольной цепи, обозначающей ряд последовательных действий, что предполагает ограниченность времени действия, обозначенного ранее употребленным глаголом), делимитативное «согласование» — употребление ограничительного глагола с существительным в родительном падеже с партитивным значением типа *поел хлеба*, ср. *Они сели, посидели, песенок попели*²¹. В случае же, если приставочные образования с *по-* выступают в пердуративном значении (полный временной охват) типа совр. *просидеть, пролежать*, для них характерны временные наречия и предложные сочетания с общим значением «много, долго» либо модальный контекст типа *ни единого часа не проживем*, иногда пердуративное значение реализуется в общем значении контекста, например, когда речь идет о всей жизни и т. д. Такой подход необходим, так как нередко глаголы, выступающие в современном языке только как делимитативные, в древнерусском языке такого значения могут не иметь, ср. совр. *повоевать* — «воевать некоторое время» и др.-рус. *повоевати* = «завоевать». Вспомогательными приемами, позволяющими выделить в отдельных случаях делимитативные глаголы, является, во-первых, невозможность образования от них (естественно, от переходных) страдательных причастий (прошедшего времени), во-вторых, невозможность образования от делимитативных глаголов существительных, ср. др.-рус. *Небонъ Адама невъздържаніе оутробное изведе и потопъ сѣтвори и содомьско попадение* (Изб., 620—621); *Не похоули члвка николи же и похуления не приимеши въ всемъ животѣ своемъ* (Изб., 295), ср. также *помыслъ, похвала, погубление, посмѣяние, поругание* — все эти отглагольные существительные образованы от результативных глаголов. Кажущиеся исключения типа рус. *постой*, пол. *pożyć* (соотносимое в современном плане с *pożyć*) образованы от глаголов с приставкой *по-* (*po-*), уточнявшей место действия по отношению к неживому предмету и имевшей значение, близкое к значению «на-»²².

Используемые в работе факты русского языка взяты из словарей, Картотеки словаря древнерусского языка XI—XVII вв. Института русского языка АН СССР (далее — ДРС), а также из некоторых произведений:

1. Повесть временных лет (далее — ПВЛ), изд. АН СССР, М.—Л., 1950.
2. Новгородская I летопись по Синодальному списку (далее — Син.), изд. АН СССР, М.—Л., 1950.
3. Изборник 1076 года (далее — Изб.), М., «Наука», 1965.

²¹ Великорусские народные песни, собранные А. И. Соболевским, IV, 1898, стр. 252.

²² I. Nёт ес, указ. соч., стр. 15.

4. Грамотки XVII — начала XVIII века (далее — Грам.), М., «Наука», 1969.

5. Памятники русского народно-разговорного языка XVII столетия (далее — Пам.), М., «Наука», 1965.

Нас, прежде всего, будут интересовать первые случаи фиксации делимитативных глаголов, значение более ранних омонимических неделимитативных образований, контекстуальные условия реализации ограничительного значения. При анализе удобнее будет исходить из определенных семантических групп глаголов, образующих в современном языке дериваты с приставкой *по-*, которые имеют исключительно или окказионально ограничительное значение. Выделены следующие группы: 1) глаголы состояния, 2) глаголы неопределенного, ненаправленного движения, 3) глаголы речи, 4) глаголы, обозначающие разного рода звуковые явления, 5) глаголы со значением физического действия, 6) глаголы, обозначающие различные психические процессы и разного рода проявления человеческой деятельности. Каждая из этих групп представлена в работе несколькими глаголами, выражающими, как представляется, особенности своей группы. Наличие и значение выбранных глаголов сопоставляется с соответствующими фактами старославянского языка по работам А. Достала и Л. Садник — Р. Айтцетмюллера²³.

1. Глаголы состояния (статальные глаголы)

ПоболЕти. В ранних памятниках глагол имеет обычно результативное значение: *ТЕМъ же собою поболи собою поскърби и съде очищения грЕхомъ проси* (Изб., 184); *И аште съгрЕшиши поболить съ тобою и съвЕта срдъчьнааго поставить* (Изб., 407). Старославянское *поболЕти* Садник (88) переводит *vom Mitleid erfasst werden*. Поскольку приставка не имела здесь первоначально временного значения и выступала в результативной функции, при глаголе могли стоять обстоятельства со значением ограничения и полного охвата. Значения, свойственные современной паре *поболеть — проболеть*, не разграничиваются. Ср., с одной стороны: *На пути на борзЕ разболЕся; мало поболЕвъ, преставися* (Псковск. I лет.²⁴). *А мы мало поболимъ зеленники I волхвы в дома своя приводим* (Измарагд, I пол. XVI в., ДРС) и, с другой: *ПриключисА емоу ... нЕколико днѣи поболЕвшу*

²³ Antonín Dostál, Studie o vidovém systému v staroslovenštině, Praha, 1954 /далее — Достал/; L. Sadnik und R. Aitzetmüller, Handwörterbuch zu den altkirchenslavischen Texten, Mouton — s'Gravenhage, 1955 /далее — Садник/.

²⁴ И. И. Срезневский, Материалы для словаря древнерусского языка (далее — СМ), М., 1958, т. II, 987.

и *преставитисА* (Житие Стефана Пермского, сп. конца XV — нач. XVI в., ДРС), *И яко от сего много стоу поболЕвшю и со слезами Бга помолвишу, даже до поАса паки показа* (Великие Четьи-Минеи, ДРС). Таким образом, как представляется, глагол в древнерусском языке не имел ограничительного значения, та или иная особенность совершения действия определялась приглагольными словами. Бесспорное ограничительное значение отмечено нами поздно: *Лучше да поболити малыя часы, нежели да мучитися во всю жизнь твою* (Книга... земледетелная, 1705 г., ДРС). Ср. в «Словаре Академии Российской»²⁵: «побаливаю, поболеть — ...ныне глагол сей токмо в 3 л. употребляется и значит не много болит, слегка болит». В современном языке *поболеть*, как и все образования от стальных глаголов с приставкой *по-* выступают только в ограниченном значении.

Побыти. Глагол используется обычно с ограничительным обстоятельством либо с придаточным предложением и в иных контекстах не выступает, т. е. имеет уже в ранних памятниках ограничительное значение. Ср.: ...*на воинЕ страшнѣ явАшесА* (Мефодий) *тЕмь же и воеводьскыи санѣ приимѣ побыть въ немь мало* (Похвальное слово Кириллу и Мефодию, сб. XII в., ДРС); *Побывъ ту мало и поуха к великому князю; Мало побывши, поухаша в Копорью* (I Новг. лет., СМ, II, 989); *А как приЕдетъ въ Новгородъ и доколЕ побудетъ въ НовЕгородЕ, и ты бы ему велЕлъ давати корм съ моего двора по тому, какъ у Елки в грамотЕ написано* (Памятники дипл. сношений Московск. государства с Польско-Литовским, 1493 г., ДРС); *Пожалуи гсдрь по ка мЕста побудеш на МосквЕ не покинь домишку моего* (Пам., 93); *вели ему у себя побыт до моего писма* (Пам., 94).

Пожьдати. Садник (97) переводит ст.-сл. *пожьдати* — *erwarten, bleiben*. В древнерусском языке приставка *по-* может иметь только футурализирующее значение: *Девгеніи ... то слово изрече и поеха з двора и возвратись вспятъ и кликну велегласно азъ еду из града и пожду васъ на поле да не молвите что пришедъ и оболстивъ побеже от насъ* (Девгениево деяние, XII—XIII вв., сп. XVIII в., ДРС), ... *аще тако есть до 40 днии пождеть тебе гснѣ наш* (Пролог, XIV в., ДРС). Обстоятельство может ограничивать время действия: *первЕе же стая* (Феодосия) *та взыскаема бЕ на бракъ от Леоукидия кнзя нѣ не повиняшется обаче хотящи его оубЕжати възвести емоу мало пождати ея и тогда створю волю его* (Пролог, XIII в., ДРС), *И мало время пождавъ и призва къ собЕ брата своего* (Софийский временник, сп. XVI и XVII вв., ДРС).

Пожити. Ст.-сл. *пожити* Достал (298) переводит чешск. *žiti, ро-*

²⁵ Словарь Академии Российской (далее — САР), СПб, 1789, т. I, 281.

žiti, prožiti. Нередко приставка *по-* в др.-рус. пожити выполняет результативную функцию. В зависимости от контекста, глагол может обозначать действие, охватывающее все возможное время либо часть его. Ср.: *Обрете островъ средЕ моря и тоу въселися въ ньмъ, поживе лЕта многа, трьА зимоу и гладъ и тако оуспе съ миръмъ* (Несторово житие Феодосия, СМ, II, 1082); *НЕ-мощно бо есть постигнути конечнаго повЕданія, якоже бы по-добало сказати вамъ довольно о вторЕмъ АвраамЕ семъ, иже бысть в лЕта наша и пожитъ на земли ангельскимъ житиємъ, стяжа же терпЕніе крепко, и сподобленъ бысть небеснЕи благо-дати* (Великие Миней-Четьи, ДРС) — *По сих же явися на земли, и съ человеки поживе* (ПВЛ, 70); *а мы ещо у себя ещо поживем для Василисыных родни и твое писанце соверш(и)м* (Грамм., 36) В САР (I, 1157-8) *пожить* приводится с ограничительным значением.

Полежати. В памятниках глагол выступает с ограничительным значением: *И мало полежавъ Феодосии так възьрЕвъ на нбо и великъмъ гласмъ, лице весело имы, и рече . . .* (Несторово житие Феодосия, XII в., ДРС); *. . . но и тЕ . . . полежавъ на одрЕ колко, который всташа . . .* (Новг. I лет, XV в., ДРС); *Пожилъ у меня съ полъгода . . . и, много час-другой полежитъ, да и встанетъ* (Житие Аввакума, ДРС).

ПосЕдети. Ст.-сл. *посЕдети* Садник (93) переводит *sitzen*, Достал (363) — *chvíli sedeti*, т. е. считает его делимитативным. В древнерусском языке значение деривата иногда близко к чистой результативности: *Съ моужатицею отиноудъ не посЕди и не побесЕдоуи съ нею въ винЕ* (Изб., 372). В большинстве же случаев глагол имеет ограничительное значение, причем значения совр. *посидеть* и *просидеть* могут не разграничиваться, ср.: *И посЕде КиевЕ на отни столЕ 13 лЕтъ* (См, II, 1282). В ограничительном значении: *И послуша его Святополкъ, и посла по Василка, глаголя: «Да аще не хочешь остати до именинъ моихъ, да приди нынЕ, ѱелуеши мя, и посЕдим вси с Давыдомъ»; И рече Святополкъ: «ПосЕдита вы сдЕ, а язъ лЕзу, наряжю»; И посЕдевъ Давыдъ мало, рече . . . ; И ставъ Давыдъ, рече : «Азь иду по нь, а ты, брате, посЕди (все примеры ПВЛ, 172). Более поздние примеры: *А пришедъ на двор ввели Федора и Неудачу въ полату и велели посидЕти подождати от королевны присылки* (Памятники дипл. сношений Моск. государства с Англией, 1582 г., ДРС); *Онъ же посидЕвъ мало, нача намъ повЕдати* (Хождение Трифона Коробейникова, XVII в., ДРС); *И посидя немного, Александръ царь спросилъ Микифора* (Посольство стольника Толочанова, XVII в., ДРС). Эти примеры свидетельствуют о закреплении ограничительного значения.*

Посъпати. Садник переводит ст. сл. глагол *schlafen, liegen*. До-

стал (364) считает, что глагол может обозначать как краткую длительность, так и полный временной охват. В ранних памятниках древнерусского языка глагол выступает в чисторезультативном значении, без ограничительного оттенка. Ср.: *А еже то гастъ (пророк) възлегъ поспа акы львъ и акы скумнь львовъ триднѣвное поспание христосово повЕдаеть* (Слово Ипполита об антихристе, XIII в., ДРС). Характерно образование существительного от приставочного глагола. Глагол может выступать в ограничительном контексте, а затем и в ограничительном значении: ... *въставъ отъ сѣна рече въ сласть поспѣпахъ мало нѣ тАжка ми естъ глава зане не насытихъсА сѣна своего* (Повесть пророка Иеремии, XII в., ДРС); ... *възлегишу ему мало поспати* (Житие Кирилла Белозерского, сп. XVI в., ДРС); *И учалъ Урусланъ в солнечном городе жит с тою царевною много лѣт. И какъ Урусланъ с тою царевною поспит мЕсяц времени, и он обезсилеет* (Сказка об Уруслане Залазаревиче, сп. XVII в., ДРС).

Постояти. В древнерусском языке глагол может выступать со значением «выдержать, устоять, защищать»²⁶: *Аще бо беззаконія назриши, Господи, Господи, кто постоитъ?* (Слово Иллариона о законе и благодати, СМ, II, 1265); *За твое бы гсдрь к себЕ жаловане никако бы ни за что не постоял естли бы сыскал лутчи тЕх собак* (Пам., 50). Утрата локального значения приводит к появлению значения, близкого к видовому: *Постоя си бЕда зимная дни многы* (Житие Андрея Юродивого, СМ, II, 1265). Значение ограничения можно отметить в таких контекстах: *И обиходя подлЕ братью, взимая из лона лЕпокъ, вержаще (бес) на кого либо : аще прилняше кому цвЕтокъ в поущихъ от братья, мало постоявъ и ослабленъ умом, вину створь каку лобо изидяше ис церкви* (ПВЛ, 126—127); *князь же, постоявъ на ДубровнЕ, възпятися в Новѣгород* (Син., 66).

В современном русском языке дериваты с приставкой *по-* у статальных глаголов имеют ограничительное значение. Как показывают приведенные примеры, для выделения ограничительного способа действия в древнерусском языке у статальных глаголов нет достаточных оснований. Глаголы с приставкой *по-*, образованные от статальных глаголов, нередко имеют значение результативности, насколько это возможно для статальных глаголов, т. е. обозначают охват действием всего данного периода либо отличаются от исходного статального глагола только перфективным значением. Значение неопределенного, краткого ограничения, присущее им в современном языке, выступает обычно в определенном контексте. Можно, как кажется, говорить, что значение ограничения для русского языка раннего исторического

²⁶ Ср. I. Нѣтес, указ. соч., стр. 14.

периода не есть значение приставки *по-*, а значение приставочных дериватов в определенном контексте. Исключение составляют *побыти*, *полежати*, которые, судя по нашим материалам, выступают только в ограничительном значении.

II. Глаголы неопределенного движения

Эти глаголы с приставкой *по-* имеют в современном языке делимитативное значение: *походить* — провести некоторое время в хождении, *поплавать* — плавать какое-то время и т. д. Исключения редки, обычно это морфемные фразеологизмы, ср. *поносить* — «ругать». Значение ограничения появляется у этих глаголов довольно поздно.

ПобЕгати. Ст.-сл. *побЕгати* Садник (88) переводит *entfliehen* (убегать, спастись бегством), Достал (565) указывает, что *побЕгати* образовано от *побЕгнути* и является его итеративом, как и соответствующий древнерусский глагол (см. ниже). Этот глагол является омонимом совр. *побегать* — приставочного образования от *бегать*. В «Материалах» Срезневского глагол не отмечен. Ср. его использование в памятнике 18 в.: *ВЕстовой! ПобЕгай скорЕи на квартиру Андрея Тимофеевича, и скажи людемъ его, чтобъ они не заботились и въ походъ не собирались* (Записки Бологова, ДРС). Делимитативное значение отмечено впервые в САР (I, 424): «*побегиваю . . побегать — часто и понемногу бегаю*».

Повозити. В «Материалах» Срезневского глагол не отмечен, примеры из памятников говорят о результативном значении глагола: *а в которые пашенные земли и в сЕнные покосы вступались шебенские волости крестьяне и сЕна повозили* (Грамоты Важского уезда, 1641, ДРС); *да велел ты побит челом о подводах лесу повозит* (Пам., 54), ср. «*повозить — отвезть, свезть: прошали они клад-то их на ярмарку повозить, да не с руки нам*»²⁷. Ограничительное значение отмечено нами впервые с «Словаре церковнославянского и русского языка»²⁸, т. III, стр. 240.

ПолЕтати. В «Материалах» Срезневского глагол не отмечен. В имеющемся у нас единственном примере из памятников это итеративно-имперфективный коррелят глагола *полетЕти*: *И быхомъ, плачась, на мЕсте тамъ 7 дней и прілетЕ голубь съ высоты, полетая предъ нами; и мы жь, убозиѣ, возвеселихомся и прославихомъ Бога . . .* (Памятники отреченной литературы, XVII в., ДРС). В ограничительном значении — в САР (2, 1187).

Поносить. В древнерусском языке выступает в значениях: «вы-

²⁷ А. Подвысоцкий, Словарь областного архангельского наречия, СПб., 1885, стр. 124.

²⁸ Словарь церковнославянского и русского языка, СПб., 1847 (далее — СЦР).

носить, приносить» (СМ, II, 1182). Особо стоит фраземное значение — «упрекать, ругать». Иногда глагол выступает в чисто-результативном значении, ср.: *И были у него игумена книги на рукахъ церковныя... и нынѣшняго 135-го году, сентября въ 1 день, въ завтрину годину тотъ игуменъ Іеремеи съшелъ съ монастыря ночью и поносилъ книги невѣдомо гдѣ, и въ томъ церкви Божіе пустыетъ* (Акты Холмогорской и Устюжской епархии, 1626, ДРС). В примере можно отметить дистрибутивный оттенок. Нордстет²⁹ переводит «*понашивать, поносить* — oft tragen», в словаре Гелтергофа³⁰ отмечается ограничительное значение: «*поносить* — ein wenig tragen».

Поплавати. В СМ (II, 1192) в единственном примере нет ограничительного значения. Срезневский считает, что глагол обозначает «блуждать»: *Поплаваите пустыню* (Список с рукописи Упыря Лихого 1047 г.). В ДРС тоже один пример, поздний, с значением ограничения: *... такъ она поплавала немношко да побѣжала на берегъ* (Письма царя Алексея Мих. к стольнику А. И. Матюшкину, 1646—1662). Так же и в «Словаре Академии Российской»³¹: «*поплавать* — недолго, немного, несколько плавать».

Походити. Ст.-сл. *походити* Садник (90) переводит *hingehen, aufsuchen*. Кроме фраземных значений 1) быть похожим 2) хлопотать, походатайствовать, *походити* в древнерусском языке выступает в свободном сочетании *ходити* с приставкой *по-* в таких значениях: 1) древнее значение удаления, отделения: *Веснись на Устье Онежском, как походили в поход, купили рыбы на варю на 4ал.* (Архив Онежск. Крестн. монастыря, 1659, ДРС); 2) значение движения по поверхности: *Кроузъ нѣсьныи обидохъ едина и по глуубинѣ бездныя походишь* (Изб. 420—421), здесь значение может оцениваться и как результативное; 3) результативное: *обходишь всю землю галилейскую и около святого града Іерусалима по святымъ мѣстамъ, куда же Христось Богъ наш походи своима ногама и велика чюдеса показа по мѣстамъ темъ святымъ* (Житие и хождение Даниила игумена, сп. XV в., ДРС). В памятнике XVII в. глагол выступает в ограничительном значении: *И царь приходилъ в монастырь около темницы моя походилъ и, постонавъ, опять пошелъ из монастыря* (Житие Аввакума, ДРС). В словарях Нордстета (II, 611) и Гелтергофа (563) *походить* переводится «ein wenig gehen, spassieren».

ПоЕздити. Срезневский объясняет единственный пример в сло-

²⁹ Российский с немецким и французским переводами словарь, сочиненный ... Иваном Нордстетом, СПб., 1782 (далее — Нордстет), т. II, 597.

³⁰ Франциск Гелтергоф, Российской Целлариус, М., 1771 (далее — Гелтергоф), стр. 345.

³¹ Словарь Академии Российской, СПб., 1822, (далее — САР-1), IV, 1522.

варе так : «ездить для сбора податей» : или люди оправливати или на ловъ Ехати, или поЕздити, или лечи спати» (Поучение Владимира Мономаха, СМ, II, 1337). В ДРС два поздних примера, в них глагол выступает в ограничительном значении: поЕхали, да по посаду есмя поездили, ино вЕстей нЕтъ никакихъ, и мы, господине, поЕхали къ Рязани (Акты исторические, ч. I, док. от 1521 г.); ... далъ мнЕ на время поЕздить Хутыня монастыря арх. Федоритъ конь чалъ ... (Слово и дело, т. I, XVII в.).

Таким образом, можно отметить, что дериваты с приставкой *по-* от глаголов неопределенного движения в русском языке прилительно до XVI века отличаются от исходных глаголов в отдельных случаях значением результативности. Нередко между древними глаголами и поздними делимитативными глаголами нет никакой связи, последние могли образоваться независимо от первых. Ограничительное значение появляется у рассматриваемых глаголов (а в ряде случаев приходится говорить о появлении новых глаголов) довольно поздно. Для анализа были выбраны глаголы с наиболее ранней фиксацией делимитативного значения, она относится в основном к XVII—XVIII вв.

III. Глаголы речи

Дериваты, образованные от глаголов речи с помощью приставки *по-*, в современном русском языке могут выступать либо в результативном, либо в ограничительном значении. В древнерусском языке и те, и другие обычно имеют результативное значение, в отдельных случаях возможен ограничительный контекст.

ПобесЕдовати. Садник (87) переводит ст.-сл. *побесЕдовати* *unterreden*, (*vor*)*sprachen*, Достал (328) считает его перфективом к *бесЕдовати*. В древнерусском языке глагол обычно имеет результативное значение : *Съ моужатицею отиноудь не посЕди и не побесЕдоуи съ нею въ винЕ* (Изб., 372); *расна* (вар. : *разна*) *же вожда поутьма тЕма еста кыждо ею къ собе сѣвращаеть члка, нъ побесЕдоуимъ да боудеть разумно еше и тою поутью вамъ яко же сѣказють стии моужи* (Златоструй, XII в., ДРС). В ограничительном контексте : *съ Давидомъ мало побесЕдоуемъ* (XIII слов Григория Богослова, сп. XI в., ДРС); *еще твоему благородію хощу в малЕ побесЕдовати и возвестити* (Памятники прений о вере, 1644—1654, ДРС). Ср. в САР-I (IV, 1152): «*побеседовать* — поговорить, посидеть некоторое время в гостях».

Побранити. В памятниках с результативным значением : *и юнъ Фома великои княжнЕ давалъ вино пити да скляницу и растоптали и бискупъ да и князь велики о томъ побранили накрЕпко,*

чтобы попъ Фома молитвъ не говорилъ (Памятники дипл. сношений Московск. государства с Польско-Литовским, 1495, ДРС). В ограничительном значении впервые в словарях Гелтергофа (23) и Нордстета (II, 560) : «побраниваю, побранить — ein wenig schelten».

Поговорити. В памятниках обычно выступает в результативном значении : *Се язъ Огрофена Федорова жена Михайловича, поговоря с своими детьми с Петром да с Андреем, дали есмя в дом пречистой Богородицы свою деревню* (Акты феодального землевладения, пам. XVI—XVII вв., ДРС); *И язъ де і того карабля карабелищикомъ скажу то, что вы мнЕ по гдр̄ве грамоте говорите; и поговорю имъ, чтобъ они того карабля за море не отпущали* (ср. скажу и поговорю) (Памятники дипломатических сношений Моск. государства с Англией, 1582, ДРС); *да пожалуи гсдр̄ь Ан̄дрЕи Ильич поговори Юри Гавриловичю Ахотницкому* (Пам., 99). Контекстуальное ограничение : *и какъ проп̄ѣли «иже херувимы», и абіе попъ не служащій . . . , изъ алтаря отворя царскія двери, почалъ говорить людемъ . . . , и поговоря не много затворилъ двери* (Статейный список Арсения Суханова, 1649—1651, ДРС). В САР (2, 152) «поговорить — 1) некоторое время препроводить в разговорах 2) говорить с кем в чью пользу».

Покричати. Употреблялось в результативном значении : *Доброи человекъ Камынинъ, вкладчикъ в монастырЕ, . . . ко мнЕ зашелъ, да на келаря покричалъ, и лубье, и все без указу разломал* (Житие Аввакума, ДРС). В ограничительном значении впервые в САР-I (IV, 1409).

Пошьптати. В современном языке выступает только как ограничительный глагол. В памятниках этого значения нет, ср. : *Главою своею поковыаетъ и въсплещетъ руками своима и много пошьптчетъ и измЕнить лице свое* (Изб., 400); *И приведенъ быс, пошьпта ц̄срю* (Пчела ИПБ, СМ, II, 1336). Словари 18 века, в случае если приводят это слово (Нордстет, II, 614), не указывают ограничительного значения.

IV. Глаголы, обозначающие звуковые явления

В современном языке образования с приставкой *по-* от глаголов этой семантической группы имеют чаще всего делимитативное значение. Появляется это значение в анализируемых глаголах поздно, в памятниках они выступают как результативные.

ПогремЕти: . . . *явисА столпъ огненъ от землА до нб̄с, а молнья освитиша всю землю и на нб̄си погремЕ в часъ а нощи* (Ипат. летопись, XV в., ДРС). Ограничительное значение — в САР (2, 366).

ПогудЕти: *ИгЕмонъ же не позна его и рече : привозите Филимона гоудца, да погудет пЕнїемъ и оутолить крстьяны пожрети богомъ* (Великие Миней-Четьи, ДРС).

ПозвенЕти: *И вступль на множество изломокъ острых и тека по каменому мосту, поплъзесА и паде вознакъ, и позвенЕ оружіе* (Иосиф Флавий, О полонении Иерусалима, сп. XV—XVI вв., ДРС). Ограничительное значение — в САР (3, 27). В «Материалах» Срезневского глаголы *поскрипЕти*, *потрЕскати* приводятся только с результативным значением. Ограничительное значение этих глаголов фиксирует Нордстет (II, 604 и 610). Ср. первые отмеченные нами случаи употребления такого рода глаголов в ограничительном значении в связном тексте : *Храбрость ихъ въ томъ только и состояла, что они погикали и из винтовокъ своихъ попукали, ибо какъ прусаки стояли неподвижно... , то казаки... дай Богъ ноги* (Записки Болотова, 1738—1795, ДРС).

V. Глаголы, обозначающие физическое действие

Образования с приставкой *по-* от этих глаголов могут иметь ограничительное значение (*поработать*, *поплясать*). Кроме того, приставочные глаголы этой группы выступают с результативным значением, которое может осложняться дистрибутивным оттенком.

Ситуация в русском языке до 18 века:

Поварити. Глагол обычно выступает в результативном значении : *И съ тЕмъ трубнымъ мастеромъ съЕздить тебЕ келарю самому или казначею, и досмотрЕть варничнаго мЕста и варничныхъ трубъ и соляного ключа, и отвЕдать, велЕть поварить в железномъ горшкЕ, мочно ли завести варница и чаять ли быть росолу* (Дополнение к актам историческим, 1653 г., ДРС). Ограничительный контекст отмечен нами в памятнике начала 18 в. : *положи сЕры, масла щипковаго, ладану чистаг, мастіки, истолки вся от всякаго понемножку, и просЕи потом, повари ихъ мало и будет мазь* (Книга... земледетельная, 1705 г., ДРС). В словаре Гелтергофа (где вообще не разграничиваются глаголы типа *поварить* и типа *поваривать*) делимитативное значение не указывается : «*повариваю, поварить — oft kochen, cuire*» (I, 561). В САР (I, 504) это значение выделено.

Покадити. Садник (91) переводит ст.-сл. *покадити* «(be)gäuschen». В памятниках древнерусского языка глагол чаще всего имеет результативное значение, в отдельных случаях выступает контекстуальное ограничение. Ср.: *Въниде покадитъ въ цркъвъ* (Пандекты Антиоха, XI в., СМ, II, 1098); *покадите весь домъ свои* (Житие Евфросинии Суздальской, сп. XVII в., ДРС); *Аще в пути причастися святыни... предъ образомъ Христовымъ... свЕчку зажги... да на ложечку почерпни и часть тЕла Христова*

и... вся покади... (Житие Аввакума, ДРС) и : *A се покадА : Дому твоему подобаетъ стни* (Служ. Варл., СМ, II, 1098).

Поковати. Садник (91) переводит ст.-сл. слово *beschlagen*, Достал (302) переводит *поковати* в Супрасльской рукописи «*ковáпim vuzdobiti*». В древнерусском языке глагол выступает только в резуль^тативном значении : *Исковавъ оубо сребренья доски и стья по нимъ издражавъ и позлативъ, покова сребромъ и златомъ* (Сказание о Борисе и Глебе, XIV в., СМ, II, 1110), в *покова* приставка выступает, как кажется, в качестве локально-видовой; *Рязанци же поимаша многихъ боаръ и людей Всеволожихъ и Ярославлих, и поковаша, а иныхъ въ погребы засыпаша и изморша, а иныхъ повЕшаша* (Никон. лет., ДРС)); *И нынЕ, государь, того сына боарскаго Якова Мещеринова и меня и моего человека велЕли поковати и въ заточение посадити и муку учинити желЕзную, какъ надъ лихими изменники* (Челобитная 1533 г., ДРС). В ограничительном значении у Нордстета (II, 387) : «*ein wenig schmieden*»

Поколоти. В памятниках выступает с резуль^тативным значением : *Игралъ Црвичъ ножикомъ, и тутъ на Црвича пришла опять тажъ черная болЕзнь, и бросило его о землю, и тутъ Црвичъ самъ себя ножомъ покололъ в горло* (Следств. дело об убийнии царевича Димитрия, 1591 г., ДРС); *И онъ Семіонъ его Павла покололъ было ножомъ, и прокололъ на немъ платье* (Слово и дело, 1708, ДРС); *того ради зЕло потребно есть, чтобъ сколь скоро кто умретъ, которыи въ дракЕ былъ, і бігъ, поколотъ, или порубленъ будетъ, лЕкарей опрЕделить ...* (Артикул воинский, 1715 г., ДРС). В САР наряду с дистрибутивным значением приводится и ограничительное (III, 754).

Покопати. В памятниках с резуль^тативным значением : *Да межа ему тЕмъ мЕстомъ учинити, грани покласти и ямы покопати, и разъежжіе ему имъ грамоты дать* (Архив Строева, I, 1534 г., ДРС); *... худые мЕста на засЕкахъ велЕти подЕлать засЕчь и изавалять (так!) лЕсомъ, а въ иныхъ мЕстахъ и рвы велЕти покопать, и у воротъ у башенъ худые мЕста подЕлати жъ* (Разрядная книга 7124 года, 1534 г., ДРС). В ограничительном значении — в САР (III, 798).

Покосити. В резуль^тативном значении : *съ сего лЕта, господине, на осмой годъ покосили у насъ тЕ пустоши тотъ Салтыкъ и Висло ... господине, ищемъ* (Архив Строева, I, 1485—1505 гг., ДРС); *... и псковичи Ехавше на землю и воду святяя Троица ... , и сЕно покосиша и ловцомъ своимъ повелЕша рыбы ловити по старинЕ* (Псковск. I лет., сп. XVI—XVII вв., ДРС); *... и еровой хлеб снят и сен(о) покосит* (Пам., 133). Ограничительное значение, наряду с резуль^тативно-дистрибутивным, указано в СЦР (III, 308).

Попити. В «Материалах» Срезневского отмечен лишь глагол *попитися* в результативно-дистрибутивном значении: *И тоу попишаса оу него вси Чернии Кло(бу)ци, и одаривъ их дарми многими, и отпусти их* (Ипат. лет, XV в., СМ, II, 1192). *Попити* в памятниках выступает в результативном значении: *А досталось, государь, намъ тово жалованья денежново и хлЕбново всего в малЕ, и то мы нынЕ жь все попили и поЕли* (Донские дела, 1652 г., ДРС); ... *пирогъ положить в горшокъ, и ещЕ положить в горшекъ масла кравя, заривенки или болши, и поставитъ в жаркую печь, дондеже все масло попьетъ, и тако добрЕишии пирогъ соороти* (Повесть бывшего посольства в португальской земли, XVII в., сп. XVIII в., ДРС). В современном языке глагол обычно имеет ограничительное (в плане временном или количественном) значение.

Поработати. В современном языке это делимитативный глагол. Древнерусское *поработати* обычно имеет значение «подчиниться, стать покорным», это антоним каузатива *поработити*. Новые значения встречаются поздно и редко. Ср.: ... *а шол де он Кондрашка с Рыбнова гдЕ бы поработатца а сшолся он Кондрашка с Никонкою по ту сторону ЕфрЕмова* (Акты Тульского губ. управления, 1675, ДРС). В ограничительном значении у Нордстета (II, 600).

Поръвати. В современном языке это результативный (в разных значениях) либо делимитативный глагол. В памятниках — только с результативным значением: *А кѣто поръвЕть бородоу, а выиметь знаменье, а вылЕзоуть людье, то вѠ грвнЕ продаже* (Русская правда по Синод. сп., СМ, II, 1223); ... *и нынЕ Никодима отпустити, а къ королю послати сына боярского добра, того дЕля, чтобы съ королемъ дЕла не порвати...* (Памятники дипл. сношений Моск. государства с Польско-Литовским, 1536 г., ДРС); *Аще которая жена безъ мужа, а почнетъ у нее сердце болЕти дЕтиномъ мЕстомъ, растетъ трава высока ... ино та трава порвати...* (Памятники отреченной литературы, XVIII в., ДРС). Нордстет (II, 603) переводит глагол «oft geissen». Ограничительное значение впервые в САР (V, 101).

Порубити. В современном языке глагол может иметь дистрибутивное или делимитативное значение. В памятниках глагол выступает лишь с результативным значением: *И ОндрЕи велЕлъ на томъ деревье межъ Юрьевскіе пустоши и Яковлевсиу Соймановых грани порубити и под ними ямы покопати* (Арзамасские поместные акты, 1578—1618 г., ДРС); ... *буто ихъ призывалъ къ себЕ на дворъ столникъ и полковникъ Борисъ Головинъ и научалъ порубить московских стрЕлцовъ* (Дополнения к актам историческим, 1684 г., ДРС); *Ему (графу) пощасливилось, что он всех сих разбойников разгонял и оных порубил, а иных в полон взял* (Верная Беландра, XVIII в., ДРС); ... *воровские люди калмыки и татары разорили без остатку и пожгли*

работных людей порубили і в полон поимали (Пам., 55). Ср. также глаголы, которые в современном языке выступают либо только как ограничительные (*попахать*), либо как результативные и ограничительные (*подавить*); в памятниках они имеют результативное значение, в качестве делимитативов они зафиксированы в словаре Нордстета.

Таким образом, приставочные дериваты с *по-*, образованные от глаголов со значением физического действия, в памятниках обычно выступают в результативном значении.

VI. Глаголы, обозначающие психические процессы и разного рода проявления человеческой деятельности

Рассматриваемые глаголы с приставкой *по-* в современном языке выступают исключительно как делимитативы (*поплакать, покараулить, попеть, почитать*), либо окказионально употребляются в ограничительном контексте (*помолиться*).

Побережи. В памятниках глагол обычно употребляется в результативном значении: *А ныне бы еси пожаловалъ нашего боярина Василья насъ для отъ того поберегъ и жаловалъ бы его и читлъ* (Памятники дипл. сношений Моск. государства с Крымом, 1509 г., ДРС); *будь к нему милостивъ и во всемъ его побереги* (Письма к кн. В. А. Голицыну, 1680—1689 гг., ДРС); *Засимъ предаю васъ въ сохраненіе Божіе и Богомъ прошу, дабы Вы своєю здорověю поберегли, которое, самъ знаешь, какъ намъ надобно* (Письма Петра I Меншикову, ДРС). В ограничительном контексте: *Вели, государь, сію мою явочку принять... протопопу Василью Кондратьеву, подписать и на время побереги* (Акты Холмогорской и Устюжской епархии, 1626 г., ДРС). Ограничительное значение приводит СЦР (III, 234).

Повоевати. Сейчас — только в ограничительном значении. В памятниках выступает как результативный глагол, иногда с дистрибутивным оттенком: *А что мы у тебе поимали и повоевали, а тому всему межѣ насъ погребъ* (Дог. грамота Дмитрия Ивановича, 1375 г., СМ, II, 1001); *Приде князь Ярославъ от брата, и иде съ всею областію къ Колываню, и повоева всю землю Чюдъскую...* (Син, 61); *Приходиша татарове къ Галичу, и града не взяша, а волости повоеваша* (Софійский временник, сп. XVI и XVII вв., ДРС); *и около чюсовскихъ городковъ повоевали многих* (Сказание о Сибирской земле, XVII в., ДРС). Любопытна характеристика глагола в САР (1,810), где впервые фиксируется ограничительное значение: «повоевать — 1) в словенск. языке означает: попленить, опустошить, разорить войною; 2) в общем же языка употреблении: иногда долго, а иногда короткое время быть в военных действиях. Он в жизни своей довольно повоевал. Несколько дней повоевали и возвратилися».

Погостити. В современном языке обычно в ограничительном зна-

чении. В памятниках с результативным значением, иногда в ограничительном контексте: *Погости Аврамъ Га* (Пролог, XV в., СМ, II, 1017); *Кнзю же Георгию, погостившу его чстно, времени достигшу, архимандритъ Иона... поиде в пресловуущи градъ Москву* (Повесть об обретении мощей Макария Калязинского, XVI в., ДРС); *Погостя у нихъ, и с нужду запасну взявъ, лотку починя чрезъ море пошли* (Житие Аввакума, XVII в., ДРС); *писано о Потоцкомъ, стражникЕ коронномъ, чтобъ ему куды приЕдетъ, не вЕрили и схватили, и казаковъ въ маетности ево погоститъ пустили* (Письма и бумаги Петра Великого, 1704—1705 гг., ДРС). В словарях XVIII в. без ограничительного значения.

Пограбити. В современном языке — в ограничительном и дистрибутивном значениях. В памятниках выступает обычно как результативный глагол с возможным дистрибутивным оттенком: *Король наияснейшій взял всю отчину и пограбилъ их совсемъ...* (Памятники дипл. сношений с Римской империей, 1505 г., ДРС); *Весь Кыев пограбиша за три дни, и цркви и монастырА, и иконы поимаша, и книги, и ризы* (Переясл. лет., XV г., СМ, II, 1018); *Онъ Федька, къ тому СеменкЕ приходилъ на дворъ и мать и жену позорными лаями лаялъ и хотелъ де у него пограбить лошадь...* (Слово и дело, 1623 г., ДРС).

Поискати. Сейчас этот глагол имеет результативное или ограничительное значение. В русском языке до XVIII века он выступает как результативный глагол, при нем возможен контекст ограничения: *Въ град(Е) въ немъ (же живе)шии и въ инЕхъ окръстнихъ поишти ли единого члвка бояштА сА ба и тому въсею силою сложАштА* (Изб., 178); *Поискати оцъ своихъ и дЕдъ своихъ пути и своєю чсти* (Ипат. лет., ДРС); *Пришли воеводы на переволоку, что х Дону с Волги, Юня 29 дня, отпустили напередъ себя князя Александра Вяземского да Данила Чюлкова, а с ними детей боярскихъ и атамановъ с казаки, астраханскихъ людей поискати и языков подобить* (Московск. летописец, XVI в., сп. XVII в., ДРС); *Павлинъ же поискавъ оу себе и не обрЕте ничьтоже развЕе себе точью самого и гла к ней инодо не имЕю ничьтоже* (Пролог, XIV в., ДРС). В словарях XVIII века без ограничительного значения.

Помолитися. В современном языке глагол имеет результативное и ограничительное значение. Ст.-сл. *помолитисА* Садник (92) переводит *beten*. В памятниках древнерусского языка глагол выступает в результативном значении: *Оумираюштю же емоу ты своима роукама оч(и) его сътисни и оуста его къ боу о дщи его отъ въсего срдця помолити сА* (Изб., 255); *стыи же*

мнѣ помолитвѣся, и причастися бжтвенныхъ даровъ посланымъ ому съ небесЕ голоубемъ (Пролог, XIII в., ДРС); *Ездилъ я от себя из мнѣря на обещание свое в Мещеск(ий) уездъ въ Юхнову пустыню по обещанию п(о)молитца бдѣе казанской* (Пам., 59). Ср. в САР (IV, 248): «*помолитвѣся — принести молитву . . . , промолитвѣся — употребить известное время на моление*».

Пописати. В памятниках с результативным значением (иногда возможен дистрибутивный контекст): *Грамоты пописали и попечатали* (Рукописание Магнуша, 1352 г., СМ, II, 1191); *Далъ есмь емоу землю свою всю и города, и грамоты есмь пописалъ* (Ипат. лет., II, 1191); . . . *все то поставлено есть въ спискахъ, въ которыхъ те шкоды пописаны, которыи ся стали намъ и землямъ нашимъ великому княжеству Литовскому* (Памятники дипл. сношений Моск. государства с Польско-Литовским, 1490 г., ДРС); *Пописаны на примѣрѣ, а крестьянскіе дворы писаны по прежнимъ вЕдомостямъ и по присланному списку изъ Помѣстного приказа 700 года* (Доклады в Сенате, 1712 г., ДРС). Гелтергоф (375) и Нордстет (II, 599), не разграничивая *пописать* и *пописывать*, переводят их «oft und wenig schreiben», только ограничительное значение — в САР (IV, 846).

Поплакати(ся). В современном языке в ограничительном значении. В памятниках примеры редки. Ранний пример говорит о результативном значении: *И кто, братъе, о семь не поплачется, кто ся нас осталъ живыхъ, како они нужную и горкую смерть подъяша* (Син., 75). В поздних памятниках глагол выступает в ограничительном контексте: *Поплакавъ, глаголи : ВЕрую . . .* (Аввакум, Житие, ДРС); *Так же бы намъ надобно царя того Алексея Михайловича постричь беднова, да пускай поплачетъ хотя небольшое время* (Аввакум, Книга толкований и вероучений, 1677 г., ДРС). В ограничительном значении — в САР (IV, 870).

Послужити. Сейчас это ограничительный глагол, результативное значение имеет его омоним *послужить* (напр., *основанием*). Ст.-сл. *послужити* Садник (94) переводит *dieneu*, Достал (354) считает, что глагол может, наряду с результативным, иметь и ограничительное значение. В памятниках это обычно результативный глагол: *Ибо снѣ члвчьскыи не приде, да послужАтъ емоу, нѣ да послужитъ* (Остромирово евангелие, СМ, II, 1237); *азъ есмь братъ твои Иванъ и не могий мраза терпѣти, възвратихся послужити тобЕ* (Пролог, XIV в., ДРС); *И Семенъ сказалъ: родина, господине, моя в Вотской пятине въ Бутковскомъ погосте, а послужилъ во дворЕ доброволно у князя Ивана Петровича Шуйского десять лЕтъ* (Новгородск. кабалън. книга, 1593 г., ДРС); . . . *и ты б тем татаром, которые в сей нашей гра-*

моте имяны писаны, велел быти в остроге и сказал им наше жадловальное слово, чтоб они нам послужили (Миллер, История Сибири, докум. от 1602 г., ДРС). Ограничительное значение — в САР (V, 558).

ПосмЕяться. В современном русском языке дериват с приставкой *по-* от непредельного глагола *смеяться* имеет ограничительное значение, дериват предельного глагола («смеяться над кем») имеет результирующее значение. В памятниках выступают обычно дериваты второго типа: *Не посмЕисА чл̄коу, сущУ въ горести дшА его* (Пандекты Антиоха, XI в., СМ, II, 1250); *Да не посмЕютА приходАщи к вам и дому вашему, ни обЕду вашему* (Почуение Владимира Мономаха, СМ, II, 1250); *Хамъ же видЕ наготу отца своего и сказа братіЕ свои, и посмЕяся наготЕ отца своего* (Ложные и отреченные книги, XVII в., ДРС); *Францискъ I, король французскій, захотя посмЕяться престарЕлой госпожЕ, бывшей великой красавицЕ, сказал...* (Курганов, Письмовник, 1790 г., ДРС).

Почитати. Сейчас обычно употребляется в делимитативном значении. В русском языке XI—XVII вв. глагол выступает только в результирующем значении: *И бЕ Ярославъ любя церквныя уставы, попы любяше по велику, излиха же черноризьцЕ, и книгамъ прилежа, и почитая е часто в нощи в дне* (ПВЛ, 102); *И отвЕштавъ аггль Гн̄ъ гла к нему : нЕси ли, старче, почиталъ писаніа* (Великие Миней Четъи, ДРС); *Почитай часто божественое писание и влагай въ сердце себе на ползу* (Домострой по Коншинск. списку, XVI—XVII вв., ДРС); *многы книги почитавшу* (Книга степенная, сп. XVI—XVII вв., ДРС). Ограничительное значение фиксирует САР (VI, 814—815).

Таким образом, можно отметить, что глаголы с приставкой *по-*, образованные от глаголов рассматриваемой группы в русском языке до XVIII в. выступают преимущественно в качестве результирующих. В отдельных случаях возможен ограничительный контекст. Лишь очень редко можно говорить, как представляется, об ограничительном значении глагола: *погостити, послужити*.

5. Наличие ограничительных глаголов в славянских языках и тождество выражения значения а ргоігі делает возможным предположение, что формирование ограничительного способа действия относится, по крайней мере, к праславянской эпохе. Но изучение материала конкретного языка (в нашем случае — русского) делает сомнительным это предположение. Делимитативный способ действия складывается непосредственно на почве русского языка и в довольно позднее время — к 16—18 векам. Это позволяет высказать мысль, что и в других славянских языках формирование ограничительного способа действия происходило поздно, независимо и параллельно. Следовательно, в

славянских языках существовали какие-то предпосылки, потенциальные возможности, унаследованные из праславянского состояния и обусловившие эволюцию глаголов с приставкой *по-* в сходном направлении. Возникает вопрос, почему именно глаголы с приставкой *по-* оказались наиболее удобным материалом для ограничительного способа действия.

Е. И. Самохвалова, исследовавшая функции глагольных приставок в Лаврентьевской летописи³², считает, что начинательное и ограничительное значения приставки *по-* развились из значения «по поверхности»: «Первоначально префикс *по-*, внося в значение глагольных основ представление о пространственной определенности действия, т. е. обозначая движение по поверхности чего-либо или движение вслед за кем-чем-либо, одновременно содержал в себе указание на начало и продолжение данного движения в одном направлении. При этом пространственный оттенок был основным, именно на нем сосредоточивалась мысль высказывания... Постепенно локальная характеристика действия отодвигается на задний план. На первое место выдвигается оттенок, связанный с ограничением действия во времени, с обозначением его начального момента»³³. Мнение Е. И. Самохваловой как будто объясняет, почему именно образование с *по-* стали носителями ограничительного значения, но здесь ничего не доказано. Не доказано, что локальное значение предшествует ограничительному. Материал, приведенный нами выше в обзоре глагольных групп, показывает, что ограничительное значение формировалось на базе значения результативности, т. е. когда приставка было уже делокализована. Неясно, почему в одних случаях значение движения по поверхности трансформировалось в начинательное значение, в других — в ограничительное.

Иное объяснение находим у Н. Некрасова и И. Немца. Н. Некрасов считает, что предлог *по* потому способен выступать в различных количественных значениях, что он утратил свою локальную определенность: «... предлог *по*, заменяя эти предлоги (*в, на, о, за* — П. С.) в речи, не указывает ни на одну из вышеупомянутых сторон обстоятельств, а служит к обозначению пределов, границ, или вообще объема обстоятельства. Другими словами, предлогом *по* определяется объем самого обстоятельства без всякого отношения к той или другой стороне его»³⁴. «Мы видели, что в смысле предлога *по* отношение к объему тесно связано с отношением к количеству, — и потому предлог *по*, сливаясь с глаголом, прежде всего ограничивает

³² Е. И. Самохвалова, *Функции глагольных приставок в Лаврентьевской летописи*, АКД, Л., 1953.

³³ Там же, стр. 15—16.

³⁴ Н. Некрасов, *О значении форм русского глагола*, СПб, 1865, стр. 217.

действие по объему количественно...»³⁵. И. Немец также считает, что появлению ограничительного и других значений приставки *po-* (*no-*) предшествовала ее делокализация³⁶. М. А. Шелякин в недавно опубликованной статье «Функции и словообразовательные связи детерминативно-временных приставок в русском языке»³⁷, ссылаясь на статью И. Немца о приставке *no-*, высказывает определенные соображения о появлении ограничительного значения у этой приставки: «Непосредственным предшественником детерминативного (т. е. ограничительного в широком смысле — П. С.) временного значения в этой приставке было, по мнению исследователя (И. Немца — П. С.), аблативно-адессивное значение, перешедшее с глаголами движения в локальное — «вдоль объекта, по поверхности объекта»: в современных детерминативных глаголах приставка *no-* перед делокализацией имела значение «по поверхности объекта». Это наблюдение объясняет нам признак непродолжительности действия в семантике делимитативных глаголов, так как значение пространственной близости и его варианты легко развиваются в демунивативное значение, ср. *припудрить*, *надорвать* (*над-* этимологически связано с *на-*), *подлить* (*под-* этимологически связано с *no-*). Но для временной детерминации действия приставка *no-*, видимо, использовала свою связь с аблативным значением (ср. ее возможность иметь начинательное значение: *поехать*, *побегать*) и со значением «сзади на границе объекта». Отсюда — и маркированность начальной и конечной границы действия в делимитативных глаголах, и признак неопределенного времени действия в их семантике: в отличие от приставки *pro-* приставка *no-* не указывала на минование неподвижных точек и пространственную протяженность действия: ср. *походить по комнате* и *проходить по комнате в коридор»*³⁸. В своей статье М. А. Шелякин тщательно анализирует функции и словообразовательные связи приставки *pro-* в ее пердуративном значении в современном русском языке. Но исторический материал для анализа пердуративных и делимитативных образований не привлекается и авторская концепция превращается в умозрительную. Во-первых, И. Немец не утверждает, что непосредственным предшественником детерминативного значения было аблативно-адессивное значение, во-вторых, как показывают факты древнерусского языка, еще до получения ограничительного значения приставка *no-* была частично делокализована, т. е. превратилась в результативную (видовую), детерминативное значение развилось из значения результативного, в-третьих, тот же И. Немец говорит (см. выше)

³⁵ Н. Некрасов, указ. соч., стр. 219.

³⁶ I. Nётес, указ. соч., стр. 13.

³⁷ Филологические науки, 1969, № 1.

³⁸ М. А. Шелякин, указ. соч., стр. 70.

о сохранении значения «по поверхности» в современных славянских языках, в-четвертых, результативное значение приставки позволяло понимать дериват с приставкой *по-* в детерминативном значении в широком смысле — и как пердуративное и как делимитативное образование, древнерусский язык не разграничивал современные пары типа *пожить* — *прожить*, в-пятых, комбинируя из локальных значений значения начала и конца, которые в сумме дают временное ограничение, М. А. Шелякин не учитывает, что между локальными и детерминативными значениями хронологически располагалось результативное значение.

В современном русском литературном языке существуют глаголы с приставкой *по-*, которые выступают только в ограничительном значении: это образования от статальных глаголов (*полежать, посидеть*), глаголов неопределенного движения (*походить, поплавать*), глаголов, обозначающих звуковые явления (*поахать, постонать*), некоторых глаголов речи (*побеседовать, поболтать*), глаголов, обозначающих психические процессы и разного рода проявления человеческой деятельности (это чаще всего эволютивные глаголы, обозначающие равномерное течение действия и близкие по характеру к глаголам статальным): *повеселиться, порыбачить, подежурить, поплакать*. Глаголы, обозначающие физическое действие, и отдельные глаголы со значением психического процесса, наряду с ограничительным, могут иметь и дистрибутивное значение ср. *порубить, поугагать, побросать*. Приставка *по-* в ограничительном значении не присоединяется к однократным глаголам. Не имеют делимитативного значения дериваты с приставкой *по-* от инхоативных (*потонуть, погаснуть*) и каузативных (*потопить, погасить*) глаголов. Лишь редко, контекстуально, такие глаголы могут приобретать ограничительное значение. Ср. образования от каузативов: *повеселить, погноить, поморить, поморозить, помочь, посушить*. Ограничительное значение этих глаголов зафиксировано Словарем современного русского литературного языка в 17 томах (далее — ССРЛЯ). Делимитативное употребление образований от инхоативных глаголов: *посохнуть, почахнуть*. Ср. «*почахнуть* — 1) чахнуть некоторое время: *Большая почахла недели две и умерла*; 2) Разг. *Зачахнуть, увянуть*» (ССРЛЯ, 10, 1704). Приставочные дериваты инхоативных глаголов с суффиксом *-е-* обычно не получают ограничительного значения, статальные омонимы этим глаголов присоединяют, как все статальные глаголы, приставку *по-* в ограничительном значении, ср. *Волосы побелели* — *Парус побелел недолго и исчез* (в первом случае — результативный дериват инхоативного глагола, во втором — ограничительный дериват статального глагола).

Начинательное значение имеет приставка *по-*, присоединяю-

щаяся к глаголам направленного движения (*пойти, полететь*). В тех случаях, когда глагол движения может быть направленным и ненаправленным, дериваты с *по-* могут выступать как в начинательном, так и в ограничительном значении (*погрести, подуть, потопать*), ср. *Он погреб к берегу — Он погреб и бросил весла*, ср. также *поковылять*: «1) Пойти ковыляя, прихрамывая 2) Ковылять некоторое время» (ССРЛЯ, 10, 871), где приставочные омонимы воспроизводят по аналогии отношения пары *пойти — походить*. Те же отношения в *посеменить, поскакать*, где совмещаются направленное и ненаправленное движения.

Таким образом, глаголы с приставкой *по-* в их отношении к ограничительному значению можно разделить на следующие группы: а) глаголы, выступающие только с ограничительным значением (*полежать, походить, поплясать, поплакать*); б) глаголы с результативным значением, которые окказионально, в контексте, могут приобретать ограничительное значение: *подумать, помолиться, побрить, почесать*, это значение нередко не фиксируется словарями, так, ССРЛЯ не указывает ограничительного значения глаголов *покритиковать, пошептать*; в) результативные глаголы, которые не получают ограничительного значения даже контекстуально: *поблагодарить, посулить, почувствовать, позавидовать, посоветовать(ся), порекомендовать* и т. д.³⁹; г) образования от глаголов направленного движения, они, как и глаголы предыдущей группы, не получают даже в контексте ограничительного значения; д) образования от глаголов, совмещающих значения направленного и ненаправленного движения, они могут иметь начинательное либо ограничительное значение. Возникает вопрос: почему одни глаголы с приставкой *по-* имеют ограничительное значение, другие его не имеют, а в третьих это значение совмещается с иным значением?

Рассмотрим прежде историю формирования ограничительного способа действия в русском языке. Наиболее характерной для этого способа действия является группа дериватов от глаголов состояния: они выступают только в ограничительном значении. Как показывает материал, представленный выше, в древнерусском языке глаголы *постояти, пожити, поболѣти* и др. имели первоначально результативное значение. Приставка *по-*, утратив локальную определенность, имела у этих глаголов результативное значение, что в применении к глаголам состояния могло обозначать лишь прекращение, ограничение этого состояния. Вполне понятно, что это ограничение носило временной характер⁴⁰. Глаголы типа *постояти* и обозначали ограничение времени данного процесса, причем два возможных проявления этого ограничения — процесс охватывает неопре-

³⁹ А. Н. Тихонов, указ. соч., стр. 72 сл.

⁴⁰ Н. Некрасов, указ. соч., стр. 219.

деленную часть возможного времени, обычно небольшую, и процесс охватывает весь данный период — различались в глаголе только контекстуально. Для данной группы глаголов, как представляется, можно утверждать, что результиративное значение предшествовало делимитативному, которое первоначально было только частной, контекстуальной реализацией общерезультиративного значения. Статальные глаголы часто выступают с временными конструкциями, обозначающими, как долго длится данный процесс, продолжается данное состояние. Ср., например: *ПрЕставися въ Руси ВсЕволодъ мЕсяца юля, и сЕдЕ на столЕ его брат Игорьъ, и сЕдЕ 2 недЕли* (Син. 27); *И сЕдЕвъ 2 недЕли, иде опять в Переяславль* (Син. 70). Для русского языка раннего исторического периода вряд ли было бы правильным говорить о существовании ограничительного способа действия даже для образований от статальных глаголов, это контекстуальное ограничительное значение. Не меняет ситуации то, что отдельные глаголы, как указывалось выше, уже в первых памятниках выступают преимущественно в ограничительном значении.

Есть основания предполагать, что ограничительное значение глаголов типа *постояти* оформлялось из результиративного под влиянием соответствующих временных конструкций, среди которых были и конструкции с предлогом *по*. Для нас наибольший интерес представляют временные конструкции типа «*по-+ Вин. падеж*», так как временные конструкции при глаголах состояния содержат винительный падеж. В «Материалах» Срезневского указываются следующие значения конструкций «*по-+ Вин. падеж*»: «... 4) для обозначения предела, границы — до: *ПогорЕ торгъ 1 доме по Рогатицю*. Новг. 1 лет. ... 5) для обозначения времени — в продолжение, в течение: *Илья завАза нб̄о по три лЕта и шесть мЕсяць*. Изб. 1073 г. ... 6) для обозначения повторения определенного времени: *Хождааста родителя его по вьсе лЕта въ Иерсл̄мъ*. Остромирово евангелие» (СМ, II, 980—982). Можно установить определенный параллелизм во временном употреблении приставки и предлога. Ограничительному значению конструкций с *по* (это значение обычно выступает в конструкциях со значением места, переносное употребление делает возможным их использование в качестве временных, ср. образование сочетания, а затем союза *по ка мЕста*, правда, факты такого рода встречаются редко) соответствует ограничительное значение глагола, ср. *Пожалу гсдрь по ка мЕста побудеш на МосквЕ не покин домишку моего* (Пам. 93). Конструкции со значением временного охвата соответствуют приставочным дериватам с приставкой *по-*, контекстуально обозначающим совершение действия (состояния) в течение всего периода (вытесненными образованиями с *про-*). Наконец, в конструкциях третьего типа

(повторение времени) можно видеть определенную параллель к глаголам типа *похаживать, поглядывать*. Что касается первого типа конструкций, то можно предположить, что они сыграли определенную роль в закреплении ограничительного значения в дериватах с приставкой *по-* от стальных глаголов. Но скорее всего здесь происходило явление, названное М. Бреалем семантическим «заражением»⁴¹: значение ограничительного обстоятельства, часто употреблявшегося при результативном глаголе с приставкой *по-*, который был образован от стального глагола, абсорбируется приставочным глаголом и становится тем самым и значением его приставки. Сходным образом, как представляется, сформировалось другое значение результативных глаголов — дистрибутивное. Определенную роль в закреплении ограничительного значения за глаголами с приставкой *по-* сыграло и развитие пердуративного способа действия (глаголы типа *проболеть*).

Таким образом, как кажется, можно говорить о трех этапах: 1) дериваты с приставкой *по-* от стальных глаголов имеют результативное (общерезультативное) значение, 2) дериваты в контексте могут получать ограничительное значение (здесь, собственно, не второй этап, а частная реализация первого этапа), 3) дериваты выступают в качестве ограничительных глаголов, можно говорить об ограничительном значении самого глагола (т. е. и приставки) независимо от контекста. Эти этапы для отдельных глаголов нередко разграничить трудно, в ряде случаев нелегко определить, является ли ограничительное значение контекстуальным либо собственно глагольным. Предпочтительное либо исключительное употребление глагола в ограничительном контексте дает возможность говорить об ограничительном значении глагола, т. е. о дублировании ограничительного значения (ср. совр. *Он опять поспал немножко...*). Для отдельных образований с приставкой *по-* от стальных глаголов наличие ограничительного значения датируется временем первых памятников (XI—XII вв.). Но судя по возможности употребления дериватов с *по-* от стальных глаголов и не в ограничительном значении (см. примеры выше), вряд ли правильно утверждать, что в древнерусском языке того периода существовал делимитативный способ действия: даже у стальных глаголов он только начинает складываться, сформировался он позже.

Целый ряд фактов говорит о том, что именно стальные глаголы были той базой, на которой сформировался делимитативный способ действия, распространившийся и на другие глагольные группы: а) наиболее ранняя фиксация ограничительного значения у дериватов с *по-* от стальных глаголов, б) частое употребление временных конструкций при стальных глаго-

⁴¹ Michel Bréal, *Essai de sémantique*, Paris, 1899, стр. 220 сл.

лах, в) исключительно делимитативное значение дериватов с *по-* от стальных глаголов в современном русском языке. Причина всего этого — наиболее четко выраженное у стальных глаголов значение неопределенности, на чем мы остановимся ниже.

Дериваты с приставкой *по-* от глаголов ненаправленного движения в современном языке имеют только ограничительное значение. В русском языке XI—XVII вв. эти глаголы выступают обычно в результативном значении, в отдельных случаях возможен ограничительный контекст. Ранее всего зафиксировано в ограничительном значении *поЕздити* (XVI в.), затем *поплавати* (XVII в.). Остальные глаголы этого типа в ограничительном значении отмечены лишь словарями XVIII в. Таким образом, можно считать, что ограничительное значение этих глаголов возникает в XVI—XVIII вв., т. е. позже формирования этого значения у глаголов с *по-*, образованных от стальных глаголов. Можно предположить, что ограничительное значение у глаголов типа *поЕздити*, *поплавати* распространилось и укрепилось под влиянием образований от стальных глаголов. С последними их объединяло общее значение неопределенности. Глаголы типа *плавать*, *ходить* и обозначают действие, представленное как состояние: находиться в состоянии «плавания», «хождения». Образования от этих глаголов с приставкой *по-* совершенно утратили результативное значение и выступают только как ограничительные.

Дериваты с *по-*, образованные от глаголов речи, в памятниках древнерусского языка выступают обычно в результативном значении, в отдельных случаях возможен ограничительный контекст. Ограничительное значение, по нашим материалам, фиксируется впервые в словарях XVIII в. В современном языке эти глаголы выступают в результативном значении (напр. *поговорить*), такие глаголы могут употребляться и в ограничительном контексте либо в собственно ограничительном значении (*пошептать*).

Глаголы рассматриваемого типа, образованные от глаголов, обозначающих разного рода звуковые явления, в памятниках выступают только в результативном значении. Ограничительное значение фиксируют впервые словари XVIII века, т. е. можно предположить, что формировалось оно в XVII—XVIII вв. В современном русском языке это обычно именно ограничительные глаголы, не выступающие в результативном значении, утратившие его (ср. *поохать*, *поскрипеть*, *постонать*).

Дериваты с приставкой *по-*, образованные от глаголов со значением физического действия, в русском языке до XVIII в. выступают только в результативном значении. Ограничительное значение впервые отмечают словари XVIII в., т. е. можно предположить, что ограничительное значение у этих глаголов оформ-

ляется довольно поздно (приблизительно XVII—XVIII вв.). В современном языке эти глаголы (нередко один и тот же глагол) могут иметь и результативное (часто сочетающееся с дистрибутивным) и ограничительное значения (ср. *покосить*, *порубить*).

Глаголы с приставкой *по-*, образованные от глаголов, которые обозначают психические процессы и различные проявления человеческой деятельности, в памятниках чаще всего выступают в результативном значении. Ограничительное значение, судя по нашим материалам, встречается довольно поздно: *повеселиться* (XVI в.), *погостить* (XVI—XVII вв.). Можно предположить, что становление ограничительного способа действия у этих глаголов происходило, начиная с XVI века. В современном языке глаголы этого типа нередко выступают в ограничительном значении, они могут иметь и результативное значение, причем оба эти значения иногда совмещаются в одном и том же глаголе (ср. *помолиться*).

Можно следующим образом хронологически представить становление ограничительного способа действия в русском языке. Ранее всего оформляется и закрепляется ограничительное значение у образований от стальных глаголов. Затем это значение развивается у глаголов с приставкой *по-*, образованных от глаголов ненаправленного движения и глаголов, обозначающих психические процессы (приблизительно XVI—XVII вв.). Развитие анализируемого значения у дериватов с приставкой *по-* от глаголов речи, звука и физического действия относятся к еще более позднему периоду — ориентировочно — XVII—XVIII вв.⁴² В современном русском языке ограничительное значение является единственным у дериватов от стальных глаголов, глаголов ненаправленного движения, звука, многих глаголов речи и глаголов со значением психического процесса. В ряде случаев такое значение у дериватов с приставкой *по-* от глаголов речи, глаголов со значением психического процесса и глаголов, обозначающих физическое действие, выступает как одно из возможных (наряду с результативным или результативно-дистрибутивным) значений. Закономерно возникает вопрос: чем объяснить столь неодинаковое закрепление ограничительного значения в различных семантических разрядах глаголов? Помощь в решении этой проблемы может оказать учение о предельности/непредельности глаголов. На связь категории предельности/непредельности с образованием ограничительных глаголов обратил внимание А. В. Бондарко⁴³.

⁴² На позднее появление ограничительного значения у ряда глаголов с приставкой *по-* обратила внимание Е. А. Бахмутова (Развитие видовой соотносительности в русском языке, Казань, 1962, стр. 17 сл.), изучавшая становление префиксальных видовых пар в русском языке.

⁴³ А. В. Бондарко, Л. Л. Буланин, Русский глагол, Л., 1967, стр. 16.

6. Теория предельности/непредельности и тесно связанная с ней теория определенности/неопределенности не являются предметом специального рассмотрения в нашей статье, мы ограничимся обзором, изложенным в работе Ю. С. Маслова «Роль так называемой перфективации и имперфективации в процессе возникновения славянского глагольного вида». Ю. С. Маслов считает, что понятие определенности/неопределенности в существующих работах является «внутренне двойственным и нечетким»⁴⁴. «С одной стороны, определенность понимается как значение конкретного, единичного действия (Бородич, Немец), с другой — как указание на наличие предела в протекании действия (Мейе), иногда же как сочетание этих двух моментов (ван-Вейк). Соответственно под неопределенностью понимается либо значение неконкретного, обычного, многократного и сложного действия (ван-Вейк, Бородич, Немец), а также значение состояния и действия, представленного как состояние, как способность к действию (Курилович, Бородич, Немец), либо отсутствие указания на предел в протекании действия (Мейе)»⁴⁵. Ю. С. Маслов предлагает вместо такого двойственного понимания этого явления выделить две корреляции: 1) определенность/неопределенность в подлинном смысле, 2) предельность/непредельность. «В противопоставлении определенности/неопределенности основанием деления служит конкретный или абстрактный (соответственно — единичный или множественный, простой или сложный и т. д.) характер действия, причем положительным членом противопоставления («интенсивным» по содержанию и «маркированным» по форме) является — по крайней мере в доступных исследованию случаях — неопределенность. В противопоставлении предельности/непредельности основанием деления служит наличие или отсутствие предела в протекании действия, направленность или ненаправленность действия на достижение этого предела. Здесь положительным членом (также и по содержанию и по форме) является предельность»⁴⁶. Категория определенности/неопределенности обычно исследуется на древнем материале для выяснения истории славянского глагольного вида (В. В. Бородич, И. Немец). Обычно говорят, что эта категория сохраняется большинством славянских языков в небольшой группе глаголов определенного (направленного) и неопределенного (ненаправленного) движения (*нести — носить, идти — ходить*). Именно эту группу и привлекает Ю. С. Маслов, чтобы показать различие между двумя корреляциями — определенностью/неопределенностью и предельностью/непредельностью. Он считает, что глаголы движения вне контекста выступают как непредельные⁴⁷.

⁴⁴ Ю. С. Маслов, Роль так называемой..., стр. 172.

⁴⁵ Там же, стр. 172—173.

⁴⁶ Там же, стр. 175.

⁴⁷ Там же, стр. 177.

В контексте же определенные глаголы могут быть и предельными (в контексте, указывающем на конечную цель движения) и неопределенными (*время идет, бежит, вчера я ехал в автобусе* и т. д.). «Значение конкретности, единичности и даже пространственной «однонаправленности» движения вовсе не то же самое, что значение направленности к какому-то пределу, к критической точке, с достижением которой действие должно «исчерпать себя» и прекратиться»⁴⁸. Другие авторы (например, А. Мейе⁴⁹) считают, что определенные глаголы движения имеют предел, неопределенные не имеют его. Как представляется, определенные глаголы движения сближает с предельными глаголами то, что действие, обозначаемое глаголами типа *носить* — действие конкретное, единичное и направленное — прекращается, «исчерпывает себя» при достижении конкретного пункта, цели движения, который обычно при них указывается либо мыслится. Именно отсутствие такого внешнего предела, прекращающего данное действие, характеризует неопределенные глаголы движения, которые следует считать неопределенными (*плавать у берега, летать над домом*). Ср., с одной стороны, значение достижения предела, цели в глаголах типа *ехать, идти, носить — доехать, приехать* и т. д., с другой — невозможность такого рода приставочных образований у глаголов неопределенного движения, приставки в других значениях у этих глаголов выступают — *поездить, изъездить*. Действительно, определенные глаголы не содержат внутреннего значения предела, может быть, их правильнее назвать «полупредельными», как предложил А. В. Бондарко (устное высказывание), но это именно полупредельность, а не полунепредельность. Наличие внешнего предела у неопределенных глаголов в итеративном значении (ср. пример Ю. С. Маслова: *он каждый день ходит в университет*⁵⁰) не превращает глагол в данном его употреблении в предельный, так как «ограничитель»⁵¹ действия (*в университет*) не прекращает действия, обозначающего постоянно повторяющееся явление. В фразах типа *часы идут, время идет, дождь идет* определенный глагол действительно выступает в неопределенном значении, но это результат его непрямого, переносного использования. Если в отдельных глаголах (напр. *писать*) совмещаются предельное и неопределенное значения, реализуемые в особых контекстах, то глаголы движения, выступающие в парах по признаку «определенность-неопределенность» в их прямых значениях должны быть отнесены, по нашему мнению, к предельным, либо «полупредель-

⁴⁸ Ю. С. Маслов, Вопросы глагольного вида в современном зарубежном языкознании. Вопросы глагольного вида, М., 1962, стр. 17.

⁴⁹ А. Мейе, Общеславянский язык, М., 1951, стр. 226.

⁵⁰ Ю. С. Маслов, Роль так называемой . . . , стр. 177.

⁵¹ См. И. П. Иванова, Вид и время в современном английском языке, Л., 1961, стр. 69.

ным» (определенные глаголы) и неопределенным (неопределенные глаголы).

Исследователи выделяют в германских языках три группы глаголов: предельные, неопределенные и глаголы двойственного видового характера⁵², иногда выделяют только предельные и неопределенные глаголы⁵³. В основе такого подразделения лежит семантическое понятие внутреннего предела действия. «Как известно, глаголы в немецком языке могут обладать предельностью; в значении таких глаголов заключено понятие предела, т. е. момент перехода к чему-то новому, хотя бы в перспективе. Глаголы неопределенные — глаголы, в которых не содержится понятия предела; это глаголы, действие которых не ведет к переходу в новое качественное состояние и в которых поэтому действие представлено в его ничем не ограниченном протекании, ср., например, предельные глаголы *finden*, *einschlafen* и неопределенные *suchen*, *schlafen*»⁵⁴. Пределом действия «может являться переход в другое состояние субъекта действия либо объекта действия, достижение определенного результата...»⁵⁵. Предельные глаголы содержат в себе указание на предел, цель действия, при достижении этого предела, цели действие прекращается, ср. рус. *найти* — *находить*, *вянуть* — *увянуть*, где оба глагола в видовых парах являются предельными. Неопределенные глаголы не содержат указания на предел, ничего не говорят о возможном достижении такого предела, ибо его нет, они обозначают лишь протекание действия, которое может иметь только временной лимит, ср. рус. *сидеть*, *лежать*, *работать*, *учительствовать*. Глаголы двойственного характера, в зависимости от контекста, могут выступать в предельном либо в неопределенном значении, ср. изолированное *write* (неопределенное) и в контексте *He wrote a preface, a savage, bitter preface*, где глагол получает предельное значение⁵⁶. Предельность/неопределенность глагола сказывается на его грамматическом и словообразовательном функционировании. В немецком языке непереходные неопределенные глаголы образуют прошедшие времена с *haben*, а непереходные предельные глаголы — с помощью *sein*. Ср. две различные конструкции в зависимости от предельного или неопределенного значения того же глагола: *Er hat als junger Mensch viel getanzt* и *Das Paar ist aus dem Saal getanzt*⁵⁷.

И. П. Иванова, называя, вслед за Л. Вул, синтаксические

⁵² И. П. Иванова, указ. соч., стр. 63—70.

⁵³ О. И. Москальская, Грамматика немецкого языка, М., 1956, стр. 230.

⁵⁴ Л. Р. Зиндер, Т. В. Строева, Пособие по теоретической грамматике и лексикологии немецкого языка, Л., 1962, стр. 44.

⁵⁵ О. И. Москальская, указ. соч., стр. 230.

⁵⁶ В. Н. Жигадло, И. П. Иванова, Л. Л. Иофик, Современный английский язык, М., 1956, стр. 83.

⁵⁷ Л. Р. Зиндер, Т. В. Строева, указ. соч., стр. 44—45.

условия, благоприятные для выявления предельного значения глагола в английском языке, ограничителями, выделяет три их типа: «1) однородные сказуемые, одно из которых выражено глаголом предельного видового характера; 2) дополнение (обычно прямое), создающее ограничение действия . . . ; 3) обстоятельства, создающие значение предела: обстоятельства времени, указывающие на последовательность действий, на их однократность; обстоятельства места со значением направления (для глаголов движения); обстоятельства цели (обычно также для глаголов движения)»⁵⁸.

Мы столь подробно изложили взгляды советских германистов на категорию предельности/непредельности, потому что эта теория удовлетворительно разработана на материале германских языков. Многие из этих положений вполне применимы и к русскому языку, где также существует категория предельности/непредельности, на что обратил внимание Ю. С. Маслов.

Выделенные выше шесть семантических групп глаголов по-разному реализуют категорию предельности/непредельности: одни из них исключительно (статальные) или преимущественно (в своем прямом употреблении) непредельны (глаголы неопределенного движения, глаголы, обозначающие звуковые явления), другие же могут содержать и предельные и непредельные глаголы, а также глаголы, которые выступают (в зависимости от контекста) и в предельном и в непредельном значении (глаголы речи, физического действия и глаголы, обозначающие психические процессы). Рассмотрим подробнее эти глагольные группы в их отношении к категории предельности/непредельности.

Статальные глаголы принципиально непредельны, они обозначают состояние и не содержат никакого указания на его предел, завершение, цель, они не содержат указания на результат. При статальных глаголах не могут стоять ограничители, указывающие на возможный предел (кроме временного), статальные глаголы непереходны, при них невозможны обстоятельства цели и направления. При них могут быть лишь локальные уточнители, обстоятельства образа действия, временные ограничители. Непредельность статальных глаголов в русском языке проявляется и в их одновидовости. Статальные глаголы составляют ядро непредельных глаголов, ср.: «Непредельных глаголов в языке очень мало. По-видимому, это в основном глаголы, обозначающие состояние»⁵⁹. Вполне понятно, что после утраты приставкой ро- (по-) в праславянском языке ряда локальных значений и превращения ее в чисторезультативную, это значение результата у образований от статальных глаголов могло быть только значением временного предела совершения дей-

⁵⁸ И. П. Иванова, указ. соч., стр. 69.

⁵⁹ В. Н. Жигадло, И. П. Иванова, Л. Л. Иофик, указ. соч., стр. 83.

ствия — частичного или полного временного охвата. Затем за приставкой *по-* закрепилось ограничительное значение. Как указывалось выше, ограничительное значение ранее всего отмечается как раз у дериватов с приставкой *по-* от стальных глаголов, в других группах оно появляется позже. Можно предположить поэтому, что ограничительное значение распространялось у образований с приставкой *по-* от других семантических групп в зависимости от характера их действия, от отношения членов этих семантических групп к категории предельности/непредельности.

Глаголы движения образуют пары, противопоставленные по признаку направленности/ненаправленности действия: *идти — ходить, ехать — ездить, нести — носить, везти — возить, вести — водить, бежать — бегать, лететь — летать, плыть — плавать* и некоторые другие пары. Как указывалось выше, есть основания считать направленные глаголы предельными (полупредельными), а ненаправленные — непредельными. При направленных глаголах обычно стоят обстоятельства направления или цели, обозначающие предел данного действия — после достижения указанного места-цели движение прекращается, действие «исчерпывается». При ненаправленных глаголах такие обстоятельства направления-цели обычно не используются (ср. *плыть к берегу — плавать у берега*), постановка обстоятельства направления-цели делает глагол многократным. При этом движение не прекращается после достижения конечного пункта-цели, а периодически повторяется, т. е. и в этом употреблении ненаправленные глаголы не являются предельными⁶⁰. Такие пары глаголов движения существуют во многих славянских языках, ср. польск. *nieść — nosić, iść — chodzić* и т. д. В болгарском языке противоположность направленности/ненаправленности в глагольных парах исчезла: утрачены направленные глаголы, и ненаправленный (по происхождению) глагол выражает оба значения, ср. *нося — носить, нести, вода — водить, вести, возя — возить, везти*⁶¹, т. е. создалась ситуация, которая, например, существует в английском, немецком, французском языках, где направленность/ненаправленность движения передается одним глаголом, ср. *лететь/летать* и *fly, fliegen, voler; идти/ходить* и *go, gehen, aller; плыть/плавать* и *swim, schwimmen, nager*. Значение ненаправленности, повторяемости, «неисчерпаемости» действия, присущее глаголам типа *ходить, возить, носить* делает

⁶⁰ Ср.: «... многократность преодоления предела создает поступательное значение, а следовательно, и значение общей неопределенности» (Г. Н. Воронцова, О лексическом характере глагола в английском языке. Иностранные языки в школе, 1948, № 1, стр. 23).

⁶¹ Л. Андрейчин, Към морфологичната характеристика на видовата система в съвременния български език. «Славистичен сборник. По случай IV международен конгрес на славистите в Москва», т. I, Езикознание, София, 1958, стр. 260.

их неопредельными, и это сближает их с глаголами состояния — классическим представителем неопредельности. Под влиянием образований от глаголов состояния ограничительное значение развивается и у образований с приставкой *по-* от ненаправленных, неопредельных глаголов движения. В ряде случаев, очевидно, правильнее говорить об образовании новых глаголов с приставкой *по-* в ограничительном значении от неопредельных глаголов ненаправленного движения. У дериватов с приставкой *по-* от данной группы глаголов ограничительное значение является единственным, это также является доказательством неопредельного характера их исходной базы. Любопытны глаголы движения, не образующие оппозиций типа *нести* — *носить*. Так, глаголы *танцевать, прыгать, ковылять, семенить* и вне контекста и в своем обычном употреблении неопредельны, образования с приставкой *по-* от них являются делимитативами (*потанцевать, попрыгать, поковылять*). Но если в предложении есть обстоятельство направления-цели, т. е. глагол получает «направленное» значение, образование делимитативов от него невозможно, дериваты с приставкой *по-* (если они существуют) имеют начинательное значение, ср. *Они танцевали от двери к пианино. Прыгай к тому столбу! Он поковылял к выходу*. Ср. еще образования от одного и того же глагола в предельном и неопредельном значениях: *Бросив недоумевающего Мечика, Пика с неожиданной бесовской прытью посеменял к маленькому человечку* (Фадеев, Разгром), здесь действие направленное — «к маленькому человечку», исходный глагол предельный, дериват имеет начинательное значение; *Посеменявши с довольно ловкими поворотами направо и налево, он подшаркнул тут же ножкой* (Гоголь, Мертвые души), действие разнонаправленное — «направо и налево», исходный глагол неопределен, дериват имеет ограничительное значение (оба примера ССРЛЯ, 10, 1465).

Среди глаголов речи встречаются как предельные, так и неопредельные (в основном их употреблении). Именно по этому принципу противопоставляются в западноевропейских языках главные глаголы речи *sprechen* — *sagen, parler* — *dire, speak* — *say*. В русском языке таким парам соответствует в принципе *разговаривать* — *говорить*. Граница между основными глаголами речи часто нарушается, так, предельный глагол может выступать в неопредельном значении, ср. *Говорите ли вы по-английски?* Предельные глаголы речи, т. е. глаголы, требующие обязательного наличия при них прямого либо косвенного дополнения, как правило, не образуют делимитативов, ср. *звать* (кого) — *позвать* (результативное значение), *жаловаться* (кому на что) — *пожаловаться, советовать* (кому) — *посоветовать, благодарить* (кого) — *поблагодарить, спорить* (с кем) — *поспорить*. Если какой-либо из этих глаголов употреблен в неопредельном значении, точнее — в неопредельном контексте, дериват с приставкой

по- от него приобретает делимитативный оттенок, ср. возможное двоякое понимание предложения: *Поспорили — и хватит!* Непредельные же глаголы речи, т. е. глаголы, которые представляют речь как процесс, ненаправленное «говорение» вообще и обычно являются непереходными, образуют приставочные глаголы с *по-* в ограничительном значении, ср. *побормотать, поворчать, позлословить, позубоскалить, поканючить, покричать, поораторствовать, поорать, поразговаривать* и т. д.

Глаголы, обозначающие звуковые явления, как правило, непредельны. Поэтому они, как и глаголы состояния и ненаправленного движения, регулярно образуют дериваты с приставкой *по-* в ограничительном значении, ср. *побарабанить, побренчать, побрякать, побулькать, повизжать, поворковать, повить, погоготать, погреметь, погрохотать, погудеть, пожужжать, позвенеть, поикать, покудахтать, покуковать, попиликовать* и т. д. Если эти глаголы выступают в предельном контексте (а это обычно бывает, если они употребляются в переносном значении — в роли глаголов речи), образование делимитативов от них либо невозможно, либо затруднено, ср. *Он бурчал что-то себе под нос, Он сопел что-то невнятное.*

Слова, которые можно отнести к глаголам со значением физического действия, очень неоднородны в плане предельности/непредельности и тем самым — в возможности образования от них делимитативных глаголов. Их можно разделить на три группы. К первой относятся глаголы, которые обязательно имеют либо предполагают наличие при них прямого объекта, ср. *брить, дарить, чесать, крыть, чинить, мыть, стелить, гладить, мерить, делить*. Это предельные глаголы. Дериваты с *по-* от них имеют результативное значение, лишь в редких случаях такие слова могут выступать в ограничительном контексте, причем ограниченность здесь должна быть выражена «ограничителями» (*немного* и т. д.). В связи с этим становится понятным, почему не приобрели ограничительного значения дериваты с *по-* от инхоативных и каузативных глаголов. Каузативные и инхоативные глаголы — это всегда направленные, тем самым — предельные глаголы: каузативы (переходные глаголы) обозначают направленность действия на объект, объект подвергается воздействию; инхоативы (непереходные глаголы) обозначают действие-процесс, направленное на субъект действия, сам субъект подвергается внешнему или внутреннему воздействию. Отсюда — образования с приставкой *по-* от этих глаголов не имеют ограничительного значения, это результативные глаголы, ср. *потопить — потонуть, погубить — погибнуть, побелить — побелеть* (от инхоатива *белеть*), *поблекнуть, пожелкнуть, погрязнуть*. Лишь в редких случаях дериваты с приставкой *по-* выступают в ограничительном значении, причем это значение часто соседствует с результативным или результативно-дистрибутивным

(примеры см. выше). Вторая группа глаголов со значением физического действия (в состав ее входят, главным образом, переходные глаголы) образует дериваты с приставкой *по-*, которые могут выступать в результативном и ограничительном значениях — в зависимости от контекста. Ср. *Машина подействовала около получаса и сломалась — Подействуй хоть ты на него*. Глаголы этой группы обычно дают дериваты с *по-*, имеющие результативное значение: *подавить, погнуть, порубить, посесть, постирать, покроить, поломать, помолотить* и т. д. В случае, если эти глаголы выступают как общее название действия, как неопредельные, их дериваты могут иметь ограничительное значение. Очевидно, в этом случае правильнее говорить об ограничительном контекстуальном употреблении, чем об особом значении глагола, недаром такие значения не всегда фиксируются словарями. К третьей группе можно отнести такие глаголы, дериваты которых не выступают в результативном значении. Это большей частью переходные глаголы. Их дериваты с приставкой *по-* обычно имеют ограничительное значение, но здесь, как и в предыдущем случае, ограничение во времени может оттесняться значением количественного ограничения, ср., например: *погреть, поварить, покопать, попилить, покосить*. Как отметил А. В. Бондарко: «Если приставка *по-* присоединяется к глаголу с предельным значением (многие из них являются переходными), то ограничительное значение может ослабляться. На передний план обычно выдвигается оттенок малой меры действия, а не ограниченности во времени, причем уменьшительное значение тоже может быть ослаблено. Внутренняя предельность действия исключает или ослабляет значение внешнего (временного или количественного) предела»⁶². Как видим, глаголы со значением физического действия образуют дериваты с *по-*, которые либо имеют только результативное значение либо сочетают ограничительное значение со значением ослабленности действия. Три ряда этих глаголов выделены ретроспективно — в зависимости от значения их дериватов с приставкой *по-*, критерии их разграничения, обусловившие семантику дериватов, определить нам не удалось. Очевидно, немалую роль в данном случае играет история становления чисторезультативной (т. н. видовой) приставочной пары у этих глаголов.

Глаголы, обозначающие психические процессы и разного рода проявления человеческой деятельности, в значительной своей части являются неопредельными, они представляют процесс как состояние, ср. *бедствовать, благодушествовать, блаженствовать, властвовать, голодать, гостить, дежурить, зимовать, капризничать, княжить, красоваться, ликовать, маяться, мудрить, нервничать, пировать, пьянствовать, ревновать, рыбачить, хандрить* и т. д. В некоторых случаях даже наличие прямого (редко) или

⁶² А. В. Бондарко, Л. Л. Буланин, указ. соч., стр. 16.

косвенного объекта при исходном глаголе не препятствует образованию от него ограничительного деривата, ср. *(по)враждовать* (с кем), *(по)ухаживать* (за кем), *(по)флиртовать* (с кем), *(по)гневить* (кого), приставочный глагол возможен и в результативном значении, *(по)грустить* (о ком-чем), *(по)мечтать* (о ком-чем). Большинство же предельных глаголов этой группы в соединении с приставкой *по-* образует результативные формы, ср. *(по)кумиться* (с кем), *(по)брататься* (с кем), *(по)ворожить* (кому), *(по)заимствовать* (что). *(по)способствовать* (чему), *(по)нюхать* (что), *(по)чувствовать* (что), *(по)чувять* (что), *(по)завидовать* (кому), *(по)нравиться* (кому), *(по)брезговать* (чем), *(по)верить* (кому). Ср. два значения глагола *смеяться*: первому — непредельному — значению соответствует франц. *rire*, второму — предельному — смеяться над кем-чем) соответствует франц. *se moquer de*. В первом случае приставочный глагол (*посмеяться*) имеет ограничительное значение, во втором — результативное. В ограничительном и результативном значениях выступают глаголы *поглядеть*, *подумать*, *посмотреть*, *полакомиться* — в зависимости от предельного или непредельного значения глаголов.

7. В заключение можно сделать следующие выводы:

а) Глаголы с приставкой *по-* в русском языке исторической эпохи имели главным образом результативное значение, ограничительное значение, развившееся в них и вытеснившее или присоединившееся к более раннему — результативному, является более поздним, вторичным;

б) Категория предельности/непредельности играет важную роль в развитии русской словообразовательной системы; как показывает изучение истории ограничительного способа действия в русском языке, она явилась основной причиной различной эволюции глаголов с приставкой *по-*;

в) Ядром формирующегося в русском языке старшего периода ограничительного способа действия явились дериваты от глаголов состояния; глаголы состояния по природе своей не содержат указания на предел, их результативные дериваты могли обозначать лишь временной предел (часть возможного времени или полный временной охват); впоследствии первоначальное значение нерасчлененного временного предела дифференцируется, образования с приставкой *по-* получили значение ограниченной длительности;

г) Под влиянием непредельных глаголов состояния, ограничительное значение стало распространяться у образований от других непредельных глаголов: глаголов ненаправленного движения, глаголов со значением звука и т. д.;

д) Есть основания предполагать, что ограничительный способ действия в русском языке не унаследован из общеславянского языка, его формирование началось в историческую эпоху

и завершилось (если вообще можно говорить о завершении) к XVII—XVIII вв.;

е) Наличие или отсутствие ограничительного значения у образований с приставкой *по-* зависит от предельного или непредельного значения исходного глагола;

ж) Если ограничительное значение деривата зависит от неопределенности исходного глагола, то делимитатив может служить критерием различения предельности/непредельности исходного глагола.

Статья поступила в редакцию
в январе 1972 г.

ИЗ ИСТОРИИ ИЗУЧЕНИЯ СЛАВЯНСКИХ ЗАИМСТВОВАНИЙ В ВЕНГЕРСКОМ ЯЗЫКЕ

Ш. Л. Фодо

Изучению различных слоев заимствованной лексики в венгерском языкознании уделено особое внимание. Нет почти ни одного исследователя венгерского языка, который не касался бы, в той или иной мере, вопросов заимствований. Такой чрезвычайный интерес к данной проблеме обусловлен прежде всего тем, что заимствованная лексика является одним из главных источников реконструкции древневенгерской звуковой системы,¹ не говоря уже о том, что она содержит богатейшую информацию не только лингвистического, но и культурно-исторического характера.

В исследовании заимствованной лексики венгерского языка центральное место занимает изучение слов славянского происхождения. Это и естественно: ведь славянизмы представляют собой наиболее многочисленный слой заимствований в венгерском языке. Последнее обусловлено тем, что непосредственные венгерско-славянские языковые контакты, начавшиеся более чем 1000 лет назад, продолжаются и по настоящее время.

Исследование этого слоя лексики, имеющего первостепенное значение для изучения истории венгерского языка, интересовало ученых на протяжении многих столетий. Уже в XVI веке в отдельном приложении к своему пятиязычному словарю Ф. Вранчичи (Vrančić)² дает те слова, которые, по его мнению, венгры заимствовали у «далматов», т. е. хорватов. Но строго научное изучение этого вопроса было начато только родоначальником славянского сравнительного языкознания Ф. Миклошичем, который уделил исключительно большое внимание изучению славян-

¹ Ср.: Mollay Károly, Jövevényszó-kutatásunk 1945-től 1957-ig. — MNy, LIV, 1959.

² Faustus Verantius, Dictionarium quinque nobilissimarum Europae linguarum. Latinae, Italicae, Germanicae, Dalmati/c/ae et Ungaricae. Venetiis, 1595.

ских элементов в венгерской лексике.³ Многие важные вопросы остались открытыми и после трудов Миклошича. Прежде всего, Миклошич не смог ответить на вопрос, когда и откуда (из какого конкретно славянского языка) заимствованы эти славянизмы. К сожалению, по отношению к значительной части славянских заимствований вопрос остается нерешенным и сегодня, хотя после Миклошича многие видные деятели венгерского языкознания занимались этой проблемой.⁴

Наиболее полным лексикографическим исследованием, отражающим славянизмы венгерского языка, является фундаментальный труд академика Иштвана Книежи: «Словарь славянских заимствований венгерского языка».⁵ Словарь Книежи действительно монументален, об этом свидетельствует и его объем — 60 печатных листов, и содержание — 2062 словарных статей, и список использованной литературы, которая содержит более 400 названий.

К сожалению, словарь остался незаконченным из-за преждевременной смерти автора. Второй том должен был содержать подробную историю изучения вопроса с критической оценкой всех работ в этой области, фонетический и морфологический анализ славянских заимствований (анализ хронологии, а также распределение их по языкам-источникам и т. д.).⁶

Следовательно, многие вопросы остались нерешенными и после работы И. Книежи. Кроме того, недостаточно изучены и славянские элементы лексики венгерских говоров, которые в его книге отражены далеко не полно. Поэтому вполне справедливы замечания Л. Хадровича и Л. Гольди о том, что «в исследовании славянских заимствований венгерского языка книга Иштвана Книежи является одновременно завершением одного периода и в то же время началом другого.»⁷

Книга И. Книежи оказала плодотворное влияние на этимологические исследования в области венгерского языка, она значительно стимулировала дальнейший ход этих исследований. Исходя из неполноты охвата фактов народных говоров словарем Книежи (да это и не по силам одному человеку), многие исследователи неоднократно обращали внимание на необходимость

³ Главным его трудом в этой области является словарь славянских элементов венгерского языка: *Die slavischen Elemente im Magyarischen*. Wien, 1871. — *Denkschriften der philosophisch — historischen Classe der Kaiserlichen Akademie der Wissenschaften*. XXI Band.

⁴ *Asbóth Oszkár*, *A szláv szók a magyar nyelvben*. Budapest, 1893 — *ÉrtNyelvTud.* XVI/3; он же, *Szláv jövevényszavak. I. Bevezetés és a különböző rétegek kérdése*. Bp., 1907. — *ÉrtNyelvTud.* XX/3; *Melich János*, *Szláv jövevényszavaink*. Bp., I/1, 1903; I/2, 1905.

⁵ *Kniezsa István*, *A magyar nyelv szláv jövevényszavai*. I/1, 2, Bp., 1955.

⁶ *Kniezsa István*,

⁷ *Gáldi L.*: *MNy* LIV, 13; *Hadrovics L.*: *I. OK.* X., 133.

исследования славянских элементов в лексике живых народных говоров.⁸

К сожалению, эти призывы остались почти без отклика. Публикации последних 15 лет не внесли ничего существенно нового в изучение этого вопроса, поскольку материал для этих работ почерпнут авторами преимущественно из печатных или архивных источников,⁹ а те немногочисленные работы, которые посвящены этимологизации славянских заимствований в различных венгерских говорах, большей частью носят случайный характер.¹⁰ И только недавно появился первый сигнал о начале, возможно, систематического изучения славянских заимствований в части венгерских говоров в Закарпатье: С. И. Ковтюк (старший преподаватель кафедры венгерского языка и литературы Ужгородского госуниверситета) избрал темой своей кандидатской диссертации изучение украинских элементов в лексике венгерских говоров низовья реки Уж.¹¹ По данной теме появилось четыре кратких сообщения (тезисы докладов)¹².

Предметом статьи является критический анализ некоторых работ, появившихся в последние годы в СССР. Мы не касаемся работ периода, предшествовавшего выходу в свет словаря Книежи, а также самого словаря, поскольку этим работам посвящен целый ряд исследований и рецензий¹³.

⁸ Balczyk E.: Stud Sl. II /1956/, 346; Kiss L.: Mnyj V. /1959/, 14 Stud Sl. XIV /1968/, 253-7; Hatvanhét szómagyarázat. Bp. 1970 /Nyelvtudományi Értekezések, 70. sz./ 6 и др.

⁹ Библиографию этих работ, составляемую систематически Л. Кишшем для журнала «Rocznik Slawistyczny», см. в соответствующих номерах этого журнала. Особо следует отметить работы Л. Хадровича и Л. Кишша, которые содержат много ценных и интересных этимологий, главным образом, из числа славянских заимствований венгерского языка: Hadrovics L., Jövevényyszó-vizsgálatok. Bp., 1965 /Nyelvtudományi Értekezések, 50. sz./; Kiss L., Hatvanhét szómagyarázat. Bp., 1970 /Nyelvtudományi Értekezések, 71./.

¹⁰ Sima F., Tájszómagyarázatok. — MNyj V /1959/, 140—146; Kiss L., Szláv eredetű tájszavainkhoz. — MNyj V /1959/, 147—152; Penavin O., Kórógy nyelvében található szláv szavak. — Nyg 88 /1964/, 450—456.

¹¹ С. И. Ковтюк, Украинизмы в венгерском говоре низовья реки Уж Закарпатской области УССР. АКД, Ужгород, 1973.

¹² С. И. Ковтюк, Славянские заимствования в бытовой лексике венгерского говора Ужгородского района, — Тези доп. та повід. до XIX наук. конф. УЖДУ, Романо-германська та угорська філ., стр. 73—77; он же, Славянизмы в венгерском говоре с. Ратовцы Ужгородского района, — Всесоюзная конференция по финно-угроведению (тезисы докладов и сообщения), Йошкар-Ола, 1969, стр. 40—42; он же, Украинизмы в венгерском говоре низовья реки Уж Закарпатской области (лексика, связанная с названиями физических и психических особенностей человека). — Вопросы советского финно-угроведения. Языковедение. Саранск, 1972, стр. 67.

¹³ К истории изучения славянских заимствований венгерского языка см.: Э. Балецкий, Об изучении истории славяноведения в Венгрии, — Wiener slavistisches Jahrbuch VII /1960/, 160—171; L. Gáldi, Sur quelques pionniers des rapprochements étymologiques slavo-hongrois — Stud Sl. I /1955/, 5—28; он же, De Gyarmathi à Miklošich. Un chapitre de l'histoire des recherches étymologiques slavohongroises — Stud Sl. II /1956/, 280—329; Hauptova,

Упомянутые выше работы С. И. Ковтюка не содержат подробных этимологических разработок (в тезисах докладов для них просто нет места), но некоторые сопоставления в этих работах, на наш взгляд, являются спорными или даже ошибочными, и поэтому мы считаем целесообразным кратко остановиться на них.

Bránka 'ткацкая чесалка'. Автор сопоставляет это слово с укр. *бранка* 'пленница', 'рекрут'. Венг. *bránka* к этому укр. слову не имеет никакого отношения, а заимствовано из укр. диал. *бранка* 'ткацкая чесалка для наматывания нитей основы' (Дзэндзелівський, Українсько-західнослов'янські лексичні паралелі, Киев, 1969, 149).

Cipke 'папка, установленная между нитями на ткацком станке'. Сопоставление слова с укр. *ціпок* 'то же' фонетически невозможно.

Необходимо исходить из формы *Ц*. падежа м. ч.: *ціпки*.

Koledál 'колядовать' заимствовано не из укр. *колядувати* 'то же' (венг. *e* на месте укр. *a* необъяснимо), а из слвц. *koledováti* 'то же' (SSJ).

Источником венг. *piroha* является не укр. *пирогои*, а форма *пирого* Р. ед. ч. от укр. *пиріг* 'пирог'. (см. Kniezsa SzIjsz, 423).

Pratál 'убрать что-то так, что потом трудно найти' заимствовано из слвц. *pratať*, 'убирать, переключивать' (Kálal), а не из укр. *prodati* 'продать' (см.: Kniezsa SzIjsz, 446).

Rásza 'рассада' из укр. *розсада* 'то же' фонетически невозможно, (венг. *a* < укр. *o* исключено). Венгерское слово заимствовано из серб.-хорв. *rásad* 'то же' (см.: Kniezsa SzIjsz. 459; NyK LXV, 88).

Szádok(fa) 'липа' (венг. *fa* 'дерево') к укр. *садок* 'садик' никакого отношения не имеет. Этому сопоставлению, кроме семантики слов, мешают и засвидетельствованные варианты венг. слова: *szádok-fa, száldok, száldok-fa, szádop-fa, száldék, zádok-fa, zádok-fa, zádor-fa, zódok-fa* 'липа' (MTSz II, 482). Этимология слова неизвестна; видимо, оно является исконным.

Szörböl 'хлебать' по мнению Ковтюка (АКД; стр. 11) заим-

Miklošičovy etymologické pokusy v madarštině — Slavia XXVI /1957/, 57—78; рецензии на словарь Книежи см.: Gáldi L.: MNy LIV /1958/, 1—13; Hadrovics L.: Stud Sl I /1955/ 423-6; он же, Nyr LXXX /1956/, 132-5; он же, I. OK X /1957/, 133—68; Horbatsch Velslav II /1957/, 61—75; L. Kiss: Rocznik Slawistyczny XX /1958/, 53—65; он же, Kniezsa István, Bp., 1968 — MNy TK, 123—, 15—6; Moór E.: Stud Sl XII /1966/, 283—95; Pais D., MNy LI /1955/, 386—90; Reychman: Poradnik Językowy 1960, 124—8.

¹⁴ Примеры без специальной ссылки на источник взяты из упомянутой нами работы С. И. Ковтюка: «Славянские заимствования в бытовой лексике венгерского говора Ужгородского района».

ствовано из укр. *сьорбати* 'то же', и современный звуковой облик слова — это результат действия закона гармонии гласных: укр. *сьорбати* > венг. *szerbál* > **szerbel* > *szörböl*. В действительности венг. *szörböl* никакого отношения к укр. *сьорбати* (и к заимствованному из него венг. диал. *szerbál*) не имеет, а является собственно венгерским словом звукоподражательного происхождения (см. SzófiSz, 295 под *szörp*).

Zsizi 'горячий' (детск.), является собственно венгерским словом звукоподражательного происхождения и ничего общего не имеет с укр. *жижа* 'то же', этому противоречит и венг. *i* на месте укр. *a*. (см.: Kniezsa: SzlJsz, I/2, 977).

В отношении слов *bobájka* и *zabridál* автор говорит, что «они несомненно славянского происхождения, но трудно определить из какого именно языка они заимствованы». На самом деле венг. *bobájka* 'вид кушанья' < слов. *bobal'ky* 'то же' (Kniezsa SzlJsz, 94), а *sabridal* 'придираться, мешать, болтаться под ногами' < слов. *zabridat* 'застрять в чем-то' (Kniezsa SzlJsz, 564).

С. И. Ковтюк ошибочно усматривает украинизмы и в венгерских зоонимах *Bodri*, *Burkus* 'прозвище собак'. Зооним *Bodri* не связан с укр. *бодрий* (С. И. Ковтюк: АКД, 9), а является исконно венгерским и восходит к венг. диал. *bodri* 'кудрявый, курчавый', что является производным от *bodor* 'кудри; оборки' (см.: TESz I, 319 под *bodor*; SzófiSz, 22).

По мнению С. И. Ковтюка, венг. *Burkus* заимствовано из укр. *Буркуш*, производного от *буркати*, *бурчати* (С. И. Ковтюк; АКД, 9). На самом деле зооним *Burkus* восходит к венг. *burkus*, *burkos*. *burgos* 'косматый; растрепанный', что является дериватом венг. *borít* 'покрывать' (TESz I, 392), а укр. *Буркуш* (как и чеш. *burguš*) заимствовано из венгерского (Rudny'kyj: EtDict Ukr. I, 262-3; Machek: EtSl, 51) и никакого отношения к *буркати*, *бурчати* не имеет.

* * *

В 1968 г. в издательстве «Радянська школа» вышла книга А. М. Рота «Развитие венгерского языка. Венгерско-восточнославянские языковые контакты»,¹⁵ которая явилась первым монографическим исследованием в области венгерско-восточнославянских языковых контактов и первым лингвистическим трудом, вышедшим в Советском Союзе на венгерском языке.¹⁶

Диапазон вопросов, рассматриваемых автором, чрезвычайно широк. Автор выходит даже за пределы того широкого круга

¹⁵ A. M. Rot, A magyar nyelv fejlődése. Magyar keletisláv nyelvi kapcsolatok. Kijiv—Uzshorod, 1968.

¹⁶ Вторая часть книги «Венгерско-восточнославянские языковые контакты» была расширена автором и защищена в качестве докторской диссертации.

проблем, на которые указывает заглавие, рассматривая, например в отдельной главе (стр. 23—28) проблемы происхождения языка. Видимо, этим обилием рассматриваемых вопросов и обусловлена определенная нечеткость структуры книги. Так, второй раздел «О языковых контактах» (стр. 143—200), помимо главы, посвященной проблеме языковых контактов, содержит такие главы, как «О славянских элементах венгерского языка», «Славянские языки и народы», «Из истории изучения венгерско-славянских языковых контактов». А в третий раздел книги (Венгерско-восточнославянские языковые связи) попали такие главы, как «Периодизация истории венгерского языка», «Обретение венграми родины», «Диалекты венгерского языка», «Классификация диалектов венгерского языка», «Диалекты украинского языка», «Венгерские говоры «Трансильвании», «Украинские говоры Закарпатья».

Естественно, что при таком обилии вопросов автор не мог претендовать на исчерпывающее освещение их. И поэтому не случайно автор часто вынужден ограничиться заявлением «Мои исследования доказали» (на стр. 185—220 эта фраза повторяется девять раз), оставляя без аргументации свои доводы. По этой же причине проблеме рассмотрения венгерско-восточнославянских языковых контактов, продолжающихся более 1000 лет, из этой довольно объемистой книги (15 печатных листов) непосредственно уделено около 50 страниц.

Книга А. М. Рота, несмотря на отдельные недостатки, в целом была положительно оценена как в СССР, так и в ВНР.¹⁷

В данной статье мы проанализируем только те главы, в которых непосредственно рассматриваются проблемы венгерско-славянских языковых контактов. Не останавливаясь на достоинствах рассматриваемых нами частей книги, мы кратко коснемся только тех проблем, которые кажутся нам спорными или по которым мы придерживаемся другого мнения.

В главе «Древневенгерско-древнерусские языковые связи» (стр. 205—235) автор особое внимание уделяет вопросу о продолжительности непосредственных др.венгерско-др.русских языковых контактов. По его мнению, проблема продолжительности и характера этих контактов еще не получила удовлетворительного решения.

А. М. Рот прежде всего считает необоснованным утвердившееся среди ученых мнение о том, что венгры вошли в соприкосновение с восточными славянами в 30-х годах IX века и таким образом контактировали с ними в течение 60—70 лет, т. е. до ухода венгров из южно-русских степей в Паннонию (896 г.).

¹⁷ Рецензию на книгу, написанную Андрашем Мезе (ВНР) см.: Мовознавство, 1969, № 2. — См. также оппонентский отзыв д. ф. н. К. Е. Майтинской о докторской диссертации А. М. Рота в журнале СФУ 6 (1970), стр. 157—160.

Начало этих контактов он относит к VII веку. Лингвистические данные и аргументы, на которых Рот основывает свою гипотезу, часто являются туманными и неточными, и поэтому кратко остановимся на них.

По мнению автора, венгерские племена в V веке, покинув территорию своей прародины, двинулись на юг к Дону, в Денту-Модьери. При этом почти без всякой аргументации и без всяких доказательств отвергается как устаревшая и несостоятельная гипотеза о том, что венгерские племена в V—VI вв. проживали на Кубани и на Северном Кавказе. Следует, однако, отметить, что на основании анализа данных византийских источников и венгерских слов осетинского происхождения многие видные исследователи считают бесспорным пребывание венгров в этом районе.¹⁸

Недавно такое предположение было высказано и венгерским археологом Иштваном Эрдели в результате изучения раскопок 1965 года на Таманском полуострове.¹⁹

На Дону, говорит далее Рот, венгры в VII в. вступили в непосредственные контакты с восточными славянами, прежде всего с вятичами (стр. 211). В конце VII в. некоторые венгерские племена, перейдя Дон, вошли в соприкосновение со вторым восточнославянским племенем — северянами. Из Денту-Модьери венгры пришли в начале VIII в. в Мещеру. Здесь они контактовали как с вятичами, так и с северянами. Отсюда в конце VIII в. венгерские племена передвинулись в Леведию (р-н Донца), а в IX в. — в Этель—Кузу (стр. 211—212). Вот тот путь, который, по А. М. Роту, прошли венгерские племена за VII—IX вв. Это описание пути передвижения венгерских племен во многом является запутанным и противоречивым. Локализация перечисленных выше мест обитания венгров почти отсутствует. Можно только догадываться по отдельным намекам, о какой территории идет речь. Поэтому вполне естественно, что у читателя остается чувство неудовлетворенности. Это усугубляется еще и тем, что данные, приводимые в подтверждение локализации этих мест, часто являются спорными или ошибочными, а иногда даже противоречащими положениям самого автора. Так, топоним Мещера, Мещерск автор отождествляет с этнони-

¹⁸ Z. Gombocz, Die bulgarische Frage und Hunnensage — Ungarische Jahrbücher I. Berlin, 1921; Németh Gyula, On ugor, hét magyar, Dentü moyyer — MNy XVIII, 205—207; он же, A honfoglaló magyarság kialakulása. Budapest, 1920, стр. 182; Czeglédy Károly, Uj adatok az onugorok történetéhez. — MNy XLII, 266—67; Magyarország története I. Budapest, 1964, стр. 30—33; Очерки истории СССР IX—XV вв., т. I, М., 1953, стр. 195—196; В. И. Лыткин, К этимологии слов угры и югра. — Этимология, 1968. М., 1971, стр. 198 и след.; История Венгрии, т. I, М., 1971, стр. 88—90.

¹⁹ Иштван Эрдели, К вопросу о пребывании древних венгров на Кубани. — Congressus Tertius Internationalis Fenno-ugristarum. Tallinn, 17.—23. VIII. 1970. Тезисы II, стр. 176.

мом венгров — *magyer, magyar*, рассматривая в этом доказательство пребывания в VIII в. венгров в этом районе. Это неубедительный аргумент. Большинство исследователей отождествляет Мещеру с мордовским *meškär* 'пчеловод' (Фасмер II, 616). И даже если принять точку зрения О. Н. Трубачева, который считает вероятным тождество названий *Мещера, мишари* и упоминаемых в летописи под 1551 годом во время похода на Казань *мачяр, мажар* и который, следовательно, источник этих слов видит в этнониме венгров — *megyer, magyar* (см. Фасмер II, 616), то и это только опосредствованная связь между топонимом Мещера и этнонимом венгров — *megyer, magyar*, поскольку Мещера связана только с этнонимом летописных *мачяр, мажар* (этническая принадлежность которых не установлена, но которые, по всей вероятности, являются потомками оставшихся в «башкирской прародине» венгров, которых разыскал в XIII в. венгерский монах Юлиан²⁰) и никоим образом не является свидетельством о древнем (VIII в.) пребывании венгров в этом районе.

Территорию Леведии автор помещает в районе Донца и на территории современной Тамбовской и Харьковской областей (но это же разные географические районы!). В подтверждение этой своей гипотезы А. М. Рот ссылается на топоним Лебедяны, однако топонимы этого типа находятся не на указанной территории, напр.: *Лебедяны* — в Липецкой области, *Лебедин* — в Сумской области и т. д. Гипотезу о пребывании венгров в IX в. в этих районах автор считает подтвержденной в частности наличием таких топонимических названий, как *Можарка, Старе Можарове* (Харьковская обл.), *Маджари* (Днепропетровская обл.), которые сохраняют память о самоназвании венгров *megyeri*. Сопоставление этих топонимов с этнонимом *megyeri*, по меньшей мере, спорно. Как показал Д. Немет, этому сопоставлению мешает фонетический облик сопоставляемых слов. Эти топонимы могут быть сопоставимы, по крайней мере, с современным названием венгров *magyar*, но поскольку *magyar* употребляется только с XIII в., эти топонимы не могут сохранять память о венграх VIII—IX вв. По мнению Немета, эти названия могли попасть в эти края после татарского нашествия через татарское посредство, ср. крым.-тат. *Madžar* 'собственное имя; топоним, а также 'телега' (< *magyar*), могут сохранять следы угнанных татарами в плен венгров или же связаны с той частью венгерских племен, которые остались на территории прародины (т. е. в совр. Башкирии), и которые впоследствии были ассимилированы²¹ (ср. также сказанное выше о топониме Мещера).

Б. Мункачи также связывает топонимы типа *Можарка, Можаровка, Можары* (населенные пункты в Татарии) с башкирскими

²⁰ В. И. Лыткин, указ. соч., стр. 200.

²¹ См. далее: Németh Gyula, указ. соч., стр. 330 и след.

венграми²², а топонимы *Можарск*, *Можарское*, *Можарка* (местные названия на р. Куме) сближает с этнонимом *magyar*, без комментария относительно возможной хронологии возникновения этих названий.²³

И наконец, небезынтересно отметить, что подобные этим топонимам нарицательные слова можно найти и в русских говорах. Ср.: русс. диал. *мажарка*, *маджара*, *можара* 'большая татарская арба; 'телега' (Даль) < крым.-тат. *madžar* 'телега' < венг. *magyar* 'венгр, венгерский' (Фасмер II, 557).

Вызывает удивление и то, что автор ведет венгров из родины по довольно странному пути: из Башкирии к Дону, а потом вдруг в обратном направлении в Мещеру (Мещера = название района среднего Приочья, на восток от Москвы-реки — Ш. Ф.)²⁴ и снова на юг (минуя Дон!!) к Донцу (Леведия) и в междуречье Днепра и Дуная (Этелькузу). Этому, конечно, трудно поверить.

К изложенному выше следует добавить, что в VII в. на Дону венгры не могли встретить вятичей, поскольку те в это время жили на Верхней Оке и только в VIII—IX вв. или несколько позже появились в глухих дебрях Верхнего Подонья, «куда до этого времени, т. е. до VIII—IX вв., они, кажется, никогда еще не проникали»²⁵, а в VIII в. в Мещере венгерские племена не могли бы войти в контакт не только с северянами (которые никогда не обитали в этом районе, а жили в бассейнах Десны, Сейма, Сулы и Ворсклы²⁶), но даже с вятичами, селения которых по Оке не доходили даже до устья Москвы-реки²⁷.

Не менее противоречивы и лингвистические аргументы, приводимые автором в подтверждение своей концепции. Так, в подтверждение того, что контакты венгров с вятичами начались еще в VII в., А. М. Рот ссылается на венгерского тюрколога Д. Немета, который возводил славянское (др. русское) название венгров 'угры' (< *ogr-*) к тюркскому племенному названию 'оногур', с которыми венгры долгое время жили в тесном племенном союзе, и на Я. Мелиха, который якобы доказал, что славянское *ogr-* восходит к III—VII вв., ибо позже это название не могло образоваться, поскольку в VIII в. уже не существовал племенной союз 'оногур'. К сожалению, автор не дает ссылок на работы упомянутых авторов, поэтому неизвестно, откуда взяты эти данные. Но нам кажется, что Рот здесь неточно воспроизводит их высказывания. В этом можно убедиться, если

²² *Etnographia* (журнал, Будапешт), VI, 140.

²³ Там же, см. также Фасмер, II, 637 и 616.

²⁴ См. также Фасмер, II, 616.

²⁵ П. Н. Третьяков, указ. соч., стр. 240, 256, 271.

²⁶ Там же, стр. 242.

²⁷ Там же, стр. 238.

сравнить сказанное по этому поводу Я. Мелихом в одной из главных его работ: «Венгрия в период обретения Родины». Так, на стр. 13, Мелих, действительно, говорит о том, что все славянские названия венгров (польск. *węgrzyn*; чеш. *uher*; слов. *uhor*, *uher*; словн. *vogrin*; хорв. *vuigrin*, *ugrin*; серб. *ugar*; др. русс. *угрин*, *угре*, *угри*) восходят к общеславянской форме *ogъrinъ*, мн. ч. *ogъre*. Это можно объяснить, только предположив, что это название было известно славянам еще до их расселения, т. е. до VI в. Но автор здесь же добавляет, что этим именем славяне называли гуннов-оногуров, а позже и другие народы, которые жили в р-не Черного моря, Кавказа и Урала, и было перенесено на венгров только в IX в. Славянское имя *ogъre*, продолжает Мелих, в IX в. попало к византийцам, а оттуда и в латиноязычную литературу и в латино-германские языки.²⁸

Как видно из изложенного, отодвигая начало венгерско-восточнославянских контактов к VII в., автор не вправе ссылаться на Мелиха: последний недвусмысленно подчеркнул, что начало этих контактов должно быть отнесено к IX в., хотя возникновение термина *ogъre* он действительно отнес к V—VI в., но по совершенно иному, чем А. М. Рот, соображениям (см. выше). Следовательно, происхождение этнонима *ogъre* не имеет доказательной силы при решении данной проблемы. Это становится еще более очевидным, если учесть новую, весьма четкую и убедительную этимологию этого термина, предложенную В. И. Лыткиным. Суть ее сводится к следующему: древнерусское название венгров *угр-* (< *Угър-*), летописное югра (название мансийцев и хантыйцев) и современное коми-зырянское название хантыйцев и мансийцев *югра* единого происхождения. Они были заимствованы из пермских языков и отображают разную стадию развития общепермского **jōngra* 'светлая река' (= р. Белая?). Славяне (анты) не имея еще контактов с венграми, могли позаимствовать их имя через предков удмуртов и коми в V в. Это слово через русских могло проникнуть на запад и стало обозначать венгров.²⁹

Кроме рассмотренного термина, о ранних (до VIII в.) контактах венгров с восточными славянами, по мнению Рота, свидетельствует и венг. *veréb* 'воробей' < др. русс. *верebий* 'то же', поскольку это слово «отражает еще период до изменения *ter* > *tor* (др. русс. *верebий* > *воробей*), которое происходило в VIII в. (стр. 211). Прежде всего неизвестно, какое изменение *ter* > *tor*, происходящее в начале VIII в., имеет в виду автор? С другой стороны, русс. *воробей* не есть результат развития из др. русс. *верebий*, как он полагает. *Воробей* восходит к праформе **vorb*

²⁸ Melich Janos, A honfoglalás kori Magyarország. — A magyar nyelvű tudomány kézikönyve. 1/6. Budapest, 1929, стр. 13; Németh Gy., указ. соч., стр. 181—182; В. И. Лыткин, указ. соч., стр. 201—202.

²⁹ В. И. Лыткин, ук. соч., стр. 202—206.

(> русс. *воробей*; укр. *горобець, воробець*; болг. *врабец*; сербохорв. *врабец* и т. д.), а др. русс. *веребий* (Срезн. I, 243); русс. диал. *вирабий* (Фасмер I, 352); укр. диал. *веребей* (ЭСРЯ вып. II, 164); бел. *веребий* (Носович) восходят к **verbъ* (ЭСРЯ вып. III, 164; Фасмер I, 352; Kniezsa SzIJs. 554). Ср. также: финск. *varri* < др. русс. *ворбъ*, а эст. *värb*, водск. *vârho* < др.-русс. *вербъ* (см. Mikkola, Berührungen, 104; Kalima, Slaav San, 181).

В формах **vorb* ~ **verb* отражается, видимо, древнее индоевропейское чередование *o/e*. Ср.: др. русс., укр. *лебеда* ~ *лобода*; слов. *lebeda* ~ *laboda*; чеш. *lebeda*; слов. *loboda* (Фасмер II, 469); русс. *вертеть* ~ *воротить* (Фасмер I, 301, 355); русс. *лепетать* ~ *лопотать* (Даль), укр. *лепетати* ~ *лопотати* (Грінченко) и т. д.³⁰

Венгерские *család* 'семья' и *cseléd* 'прислуга' Рот считает заимствованными в разное время из др. русс. *чалад* ~ *чѣлад*, причем *család* (< др. русс. *чалад* ~ *чалАд* ~ *челАдѣ*), по его мнению, свидетельствует о том, что «оно заимствовано в VIII в., т. е. в период перед палатализацией полумягкого *ч*, а *cseléd* (др. русс. *челядь*) — вторичное заимствование после палатализации полумягкого *ч* > *ч'*» (стр. 212 и 216).

В этой этимологии много туманных моментов. Прежде всего, автор ошибочно усматривает здесь др. русс. изменение *a > e* (или *a > ѣ*): *чалад* > *чѣлад* в позиции после *ч'* (стр. 212). Русское *челядь*, др. русс. *челядь* восходит к праслав. **čeljadь* (см.: Vašmer III, 314; Ślawski I, 115; Преображенский III, 62; Machek 68; Kniezsa SzIJs. 120), поэтому приводимая Ротом форма *чалад* ~ *чалАд* (со ссылкой на Лаврент. летопись) никоим образом не может быть первичной формой этого слова, а является, видимо, ошибочной реконструкцией самого автора.

Кроме того, для объяснения разницы между венг. *család* и *cseléd* нет надобности в таких искусственных реконструкциях. Источником обоих слов является слав. **čeljadь*, а разница в звуковом облике венг. слов — это результат выравнивания в разном направлении их звукового ряда согласно закону о гармонии гласных (TESz I, 471—472, 493; Kniezsa SzIJs. 119—120; Szófsz, 35—38; EtSz I, 823).

Относительно заимствования этих слов из др. рус. языка аргументов ни за, ни против нет. Они могли быть заимствованы почти из любого слав. языка.

Еще два кратких замечания: утверждение автора о том, что микротопонимика днепровских порогов восходит к венгерским племенным названиям (стр. 212), по нашему мнению, является необоснованной или же результат оговорки; название реки Угра (приток Оки) не связано, как это считает автор, с др. русским

³⁰ Ср. также: С. Б. Бернштейн, Очерк сравнительной грамматики славянских языков, М., 1961, стр. 226 и сл.

названием венгров: *Угре* и венгерские племена в бассейне Угры никогда не обитали (см.: Фасмер IV, 147).

Интересны рассуждения автора о принципах этимологизации. Он выдвигает и другие требования учета при этимологизации, помимо традиционных критериев (фонетического, семантического, хронологического): археологического, этнографического, исторического, культурно-исторического и др. Все эти критерии необходимо учитывать в совокупности. В зависимости от количества критериев, подкрепляющих этимологию того или иного слова, он выделяет 3 степени «относительной этимологической достоверности»: максимальная — 5—6 критериев, средняя — 4—5 критериев и минимальная — 3—4 критерия (стр. 190).

К сожалению, автор прежде всего сам не учитывает эти критерии, или, по меньшей мере, читателю не совсем ясно, как и где он их принимает. Мнение свое он выражает в категорической форме, не аргументируя его даже в тех случаях, когда его мнение в корне расходится с мнением других исследователей. Нам было бы, безусловно, интересно знать, чем автор мотивирует свою позицию, но он, вообще, отказывается от анализа (или хотя бы упоминания) противоположных мнений.

Оставляет желать лучшего также структура и построение словарных статей. Выделение заглавных слов часто случайно, а иногда даже тенденциозно. Например, в словарной статье *borozda* заглавное слово является узкодиалектным, а наиболее распространенный фонетический вариант *barázda* (это и литературная форма) не приводится (стр. 218). А в словарной статье *bervena* вообще не известно, откуда взял автор форму, выделенную им в заглавную. Этимологические, диалектные и др. словари венгерского языка не знают этого варианта слова.

При ссылках на литературу того или иного слова автор соблюдает алфавитную (в отличие от общепринятой хронологической) последовательность, что нельзя признать удачным. К тому же, не разграничены перечни литературы по этимологии венгерских слов и их славянских этимонов, а это также создает определенные неудобства при чтении книги. В упомянутый список древнерусских заимствований венгерского языка автор включил 35 слов, которые распределены по нескольким понятийным группам. Часть этих слов признана древнерусскими заимствованиями большинством исследователей. Это такие слова, как *jász*, *lengyel*, *szégye*, *tanya*, *varsa*, *veréb*, которые заимствованы еще в IX в. (см. Кniezsa SzlJsz и TESz в соответствующих местах), а *naszád* и *kerecset*, отнесенные А. Ротом к заимствованиям VII—IX вв., заимствованы из древнерусского языка в XII—XIII вв. в результате торговых или династических связей венгров с восточными славянами (TESz 453 и 1001). К тому же *naszád* 'небольшое военное судно' к рыболовству, как это утверждает А. М. Рот, никакого отношения не имеет.

Включен в этот список и целый ряд так называемых «нейтральных» славянизмов, т. е. слов, славянские соответствия которых фонетически и семантически тождественны или, по крайней мере, очень близки друг к другу и которые с одинаковой достоверностью могут быть объяснены примерами из нескольких славянских языков. При этом экстралингвистические (культурно-исторические и т. п.) критерии также нейтральны. Это такие слова, как *ikra* 'икра', *iszap* 'иссыпь', *láz* 'лесная поляна', *vajda* 'воевода' и др. По мнению исследователей, непосредственный источник этих слов неопределим: Kniezsa SzlJsz, TESz. Перечисленные слова приводятся автором без всяких комментариев и подтверждения новыми данными, и поэтому их древнерусское происхождение является, по меньшей мере, спорным.

Автор также без колебания относит к древнерусским заимствованиям все те слова, которые имеют соответствия в др. русс. языке, оставляя без внимания не только экстралингвистические, но и собственно лингвистические факторы.

Так, в качестве лингвистических свидетельств влияния восточных славян на строительную культуру венгров автор приводит следующие слова: венг. *bervena* < др. русс. *бѣрвьѣно*; венг. *gerenda* < др. рус. *грАд* ~ *грАда*, венг. *palota* < др. русс. *пола-та*; венг. *terem* < др. русс. *полата* (?! это, очевидно, опечатка вместо *терем*). В пользу мнения о заимствовании этих слов из др. русс. языка нет убедительных лингвистических аргументов.

С другой стороны, др. русс. *палата* довольно позднее заимствование из греческого. *Палата*, как и *терем*, является типично византийским термином и никакого отношения к строительству не имеет, а связано, видимо, с византийским влиянием в результате принятия христианства на Руси (Ср.: Преображенский II, 6; Фасмер III, 307). Об этом свидетельствуют, как нам представляется, и некоторые значения русских слов, напр.: др. русс. *палата* (*полата*) 'ризница церковная'; *полаты* 'хоры у церкви, придѣлъ в верхнем ярусе церкви' (Срезневский II, 1122—1123). См. также: *теремъ* 'ризница'; *черемьць* 'часовня, небольшой храм без алтаря' (Срезневский III, 950—951).

Слабость сопоставления венг. *palota* и др. русс. *полата* чувствовал и сам автор, поэтому он и предполагает, что в старину венг. слово имело значение 'шатер', барский дом (деревянный)', но это предположение не подкреплено фактами. Слово в таких значениях нигде не зафиксировано.

Венг. слово заимствовано, по всей вероятности из др. болгарского *полата* (Ср.: SzófSz 207; Kniezsa SzlJsz 379; NyK LXVI., 47, 48).

Не менее спорны и слова, относящиеся к сельскохозяйственной терминологии.

Автор, не приводя никаких дополнительных фактов, отвергает принятые в венгерском языкознании этимологии некоторых

слов, причисляя их к древнерусским заимствованиям. Напр. венг. *csoroszlya* 'чересло', отнесенное автором в эту группу, считается заимствованным из древн. болгарского (см.: Kniezsa SzlJsz 142; NyK LXV, 89; NyK LXVI, 61; TESz I, 558), *gerendely* 'дышло плуга, грядиль' из болгарского или словацкого (Kniezsa SzlJsz 192; TESz I, 1051) и др.

Не колеблясь, автор включил в этот список и такие слова, этимология которых не установлена с достоверностью и по сей день, преодолевая трудности их этимологизации умалчиванием этих трудностей. Это прежде всего касается слов *barázda* 'борозда', *borona* 'борона' и некоторых других. Трудность при определении источника этих слов заключается в том, что наряду с лит. *barázda* и диал. *brázda*, *berázda* в говорах встречаются и *barazda*, *barozda*, *borozda* и др., т. е. во втором слоге гласная в одних случаях долгая, (*á*), а в других краткая (*o*, *a*). Аналогично наблюдается и со словами *borona*, с той разницей, что краткий звук находим в лит. форме, но диалектные формы широко представляют и вариант с *a*: *brána*, *baránya*, *bránna* и др.

И. Книежа, посвятивший большое исследование вопросам долготы и краткости гласных в славянских заимствованиях венгерского языка (NyK LXV, 77—101; LXVI, 59—65), убедительно показал, что долгота и краткость в венгерских словах соответствует долготе и краткости их славянских этимонов. В отношении наличия параллельных форм с *á* ~ *o* в указанных словах Книежа также не нашел удовлетворительного ответа. Он по этому поводу говорит: «Наименее вероятным мне представляется объяснение заимствования их (вариантов с краткой гласной — Ш. Ф.) из такого славянского языка, который уже не знал количественности... Скорее всего, нужно было бы взвесить возможность заимствования их из русских полногласных форм» (разрядка наша — Ш. Ф.) (NyK LXV, 89).

А. Рот, неправильно интерпретируя это высказывание И. Книежи (стр. 216), решил эти трудности, включив все упомянутые слова в число древнерусских заимствований. При этом он не обратил внимания на то, что ряд проблем остался нерешенным и в дальнейшем. Прежде всего необъяснимо на венгерской почве изменение *o* > *a*, следовательно, нельзя предположить, что исходной формой всех вариантов слова *barázda* была *borozda*. К тому же *borozda*, зафиксировано только в XVI в., тогда как *brázda* уже в XI в., а *barázda* в XIII в. (Kniezsa SzlJsz, 81).

Что касается вариантов с краткими *o*, *a*, то они, видимо, могут быть объяснены как результат развития из форм, содержащих долгие гласные. Попытка такого объяснения была принята Э. Моор. Суть его можно изложить следующим образом: в этих словах произошло сокращение гласной вследствие

вставки дополнительной гласной для ликвидации скопления согласных в начале слова, т. е. процесс образования этих форм можно представить так: слав. *brazda* > венг. *brázda* > *barázda* > *barazda* > *borozda* (NyK LXVI, 43—57). Изложенное в одинаковой мере относится и к слову *borona*, а также и к другим словам этого типа.

Предположение Э. Моора, несомненно, заслуживает внимания, хотя его, очевидно, необходимо проверить на большем количестве фактов. Но уже сейчас, на основе вышеизложенного, вполне естественно предположить, что первичными формами этих слов были формы с долгим гласным. Следовательно, источником этих слов мог быть язык, в котором соответствующие слова также содержат долгие гласные, а таковыми являются словацкий и южнославянские языки.

Среди слов, объединенных в понятийную группу «Общественная и духовная жизнь», нет ни одного слова, которое с полной достоверностью можно было бы отнести к заимствованиям из древнерусского языка. Этому мешают обстоятельства как лингвистического, так и культурно-исторического характера.

О словах *család* ~ *cseléd* уже говорилось выше. Здесь мы остановимся на остальных словах, включенных в эту группу.

Сопоставление венг. *karácsony* 'рождество' с др. русс. *корочун* 'зимний солнцеворот', 'смерть' уязвимо во многих отношениях. Прежде всего, не решена окончательно этимология др. русс. слова. По Фасмеру, оно, вероятно, связано с сербохорв. *крачати* 'шагать', т. е. 'шагающий, переходный день; день солнцеворота' (Фасмер II, 336—337). Значение венг. *karácsony* как сугубо христианского термина необъяснимо из значений русского слова. К тому же значение 'смерть' прямо противоположно основному содержанию термина *karácsony* 'рождество' — рождению. Фонетически также несопоставимо венг. *karácsony* с др. русс. *корочунъ*, поскольку венг. *á* на месте др. русс. *o* необъяснимо.

Источником венг. слова может быть болг. *крачун* 'рождественский день' (БТР-Млад. I, 1081) или слов. *kráčin* 'рождество'

Украинский диал. (Закарпатье) *крачун* 'рождество' из слов., а не наоборот, как утверждает А. Рот (Ср. TESz II, 371—372).

Венг. *zsidó* 'еврей, еврейский' заимствовано не раньше XI в. Об этом свидетельствует начальный *zs* (*ž*), появление которого в системе фонем венг. языка датируется XI в. (Kniezsa SzJsz, 576). Заимствовано же это слово из болгарского или хорватского языков (Kniezsa, там же). Остальные слова, входящие в эту подгруппу (*kereszt, szombat, szerda*), с точки зрения своей фонетики и семантики являются нейтральными, хотя исследователи считают их южнославянизмами (см.: TESz и Kniezsa SzJsz в соответствующих местах).

Против возможности заимствования этих слов из древнерусского языка свидетельствуют и данные культурно-исторического

характера. Так, христианство на Руси было принято в 988 г., т. е. на 100 лет позже ухода венгерских племен из южно-русских степей в Паннонию. Поэтому совершенно невероятно, что язычники-венгры смогли позаимствовать у восточных славян ряд терминов, связанных с такой культурой, к которой как древние руссы, так и венгры приобщились только на 100 лет позже времени предполагаемого заимствования этих слов венграми. Все перечисленные выше слова и в др. русском языке являются заимствованиями и проникновение их на Русь связано с принятием христианства из Византии через Болгарию (главным образом, с X в.).³¹

К венграм же эти термины могли попасть еще раньше (или по крайней мере одновременно), поскольку есть свидетельства о том, что Кирилл и Мефодий еще в IX в. побывали среди венгров, где они были тепло встречены племенной знатью.³²

Таким образом, нет никаких убедительных аргументов в пользу того мнения, что такие венгерские слова, как *karácsony*, *kereszt*, *szerdena*, *szombat*, *palota*, *terem* и др. заимствованы из др. русского языка. Наоборот, обстоятельства IX—X вв. свидетельствуют против этого. Большинство исследователей считают эти слова заимствованиями из древнеболгарского языка.³³

Происхождение венг. *halom* 'холм' также не решено с полной достоверностью. При объяснении слова из др. русс. *хълмъ* необходимо предположить, что *хълмъ* произносился как *холмъ* уже в IX в., что невороятно (TESz II, 37, 38; Kniezsa SzlJsz, 480).³⁴

Спорна и этимология венг. *mázsà* 'центнер; воз'. Существуют две этимологии. 1. < лат. *massa* 'масса', 2. < укр. *мажа* 'чумацкий воз', но ни одну из них нельзя считать удовлетворительной (TESz II, 868). Слабость сопоставления венг. *mázsà* с укр. *мажа* в том, что этимология укр. *мажа* неясна и зафиксировано слово довольно поздно. Фасмер сравнивает *мажа* с *мажара*, *маджара*, *можара* 'большая арба; телега' (Даль), которые через крым.-тат. *madžar* 'телега' происходят от названия *magyar* (= самоназвание венгров) (см. Фасмер II, 557). Одно ясно: венг. *mázsà* не может быть древним заимствованием (до X в.), и если даже оно заимствовано из др. русского (или украинского) языка, то никоим образом не раньше XIII в., поскольку крым.-тат. *madžar* не могло быть заимствовано из венг. *magyar* раньше татарского нашествия.

³¹ С. Б. Бернштейн, Очерк сравнительной грамматики славянских языков, М., 1961, стр. 100.

³² Maeich János, Nyelvünk szláv jövevényei. Вр. 1910 /MNyTK, 13/, стр. 7

³³ TESz, в соответствующих местах; Моог. NyK LXVI, 47; Melich, ук. соч., стр. 7, 9, 13.

³⁴ См. также: С. Б. Бернштейн, ук. соч., стр. 251.

Исходя из всего сказанного, можно сделать вывод, что гипотеза А. М. Рота о 250-летней продолжительности древневенгерско-древневосточнославянских языковых контактов в VII—IX вв. является необоснованной. Приводимые автором лингвистические доказательства своей гипотезы в большинстве своем являются сомнительными и даже ложными. Аргументация автора не убеждает нас в достоверности предположений, и поэтому их нельзя считать доказанными. Решение проблем, связанных с венгерско-восточнославянскими языковыми и культурно-хозяйственными контактами, во всех деталях и подробностях, а также установление хронологии этих контактов — задача будущих исследований.

Закончив рассмотрение венгерско-древнерусских языковых контактов, автор говорит о том, что на территории Закарпатья и Трансильвании эти контакты постепенно переросли в венгерско-украинские языковые связи. Эти непосредственные связи в Закарпатье продолжают и по сей день, но в силу определенных внешних обстоятельств, говорит А. М. Рот, украинско-венгерские языковые контакты функционируют только на уровне диалектов (стр. 236).

Рассмотрению этих связей посвящена специальная глава книги (стр. 236—257). По словам автора, его анализ основан на огромном количестве фактического материала. Кроме изучения опубликованных и неопубликованных материалов (хранящихся в Институте языкознания АН ВНР), автор изучал данную проблему несколько лет, в течение которых в 18-ти населенных пунктах Закарпатья им было собрано большое количество диалектных данных (67 000 карточек и 4 500 м. магнитофонной записи!) (стр. 202). Можно только сожалеть, что этот богатый материал почти не нашел отражения в книге, ведь непосредственно анализу венгерско-украинских связей уделено менее 7 страниц (стр. 255—257, 261—265), из которых 6 стр. заняты рассуждениями автора.

Подача автором языковых данных оставляет желать лучшего. Система ссылок на источник приведенных слов исключает возможность проверки, оставляя много сомнений у читателя.

В списке слов из венгерских говоров, которые, по мнению автора, восходят к украинскому языку (стр. 255), много спорных примеров. Кроме того, поражает удивительная разнородность приведенного материала. Наряду с настоящими диалектизмами украинского происхождения (напр. *abora*, *harisnya*, *putypinka* и др.) приводятся и такие варваризмы, как *ocserety* < укр. диал. (?) *очередь*, *svajna*, *svejna* < укр. диал. *швейна*, которые являются фактами просторечия и начали распространяться только в последнее время. К тому же это не украинские, а русские слова.

Некоторые слова, включенные в число украинизмов, спорной этимологии, и включение их в это число не всегда обосновано. Напр.: *dohot* 'колесная мазь', *haricska* 'гречка', хотя и являются в конечном итоге украинизмами, венгерскими говорами заимствованы из румынского языка (см. TESz I, 603, 604; II, 59); *kutacs* 'кочерга' заимствовано из слвц. *kutač* 'то же' (Kniezsa SzIJs, 297); *kucik* 'угол' также из слвц. диал. *kucik* 'то же'. Укр. *куцик* в этом значении не зафиксировано, а если все же встречается, то, вероятно, заимствовано, как и венг. *kucik*, из слвц. (ср. Kniezsa SzIJs, 289; TESz II, 652) и пр. (стр. 255).

Утверждение автора о том, что языковая интерференция между украинскими и венгерскими говорами наблюдается не только на уровне лексики, но и на других уровнях, в частности фонетическом и морфологическом (стр. 256—257), лишены основания. Нарушение корреляции кратких и долгих гласных, наблюдаемое в венгерских говорах, никакого отношения к отсутствию этой корреляции в украинском языке не имеет. Это явление, во-первых, наблюдается не только в венгерских говорах, граничащих с украинской языковой территорией, а является фактом и устной формы венг. литературного языка, во-вторых, касается оно только гласных верхнего подъема. Причина этого явления не совсем ясна. В этом сыграли роль, видимо, следующие факторы: 1) между членами коррелятивных пар (краткий — долгий) гласных верхнего подъема, в отличие от гласных нижнего и среднего подъема, нет качественной разницы;³⁵ 2) эта корреляция (среди гласных верхнего подъема) не имеет смысло-различительной функции и 3) в парадигме некоторых слов наблюдается чередование *i ~ í*, *u ~ ú*, *ü ~ ű*, и это в говорах могло привести к выравниванию форм по аналогии.³⁶

В отдельной главе автор рассматривает вопросы венгерско-украинского и украинско-венгерского билингвизма в Закарпатье (стр. 258—265). Не затрагивая всей проблемы, поднятой в этой главе, мы должны возразить против некоторых ее положений. Утверждение, что в с. Вышково (Visk) представлен полный венгерско-украинский билингвизм, основано, вероятно, на ошибочном подборе информантов. Венгерское население села является почти полностью одноязычным. Некоторые моменты билингвизма наблюдаются только среди молодежи, отслужившей в армии или обучающейся в школе с украинским языком обучения, но даже этот билингвизм отличается от того, о котором говорит автор, поскольку эти билингвы владеют, кроме венгерского языка, русским или украинским литературным языком, в то время, как украинское население села говорит на среднекарпат-

³⁵ Papp István, Leíró magyar hangtan. Bp. 1966, стр. 71.

³⁶ Ср.: Papp István, Указ. соч., стр. 72; Laziczius Gyula, Bevezetés a fonológiába. II. Magyar fonológia. — NyK, XLVIII /1933/, стр. 178.

ском диалекте, которым практически ни один венгр не владеет. Билингвизм наблюдается также среди среднего и старшего поколения украинцев, старожилы села, которые владеют, как правило, кроме украинского, и венгерским говором.³⁷

Как было уже отмечено выше, книга А. М. Рота, несмотря на отмеченные недостатки и спорные моменты, в целом была положительно оценена в лингвистической литературе. Она обратила внимание исследователей на многие нерешенные проблемы в изучении венгерско-восточнославянских языковых контактов, стимулируя этим дальнейшие исследования в этой области.*

СПИСОК СОКРАЩЕНИЙ

БТР — Млад. — С. Младенов, Български тълковен речник с оглед към народните говори, I, София, 1951.

Грінченко — Б. Д. Гринченко, Словарь української мови, т. I—IV, Київ, 1907—1909.

Даль — В. Даль, Толковый словарь живого великорусского языка, т. I—IV, Изд. 4. СПб. — М., 1904—1912.

Носович — И. И. Носович, Словарь белорусского наречия, СПб., 1870.

Преображенский — А. Преображенский, Этимологический словарь русского языка, М., 1910—1914; М.,—Л., 1949.

Срезн. — И. И. Срезневский, Материалы для словаря древнерусского языка, т. 1—3, СПб., 1893—1912.

Фасмер — М. Фасмер, Этимологический словарь русского языка, т. I—II, М., 1964—1967.

ЭСРЯ — Этимологический словарь русского языка, Изд. МГУ.

ErtNyelvTud. — Ertekezések a Nyelvés Széptudományok köréből, Budapest.

EtSz — Gombocz Z. — Melich J., Magyar etymológiai szótár. I., 1—10; II, 11—17. Budapest, 1914—1944.

Kálal — M. Kálal, Slovenský slovník z literatúry aj nářečí. Banská Bystrica, 1924.

Kalima SlaavSan — J. Kalima, Slaavilaisperäinen sanastomme. Helsinki, 1952.

Kniezsa SzLJsz — Kniezsa I., A magyar nyelv szláv jövevényszavai. I/1—2. Budapest, 1955.

Machek — V. Machek, Etymologický slovník jazyka českého a slovenského. Praha, 1957.

Mikkola Berührungen — J. Mikkola, Berührungen zwischen den westfinnischen und den slavischen Sprachen, Helsingfors, 1894.

MNy — Magyar Nyelv, Budapest.

MNyj — Magyar Nyelvjárások, Debrecen.

MNyTK — A Magyar Nyelvtudományi Társaság Kiadványai, Budapest.

MTsz — Szinyei J., Magyar Tájszótár, I—II, Budapest 1893—1901.

NyK — Nyelvtudományi Közlemények, Budapest.

Nyr — Magyar Nyelvtör, Budapest.

³⁷ Автор этих строк является уроженцем с. Вышково, венгерский говор села является для него родным.

* После того, как данная статья была сдана в производство, в Будапеште вышла новая книга А. И. Рота «Венгерско-восточнославянские языковые контакты» Будапешт, 1973, которая не могла быть учтена при написании настоящей работы.

I.OK. — A Magyar Tudományos Akadémia Nyelv- és Irodalomtudományi Osztályának Közleményei, Budapest.

Sławski — F. Sławski Etymologiczny słownik języka polskiego. I—II, Krakow, 1952.

Szófsz — Bárczi G., Magyar Szófejtő Szótár, Budapest, 1941.

SSJ — Slovník slovenskeho jazyka. I—VI, Bratislava, 1959—1965.

StudSl. — Studia Slavica, Budapest.

TESz — A magyar nyelv történeti-etimológiai szótára. I—II—, Bp., 1967—

Vasmer — M. Vasmer, Russisches etymologisches Wörterbuch, Heidelberg, 1950—1958.

WeltSlav. — Die Welt der Slaven, Wiesbaden.

СТРУКТУРА И ФУНКЦИИ СРАВНЕНИЙ-ИДЕНТИФИКАЦИЙ В ТВОРЧЕСТВЕ РУССКИХ РОМАНТИКОВ 30-Х ГГ. XIX В.

(А. А. Бестужев-Марлинский, В. Ф. Одоевский, Н. А. Полевой)

Х. Д. Леземтс

0.1. Сравнения типа «А как В» или «А похоже на В» не охватывают всех их видов. Вне этой схемы остаются сравнения типа «А есть В», например: «У глупцов *голова* — ни дать, ни взять *азиатский караван-сарай: голые стены без хозяина*. Мысли приходят в нее неизвестно откуда, уходят незнаемо куда» (М. Н., 157); «*сердце англичанина — кокосовый орех: надо топором прорубиться до ядра, но зато внутри не свищ, как у француза, а сок освежительный*» (М. Н., 168). Это сравнения с особым союзом-заменой (местоимением «это» или связкой «есть» («суть»). Последняя может быть и нулевой).

Структурно место сравнительного союза сохранено, но вместо уподобления два понятия приравниваются. Употребление союза—замены влечет за собой ряд важных последствий: 1) условную идентификацию предмета сравнения с образом («А есть В» в отличие от «А сходно с В»); 2) если образ выражен метафорическим словосочетанием, то он по сути дела является перифразированным обозначением предмета.

Квятковский называет такие сравнения «сравнениями-образами». Этот термин страдает неточностью, ибо образ присутствует в любом сравнении. Мы будем пользоваться терминами «сравнения типа «А есть В» или «сравнения-идентификации», с оговоркой на условность этих терминов.

Сравнения типа «А есть В» имеют еще одно существенное отличие от обычных. В последних предметы сравнивались между собою по действию, качествам, внешнему сходству. В сравнениях-идентификациях параллель чаще всего строится на общих психологических и структурных свойствах предметов, вследствие чего этот троп наиболее субъективен. В некоторых случаях писа-

тель даже вынужден обосновать проводимую параллель: «Но *провидение* — великий химик: оно кипятит и очищает в горниле своем все частные замыслы, все расчеты, для того, чтобы отлить из них общее благо в прекрасную форму» (М.-Нур, 58); «*платонизм* — *Калиостро*, заговорит вас; он вытащит у вас сердце, прежде чем вы успеете мигнуть; положит вам под голову подушку из пуху софизмов, убаюкает гармонией сфер» (Фр. Н., 86).

Разумеется, этот троп, раз возникнув, подвергся тем же воздействиям, что и все остальные: образы стирались, возникали штампы, характерные для языка определенных эпох, литературных школ и т. п. Приведенные примеры, однако, характеризуют исключительно стилистическую систему Марлинского.

Мы находим у Марлинского прямые указания на то, что такую параллель (с идентифицированным простым или перифразированным образом) он воспринимает как сравнение; например: «Видали ли вы *Оружейную палату*? В нее каждый век сносил свои драгоценности, свои короны, оружия и воспоминания — не смейтесь же сравнению: *мое сердце — эта палата!*» (Фр. Н., 78).

На уровне высказывания в сравнениях описанного типа образ выступает по отношению к предмету как предикат («Боже мой, что за *хамелеон светская женщина!*» (Фр. Н., 51); приложение («Не прикажете ли, капитан, убрать наши *цепчики*, т. е., *брамсели*, разумею я...» (Фр. Н., 112).

С точки зрения логики в рассматриваемых сравнениях-идентификациях четко разграничиваются **значение** и **смысл** — по терминологии Г. Фреге. Так, в примере «мое сердце — Оружейная палата» автор не имеет намерения идентифицировать названные денотаты, а лишь приравнивает смыслы обеих частей, сводя их к одному общему смыслу (приблизительно — «сокровищница»).

1.1. Для Марлинского сравнения типа «А есть В» являются важным стилистическим средством индивидуальной характеристики любого из предметов, явлений, чувств. Сопоставляя сердце с Оружейной палатой, он сопоставляет неизвестное с известным. Это не равно сопоставлению: *актриса* — *питомица Мельпомены*, где частное приравнивается общему, вид — роду.

Сравнения-идентификации у Марлинского чаще всего характеризуют семантический класс «человек». Как и остальные тропы, они характеризуют внешность и ее отдельные черты, героев в целом и всевозможные стороны духовного мира человека.

Женщина вообще — *неизведанное море*, но *девушка*, *любимая* характеризуются традиционными образами: *звезда*, *жемчужина*, *сокровище* и т. п. Отступлением от традиции являются в этой группе только отдельные случаи. Рассерженный Белозор ругает Голландию и всё к ней относящееся: «А *девушки*? Это

ходящие кувшины с молоком» (Л. Бел., 73). В той же повести: «Да что это у тебя за *яхточка* на бакштове? — примолвил лейтенант, поглядывая на Жанни, которая робко озиралась на незнакомцев» (Л. Бел., 96). На фоне множества сравнений Жанни со звездой, розой, лилией и т. п. образы «кувшин с молоком», «яхточка» воспринимаются как «сниженные» (в отличие от первых, они относятся к классу «вещь», а не «природа»).

Шутливо, а чаще со злой иронией рисуются представители светского общества, например: *собеседники — льдины, блестящие, но безжизненные; князь Пронский — прыгающее temento mori; граф В.* — «милый крокодил, который за каждым *déjeuner dansant* глотает по полдюжины сердец и увлекает за собой остальные манежным галопом» (Исп., 24); еще участники бала: *Уральский хребет, в шитом златоносными песками мундире; пещера с отголоском, повторяющим сто раз слово «я»; погребальная урна, хранящая французский табак; живописная развалина* и др. *Светский супруг в чинах* — под сукном да ватую, *завёрнутый фланелью барометр*, наполненный сладкою ртутью; ещё *раз светский муж — живой труп, ветхое надгробие человеческого и графского достоинства; жена* такого мужа — *профессор туалетного искусства; светская женщина* вообще — *хамелеон*. Прибавив эти характеристики к данным в прямых сравнениях и дополнив метафорическими, получим приблизительно художественную картину света в изображении Марлинского.

Некоторая однотипность чувствуется в характеристиках: *блестящие, безжизненные льдины, прыгающее temento mori, погребальная урна, живописная развалина, живой труп, ветхое надгробие человеческого и графского достоинства*. Собранные воедино, эти сравнения характеризуют светское общество как нечто блестящее мишурным блеском, суетящееся, но ненужное, отжившее свой век.

Занимательны перифразы в восточном стиле в повести «Мулла-Нур»: «я думаю, *язык твой — стебель*, на котором распускаются цветки справедливости, великодушия, бескорыстия, милости... Я уж вижу один, полный росой слов: Ступай себе домой, добрый человек» (М.-Нур, 94); «я бы захлебнулся позором, если б Искендер-бек отказал мне. Сказали бы — *он мыльный пузырь на весах уважения*, он переломанного гроша не стоит!» (М.-Нур, 58); «ай вай! восклицал он, пришли последние годы, суд судов зреет над головой! Скоро, скоро встрепенется рыба Хут, на которой стоит свет, и сбросит с себя долой это *гнездо змеиное, этот котел греховный!*» (М.-Нур, 124); «и, правду сказать, *лихой был низатель бисера* [оратор, красноречивый] этот *Мир-Гаджи-Фетхали-Исмаил-оглы!* Бывало, как пустит дробь языком, — ну *соловей, точно соловей!*» (М.-Нур, 19).

Перифраза нередко служит Марлинскому средством созда-

ния каламбура: «В придачу к нему послали ещё *двух* почетных *беков*, толстяка *Гусейна* и сухопарого *Ферзали*: то были *два* прилагательных, без которых, как модные русские, так и модные фарсийские имена существительные не выезжают. Разумеется, и здесь употреблены они были вовсе не для смысла, а для парада, для поддакивания» (М.-Нур, 24). Основным средством каламбура у Марлинского является обыгрывание многозначности слов, так обстоит дело и в приведенном примере. Многозначность слов «имя существительное» и «имя прилагательное» в данном случае является не словарной, а индивидуальной. Сатирически-каламбурное осмысление нескольких значений терминов грамматики в литературе до Марлинского предпринималось Фонвизиным («Друг честных людей или Стародум»), но у Фонвизина названные термины отсутствуют.

В качестве одного из немногих примеров, где возвышенный стиль при характеристике личности употребляется без малейшего налета иронии, нам хочется привести отрывок текста Марлинского, который относится к размышлениям о личности Наполеона. Отрывок содержит несколько сравнений с перифразированными образами: «Багряные облака, точно огневые думы, толпятся вокруг чела твоего, неприступный утес св. Елены . . . Экватор опирается на твои рамена; сизые волны океана, как столетия, с ропотом расшибаются о твои стопы, и *сердце твое — гроб Наполеона*, заклеянный таинственным иероглифом рока!! . . . *Исполин — выкидыш революционного вулкана*, он отдал свои останки вулканической скале, горе застывшей лавы. *Какой величественный многосмысленный памятник, какой чудный рифм судьбы с вещественностью! . . .*» (Фр. Н., 85).

Как это нередко бывает у Марлинского, в этом отрывке сложное переплетение и взаимодействие перифразы, сравнений, метафор и олицетворения.

Сравнения-идентификации, характеризующие определенные черты внешности, даются в основном в шутовском ключе: «затылок есть *чердак человеческого разума*, в который сваливают весь хлам предрассудков, всю ветошь нравоучений» (М. Н., 148); (нос): «*кедр ливанский*, он попирает стопой мураву усов и гордо раскидывается бровями» (М.-Нур, 60); «нос таможенного есть *самый чувствительный инструмент в своем роде*; в старину верили в чудесный прутик, открывающий клады и ключи; этот прутик в наше время осуществился в носу досмотрщика» (Л. Бел., 77); (усы): «Да-с, *молодые усы — живой мост между двух коралловых ротиков*» (М.-Нур, 35);

Затылок, нос и усы характеризуются с иронией в отличие от таких черт внешности как *глаза, уста, щеки*. По-видимому дело в том, что традиция относит вторые к предметам «высоким». Ирония достигается соединением «низкого» с «низким» (заты-

лок — «чердак с хламом»), или «низкого» с «высоким» (нос — «кедр ливанский», «попирает», «стопа»; нос таможенного — «чувствительный инструмент», «чудесный прутик»).

Круг понятий, выражающих человеческие характеристики, которые у Марлинского чаще всего определяются сравнениями-идентификациями, примерно таков: *судьба (провидение), надежда, мечта, воображение, действительность, мысль, молодость, счастливые мгновения, рассудок, совесть, ум, страх, бытие, труд, любовь, жизнь, воспоминания, людская дружба, страсти, платонизм, смех, любопытство, самолюбие, злословие, красноречие, язык, слухи, хвастовство, пороки, политика, супружество, доброе имя девушки, мода, черные думы, фарсийское пустословие, медицина, взгляды, слезы* и некоторые другие.

Эти понятия, характеризующие мир человека, заслуживают у Марлинского особенного внимания, большинство из них неоднократно определяется различными тропами, в частности, рассматриваемыми здесь сравнениями типа «А есть В»: *страх — игрушка*, подобная всем другим игрушкам: скоро опостылеет; *язык — меч двуострый*; *рассудок — доктор философии*, горячая кровь не слишком ему покорна; *молодость — волшебный край жизни*; *платонизм — милый каплун в нравственном мире*; *супружество — камень преткновения* для рода человеческого; *котильон — двухчасовая женитьба*; *смех — Клеопатрина жемчужина*; *мода — кружева из песка*; *любовь без глупостей на письме и на деле все равно, что развод без музыки*; *надежда у влюбленных — бесконечный клубок* и т. п.

Художественная ценность приведенных тропов не равнозначна, в особенности уязвимы сравнения типа: «Ольга! *жизнь без вас для меня пустыня, с вами — рай*: решите участь мою!» (Исп., 76). Такие декламации с одной стороны подхватывались эпигонами, с другой стороны подверглись оправданной критике. Причин для этого могло быть несколько:

- 1) недостаточная глубокая и оправданная психологическая и структурная мотивировка параллели;
- 2) нарушение принципа объяснения непонятого через понятное, далекого через близкое.

Сравнения-идентификации, приведенные вне контекста, как и любая индивидуальная метафора, могут вызвать в некоторых случаях недоумение. Чтобы передать их занимательность и живость, приводим сравнения-образы вместе с контекстами: «*Наши страсти — домашние животные, или хоть и дикие звери, но ручные, смиренные, выученные плясать по веревке приличий, с кольцом в носу, с обстриженными когтями*; на Востоке они вольны, как тигры и львы» (А. Б., 77); «*слова нет, наше северное, игривое воображение, протопленное романами и вальсом, становится для нас безвременно жарким климатом; пороки у нас — подснежники, избегают необыкновенно рано, а зреют гораздо ранее*

огурцов» (М.-Нур, 21); «*доброе имя девушки*, Виктор Ильич, — *крылья мотылька*: одно прикосновение уносит с него золотой пух невозвратно» (Л. Бел., 97); «*обиженное самолюбие — червь*; оно не имеет ни ног, ни крыльев — оно осталось» (Фр. Н., 77). В первых двух примерах Марлинский вновь говорит о светском обществе, в котором страсти выучены плясать по веревке приличий, а пороки зреют необыкновенно рано.

В стиле Марлинского красочность образа сливается с легкостью слога. Приведенные примеры могут в числе прочих служить наглядным тому доказательством.

Изредка в сравнениях-идентификациях проскальзывают грустные замечания о безрадостном настоящем и обманутых надеждах автора: «*Мое бытие — след цепи на бесплодном песке*» — замечает один из героев повести «Аммалат бек» о своей жизни на Кавказе. Есть все основания считать их относящимися к самому автору. Ещё созвучные замечания: «*Судьба улыбается нам, но судьба — море, надежда — сирена морская*: опасна тишина первого, гибельны обеты второй» (А. Б., 106); «*ярче сверкает радуга на черном поле туч, и самые счастливейшие мгновения жизни суть междулетия горести*» (А. Б., 105); «*корабль бросается в бег; над головой вьются морские птицы, в голове роятся воспоминания, они одни, гонцы неутомимые, несут вести кораблю о земле, им покинутой, душе о былом невозвратном.*» (М. Н., 152).

Кавказский быт, нравы горцев, фарсийский стиль — всё это служило предметом внимательного изучения Марлинского. Наблюдения свои Марлинский вкрапляет в повествование, и мы можем судить о талантливости выражения их; *красноречие влюбленного Аммалат-бека* «порой — это *мутный водопад, извергнутый глубокою пещерой*, порой — это *пламенный ключ нефти бакинской.*» (А. Б., 135); тот же Аммалат выражает свое отношение к прочитанным романам: «*Завидую любви, уму любовников книжных; но зато как вяла, как холодна любовь их! Это луч солнца, играющий на льду!*» (А. Б., 82); там же: «*Откуда набрались европейцы фарсийского пустословия, этого пеня базарных соловьев, этих цветов, вареных в сахаре?*» (А. Б., 82); «*Когда они [мусульмане] уселись на ковры по родам, оправили чинно полы платья над поджатыми ногами, огладили бороды с восточною важностью и разменялись селянами, да вопросами о здоровье родных и домашних, о состоянии благовонных мозгов и о прочем, начались сперва вздорные разговоры, околичнослова и предисловия, первые размахи пращи, назначенной ринуть камень*» (М.-Нур, 55).

Явления природы и вещи характеризуются с помощью сравнений-идентификаций не в пример в меньшей степени, чем составные класса «человек». Перечислим некоторые характеристики: *лето — зеленая зима; Эддинстонский маяк — истинный гер-*

кулесов столб, вонзенный рукою человека в подводную скалу; камелек — русское солнце; солнце — Божья улыбка; природа — невеста; сизые тучи — крылья ангелов.

Распространенные: «*Анапа, эта оружейница горских разбойников, этот базар, на котором продавались слезы и пот, и кровь христианских невольников, этот пламенный мятежей для Кавказа*» (А. Б., 160); «я [Верховский] очень рад, что покидаю Азию, эту колыбель рода человеческого, в которой ум доселе остался в пеленках» (А. Б., 136).

Какой бы из тропов мы ни рассматривали, всюду «сердце» человека характеризуется множеством образов. Сравнения типа «А есть В» не являются в этом смысле исключением. Все образы индивидуальны и сопровождаются разъяснениями: «Впрочем, ты знаешь, что к одной тебе пишу я все, что ни впадет на стекло моего волшебного фонаря, — сердца, уверенный, что сердцем, а не привязчивым умом будешь ты разгадывать сказанное» (А. Б., 94); «дорогою ценою платите вы, баловни природы, за свой ум, за свои тонкие чувства! <...> Высоки ваши наслаждения, зато как остры, как разнообразны ваши страдания!! У вас сердце — телескоп, увеличивающий все до гигантского размера» (Фр. Н., 135); «по мне сердце — настоящий вестминстерский кабинет: оно умеет и выканючить и выторговать, и обыграть и выбить» (Фр. Н., 84); «один мой приятель говаривал, что сердце юноши — лядунка с порохом, сердце женщины — склянка с духами» (Исп., 33); см. приведенное выше «сердце англичанина...»

О блестящем остроумии Марлинского свидетельствуют перифразованные образы к некоторым предметам быта и вещного мира: «Гвардейские офицеры скачут покупать новомодные элементы: шляпы, аксельбанты, примеривать мундиры и заказывать к Новому году визитные карточки — эти печатные свидетельства, что посетитель радехонек, не застав вас дома» (Исп., 14); «как сударь, рецепты? ... ре-ре-цепты? О sana insania! Жечь векселя на получение здоровья!

— Скажите лучше — контрамарки на вход в кладбище» (Фр. Н., 20); «куттер этот был забавное и небывалое явление в политике. Это не было уже status in statu, но status super statu — государство верхом на государстве, победители без побежденных и побежденные, не признающие победителей; это были два яруса вавилонского столпа, спущенные на воду» (М. Н., 177).

Романтизм верно называют поэзией сердца. Герои Марлинского идеальны, они действуют в идеальных, выдуманных ситуациях и т. д. Но они испытывают те же чувства, что и автор, выражают свое отношение к явлениям, существующим в реальном мире. Сравнения-идентификации, как и обычные сравнения, являются одним из наиболее характерных средств выражения

своего, авторского отношения к изображаемому. Это отношение заключено в тропы, в «насечку», дано в виде дополнительного семантического среза, как бы расположено над сюжетным планом произведения. Это типично романтический способ описания, но реализация этого общего принципа может быть различной. Различным может быть соотношение семантической отдаленности предмета и образа, степень декларативности и индивидуальности тропа, наконец, насыщенность тем или иным видом тропа.

Большая часть сравнений-идентификаций Марлинским мотивируется, за ними чувствуется оригинальный взгляд на мир. Мир, реальность, далеко не ласковые к писателю, преломляются в его художественном сознании в красочную картину.

В людских мнениях и отношениях много смешного; смешное варьируется у Марлинского от иронии до сарказма. Пушкин писал Бестужеву в одном из писем: «Почитая прелестные ваши дарования и, признаюсь, невольно любя едкость вашей остроты <выделено мною, Х. Л.>, хотел я связаться с вами на письме <...>». ¹ Чем более общие человеческие качества характеризуются, тем мягче ирония Марлинского, и наоборот.

Если определяемыми в сравнениях-идентификациях Марлинского чаще всего служили предметы из класса «человек», то образы могли относиться к разным семантическим классам.

Сравнения-идентификации употребляются Марлинским с самыми различными целями: от желания развлечь, вызвать улыбку или изумление читателя до выражения самых серьезных авторских оценок важных для него понятий (сердца, судьбы, надежды, труда, пустоты светской жизни).

Эффект «неожиданности» вызывается столкновением понятий семантически и стилистически далеких.

1.2. Сравнения-идентификации — одна из наиболее характерных особенностей языка Полевого. Часто именно в них заключены авторские оценки описываемых явлений, чувств, понятий. Они позволяют автору в определенной художественной форме, в художественном преломлении романтика, высказать ответ на вопрос «что есть что?»

С рассуждения о взаимосвязи и сущности трех понятий («жизнь», «искусство», «поэзия»), чрезвычайно существенных для Полевого, начинается повесть «Аббадонна»:

- Наша Жизнь, наши отношения разлучают нас с Поэзией.
- Но можете ли вы отделить совершенно Поэзию от жизни?
- Что такое Жизнь, если не Поэзия, только прозою выраженная?
- Что такое Поэзия, если не та самая жизнь, расцветившая стихами воображения и рифмою мечты!

¹ А. С. Пушкин, Собр. соч. в 10 томах, т. 9, М., 1962, стр. 40.

— Какое Искусство придумает и выразит все то, что придумывает и выражает Жизнь? *Без проверки Жизнью* ваше Искусство блестящая игрушка, кукла, которую ломают ум и опыт.

— И вы называете Жизнью наш нынешний расчет с временем? И будто Жизнь этот протестованный вексель на счастье, наша черствая радость, наше смешное горе, колыбель, сделанная из обломков гроба отцовского, крошечные страсти, водевильная любовь... это Жизнь?

— Зачем говорите вы о мелочной способности существовать, которую люди так дерзко называют Жизнью?

— Зачем говорите вы о привидении, которое люди, так безбожно, называют Искусством?

— Согласитесь однако ж, что ваше Искусство прекрасная статуя, для которой до сих пор человек делает форму, и едва ли когда-нибудь доделает! <...> это жалкий список с Жизни, пестрый, смешной список — грамота на Прекрасное, подписанная злым духом и написанная навыворот, по арабски.

— Нет! Без Искусства Жизнь похожа на пустыню, на лес, на вспаханное поле, а не на сад цветущий: только Искусство разводит на ней сады очаровательные.

— Постарайтесь помирить их.

— Это невозможно. Огонь и вода никогда не примирятся: либо огонь потухнет, либо вода иссохнет.

— Но что же изображает при этом воду и что огонь?

— Огонь — Поэзия; вода — Жизнь!

— Но Океан, это безмерное собрание воды, разве не Поэзия?

— Можете ли сравнивать эту земляную лужу с океаном огня, Солнцем, истинным символом Поэзии!

— И в луже тонет однако ж человек, называющий себя царем Природы.

— А подлететь к солнцу он и подумать не смеет!

— Он дожидается пока солнце притянет к себе землю поближе!

— Тогда Жизнь и Поэзия помирятся.

— Хорош будет этот мир... Ведь это смерть!

— Да неужели до тех пор люди не узнают, что совершенный мир бывает только на кладбище? ...» (Абд., 1, 7—14).

В приведенном отрывке отразилась склонность Полевого к резким противопоставлениям. Как предметы, так и образы составляют ряд полярных понятий: «поэзия» — «проза»; «пустыня» — «сад цветущий»; «огонь» — «вода»; «океан» — «солнце»; «жизнь» — «смерть». Во всем видна несообразность мира: «горе» — «смешное», «радость» — «черствая», «любовь» — «водевильная», «искусство» — «грамота на Прекрасное», но написана она «навыворот», «по-арабски».

Основная тема многих романтических произведений Поле-

вого оппозиционна; в ней ставится проблема взаимоотношения Искусства и Жизни², Художника и «толпы».

Поэзия, Искусство, Художества, вдохновение — все эти высшие ценности воспринимаются либо с точки зрения человека их понимающего, который сам относится к миру Искусства, либо с точки зрения сознания «толпы». В сравнениях-идентификациях формулируются оценки этих понятий: *Поэзия* «есть в самом деле или смешное ослепление, или безумие, или случайная удача, обмолвка неба на земле.» (Абд., 4, 233). *Искусства и Художества для людей* — «забава от нечего делать, что-то в роде косморамы, на которую смотрят они сквозь шлифованное стекло, требуя от нее условной перспективы» (Живописец, 183).

Понятие «жизнь» в сравнениях-идентификациях, как и в сравнениях типа «А как В» за редким исключением характеризуется с точки зрения ее полезности, смысла: *Жизнь Элеоноры* — «жизнь без жизни, счет дней на блестящих часах, глупые куранты на городской башне <...>» (Абд., 1, 184); о людях одаренных, но незаметных Полевой говорит: «если жизнь их останется единственно маяком, предостерегающим тысячи маленьких людей от губительных камней и мелей океана жизни — не довольно ли и этого?» (Абд., 4, 187).

Вывод, как правило, пессимистичен: «толпа» не понимает людей умных, одаренных, их жизнь в силу этого становится бессмысленной.

Любовь также бывает разной в зависимости от основной оппозиции. Настоящая любовь, — это «пламя», «пожар», даже «яд», в противоположность любви-«лампадке». Образы к первой: «огонь трескучий», «дикое пламя», «вихрь огненный» — более традиционны, их обязательный компонент — «огонь». Любовь представителя «толпы» характеризуется иными образами, от «лампадки» (слабый огонек, легко гаснет) до язвительных характеристик: «звонки жизни», «холодный расчет на счастье». «Наша земная любовь не есть ли отблеск любви вечной, огня небесного, украденного — говорили Греки — Прометеем каким-то» (Живописец, 246); «о, как бы все возвысилось, расцвело, ожило передо мною, когда бы любовь моя была счастлива, увлажала глаза мои слезами радости; когда бы она была хоть трескучим, диким, но взаимным пламенем, в котором я сгорал бы самдруг...» (Живописец, 290); «когда-нибудь я расскажу тебе все страдания, какие перенес я от этого яда жизни...» (Живописец, 86); «женщина, для которой любовь была холодным расчетом на счастье, а не бурным, увлекающим порывом, не вихрем огненным, от которого кружится голова, кипит кровь, и сердце требует горя, горечи, потому что ему мало

² Отмеченным для стиля Полевого является написание некоторых понятий, таких как: «Искусство», «Поэзия», «Жизнь» и др., с прописной буквы.

радости любить и быть любимым» (Абд., 2, 107); «о любви? — Это была лампадка, которую засветил я в моем уединении. И несколько времени освещала она приветным светом мрак моей тюрьмы» (Абд., 4, 237); «тихая любовь Генриетты не была ли благодетельною лампадою в сумраке твоей жизни, и перед ней не извивались ли твои мысли, не светились ли твои идеи добром и радостью» (Абд., 3, 130); «ей весело играть в эту ничтожную любовь, в этот звонок жизни, по которому веселая радость и крошечное удовольствие является, когда их позовут!» (Живописец, 275); современная любовь — «это дорогая старинная монета, которую негде разменять, которую оценит только знаток. Если кто-нибудь крадет ее, то переливает ее во что-нибудь, как простой золотой луидор» (Абд., 3, 28).

В круг определяемых входят еще понятия: век, прошедшее, слова, произведения искусства, счастье, доброе имя человека.

«Наш век — монета, истертая употреблением, обрезанная, вытравленная Жидами и меновщиками» (Абд., 2, 4); *прошедшее Вильгельма* — «это мелкая ткань пошлого узора, жалкий подбой будущей жизни моей, переход через вязкое болото, где мог я утонуть и погибнуть в тине болотной...» (Абд., 4, 173); «а люди еще так гордятся своею честью, своею добродетелью, честным именем — позолоченною вывескою над отвратительным трактиром!...» (Абд., 4, 58).

Между предметом и образом нет стилистического столкновения «высокого» с «низким», как у Марлинского. У Полевого образ к «высокому» предмету не относится к сфере стилистически «низкого», он из той же стилистической сферы, но ценность его сомнительна (вещь уже пришла в негодность или является подделкой под ценную).

В образах к прошедшему поэта, честному имени и веку встречаются эпитеты: *мелкий, пошлый, отвратительный, истертый, вытравленный*. Другие предметы, которые для автора несомненно представляют высшие ценности (*счастье, произведения искусства* и др.), в действительности лишь «дремота от макового питья», «переделка вдохновения в предмет торговли», «крошки от чужой роскошной трапезы». Например: «*сердце и душа поэта — целый мир; его стихи — бедные изгнанники из этого мира, одинокие, грустные изгнанники*» (Абд., 1, 186). *Счастье людей — дремота, произведенная маковым питьем, душа художника не создана для этой сладкой дремоты; учение (в Германии) — это смесь невежества с пыткой ума; мысль о славе, мечты художника — шипучие змеи, отравляющие жизнь; рекомендация — адресный билет общества; копия с Мадонны — переделка вдохновения в предмет торговли; известность — это скелет с насмешливою маскою на лице; Вильгельм о своих будущих произведениях: это «крошки после роскошной трапезы Шекспиров и Гете».*

Поэт и Художник оцениваются также с точки зрения основной оппозиции. Полевой определяет, что представляют собой Поэт и Художник на самом деле и как они выглядят в представлении толпы.

«Истинный художник — это царь среди людей, волшебник среди Природы; на голос его преклоняется народ; по мановению руки его пляшут толпы невидимых духов; страсти облакаются в живые образы; гроб сказывает свой ответ!» (Живописец, 108); *душа поэта — море, океан, который волнуют вечные страсти.* Это настоящая сущность художника. Не так выглядит он в представлении «толпы»: *«Человек, посвятивший себя Поэзии, Живописи, Ваянию, если он занимается этим не как ремеслом, что это такое в глазах других? Сумасшедший, который надувает мыльные пузырьки»* (Абд., 4, 211).

Люди, составляющие противоположность поэту, герою — это *стая искусно воющих волков; откупщики ума, подрядчики добродетели; толпа — это бурные волны, увлекающие в своем диком стремлении; публика — это тысячеглавое, рыкающее, воющее привидение, «прихотливое, неопределенное, странное создание, урод и красавец, шалун и мудрец, старик и дитя, смешение всякого добра и зла!»* (Абд., 2, 104).

Страсти — чудища, но человек без страстей — это «воздух без азота, земля без Океана, небо без бурь и грома, свет без тени...» (Абд., 1, 226). Человек, даже самый сильный — только *«муравей в руках неизменной, невидимой, грозной, неумолимой Судьбы, и все замысли его — муравейник, который едва устроит он, как одно прикосновение нежданного события взрывает его в основании, разрушая мелкое, прекрасное устройство!»* (Абд., 4, 3).

Судьба затирает иногда меж людьми обыкновенными выдающихся людей, каким был отец Вильгельма: *«это был величественный дуб, еще более — исполинский баобаб, возросший на обработанной, разбитой на мелкие участки ниве — и кто мог понять, оценить его? Кто мог принять на свою между это странное исполинское создание природы, и умел бы извлечь из него все выгоды его бытия? Он мешал, ему мешали; топор глупого мужика заключил договор с червяком; они уничтожили великана»* (Абд., 4, 181). В последнем случае сравнение переходит в аллэгорю, повествование переходит только в один план, план образа, и не расшифровывается.

Еще несколько характеристик человека: *«Вообразите неподвижную статую из синего надгробного мрамора с желтыми пятнами — это наш бедный Хилей!»* (Абд., 3, 148); *«бабочка с блестящими крыльями, до сих пор лежавшая бедною куколкой — он [Вильгельм] увлекся новостью своих отношений <...>»* (Абд., 3, 131); *«в самом деле я [Вильгельм] сделался библиотекою, только та была беда, что томы в этой библиотеке расстав-*

лены были без порядка, без каталога, и многие вверх ногами» (Абд., 4, 203).

Женщина вообще — иероглиф, многозначительнее Мемфисского скарабея; душа женщины не рай, но раек. В остальных случаях повторяются образы, о которых уже говорилось в простых сравнениях: *девушка — живая поэзия; падший небесный дух; мечта поэта; чудное существо, залог мира между небом и землей*.

Сердце человеческое — «это храм, где воздвигается жертвенник одному» (Живописец, 260); «сердце матери — алтарь доброты» (Абд., 4, 243).

Изредка сравнения-идентификации характеризуют внешность: «Пристально глядя на него, я ничего особенного не находил в его лице; но что-то необыкновенно доброе и простодушное оказывалось во всех его движениях. Это была Поэзия своего рода — народная песня, пропетая добрым весельчаком» (Живописец, 232); «что-то презрительное являлось на обоих концах рта его, на этом пункте перспективы печалей и радостей, выражаемых улыбкою человеческою» (Абд., 3, 79); *глаза человека — обломок неба на земле*.

Сравнения-идентификации, где в качестве сравниваемого выступает природа, у Полевого так же редки, как и обычные сравнения этого класса: «Вот она — Природа в цепях Искусства человеческого, бледная, вытянутая, худая, зашнурованная, жалкая — вольная тюрьма, где человек выгладил себе несколько аршин дорожек для прогулки, наклеил несколько кусков дерну, и называет их лугом, посадил несколько деревьев и зовет их лесом! Бедный! он не смеет даже удалиться от пыльной городской дороги, он крепко держится за хвост этой грязной змеи сует и скорбей...» (Абд., 3, 96).

Случаи, где бы вещи выступали в качестве сравниваемых предметов, настолько редки; что мы на них не останавливаемся.

1.3. Малочисленность сравнений-идентификаций позволяет сделать вывод о невыраженности их значимости для языка произведений Одоевского. Они представляют собою отдельные замечания к разным объектам описания: *нынешняя литература — казнь, ниспосланная на ледяное общество нашего века*; в свете встречаются супруги, «для которых собственный дом есть род Калмыцкой кибитки, годной лишь для ночлега»; *многолюдный город, — странное чудовище, складенное из груди камней; поэзия, философия — облако*.

2.1. В итоге, в языке произведений русских романтиков (А. Марлинского, Н. Полевого, В. Одоевского) нами отмечено четыре структурных типа сравнений:

- 1) А действует как В («любовь исчезла как дым»);
- 2) А и В обладают одним и тем же качеством («мысль чистая, как слеза»);

3) А сходно с В по внешнему виду или впечатлению, которое оба производят на говорящего («эта любовь похожа на дыхание дитяти, уснувшего на руках у матери»);

4) А есть В. При этом подразумевается, что идентификация условна. Утверждением, что одно есть другое, как раз усиливается их противопоставленность. Приравнивается в них один определенный смысл. Такие, казалось бы, несопоставимые понятия как «сердце» и «Оружейная палата» сходны тем, что оба являются «местом хранения ценностей». Их идентифицированием автор подчеркивает, «выпячивает» их внешнюю несхожесть, делает троп заметным. Метафоризация образа (В) приводит к тому, что образ превращается в перифразированное наименование предмета (А). От сравнения по сути дела остается только форма «А есть В» («любовь — весна сердца»). Поскольку «весна сердца» понятие «нереальное», «неправильное», то и приравнивание к нему становится приравниванием двух названий одного и того же предмета (явления).

Структурное присутствие сравнительного союза или даже идентифицирующего союза-замены позволяет предмету (тому, что сравнивается) и образу (тому, с чем сравнивается) выступать в своих прямых значениях. В этом заключается основное отличие сравнений (в том числе сравнений-идентификаций) от метафор, где вследствие отсутствия в их структуре даже места для сравнительного союза один из элементов всегда выступает в переносном значении.

В 6 исследованных текстах Марлинского³ нами отмечено всего около 1200 сравнений (из них примерно 180 — сравнения-идентификации), в трех повестях Полевого⁴, по объему текста равных 6 повестям Марлинского, сравнений отмечено около 350 (сравнений-идентификаций около 120, т. е. почти треть). Тексты Одоевского⁵, по объему равные примерно половине текстов Полевого и Марлинского, содержат около 80 сравнений, из которых менее 10 — сравнения-идентификации.

Сопоставление цифровых данных позволяет говорить о необычайной насыщенности сравнениями языка произведений Марлинского в отличие от Полевого и Одоевского и об особой роли сравнений-идентификаций в языке произведений Полевого.

Семантическая структура сравнений, равно как и сравнений-идентификаций, у названных писателей также значительно различается. Как Полевой, так и Марлинский пользуются сравнениями-идентификациями в основном для всесторонней характеристики героев и различных понятий из семантического класса «человек». Для Полевого предпочтительнее характеристики ге-

³ «Аммалат-бек», «Испытание», «Лейтенант Белозор», «Мореход Никитин», «Мулла-Нур», «Фрегат «Надежда».

⁴ «Аббадонна», «Живописец», «Рассказы русского солдата».

⁵ «Русские ночи», «Новый год», «Сильфида», «Княжна Мими», Imbroglia.

роев и определенной группы понятий, связанных с темой «искусство».

Выявляется тенденция Полевого к ярким многоступенчатым оппозициям и пристрастие к каламбуру и иронии у Марлинского. Марлинский сталкивает при этом понятия далекие семантически («природа» — «культура», «живое» — «неживое») и стилистически («высокое» — «низкое»). Для Полевого столкновение стилистически далекого не столь значимо, зато значимой становится семантическая оппозиционность. Эта оппозиционность носит иной характер, чем у Марлинского. Полевой противопоставляет, например, понятия «ангел» — «демон» (оба относятся к области «культура»); «жизнь» — «смерть» (оба «неживое»; класс «человек»); «огонь» — «вода»; «океан» — «солнце» («природа»). Эти оппозиции, в свою очередь, используются Полевым для построения новых, как бы вторичных оппозиций: *Элеонора — демон, Генриетта — ангел; огонь, Солнце — Поэзия; вода — жизнь; жизнь без Искусства — пустыня*. Здесь противопоставляются уже такие далекие области как «природа» — «культура».

Почти все определяемые понятия и герои оцениваются Полевым с двух противоположных точек зрения: человека из мира Искусства (Поэта, Художника) и «толпы».

В сравнениях-идентификациях Полевого нет места шутке, здесь автор высказывает свое отношение к тем или иным героям, духовным ценностям. В то же время оценка эта дана через образы, которые не могут быть в данном случае стилистически «низкими».

Тематика произведений Полевого и Марлинского во многом различается, тем не менее целый ряд определяемых понятий совпадает. В качестве предметов в сравнениях-идентификациях у обоих выступают: жизнь, любовь, дружба, страсти, доброе имя человека (Полевой), доброе имя девушки (Марлинский). Состав определяемых понятий у Марлинского намного шире, чем у Полевого, но заметно отсутствие в нем темы искусства и поэзии, которым в сравнениях Полевого уделяется столь большое внимание. У Марлинского, в отличие от Полевого, много места уделено определению понятия «сердце». Предметы класса «вещь» в сравнениях-идентификациях Марлинским определяются редко, у Полевого такие сравнения-идентификации отсутствуют вовсе.

К статье прилагается перечень предметов, которые в системе сравнений каждого из трех указываемых авторов имеют более одного образа. В основу перечня взяты сравнения всех типов.

Приложение

В список включены предметы, встречающиеся более чем в одном сравнении и приводятся соответствующие образы к этим предметам. Признаки сравнений опущены.

А. А. Бестужев-Марлинский

- Буруны, гряды бурунов** ~ печь, ~ рубеж жизни и смерти;
вал, валы ~ стекло, ~ ратники, ~ стада китов, ~ стадо барашков, ~ таран;
ветер, ветерочек ~ бес, ~ клад, ~ нынешняя литература, ~ лисья шуба,
~ светская женщина;
(горный) ~ ночная птица;
взор, взоры ~ слеза, ~ падушие звезды, ~ два сокола, ~ масло, ~ зер-
кало;
(Наполеона) ~ молния;
волна, волны ~ жемчуг, ~ серебряные колосья, ~ радужные снопы,
~ растопленное серебро, ~ фосфорная пена, ~ столетия, ~ друзья,
~ стихи Пушкина;
воображение (романтическое) ~ плум-пудинг;
(гусара) ~ калейдоскоп;
воспоминание, воспоминания ~ змея, ~ гонцы неутомимые;
глаз, глаза ~ огниво, ~ яблоко познания добра и зла, ~ волна моря;
~ браслетные яхонты, ~ остря кинжалов, ~ два пистолетных дула;
голос, голоса ~ металлическая струна цитры, ~ труба, ~ жужжание пчели-
ного роя, ~ песня соловьиная;
гора, горы ~ ладонь, ~ сонные грезы;
губы, губки ~ заря, ~ жемчужная раковина;
день ~ усталый путник, ~ богатый дядя;
дерево, деревья ~ дань раскаяния за злое дело или залог надежды на доб-
рое, ~ узник,
(миндальные) ~ куполы пагод;
душа ~ голая скала, ~ океан, ~ море, ~ индийская перн, ~ разор-
ванный вексель;
желание, желания ~ бразильский апельсин, ~ волосатики, ~ кактус, ~ кресс-
салат, ~ птички;
жизнь ~ удав, ~ перчатка, ~ платок, ~ уксус, ~ медная пула;
зелень ~ покрывало, ~ фата;
имя (чье-либо) ~ боевая пушка, ~ пушка тревоги;
(доброе) имя (девушки) ~ крылья мотылька;
(женщины) ~ хрустальный бокал;
лица, лицо ~ книга Семи печатей, ~ восклицательные знаки, ~ гирлянда
мечтаний, ~ солнечные часы; ~ осенняя ночь, ~ утреннее небо,
~ зеркало души; ~ молодой сыр, ~ снег Шах-дага, ~ месяц;
луч солнца ~ резвун-попугай, ~ рука друга, ~ резвый младенец, ~ чер-
вонцы;
кровь ~ сера, ~ молодая буза, ~ можжевелник;
любовь ~ сновидение, ~ воздух, ~ Мидас, ~ весна сердца, ~ море;
(европейца) ~ луч солнца, играющий на льду;
мечта, мечтания, мечты ~ голубок, ~ великаны, ~ фантазмагорические
тени, ~ благоухание роз;
(юноши) ~ сестра его сердцу;
молния ~ свеча пиршества, ~ лава;
месяц ~ золотая рыбка, ~ жемчужина;
молодость ~ волшебный край жизни, ~ панорама, ~ обнаженная карта;

море ~ хрустальная стена, ~ любовник, ~ умирающий, ~ оживленное серебро, ~ глазетовая дымка, ~ котел, ~ зверь, ~ зеркало, ~ стальной повороненный щит, ~ разлученный (с автором) брат, ~ потерянная любовница, ~ душа;
 (Каспийское) ~ вороненая кольчуга, ~ само человечество;

мысль, мысли ~ камень преткновения, ~ голубь, отпущенный с ковчега, ~ улитковые линии, ~ осенние листья, ~ слеза, ~ капли, ~ огненный поток, ~ орленок, ~ ястребы, ~ деньги;

небо ~ скупец, ~ взор девственницы, ~ ласковая мать;

нос, носы ~ флюгер, ~ кедр ливанский, ~ духовой инструмент, (таможенного) ~ самый чувствительный инструмент в своем роде;

облако, облака ~ ворон, ~ недобрые люди, ~ огневые думы, ~ разбойники Лезгины, ~ стадо диких коней, ~ раздернутый полог; ~ губки;

очи ~ маятник, ~ приветные звездочки;

печаль, печали ~ ханская жена, ~ серна, ~ старые перья;

платонизм ~ милый каплун в нравственном мире, ~ Калиостро, ~ цветок, соединяющий в чашечке своей оба пола, ~ ледяная гора, ~ ковер, постланный в ноги детей, ~ граничная яма;

природа ~ человек, ~ невеста;

разлука ~ ледяная стена, ~ волшебный фонарь, ~ Тимур-Ленг;

рассудок ~ доктор философии, ~ пустая бутылка;

разговор ~ мотылек, ~ пчела, ~ вафли;

сердце, сердца ~ парус, ~ волна, ~ волшебная прялка, ~ губка, ~ голубь, ~ шампанское, ~ колокольчик, ~ младенец, подкинутый безжалостною матерью к чужим воротам, ~ лампада, ~ плавкое стекло, ~ ночной цветок, ~ подземная жила, ~ пустой дом, ~ многоценный перл, ~ голубок, ~ книга Седжилъ, ~ мильтонов эмпирей ~ пузырек, ~ тронная подушка персидского падишаха; ~ жертва очистительная, ~ волшебный фонарь, ~ телескоп, ~ вестминстерский кабинет.
 (автора) ~ Оружейная палата
 (англичанна) ~ кокосовый орех;
 (женщины) ~ склянка с духами;
 (юноши) ~ лядунка с порохом;

слезы ~ янтарная смола, ~ река (Северная Двина);

слово, слова ~ ключья паруса, ~ электрический фейерверк, ~ иголки, ~ железный гвоздь, ~ сахарный ногуль, ~ розовая вода, ~ раскаленное железо, ~ масло, ~ шаль, ~ семена;

скала, скалы ~ наковальня Перуна, ~ кости;

смерчи ~ бесы, ~ дух бурь, описанный Камозном;

солнце ~ «золотой цвет», ~ докучливый гость, ~ лицо английского пивовара, ~ сердце мира;

связь, связи ~ игрушка, ~ трюфели;

страсть, страстишка, страсти ~ прилипчивые болезни, ~ жемчужина, ~ домашние животные;

тучи, тучки ~ изорванные знамена после боя, ~ волны, ~ победители, ~ шпионы, ~ крылья ангелов;

хребет, хребты (гор) ~ сахарная голова, ~ великанские головы, ~ валы, вздутые Божиим гневом в страшный день потопа;

Терек ~ гений, ~ меч, ~ лютый зверь, ~ мусульманин, ~ работник;

надежда ~ сирена морская;
 (у влюбленных) ~ бесконечный клубок;

усы ~ крылья огромного носа, ~ надежды, ~ эпиграммы Пушкина;
 (молодые) ~ живой мост между двух коралловых ротиков;

занавес (театральный) ~ туман германской поэзии, ~ занавес судьбы;

карбас ~ утка, ~ бешеный конь, ~ гоголь, ~ сокол, ~ черепаха;

корабль, корабли ~ конь, ~ пловучий ледник, ~ прикованный великан, ~ председатель палаты; ~ шахматы Титанов;

партер ~ заря, ~ непотухший запад;

парус, паруса ~ пловучая стена, ~ передник десятилетней девочки;
свеча, свечи ~ разум, ~ букеты;
рецепт, рецепты ~ майский день, ~ векселя на получение здоровья,
~ контрамарки на вход в кладбище;
флаг ~ чадра, ~ молния;
флот ~ станица лебедей, ~ крепость, воздвигаемая со дна.

Н. А. Полевой

Будущее ~ грозный исполин, ~ злой враг, ~ огромная гора с молниями и
льдами на вершине, ~ широкая дорога к счастью;
бутылка (пустая) ~ старая актриса, ~ стих без мысли, ~ скромная дев-
чонка;
вдохновение ~ Зевес, ~ игрушки;
глаза ~ звезды, ~ обломок неба на земле, ~ горящие угли;
душа ~ ключ нагорной воды;
(женщины) ~ наше небо на земле, ~ раек, ~ стекло;
(поэта) ~ море, ~ океан;
драма (жанр) ~ Ваграм, Бородино, Полтава гения; ~ бой со славою гро-
мами;
жизнь ~ ткань из зла и добра, ~ Поэзия, прозою выраженная, ~ глупые
куранты на городской башне, ~ протестованный вексель на счастье,
~ черствая радость, ~ смешное горе, ~ колыбель из обломков гроба
отцовского, ~ скрытый, мутный и безвестный поток, ~ японская ваза,
расписанная цветами;
(для женщины) ~ занятие в роде хозяйства, ~ чулок, ~ кружева;
известность ~ младенчество славы, ~ скелет с насмешливою маскою на
лице;
Искусство ~ игрушка, ~ кукла, ~ привидение, ~ прекрасная статуя,
жалкий список с жизни, ~ горшки с цветами, ~ колонны, которые ниче-
го не поддерживают;
(и художества) ~ косморама;
идея, идеи ~ солнце, срисованное помелом с настоящего солнца, ~ колеса
многосложной машины;
любовь ~ воздух, ~ дым, ~ дыхание дитяти, ~ лампада, ~ электрическая
сила, ~ отблеск огня небесного, ~ пламя, ~ яд жизни, ~ вихрь огнен-
ный, ~ звонок жизни, ~ дорогая старинная монета;
настоящее ~ переход через гнилой мостик, ~ веселая переправа в легком
челноке;
облака ~ сонмы святых, ~ образы Богоматери, ~ украшения храма Пред-
вечного;
ночь ~ туча, ~ вороново крыло;
поля ~ рябая рожь, ~ шахматы;
Поэзия ~ огонь, ~ жизнь, расцвеченная стихами воображения;
природа ~ кокетка;
(в цепях искусства) ~ вольная тюрьма;
прошедшее ~ утомительный путь через пропасти и бездны, ~ страна живо-
писных ужасов, ~ мелкая ткань пошлого узора, ~ жалкий подбой
будущей жизни, ~ переход через вязкое болото;
радость ~ добрый жилец, ~ временная гостья;
советы ~ барабаны, ~ ветерочек на поверхности озера;
слова ~ река, ~ животворная роса, ~ снег необитаемой пустыни;
сердце ~ храм;
(матери) ~ алтарь доброты;
страсти ~ чудища на дне океана, ~ бури Эола;
щеки ~ огонь, ~ заря небесная.

Волны ~ разъяренные тигры, ~ серебро;
душа ~ странник;
(поэта) ~ мемнонова статуя;
жизнь ~ бабочка, ~ материнская грудь, ~ мексиканские жрецы, прекрасный образ женщины, ~ тать, ~ пышный, роскошный цвет;
искусство ~ почтенная старая женщина;
(и науки) ~ повязка на голове ребенка;
мысль, мысли ~ поплавок, ~ сновидения, ~ едва приметная звездочка, ~ блистательные кометы;
(Мальтуса) ~ растопленный свинец;
наслаждение ~ пламенная дева, ~ тлеющий металл;
природа ~ нагая, но обутая женщина, ~ остов прекрасной женщины;
(и человек) ~ Титаны;
произведения (музыка) Баха ~ комментарий к поэме, ~ предисловие к роману, ~ вист посреди концерта, ~ старая газета посреди новых иностранных журналов, ~ гробница Псамметиха, ~ бесстрастие мучеников на кострах язычества;
человек, люди ~ взнузданный конь, ~ растение, ~ Эдип, ~ бессмысленное солнце.

СПИСОК СОКРАЩЕНИЙ

А. Б. — А. Марлинский, Амалат-бек. Второе полное собрание сочинений, т. 2, СПб., 1847.
Исп. — А. Марлинский, Испытание, там же, т. 1;
Л. Бел. — А. Марлинский, Лейтенант Белозор, там же, т. 1;
М. - Нур — А. Марлинский, Мулла-Нур, там же;
Фр. Н. — А. Марлинский, Фрегат «Надежда», там же;
Абд. 1 — Н. Полевой, Аббадонна, т. 1, М., 1834;
Абд. 2 — там же, т. 2;
Абд. 3 — там же, т. 3;
Абд. 4 — там же, т. 4;
Живописец — Н. Полевой, Мечты и жизнь, т. 2, М., 1833;
П., 4, 9 — А. С. Пушкин, Евгений Онегин, Собрание сочинений в 10 томах, т. 4, 9, М., 1960.

Статья поступила в редакцию
в январе 1972 г.

**СТРУКТУРА И ФУНКЦИИ ИМЕННОЙ МЕТАФОРЫ
ТИПА NⁿN^p В ЯЗЫКЕ ПРОИЗВЕДЕНИЙ
А. А. БЕСТУЖЕВА-МАРЛИНСКОГО**

Х. Д. Лезметс

Кроме метафорических эпитетов в систему именных метафор Марлинского входят словосочетания типа: *искры страсти, язык жизни, лучи славы, уста судьбы, океан жизни* и др. Это именные метафоры так называемого генитивного типа. Для наглядности обозначим их формулой NⁿN^p. Формула означает, что словосочетание состоит из управляющего существительного в Им. п. (Nⁿ) и управляемого существительного в Род. п. (N^p). Определяемым («предметом») в метафоре типа NⁿN^p является последний компонент (N^p), определяющим, «образом» — первый (Nⁿ).

Оба компонента метафоры типа NⁿN^p могут быть распространены определением, при этом возможны следующие варианты: ANⁿN^p, NⁿAN^p, ANⁿAN^p. Определения могут быть как логическими (дополняющими, конкретизирующими значение существительного): *пуховая подушка клеветы, тихая жалоба ключа, голубой шатер дня* (ANⁿN^p), *почки добрых склонностей* (NⁿAN^p), так и метафорическими: *золотая смородина пуговиц, воздушная нить мечтаний, живая цепь кораблей* (ANⁿN^p), *едкий окисел свинцовой истины* (ANⁿAN^p). В случае метафорического определения возникает двойное нарушение правил семантического сближения понятий в пределах одного выражения, чем создается сложное трехчленное метафорическое единство.

Любая метафора, основываясь на сравнении, отличается от сравнения тем, что в ней отсутствует такой существенный структурный компонент, как сравнительный союз. Именная метафора типа NⁿN^p представляет собою семантический синтез сравнения, основанного на пропорции.

Ученик А. А. Потемни, представитель психологической школы В. И. Харциев считал, что сущностью метафоры является заключение по аналогии. Всякая «неизбежная, необходимая метафора (не ради перебора звуков)», по его мнению представляет собой «движение мысли», которое можно изобразить пропорцией

с четвертым неизвестным членом: вода: капля = жалость : капля жалости.¹ Составим соответствующие пропорции для некоторых метафор Марлинского (*искры страсти, золото поэзии, лезвие насмешки*):

огонь : искры = страсть : искры страсти;
металлы (по ценности) : золото = поэзия : золото поэзии;
нож : лезвие ножа = насмешка : лезвие насмешки.

Действие насмешки сравнивается с действием ножа, ценность поэзии с ценностью самого дорогого металла, проявление страсти, могущей развиться или исчезнуть, с искрами огня.

Определение Харциева вызывает возражения, поскольку сводит механизм метафоры к определенной логической структуре и, так сказать, насильственно логизирует многозначность поэтической семантики. Однако, в определенном смысле он, безусловно, прав: Харциев видит основу метафорического значения не в каком-либо новом наименовании предмета или значения, а в установлении новых типов соотношений между предметами и значениями.

Именные метафоры, как и вообще метафоры, делятся на общеязыковые, общепоэтические и индивидуальные. Последние две группы зависят в свою очередь от эпохи и школы, к которым принадлежит автор.

Круг метафор, строящихся по типу N^uN^p , их значение и функции в поэзии XVIII — начала XIX вв., в частности, в поэзии молодого Пушкина, подробно описаны в работе А. Д. Григорьевой.²

Марлинский широко пользуется кругом общепоэтических именных метафор типа N^uN^p , в которых образами для выражения силы чувства выступают *огонь, пламя, искры* (зарождающееся или исчезающее чувство), *жар и пыл*, например: *огонь любви, нетерпения, желаний, восторга, гнева; пламя взаимности, страсти, бешенства, битвы; пыл страсти, негодования, юности, огорчения; искры страсти, чувства, памяти, души, совести; искра веселости и здоровья; пожар негодования*. Логическим следствием таких метафор является сочетание *пепел сердца*.

Метафоры приведенной группы у Марлинского зачастую бывают распространены определениями-прилагательными: *таинственный огонь желаний, огонь порочных желаний, искра чистой совести, жгучие искры желаний, вспышка прекрасного чувства* и т. п.

Несмотря на то, что круг метафор, строящихся на сопоставлении «огонь» — «чувства», в произведениях Марлинского до-

¹ В. И. Харциев, *Элементарные формы поэзии*, — Сб.: Вопросы теории и психологии творчества, Харьков, 1907, стр. 193—195.

² А. Д. Григорьева, *Поэтическая фразеология Пушкина*, — Сб.: Поэтическая фразеология Пушкина, М., 1969.

вольно обширен, мы находим и случаи намеренного отрицания таких метафор. У писателей-реалистов это отрицание выразилось в полном отбрасывании подобных метафор-штампов, Марлинский же в целях отрицания прибегает к иронии. Для этого он чаще всего сталкивает понятия семантически и стилистически наиболее отдаленные. Правин страстно влюблен в княгиню Веру (предмет «высокий»). Однако, в письме к другу-моряку он следующим образом отзывается о чарах княгини: «Да и какая бы голова устояла против *электрической батареи княгини Веры?*» (Фр. Н., 49).* «Электрическая батарея» в художественной системе Марлинского не относится к числу «высоких» предметов.

Подобные метафоры, взятые вне контекста, вне системы образных средств Марлинского, вызвали со стороны некоторых исследователей упрек в «вычурности», хотя на наш взгляд, речь может идти как раз о преодолении определенного круга банальных метафор. В доказательство сказанного приводим еще ряд примеров: «нет такой дамы, которая б устояла против *огня стальных моих очков и гармонии серебряных шпор!*» (Фр. Н., 57); «вы до золотника знаете, что весит поцелуй на весах неба, и какую тень бросает он на герб. Признаюсь вам, я не постигал никогда *градусов любви по Реомюру*» (Фр. Н., 93); «не всех птиц можно стрелять сидячих — иных выгоднее на лету; Вера принадлежала к числу последних. Недоступная ничтожности вертопрахов, несгораемая от *мышьего огня светских болтунов*, закруженная вихрем света, в который только что явилась — она была равнодушна» (Фр. Н., 93); «время залечивает даже *ядовитые раны ненависти*: мудрено ли ему выдымить *фосфорное пламя любви*» (Исп., 6).

Наряду с метафорами *пламенное наречие взоров, пламенная речь взоров — огонь стальных моих очков*. Впрочем, в контексте встречается ироническое употребление метафор, которые сами по себе не содержат иронии, таких как, *пламенное наречие взоров*.

На фоне «стертости», банальности метафор, в которых чувства характеризуются с помощью образов, основанных на понятии «огонь», метафоры Марлинского, где эта «стертость» намеренно подчеркивается (обычно иронически), начинают как бы вторично функционировать в роли отрицания банальности. Следует отметить, что ироничны метафоры с вариациями образа «огня», характеризующего чувства, только в светских повестях. В свете чувства не могут быть настоящими, поэтому *огонь — мыший, пламя — фосфорное*.

Противоположным образу «огня» при характеристике чувств является образ «льда», «холода». Этот образ навевают такие чувства как *горе, страх, презрение, разлука: холод страха, мороз*

* Здесь и далее см. список сокращений предыдущей статьи.

страха; ледяная вершина презрения; зима настоящего горя; ледяной истукан целомудрия; полярный круг отсутствия от милого предмета.

Если огонь со своей способностью жечь, испепелять, издавна выступал как образ для выражения силы чувства, то вода с ее способностью постоянного движения, способностью захлестнуть и увлечь с собою (поток, река), существовать в неизмеримом человеческим глазом количестве (океан, море) и т. д., могла служить и служила для характеристики чувств и речи человека с соответствующей стороны. «Огонь — лед» характеризуют чувства и страсти качественно, а «вода (океан, поток, река)» — количественно.

У Марлинского эта группа метафор представлена довольно широко: *поток радости, красноречия, пусторечья; океан любви, благодати; море блаженства; прилив красноречия; вал страсти.* Распространение метафор приведенной группы с помощью определений является средством усиления образности, выразительности, но не отрицания образа: *красная река похвал; светлые волны любви; неистощимый родник споров и разговоров; мятежные буруны противоположных страстей; буйный поток угроз и проклятий; мутное море светских предассудков.*

Море, океан («вода») могли характеризовать не только чувства, но и большое количество традиционно закрепленных предметов: *море света; море зелени; реки крови; поток голод; пучина дали; волны света; капли жизни* (ср. *океан жизни*).

Ветер, вихрь способны оторвать от земли, закружить. На этом их свойстве строится сопоставление, порождающее следующие метафоры: *вихрь забав; вихорь мыслей; вихрь света; ветер моды, бессмертия.*

Чувства грусти, сомнения могут постепенно охватывать человека. Для их образной характеристики Марлинский пользуется общепозитическими метафорами: *облака сомнения; пелена сомнения; тень сомнения, печали; туман грусти.* Непрочность надежды, способность исчезнуть Марлинский выражает традиционной метафорой *дым надежды.*

Несколько иную семантическую основу имеет метафора *туман германской поэзии.* Образ тумана в данном случае отражает литературные мнения эпохи. После выхода сборника «Мнемосина», издаваемого Одоевским и Кюхельбекером, понятия «туман», «туманный» стали символами русского «псевдоромантизма», произведения которого, по мнению Кюхельбекера, вялы, мутны и безжизненны. Кюхельбекер пишет: «Картины везде одни и те же: луна, которая — разумеется — уныла и бледна, <...> в особенности же туман: *туманы над водами, туманы над бором, туманы над полями, туман в голове сочинителя*»

<курсив мой, Х. Л.>³. В тон ему Одоевский высмеивает «самозванцев-романтиков», «которые глаз не сводят с *туманной дали*».⁴

Пушкин в «Евгении Онегине» также задевает эту тему:

«Он [Ленский] пел разлуку и печаль,

И нечто, и *туманну даль*,

И романтические розы; <...>

Он пел поблеклый жизни цвет

Без малого в осмнадцать лет» (П., 4, 41).

Марлинский, создавая сравнение «передний занавес, *бледный как туман германской поэзии*» (Фр. Н., 142), несомненно имел в виду вышензложенный подтекст.

Дождь, град, роса являются в основном образами к речи, словам: *роса слов, град насмешек, мыльный дождь нравоучений*.

Метафоры Марлинского, где в качестве образов выступают «вода», «ветер», «дождь», «вихрь», «туман», «облака», «град», «роса» (т. е. реалии неживой природы) в основном укладываются в рамки общепозитивской метафоры нач. XIX в. При рассмотрении метафор, в которых образом служат различные состояния огня (*пламень, пыл, жар* и др.), выясняется тенденция к отрицанию этого образа.

Круг образов из семантической области явлений природы, определяющих отвлеченные состояния и внутренний мир человека, в метафорах Марлинского приведенными случаями не исчерпывается. Как в уже рассмотренных случаях, образы бывают более традиционными (*цветки справедливости, великодушия, бескорыстия, милости; семена Божьего страха, жизни и смерти, зла и злобы; цветы красноречия; песчинки бытия; звезда свободы; лава столетий*) и менее традиционными: *почки добрых склонностей; созвездие брака; сумерки чести; зернышко терпения; грозди брани; млечный путь голубых, серых, черных глаз*.

Характерной особенностью метафоризации у Марлинского является антропоморфизм. Природа, ее отдельные части внешне сходны с человеком: *око солнца; зев тенгинской пасти; гортань ущелия; бока пропасти; перси прелестницы-природы; лицо моря, неба, природы; темя горы, снегов; темя Шах-дага; перст бури; кудри лесов, ливня, дыма; румянец роз*. Эти метафоры в творчестве Марлинского не являются простой данью традиции; взаимодействуя с соответствующими сравнениями и глагольными метафорами, они служат выражению авторского отношения к природе, которое заключается в выводе — «природа жива!» Например: «Сладостно <...> открыть очи, после долгого сна, на свежей мураве, под пологом неба; открыть и прямо, уста к устам, увидеть, ощутить *лицо природы*. Невеста всегда милей

³ В. Кюхельбекер, О направлении нашей поэзии, особенно лирической в последнее десятилетие, — «Мнемозина», ч. 11, 1824, стр. 38.

⁴ В. Ф. Одоевский, Следствие сатирической статьи, — «Мнемозина», ч. 11, 1824, стр. 129.

жены <...>, а *природа вечно невеста!*» (М.-Нур, 75); «знакомо ему стало *лицо неба*: по малейшему его румянцу, по малейшей морщинке облачной предугадывал, предсказывал он все прихоти погоды» (Фр. Н., 55); «и неслышимо *природа своей бальзамической рукою стирает с сердца глубокие, ноющие рубцы огорчений, вынимает занозы раскаяния, отвечает прочь думы-смутницы*» (М. Н., 152). Распространение этих метафор всегда служит усилению, подчеркиванию образа: *бальзамическая рука природы; розовые пальчики природы; сжатая рука облаков*. Вот как выглядит Шах-даг в стилизованной речи Гаджи-Юсуфа: «Две тысячи проклятий на голову этого Шах-дага! Насыплю я праху на его *снежное темя!* Видишь, как он вражески принимает гостей! *Заперся в стены и все лесенки убрал внутрь, да еще скалит свои каменные зубы, старая собака!*» (М.-Нур, 86).

Теми же образами характеризуются некоторые отвлеченные понятия: *очи души; рука веры; рука позора; глаз любви; рука времени, судьбы; пята тысячелетий*. Нейтральные метафоры этого типа *рука страха, лицо страха* превращаются у Марлинского в экспрессивно насыщенные: *бледная образина страха; ледяная рука страха, смерти*.

В языке давно перестали восприниматься как образные метафорические словосочетания типа *ножка стула, нос корабля* и др. Однако, сама «стертость» этих метафор может быть поводом для подновления образности. Подновления «стертого» образа Марлинский достигает тремя способами:

1) употреблением в качестве первого компонента стилистически окрашенных слов: *скула фрегата; пасть люка*;

2) намеренным акцентированием «стертости» путем необычного сопоставления, основанного на многозначности слов: «он [урядник] прехладнокровно глядел то на *свой нос*, то на *нос катера*, наблюдая, чтобы он не рыскал» (Фр. Н., 129);

3) распространением словосочетания: *ледяная рука страха*. Природа живет, она обращает к человеку свое лицо, действует на него своей рукой, говорит с ним. Человек, в частности романтический герой Марлинского пытается понять ее язык. Природа выражает себя по-разному, иногда голос ее тих, иногда разгневан; поэт прислушивается к нему: «Бывало, когда все бежали под кровлю, я под дождем бродил по целым часам, прислушиваясь к *говору и реву туч*, или стоял, томясь желанием уловить памятью дивный узор, которым Перун вышивал черный плащ бури» (М.-Нур, 176); «как ни привычны мы к *напоминаниям о смерти голосом природы*, но я не верю, чтоб и самый закоренелый злодей не вздрогнул, когда труба страшного суда воеет раскаленною лавой, иль когда *перст необычайной бури пишет молнией по ночи зловеший приговор Бальтазара*» (М.-Нур, 177); «как романтик нашего времени, одержимый бесом бесконечности, бродит по горам и долам, вызывает с Ман-

фредом или Фаустом гениев стихий и *разгадывает говор листьев, шум водопада, рев моря*». (Л. Бел., 36).

Описывая систему сравнений у Марлинского⁵, мы говорили, что *море, поток, река* и др. (в определенных ситуациях) сравниваются автором с разъяренным зверем. Соответствующим образом они выражают себя: *рев моря, всплесков, бури и валов; рычание потока; рев и ропот моря*.

Способы, которыми явления природы «говорят» с человеком, исключительно разнообразны: *говор листьев; тихая жалоба ключа; грозный зов грома; тихий говор моря; родной язык моря*.

Для поэтики Марлинского характерно наличие языка не только у природы, но и у судьбы, жизни, предметов окружающего мира; свой язык могут иметь и чувства человека: *голос предрассудков, разума, времени, жизни; голос гробов; язык любви; речь сердца; летопись сердца; слово неги и нежности; вещание истуканов*. Примечательная параллель: *язык жизни — молчание могилы*. Молчание может также быть выразительным: *красноречие безмолвия*. В этой группе много ярких, индивидуальных метафор: *свиток судьбы миров и народов; обаятельный лепет жизни; голос обиженной гордости; лепет башмаков; голос вечной, неизменной истины; история сердца; медвежий концерт ветров*. Понять другого человека — значит научиться расшифровывать сердце, душу: *разрешить загадку души; изучить китайскую грамоту души человеческой*.

Природа, ее отдельные явления, отвлеченные чувства человека могут получить характеристики, присущие живому миру, но не присущие человеку: *коршуновы крылья ревности; необъятные крылья неба; жало молний; рожки, рога месяца; крыленки сердца; крыло ветра; железные когти судьбы, оскорбленного самолюбия; креповые крылья глухой темной ночи*.

Распространенной группой метафор типа NⁿN^p у романтиков, в частности у Марлинского, являются уподобления семантически близких действий, состояний человека человеческим же чувствам: *эгоизм страсти, зуд корыстолюбия, игра страстей, война злословия, мятеж страстей, очарование страсти, улыбка неги, румянец неги, тоска сердца, возраст страсти, удар обвинения, нега вздохов, дыхание страстей* и т. д.

Широко пользуясь подобными метафорами, Марлинский не отводит им в своем творчестве какой-либо иной функции, кроме традиционной. Даже распространение не выводит этих словосочетаний из рамок традиционного, общепозитического пласта лексики: *сладкие слезы благодарности; жаркое, бурное дыхание страсти; ядовитые раны ненависти; ноющие рубцы огорчений, финал бездушной скупоности*.

⁵ Х. Д. Леэметс, Структура сравнений в прозе Марлинского, «Уч. зап. Тартуского гос. университета», вып. 275, Труды по русской и славянской филологии, XIX, 1971.

Полностью в рамках традиции остается Марлинский также при уподоблении чувств напиткам и, метонимично, кубку с напитком (*яд, мед, вино*): *яд взоров, ревности, эгоизма, клеветы; вино блаженства, безумия; мед похвал, дружбы; медленный яд желания мести.*

В сравнениях Марлинского многие предметы и явления неживой природы сравниваются с определенными изделиями из тканей (*фата, чадра, занавес* и др.), имеющими свойство закрывать, завешивать. Те же образы находим в метафорах рассматриваемого типа: *полог неба, ковер мха, бурка тумана и мрака, покрывало ночи, саван тумана, байка туманов, занавес судьбы, веер ночи.* Подобные метафоры часто распространяются: *голубой шатер дня; черный плащ бури; темноголубая чадра ночи; гробовой саван снегу; опахало благоуханного ветра; зыбкий шатер огромных чинаров; двойная завеса ночи и слабости; непроходимая завеса туманов; стеклянная бахрома прибоа.*

Наибольшей индивидуальностью стиля отмечена у Марлинского группа словосочетаний, где образ (N^н) представляет собой какой-либо конкретный предмет быта, а N^р (определяемое) обозначает отвлеченное понятие, живое существо или (реже) бытовой предмет другой семантической группы. Наряду с некоторыми общепозитическими метафорами (*коса смерти; оковы приличий; скрижали сердца; клеймо упрека; золото поэзии; нить бытия, идей; перл счастья*), Марлинский создает по указанной модели множество индивидуальных метафор: *обломки хвастовства, чести; лезвие насмешки; лезвие мысли; укусы страсти; пенька вещественности; микроскоп опытности; кусочек бодрости; веревка приличий; пружина песни; хлам предрассудков; ветошь нравоучений; соль сомнения; пена ярости; флот деревень; напиль страстей; западня доверчивости.*

Будучи распространены определениями, дополнены глагольной метафорой, метафоры этой группы составляют иногда целые предложения или даже отрывки текста, которые, как и распространенные сравнения, наложены на сюжетное действие. Например: «Животным привычкам нашим любо валяться в грязиматушке, но ум уж проснулся, *ум просит поеть и хочет разгрызть орех современного просвещения*, да жалуется, что у него болят зубы от свекольного сахара» (Фр. Н., 62); «я ничего вам не обещал, милостивый государь, говорю я с возможным хладнокровием для *авторского самолюбия, проколотого навывлет, самолюбия, из которого еще каплет кровь по лезвию насмешки*» (М. Н., 153); «тесно смежны в сердце женщины *восторг и отчаяние, смех и слезы, — смежны, как две стороны червонца. Лезвие мысли их не делит, сомнение не стирает своей пелены между*» (Фр. Н., 138); «слово «море» пролетело сквозь уши Ивана и спустило *пружину песни*» (М. Н., 157); «я поднимаю *спущенную петлю повести*» (М. Н., 156); «они [люди типа Границына]

безжалостно обрывают *почки добрых склонностей* с души неопытной; они жгут и разрушают в прах доверие к людям, веру в чистое и прекрасное; боронят *пепел* своими правилами — и засевают его *солью сомнения*» (Фр. Н., 65).

Метафорам этой группы Марлинский придает важное значение, распространяя их, акцентируя на них внимание: *сети лъстивой логики; Конгреговские ракеты его остроумия; пена видов Англии и Франции; спущенная петля повести; битые фляжки (из-под) воображения; воздушная нить мечтаний; пуховая подушка клеветы; тяжкие, ржавые латы бытия; цепь благодарности за добро; свинцовые сети педантизма; золотая нитка вод; зеркальные ширмы света; черное клеймо огня; битые укаты литературных теорий; худой механизм нашей памяти; ветошь книжных поверий; едкий окисел свинцовой истины; колодки давно стоптанных мнений и верований.*

Приведенные метафоры чрезвычайно характерны для Марлинского. Светская «толпа» характеризуется в них язвительными образами и определениями: мнения в свете стоптанны, избиты, логика лъстива, воображение пусто, поверия, даже взятые из книг, обветшали, клевета охватывает мягко, как пуховая подушка, но тем она вернее действует; вспышки остроумия — искусственны.

Обращает внимание еще небольшая группа словосочетаний, в которых образ выражен одушевленным существительным, причем это существительное логически может быть соединено только с одушевленным именем, или же вовсе не сочетается с другими существительными по генитивному типу. Будучи присоединено к отвлеченному понятию, оно дает яркую метафору: *сын позора; улитка разговора; стая годдемов* (английских ругательств); *стая охов и вздохов; сладкозвучные чертенята музыки.* Как правило, эти метафоры также взаимодействуют с контекстом: «Неужели не найти дамы, на чье доброе имя, как на этот хрустальный бокал, не всползет ни один *червяк злословия?*» (Фр. Н., 63).

Если в метафорическом эпитете логическое определение заменяется метафорическим, то в именных метафорах рассматриваемого (генитивного) типа речь идет часто не о замене логической сочетаемости, а о создании новой.

Например, в русском языке слова *обломки, нить, струны, кусочек, финал, запас, почки* и др. управляют другими существительными в Род. п., и метафора создается путем замены семантически «правильного» слова «неправильным», например: *нить серебра — нить благоразумия; струны арфы — струны печали; кусочек пирога — кусочек бодрости; финал игры — финал скупоности; запас воды — запас веселости; почки березы — почки добрых склонностей; обломки корабля — обломки чести* и т. п.

При этом заменяемое слово («обломки корабля») не названо. Подразумевается не слово, а целый класс слов («все, что может быть превращено в обломки»). Это создает не логическую замену известного через известное, а исчерпывание некоторой семантической неопределенности.

Зато существительные типа *пудра*, *веер*, *крылья*, *возраст*, *совесть* могут употребляться только с Род. п. принадлежности, и метафоры являются здесь по сути дела новыми словосочетаниями: *пудра инея*; *веер ночи*; *крылья любви*; *возраст страсти*; *совесть ветра*, где принадлежность метафорична или вовсе отсутствует (*пудра инея*). Особенно наглядны метафоры *дождь похвал*, *град насмешек*. Существительные *дождь* и *град* в обычном языке не образуют словосочетаний с существительными в Род. п., это происходит только в метафорах.

Возможно, именно из-за отсутствия в языке неметафорических словосочетаний подобного типа они закрепляются в узусе, тогда как метафоры-замены сохраняют индивидуальность.

Метафоры генитивного типа (N^иN^р) являются одной из важнейших составных частей в метафорической системе Бестужева-Марлинского. Марлинский следует поэтической традиции, широко употребляя метафоры, где 1) «предмет» и «образ» оба представляют собой отвлеченные понятия, характеризующие класс «человек» (*возраст страсти*, *война злословия* и др.); 2) чувства сопоставляются с различными вариантами понятия «огонь» (в характеристиках «не света»); 3) некоторые специальные изделия из тканей характеризуют те или иные явления природы (*веер ночи*, *байка туманов*). В последнем случае Марлинский индивидуален лишь разнообразием и количеством образов.

Законам романтической поэтики Марлинский следует также, приписывая явления природы и некоторым другим отвлеченным понятиям наличие языка, желанья говорить с человеком. Но вывод: «природа живет» делают отнюдь не все романтики. С точки зрения В. Ф. Одоевского природа является лишь грудой безжизненных камней, перед которыми преклоняется поэт.

Марлинский индивидуален, создавая множество оригинальных метафор, где «предмет» — отвлеченное понятие, а «образ» — вещь, предмет обихода: *веревка приличий*, *битые фляжки (из-под) воображения*. Иногда при этом создается стилистическое несоответствие («высокий» предмет определяется «низким»).

Индивидуален Марлинский и в попытках отрицания «стертости» некоторых образов, например, в метафорах, где «чувства» сопоставляются с «огнем» (в характеристиках света).

К статье прилагается перечень «предметов», определяемых

в сумме рассмотренных текстов⁶ Бестужева-Марлинского более одного раза (с перечислением соответствующих определяющих). В перечень вошла наиболее традиционная часть метафор. Индивидуальные метафоры, как правило, единичны.

Приложение

Указатель «предметов» (определяемых), которые в системе именной метафоры типа NⁿN^p Марлинского имеют более одного «образа» (определяющего).

Битва ~ пламя, ~ пыл;
блаженство ~ вино, ~ море;
буря ~ выстрел, ~ черный плащ, ~ рев;
бытие ~ ржавые, тяжелые латы, ~ нить, ~ песчинки, ~ пружина;
века ~ бремя, ~ водопад;
веселость ~ запас, ~ искра;
ветер ~ крыло, ~ медвежий концерт, ~ опахало, ~ совесть;
взгляд, взор, взоры ~ зеркало, ~ искры, ~ лучи, ~ пламенное наречие,
~ пламенная речь, ~ сладкий яд;
влага ~ лучи, ~ ярость;
воды ~ лоно, ~ золотая нитка;
волны ~ дружины, ~ рев и ропот;
воображение ~ взрыв, ~ эфирное ухо;
гнев ~ огонь, ~ румянец;
грусть ~ вздох, ~ сладость, ~ туман;
душа ~ китайская грамота, ~ дно, ~ загадка, ~ зеркало, ~ искры,
~ луч, ~ очи, ~ пыл;
желания ~ огонь, ~ яд;
жизнь ~ голос, ~ капли, ~ кубок, ~ обаятельный лепет, ~ меридиан,
~ океан, ~ семена, ~ язык;
злословие ~ война, ~ червяк;
истина ~ голос, ~ едкий окисел;
красноречие ~ поток, ~ прилив, ~ цветы;
любовь ~ светлые волны, ~ глаз, ~ градусы по Реомюру, ~ дым,
~ искры, ~ океан, ~ пламя, ~ сердце, ~ язык;
мечта, мечтания ~ дымка, ~ гирлянда, ~ воздушная нить, ~ радужные пары;
могила ~ молчание, ~ тень;
море ~ говор, ~ лицо, ~ лоно, ~ рев, ~ зыбкая степь, ~ родной язык;
мысль, мысли ~ вихорь, ~ лезвие;
надежда ~ дым, ~ луч, ~ шар;
насмешка, насмешки ~ град, ~ лезвие;
небо ~ необъятные крылья, ~ лицо, ~ лучи, ~ океан, ~ полог;
невинность ~ вооружение, ~ слезы;
нега ~ жажда, ~ жар, ~ румянец, ~ слово, ~ улыбка;
негодование ~ желчь, ~ пожар, ~ пыл;
ночь ~ звездистый веер, ~ завеса, ~ креповые крылья, ~ черное море, ~
черное покрывало, ~ темно-голубая чадра;
облака ~ огненная пасть, ~ кипучая пена, ~ сжатая рука;
огонь ~ бурное дыхание, ~ черное клеймо;
поэзия ~ золото;
(германская) ~ туман;

⁶ Повести: «Амалат-бек», «Испытание», «Лейтенант Белозор», «Мореход Никитин», «Мулла-Нур», «Фрегат «Надежда».

предрассудки ~ голос, ~ мутное море;
приличия ~ веревка, ~ оковы;
природа ~ голос, ~ лицо, ~ розовые пальчики, ~ перси, ~ сладкозвучная
 песня, ~ бальзамическая рука;
ревность ~ коршуновы крылья, ~ яд;
свет (общество) ~ вихрь, ~ зеркальные ширмы;
сердце ~ история, ~ крыленки, ~ летопись, ~ любопытство, ~ пепел, ~
 скрижали, ~ струна, ~ супруга, ~ тимпан, ~ тоска, ~ шепот;
смерть ~ коса, ~ ледяная рука, ~ семена;
сожаление ~ слеза, ~ шепот;
солнце ~ взор, ~ замок, ~ око;
сомнение ~ искры, ~ лучи, ~ облака, ~ пелена, ~ соль, ~ тень;
страсть ~ мятежные буруны, ~ вал, ~ возрасты, ~ (бурное) дыхание, ~
 игра, ~ искры, ~ мятеж, ~ накипь, ~ очарование, ~ пламя, ~ пыль,
 ~ румянец, ~ уксус;
страх ~ мороз, ~ бледная образина, ~ ледяная рука, ~ семена, ~ холод;
судьба ~ голос, ~ огромная, неотразимая десница, ~ занавес, ~ железные
 когти, ~ дивный очерк, ~ перст, ~ колоссальная рука, ~ свиток, ~
 уста;
счастье ~ замок, ~ капля, ~ клад, ~ перл, ~ цвет;
тоска ~ печать, ~ зменный след;
туман ~ байка, ~ бурка, ~ завеса, ~ саван, ~ сотканье, ~ ткань;
тучи ~ вереницы, ~ говор и рев, ~ черное поле;
фрегат ~ грудь, ~ скула;
цветы ~ душа, ~ дыхание, ~ благоуханный ковер;
честь ~ обломки, ~ сумерки;
Шах-даг (гора) ~ каменные зубы, ~ темя.

Статья поступила в редакцию
 в январе 1972 г.

ИЗ НАБЛЮДЕНИЙ НАД БЕЗУДАРНЫМ ВОКАЛИЗМОМ ОДНОГО ИЗОЛИРОВАННОГО РУССКОГО ГОВОРА В СЕВЕРО-ВОСТОЧНОЙ ЭСТОНИИ

Х. И. Хейтер

В настоящей статье дается синхронное описание системы безударного вокализма русского говора Ийзаку на территории северо-восточной Эстонии. Дистрибуция и фонетическая реализация неударных гласных в исследуемом говоре зависит прежде всего от положения по отношению к ударению. Они отличаются от ударенных меньшей интенсивностью, меньшей напряженностью произношения, т. е. они в большей или меньшей степени редуцированы. Степень редукции безударного гласного определяется его положением или в 1-ом, 2-ом предударном, или в заударном слогах. Меньше подвергаются редукции гласные в 1-м, 2-м предударных слогах, более заметна редукция в заударном положении. Но, по сравнению с русским литературным языком, гласные в неударном положении в говоре Ийзаку изменяют свое качество лишь в незначительной степени.

1. 0. **Положение в 1-м предударном слоге.** Вокализм 1-го предударного слога говора Ийзаку определяется характером отношений бинарных оппозиций — позиций ударенного и неударенного слогов. В позиции 1-го предударного слога гласные могут подвергаться качественному изменению. Это относится прежде всего к гласному среднего подъема **о**, который в рассматриваемой позиции теряет свои различительные признаки, выступая в одном варианте **а**. Изменения гласных верхнего и нижнего подъема незначительны и не приводят к изменению их дифференциальных признаков. Различительную функцию в позиции 1-го предударного слога частично сохраняет также фонема **е**. В связи с вышеуказанным можно утверждать, что 1-й предударный слог в говоре Ийзаку определяется двумя системами: 1) сохранением противопоставления трех уровней подъема гласных верхнего, нелабиализованного гласного среднего подъема и гласного нижнего подъема, а также 2) утратой различий между средним и нижним подъемами, в связи с этим противопостав-

ляются два уровня подъема — верхний и неверхний. Ср. 1) пра-ва́, вада́, луга́, с-ино́к 'сынок', л'иса́, р'ека́, н'есу́, п'ат'и́; 2) права́, вада́, луга́, с'ино́к, л'иса́, р'ака́, н'асу́, п'ат'и́.

Для распределения гласных в позиции 1-го предударного слога определяющее значение имеет также твердость-мягкость предшествующего согласного. Менее существенным оказывается влияние последующего согласного. Сказанное относится прежде всего к гласным **а, о, у**. Фонема **е** оказывается позиционно менее обусловленной. Независимой в этом смысле является также фонема **и**, качество ее не зависит от твердости-мягкости предшествующего согласного. Поэтому гласные фонемы **е, и**, их фонетическая реализация в 1-ом предударном слоге, как факты, организованные по несколько иным фонологическим нормам, отличным от общей системы русского литературного языка, будут рассматриваться особо.

1. 1. Реализация гласных **а, о, у** в 1-м предударном слоге.

В положении после твердых парных согласных в 1-м предударном слоге гласный **а** сохраняет свои различительные признаки, гласный **о** выступает в позиционно обусловленном варианте **а** в виде слабой гласной фонемы неверхнего подъема. Примеры: 1) в соответствии с сильной фонемой **а**: расту́, глаза́, такой, ап'ат, сказа́т, свал'ила, како́й, нав'ерна, забу́ла; 2) в соответствии с сильной фонемой **о**: харан'ит, палтарá, патóm, ад'ин, калхос, бал'и́, карóву, дастáт, падайт, малóди л'уд'и, харóши, ф сафхóз'и, ба́н'а, радн'á, в живатú расло́, памагло́, вад'и пра-с'и́л'и, с крава́т'и, малако́.

Такой тип вокализма, при котором гласные фонемы **а** и **о** в позиции 1-го предударного слога не различаются и совпадают в одном общем варианте звучания, принято считать аканьем. Исследуемый говор характеризуется недиссимилятивным типом аканья, так как совпадение фонем **а** и **о** в 1-ом предударном слоге в одном варианте **а** не зависит от характера гласного под ударением.

Иногда эта характерная для говора система аканья нарушается. В речи более старших типичных представителей местного диалекта, живущих в дд. Вайкла, Лийвакюла, Нурме, в самых коренных пунктах, сохраняющих говор в более исконном виде, встречаются случаи произношения **о**: дрова́, небол'ша́йа, ол'ха́, чет'ирэ полка́ (род. п.) ф полку́, прода́жа, куд'и послáл'и, пока́жу, по-на́шэму. Но приведенные элементы оканья в настоящее время явление уже редкое, не характерное для говора, оно может свидетельствовать лишь о бывшем состоянии безударного вокализма говора, которому, видимо, было свойственно окающее произношение.

В соответствии с сильной фонемой верхнего подъема **у** в 1-м предударном слоге как после твердых, так и после мягких со-

гласных произносится звук, качественно неизменный, отличающийся только большей краткостью, по сравнению с ударным слогом: покупáт нáда, бумáга, ум'ела, два рубл'и, спуст'ит, кр'учóк, л'убóф, т'урмá, с'удá, л'уд'ей, л'уд'ám.

В положении **после мягких согласных гласный а** в 1-ом предударном слоге сохраняет свое основное качество, выступая нередко в варианте более переднего образования \bar{A}^1 : пар'адám ~ ~ пар'Áдám, тр'асу́, в'азáла ~ в'Áзáла, т'ага́йетса, т'ану́ ~ т'Áну́; паг'Áд'и́, гл'ад'ел'и́ ~ г'Áд'и́, т'Áн'и́, паг'Áд'ет.

1. 2. Реализация гласных е и и в 1-ом предударном слоге.

Фонема е. В 1-ом предударном слоге фонема **е** выступает в виде гласных е, э (реже ê), или а.

Примечательно, что гласные э, е обычно сочетаются с предшествующими твердыми и полумягкими согласными, гласные, а, ê — только с мягкими. Сказанное можно проследить на примерах: 1. Фонема е выражена гласными е, э, ê: в'еснá ~ вэснá, с п'есн'ám ~ с пэсн'ám, д'ержáт ~ дэржáт, разб'ежáл'ис — разбэжáл'ис, с'ем'енá ~ сэмэнá, сп'ервá ~ спэрвá, с'естрá ~ сэстрá, в'ела ~ вэлá, прин'еслá ~ принэслá, пэршáтк'и, кр'ест'и́ян'е, падрезáйеш, дэка́бр, д'ев'áтава, дв'енáцът, см'ен'áца, п'ер'ем'ен'áца, фс'егдá, мам'ентáл'на, ф с'емнáцътъм гаду́, разб'ежáл'ис, ф канцэл'ар'ийу, растрел'áт, д'елá ~ д'елá, стрелбá, д'ержáт, полк зам'ехáлса, разрешáйт, н'ел'з'á, н'езнáл, сл'епá, пав'енчáйе, заст'егáл'ис, над'евáл'и, с'ем'и́я, вм'ен'á ~ мэн'á, с'ем'енá ~ сэмэнá, сн'еслá ~ снэслá, н'едáвна ~ нэдáвна, л'етáл'и ~ л'етáл'и, л'екáрства ~ л'екáрства, ул'еглá ~ ул'еглá, т'еп'ер ~ тэп'эр, д'ет'ей ~ дэт'эй, дэт'ейна, с'еб'е́ ~ сэбэ́, п'ер'едн'ик ~ пэр'эдн'ик, т'еб'е́ ~ тэбэ́, т'ел'е́га ~ тэл'е́га.

2. Фонема **е** в варианте **а** в 1-ом предударном слоге: при-н'аслá, дв'анáцът, па л'асám, в'аснá, фс'агдá, л'атáл, тр'апáл'и, вм'ан'á, с'ам'и́я, път'ар'áл'ис'а, у хл'авáх, б'ажá жэнш'ин'и, зам'ахáл'ис'а, с'астрá, м'ан'áйу, д'атэй, т'ал'е́га, тап'ер, н'ав'эсти, н'ав'эста, в'азд'е; св'акрóва, йавóн'и дэти, фп'ар'от, в'аснóй, с'алó, п'ашкóм, н'амнóшка, с'ар'об, б'агóм, н'ахóжу, м'ашóк, з'арнó, пул'ам'от'и зд'ар'овн'и, н'ичавó, п'ар'одн'ик, пад'ар'овн'и, прив'аз'ó; йаму́, д'ару́тса, б'ару́, н'асу́, вл'асу́, з'амл'у́, св'аду́, прин'асу́, м'атл'у́, в'аду́, наб'ару́, на в'атру́, п'ату́н, пав'арну́л'и, не б'ару́, в'асну́; прив'ал'и́, св'ал'и́, три с'астр'и́, п'акл'и́, фп'ер'ад'и́, кр'аст'и́, к в'асн'и́, см'ан'и́л, н'ас'и́, вм'ан'и́, наз'амл'и́, кр'ап'и́т.

Количественные сопоставления случаев употребления е, э, е — аллофонов фонемы **е** и слабой фонемы **а**, также реализую-

¹ Такой звук \bar{A} переднего ряда нижнего подъема известен в эстонском языке. Перед таким \bar{A} наблюдается ослабление палатализации предшествующего согласного, выступающего в полумягком варианте.

щей фонеме **е** в 1-м предударном слоге, показывают, что более продуктивной в говоре представляется система вокализма с произношением слабой гласной фонемы **е**. Так, в 119 случаях на **е** находим 48 случаев произношения с **а**. В речи неграмотного Алберта Аймре (71 год) на 28 случаев со слабой фонемой **е** приходится 2 случая со слабой фонемой **а**, у малограмотного Алберта Карпа (69 лет) на 20 случаев с **е** приходится 2 с произношением **а** на месте сильной фонемы **е**, у малограмотного Вольдемара Вээлма (79 лет) в 21 примере встречается 6 звучаний **а**; в речи Марии Раас (96 лет) из 13 примеров в 3-х слышно произношение с **а**. Однако, чем ближе к русским сильно акающим деревням на северном берегу Чудского озера, тем чаще и явнее встречается произношение **а** в 1-ом предударном слоге на месте гласных неверхнего подъема. В речи Марии Калм (82 г.), проживающей в двуязычной прибрежной деревне Куру, которая находится в ближайшем соседстве с русской Новой деревней (в 3 км), преобладает сильно якающее произношение (в 12 случаях на **а** только один пример с **е**). Но даже здесь, в этой деревне Куру, в речи представителей старшего поколения часто встречается произношение слабой фонемы **е** в 1-ом предударном слоге в соответствии с сильной фонемой **е**, различие 3-х уровней подъема в названной позиции, что является доказательством общего пути развития речи жителей этой деревни и находящихся подальше (10 км) ийзакусских деревень (Вайкла, Лийвакюла, Нурме, Сялику и др.).

Однако менее широкое употребление слабой фонемы **а** в говоре Ийзаку не является все же подтверждением спорадичности ее выступления. Наоборот, фонема имеет устойчивое место в системе вокализма 1-го предударного слога и указывает на наличие яканья в этом говоре. Как видно из приведенных выше примеров, качество безударного гласного **а** в соответствии с сильной фонемой **е** в позиции 1-го предударного слога не зависит от характера гласного под ударением. Такое постоянное совпадение гласных фонем неверхнего подъема после мягких согласных в 1-ом предударном слоге в одном общем варианте **а** вне зависимости от дальнейших частных фонетических условий называется сильным яканьем². Таким образом, фонема **е** в позиции 1-го предударного слога может реализоваться или в слабой фонеме **е**, или в **а**, причем их употребление трудно разграничить: у одних и тех же информаторов в тождественных же словоформах встречается произношение как с **е** в аллофонах **е**, **э** (**ê**) соответственно с предшествующими полумягкими или твердыми согласными³, так с **а** с предшествующими мягкими

² Р. И. Аванесов, Очерки русской диалектологии, ч. 1, М., 1949, стр. 87.

³ Дистрибуцию аллофонов фонемы **е** в 1-ом предударном слоге не следует связывать с качеством предшествующего согласного, **а**, наоборот, разная

согласными. Такую же картину распределения фонемы **е** в 1-ом предударном слове с преимущественным употреблением слабой фонемы **е** мы находим в записях, сделанных Ю. Трусманом в конце прошлого столетия⁴. Ср. сестрицина, себя, спекуа, събжауа, приберё, деревни, места, тебя, мехауа, прибъжала, слѣтъу, принесла, ведё, дегли, ена, три недели, в лѣсу, на нево; х тыбя, тятпер, яму, мяня, три нядели, нямношка, ня ходи, ня хочу, жанитса, кисялём кормит, ляжи, рябята.

Итак, сказанное о реализации фонемы **е** в 1-ом предударном слове можно представить следующей схемой:

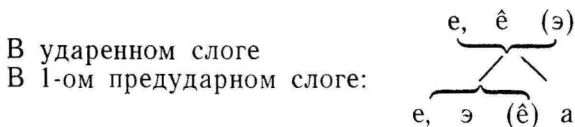

Фонема и в позиции 1-го предударного слога, как и в ударном положении, позиционным изменениям не подвергается. Гласный **и** в 1-ом предударном слове отличается от гласного под ударением лишь краткостью, меньшей интенсивностью произношения, позиционно не обусловленным качеством (твёрдостью-мягкостью) предшествующего согласного: в'иход'а 'выходят', виход'итэ 'выходите', атс'илал'и, сл'ихал, с'иновн'ѣй с'ин, закр'иват, зам'икат, б'истрѣй, наз'ивал'и, с'инок, пакр'ивайем, п'ил'ил, п'исал, пр'ишол, к'ип'ит, наб'ирайу.

и в соответствии с **е** или **а** в говоре Ийзаку встречается sporadически: м'ин'а, с'иб'а, и поэтому не имеет значения для системы предударного вокализма.

Итак, с реализацией гласных в 1-ом предударном слове в говоре Ийзаку связано сосуществование нескольких типов вокализма: недиссимилятивного аканья с некоторыми элементами оканья, с одной стороны, и различия гласных неверхнего подъема и сильного яканья, с другой стороны. 1-ый тип связан с реализацией гласных **а** и **о** после твёрдых согласных, второй и тре-

степень смягчения согласных определяется характером последующего гласного (**е**, **э**, **ё**). В 1-ом предударном слове все чаще встречается гласный **е**, звук переднего ряда, среднего подъема, с полумягким произношением предшествующего согласного. Параллельно с **е** можно услышать также гласный звук переднего ряда пониженного среднего подъема более широкого образования **э**, перед которым согласные произносятся твёрдо. Гласный **ё** — передний гласный верхне-среднего подъема — в позиции 1-го предударного слога выступает реже, в основном на месте **е** < **ѣ** или в сочетании с фонемой **л**: р'ёка, д'ёлоф, л'ёса, хл'ёба. Нередко наблюдается переход **л' > л** «среднее»: лесá, летáл'и, хлебá, лекáрства. Таким образом, разграничение **е** < **ѣ** или **е** < **ё**, **ь** в ударном слове в позиции 1-го предударного слога теряет значение: в этом положении основными представителями фонемы являются гласные **е** или **э**: в'еснá ~ вэснá сэтрá, д'ет'ей ~ дэт'эй, с'еб'ё, тел'ёга, нед'ёлá, з'емл'á.

⁴ Ю. Трусман, Исацкие полуверцы в Эстляндской губернии, Временник Эстляндской губернии, Ревель, 1895, стр. 17—28.

тий — с звуковыми вариантами фонемы **е** и поведением фонемы **а** после мягких согласных. Эти типы вокализма тесно переплетаются, представляя собой как бы этап перехода от одного фонологического принципа к другому.

1.3. Вокализм 1-го предударного слога после твердых согласных ж, ш, ж, ш, ц, ч. В 1-ом предударном слоге после ж, ш, ж, ш, ц и ч различаются три уровня подъема с наличием 4-х гласных фонем а, е, у, и: Например: 1) жарá, жал'éла; жé-лáл, жэлáн'ийе, жэн'йца, жэл'éза, желúдак, жэнá, жэн'йх; жу́йу, жура́вл'; жит'ó, жив'й, живá, муж'ик'й, жив'ó, муж'ич'ок, нажи-мáт, жив'óт; 2) шагáл, шал'йл, шаф'óр, шалún, лаша-д'áм; шэр'éнга, шэптáл, шэстóй; шум'él, шут'йл; ш'ин'él', ш'и-р'ок'и; 3) царáпат, царáпина; цэнá, цэр'кóвн'й, цэлúйу, танцэвát, цэп'ок'и, циган, ципл'áта, 4) п'ат час'óф, н'ичав'ó, чарн'йка, ча-т'йре; начэвát, чэрн'йка, чэтв'óрт'й, чэрв'áви, чэт'йре, пачэмú; чуж'ой, чул'ок, мал'чугáн; нач'инáл'и, ч'итáл'и. После ж, ш, ж, ш, ц, ч гласные в 1-ом предударном слоге отличаются от соответствующих ударенных только более кратким и вялым их произношением. Позиционно необусловленной оказывается в названной позиции как и под ударением фонема **и**, качество которой не определяется характером предшествующего согласного, а, наоборот, предшествующие согласные приспособляются к последующему гласному **и** и приобретают полумягкий оттенок артикуляции, т. е. здесь имеет место регрессивная аккомодация (жив'ó, шит'ó, цигán, ч'итáл'и).

Помимо такого образования гласных после шипящих, **ц** и **ч**, встречаются формы с неразличением гласных неверхнего подъема и совпадением их в слабой фонеме **а**: жанá, жан'йх, жал'эзна дар'óга, жан'йлса, пшан'йца, шаснáц'ът, н'ичав'ó, чарн'йка, чат'йре, танцавát. Подобное произношение характерно для многих современных окающих и переходных от оканья к аканью говоров.

2.1. Реализация гласных а, о, у во 2-ом предударном слоге. Вокализм 2-го предударного слога после твердых согласных характеризуется неразличением гласных неверхнего подъема, совпадением их в одном общем варианте редуцированного звука, приближающегося к **а**. Как было сказано, вокализм 2-го предударного слога говора Ийзаку отличается меньшей редукцией по сравнению с литературным русским языком и окружающими русскими акающими говорами на северном берегу Чудского озера. Часто **а** во 2-ом предударном слоге не имеет различий с **а** в 1-ом предударном слоге. Например: малак'ó, парав'ой, парав'óс, барав'йк, падас'йнав'ик, патрэбл'áйу, пасв'атл'ей, парас'áта, запр'аш'она, пасад'йл'и, пастайáл, нападайу, аб'йадайу, пасабл'áт, саб'арутса, прам'ажут'ък, х'араш'ó, дабрав'ойна работа,

палав'йк, даставл'йайу, саглас'йл'ис'а, малад'уха, палаж'йла, гавар'йт (инф.), р'ук'и абажг'ош, забал'ейе.

Иногда можно услышать речь, различающую гласные неверхнего подъема **а** и **о** после твердых согласных: полтарá ~ пь'лтарá, получ'йл'и ~ пь'луч'йл'и, помагáл ~ пь'магáл, получáйу ~ пь'лучáйу, получáйем, полукáл'и, полав'йк ~ пь'лав'йк, прост'ин'й, полуд'онак ~ пь'луд'онак (наз. деревни), полав'йна ~ пь'лав'йна, лошада́ ~ ль'ошад'á, долажнó бут ~ дь'ольжнó бут.

Иногда можно встретить случаи с произношением **у** в соответствии с **о** во 2-ом или 3-ем предударном слоге, чаще в начале слова: устанав'йлса 'остановился', устанав'йл'и 'остановили', угурц'й 'огурцы', а также в некоторых словах в 1-ом предударном слоге: пáльчку стругáйе, сус'ед.

у в приведенных примерах мог появиться на месте редуцированного звука **ъ** в результате лабиализации последнего, а **ъ** в свою очередь появился на месте **о**.⁵ Подобная замена **о** через **у** характерна современным говорам с неполным оканьем.⁶

Случаи различения гласных **а**, **о**, и **у** (в соответствии с **о**) в предударных слогах в настоящее время могут свидетельствовать о бывшем различении гласных **а** и **о** в этом положении.

Лабиализованный гласный верхнего подъема **у** во 2-ом предударном слоге как после твердых, так и после мягких согласных имеет слабую артикуляцию по сравнению с ударным слогом, но сохраняет свое основное качество. Ср.: муж'ик'й, убэжáл, рукава́, грузав'йк, мурав'ей, бурав'йк, пул'ем'от.

В положении после мягких согласных наблюдается артикуляция менее энергичная с сохранением различительной роли гласных верхнего и нижнего подъема: т'ажэлó, р'адаво́й, т'ага-т'йт, в йанвар'й, л'убава́ца, м'асн'ик'й, пат'ажэл'ей; на п'атер'йх. Примеров на **о** с предшествующим мягким согласным не зафиксировано.

2.2. Реализация гласных е и и во 2-ом предударном слоге. В позиции 2-го предударного слога происходит нейтрализация противопоставления гласных **е**, **ê**, **э**, как и в 1-ом предударном слоге. Фонема **е** в названной позиции реализуется обычно или в звуке **е** с полумягким произношением согласных перед ними, или в **э** в сочетании с предшествующими твердыми согласными: д'ер'ев'енска шкóла, с'ем'енá ~ сэменá, папэтуnú, ф'с'ер'ед'йне, сэстр'ин'й д'ет'и, д'ер'ева́ ~ дэрэва́, з д'ер'ев'оф ~ з дэрэвоф, в б'ер'езн'áгу, ф'с'ент'абр'у́, р'евал'у́ц'ийа, д'ес'ат'йна́ ~ дэс'ат'йна, д'ев'анóста, с'ер'едн'йк ~ сэрэдн'йк, клев'ера́, п'ер'етóпчэ, п'ег'ерг'оф, п'етрагрáт, п'ер'ев'ал'й, п'ер'ешл'й, ф'телев'йзур'и в'идáл'и. Иногда во 2-ом предударном слоге на месте **е** может

⁵ Р. И. Аванесов. Очерки . . . , стр. 109.

⁶ Там же, стр. 107. См. также: П. С. Кузнецов, Русская диалектология, М., 1960, стр. 41.

произноситься редуцированный звук **ь**, особенно это заметно в приставочном образовании с приставкой **пере-**: п'ър'ев'ал'и, п'ър'ешл'и, а также п'ър'ерг'оф, т'ьлев'и́зър.

Фонема **е** во 2-ом предударном слогe может быть представлена также гласным **а**, но встречается реже: па п'атун'ам (ст'ар'и л'уд'и па п'атун'ам вр'ем'а знавал'и), б'ар'азн'ак, в б'ар'азн'агу, ф с'ант'абр'у́, с'ар'ебр'о́.

Перед мягкими согласными наблюдается произношение с оттенком более переднего образования **А**: б'Ар'азн'ак, с'Ан-г'Абр'у́.

Фонема **и** во 2-ом предударном слогe сохраняет свой позиционно обусловленный характер, как это наблюдалось и в 1-ом предударном слогe; она выступает с менее энергичной артикуляцией без различия и после твердых и мягких согласных по сравнению с русским литературным языком и подавляющим большинством говоров. Например: пр'ихад'и́л'и, пр'ин'им'ал'и, н'ичэв'о, мобл'из'ир'о́фка, ж'иват'ом, тр'иц'ьт'и́ к'илам'э́тр'ьф, за кап'итал'и́ст'ьф, ф'ьрм'ирава́т, в ж'ивату́, н'икада́, пр'ив'ал'и́, пр'ин'асу́, пр'ин'асла́, пр'ин'есла́, пр'иваз'и́ла, не пр'ин'им'айе, пр'игат'овл'у́; в'игружа́л'и, в'ихад'и́л'и, в'ипалн'а́й, с'инав'и́а, в'ихад'и́т'е, в'иган'а́л'и, в'иж'иг'а́л'и л'ес, в'ихад'и́, в'ипуш'а́йу, в'ийежа́л'и, в'ивад'и́л'и.

Подводя итог сказанному о реализации гласных фонем во 2-ом предударном слогe, можем сказать следующее. В соответствии с гласными **а**, **о**, **у** в ударенном слогe, во 2-ом предударном слогe как после твердых, так и после мягких согласных выступают гласные **а** и **у**, отличающиеся от ударенных лишь меньшей интенсивностью артикуляции, но при этом они сохраняют свои дифференциальные признаки. Фонема **е** представлена гласными **е** и **э**, реже **о**, фонема **и** позиционных изменений не имеет. Таким образом, вокализм 2-го предударного слога характеризуется различием 4-х гласных трех уровней подъема. Выступление гласных во 2-ом предударном слогe в соответствии с гласными в ударенном и 1-ом предударном слогe можно представить схемой:

1-ый предударный слог	и	е, э/а	а	у
		/ \	\	
Ударенный слог	и	е	ê	а о у
		/ \	/	
2-ой предударный слог	и	е, э(а)	а	у

Как видно по схеме, система гласных во 2-ом предударном слогe почти что не отличается от системы гласных в первом предударном слогe. В этой позиции наблюдается та же позиционная мена гласных, разница только в интенсивности артикуляции звуков в 1-ом или во 2-ом предударном слогe.

3.0. Положение в заударном слоге. В заударных слогах гласные подвергаются большей редукции, чем в предударных слогах. В заударной позиции гласные слабо различаются, вместо них могут выступать редуцированные звуки ъ и ь. Более слабыми оказываются неконечный и конечный закрытый слоги, менее слабая редукция наблюдается в конечном открытом слоге.

3.1. Гласные а, о, у в заударном положении. В заударном неконечном и конечном закрытом слоге после твердых согласных фонем **о** и **а** не различаются, они обычно реализуются в одном общем варианте в виде редуцированного звука ъ, в конечном открытом слоге — чаще в варианте **а**. Примеры: 1) в заударном неконечном слоге: ч'и́ст'ва, н'ека́тъ'ри, го́льса, но́в'ва, до́ръга, да са́м'ва ут'ра́, та́ка луч'и́нка ви́р'ез'на, с э́т'ва дн'а, сто́р'ну, пе́р'ерабо́тъ'ни фс'и маи ж'и́л'и, це́л'н'ва, бо́ръва, во́льсти, ф петрапа́вл'фск'и́й кре́п'ьсти, по́сл'и ива́н'ва дн'а, муж'и́цк'и́е де́ла, кури́н'и́е и гу́с'и́н'и́е ма́са, зде́л'ью, не́ у́брьна, во́льси, капро́н'ви се́ти, ста́ра шко́ла развал'и́льс'а, ф чет'и́рнац'ьт'ьм гаду́, дом разбо́рън'и́й; сла́тк'ва су́па не зна́ли, ми́льва, на пе́р'вам го́льсу бу́л;

2) в заударном конечном слоге: а) закрытом: э́ктар'ф, по́сл'е уро́к'ф, запáрък, ива́н'в ден, уча́ст'к—уча́стак, по́йезд'ьм, чи́н'ьм он цар п'ьл'к'овни́к'ьм бу́л, са́мн'ац'ьт л'ет, спо́лн'и́льс, са фс'и́х старо́н кру́г'ьм, кре́п'ьст, бе́дн'ьст, во́льст, ста́ръст.

б) открытом: тр'и го́да, на́да, мно́га, ни адно́ва, ра́ма, ста́ра се́т'и́на, то́пла, мо́жна, са́ла, са свайо́ва тка́на, бо́л'ше э́т'ва, ску́сна, да са́м'ва сн'е́га, с э́т'ва дн'а, маладу́ха та́ка св'ер'о́за, фс'о́ бу́ла ви́ш'ни́га, у́брана, л'е́та, с петрагра́да, с фронта́, хл'е́ба, у пам'е́ш'ни́ка, ф си́на, с ма́са, оку́л'г'е́ла, да о́зера, з го́рьда.

Наряду с вышеуказанным произношением гласных **а** и **о** после твердых согласных в заударном слоге в речи коренных жителей дд. Вайкла и Лийвакюла можно заметить случаи **различения** гласных неверхнего подъема в заударном положении: бо́розди гнат, ви́расти́л бо́рова, бо́ръвава, ра́мочка про́воло́к провь'оль'о́ка, н'ека́тор'и ~ н'ека́тъ'ор'и, два́йуро́дн'и́й, со́рок ~ со́рък, в во́лост'и ~ во́ль'ости, по́мог'и ~ по́мь'ог'и не́ бу́ла, вз'ал, по́могу, з го́рода йе́зд'а, по́сл'е ива́нова дн'и ~ ива́н'ь'ова дн'и. Факты различения **е** и **о** как в предударных, так и заударных слогах, встречающиеся спорадически в речи самых типичных представителей говора Ийзаку, свидетельствуют о бывшем окающем произношении в этом говоре.

После мягких согласных в заударном положении фонема **а** может подвергаться редукции и на месте **а** произносится звук ь. Ср. де́сь'ьт, тр'и м'е́сь'ька, ви́т'ьнул.

В конечном открытом слоге обычно звучит **а** с оттенком более переднего образования (‘а, ä): вр'е́м'я́ ~ вр'е́м'я́, не́ лу́-

б'а ~ л'уб'а, кр'ил'я, в'иход'а, с пол'а, с мор'а, бур'а, жар'а, корм'а, в'ил'ег'а, в'ипуст'а, прос'а, атк'уп'а, пасад'а, прибав'а, сабрал'ис'а, накоп'а, астал'ис'а, саглас'ил'ис'а.

Фонема у в заударном положении сохраняет свои различительные признаки как после твердых, так и после мягких согласных: заму́жъм, в'ипуст'ил, фс'ер'отку, ма́ску, ф к'учу, на рабо́ту, в э́тъм м'ес'аку, в'идал'и кн'и́гу, в'итр'асу, св'а́жу, ос'ен'йу, на́дева́йу, по́мор'у, бу́р'у, к пол'у, ад'о́жу, кр'и́жу, па-смóтр'у, не зава́л'у, в э́ту не́де́л'у.

3.2. Гласные е и и в заударном положении. Реализация гласных е и и в заударном положении сложна. Эти гласные сохраняют свои различительные признаки в названной позиции, но очень часто могут подвергаться и редукации. Такая неопределенность в произношении гласных переднего ряда в заударном положении обусловлена тем, что названные фонемы выступают в различных словообразовательных суффиксах, флексиях существительных, прилагательных, глагольных форм и подвергаются таким образом действию грамматической аналогии.

Фонема е в заударных слогах выступает в виде е с полумягкими согласными перед ним, или э с твердостью предыдущего согласного. Последний вариант оказывается довольно частым представителем фонемы е, особенно в позиции после шипящих, ц и ч. В флексиях глагольных форм, прилагательных и существительных е может заменяться редуцированным звуком ь, промежуточным по образованию между е и и, или совпадать в одном варианте и. Звук и чаще всего наблюдается в окончаниях существительных дательного и предложного падежей I склонения и предложного падежа II склонения, где он, по всей вероятности, возник по морфологической аналогии.⁷ Сказанное можно проследить на примерах: п'атэра, шэстэра, д'енэк, п'осэм, уч'итэл, н'емэц, скатэрт, на́з'ен, ма́тэри, с ма́тэр'у, н'онэ, н'онэч, эсто́нэц, да о́з'ера, кл'ев'ер, в'этэр, ива́н дэн; ч'эрэс мо́р'е, в л'ес'е ~ в л'ес'и, в м'ест'е ~ в э́тъм м'ест'и, на рабо́ти, на да-ро́г'и, на пол'и, на п'ецк'е, на л'шад'онк'е, на палав'ин'е, в де-р'евн'и ~ в д'ер'евн'е, ф с'ер'отк'е, на ла́фк'е, на гаро́х'е, на сва́дби, в в'ек'е, при св'ете, ф с'имб'йрск'ым уйэ́зде, на мо́ри, на ста́тн'иве, ва фтаро́й шэр'енг'и, в жэ́нск'ый ад'е́жде, в йанвар'и м'ес'ак'и, к не́в'ести, г до́чки, де́фчо́нк'и паса́бл'ат, ма́тици п'и́шэ, ф ц'эркв'и, ф шко́лн'и, ф с'ер'отк'и, в д'ер'евн'и, на рабо́ти, на сл'ужб'и, на маш'ин'и, в ага́род'и, на о́з'ер'и, в у́ст'ийи р'ек'и́, при здраво́в'ийи, на кам'ен'и, в д'ер'ев'е, ф пол'и ~ ф пол'е, на майо́м т'ел'е, на св'ет'е, на фронт'и, на гул'ан'ийи;

кр'ифэ́льм писа́л'и, ис к'ий'ва, бал'ш'ийи, изв'ест'ийи, вад'а-

⁷ Флексия и в дательном и предложном падежах представляет замену посредством и в результате взаимодействия твердой и мягкой разновидностей старых склонений на а и о. Флексия и в названном положении известна в северных и западных говорах с.-в.-р. наречия.

ний гуси, на переним этажэ, г зымнъму дварцу, з гусьйва
 пакаленья, рибный ловлей, с каровьева м'аса, с инovieму
 сину, ф шинели пьлковничий, худенка, капейек, памешанье,
 другийе, асталнойе; далшэ, паболшэ, палэхшэ, атпашэ, пере-
 топчэ, раншэ, в'ечеръм, сонцэ, нехочэ, гүшэ, раскажэш, тожэ
 скажэм, папобжэ, не мбжэ, н'а пйшэ, нечэм, акружэн'и, в авгу-
 ст'е м'ес'ацэ, блйжэ, нехбжэна, са свежъва, в нашэй роти, па-
 далшэ, пабагачэ, павйшэ, карбчэ, пал'экшэ, памалобжэ, хужэ,
 пажйжэ, патв'оржэ, р'ежэ, лүчшэ, пр'ажэна, с матицэй; хуж'и,
 патв'орж'и, палүчш'и, болш'и, фпрашэтшим гд'и; трбнэш, на-
 д'енэш, умэрла, не в'ид'ела, б'удэш, в'ил'ег'а, пайед'ем ~
 пайед'ъм, слүхайъм, закройьш, күшайьш, зделайьш, в'ипал-
 н'айьш, двйгайтса, сабирайьтса, в'им'ийшса, пр'ил'ипнът,
 двйжетса, напихайьт, д'елайетса, усп'ейеш, сохнът, астанътса,
 бох знайе, забал'ейе, сабирайе, аставл'айе, сабирайе, убирайе,
 пайед'е, иед'е, гул'аз, хватаз, атпушайе, дайтэ, ухад'ит'е, дүмайтэ.

Фонема **и** в заударном положении особых изменений не
 имеет. Как и во 2-ом предударном, так и в заударном слоге **и**
 сохраняет свое основное качество, не обусловленное характером
 предыдущего согласного. Например: атправ'ил'и, пил'йл'и, в'и-
 раст'ил, малобш'ик'и, кр'епк'и л'үд'и бул'и, тану 'повойник' не-
 в'ести адевал'и на свадб'и, в майбм д'ад'и, ад гран'иц'и, дл'а
 ахран'и, ф каров'и, б'кала м'из'и, палбжа см'атан'и, дл'а работ'и,
 тр'и зым'и ф школу хад'ил, з гнил'и пол сл'йта бул; в'йучифш'ис,
 в'йшэтш'и, цэп'ифш'и, астафш'и, пам'орш'и, рад'ифш'и, слүж'и
 'служит', ум'ерш'и, пайдүч'и, вз'афш'и. Шипящие, **ч** и **ц** перед **и**
 приобретают позиционную мягкость и произносятся полумягко.

Во флексиях прилагательных в соответствии с **ы** в литера-
 турном языке в говоре Ийзаку выступает или **и** или редуциро-
 ванный звук пониженного подъема **ъ**: кажйнъй рас, п'ервьшнъй,
 слабъй, т'ажолъй, ч'истъй м'от, дваюрьднъй брат, в'им'йл 'вы-
 мыл' ~ в'им'ыл, в'им'ита ~ в'им'ьта, б'еззем'ел'них, внүчк'ин'их
 дэтэй ув'йд'иш, на мбкр'их з'емл'ах, малбд'их н'ет, с фс'ака раз-
 н'их цвэт'оф, л'есав'их свин'ей мнбга, кругл'ийе 'круглые', т'ом-
 н'ийъ, св'етл'ийъ, разн'ийъ бул'и, старый, афс'анъй к'ис'ел', ма-
 лодъй л'ес, буръй такой, муж бул харбшъй, прав'им ухам не
 сл'йшу, чорн'им мор'ем пайехал'и.

На основе вышеприведенного материала по вокализму мож-
 но заключить следующее.

1. Реализация гласных фонем в безударном положении (в
 1-ом предударном, во 2-ом предударном и заударном слогах)
 свидетельствует о том, что говор Ийзаку по первоначальной
 своей основе представляет собой севернорусский диалект, в ко-
 тором по сей день продолжают сохраняться коренные северные
 диалектные особенности. Данные по вокализму позволяют пред-

положить, что этот говор в недавнем прошлом был **окающим**, причем исходными типами вокализма являются **полное оканье и различие** гласных неверхнего подъема в позиции после мягких согласных. На это указывают следующие факты.

а) В речи коренных жителей более старшего поколения встречается произношение с различием гласных фонем неверхнего подъема **о** и **а** в положении после твердых согласных не только в 1-ом предударном, но и в других безударных слогах (в предударных и заударных).

б) Постоянное произношение **е** в соответствии с **е, о** в безударных слогах, а также наличие меньшей редукции в предударных и заударных слогах свидетельствуют об имеющейся в данном говоре различительной способности гласных неверхнего подъема в безударном положении.

2. С приходом населения из соседних русских земель — Гдовщины и особенно Псковщины (16—17 вв. и позднее)⁸ число акающих элементов в говоре Ийзаку увеличивается. Таким образом, в системе вокализма ийзакусского говора начинает развиваться аканье. Со временем принцип аканья охватывает положение и после мягких согласных и в исследуемом говоре оформляется недиссимильативное яканье. Однако тенденция к неразличению не получила окончательного завершения. Диалектный материал свидетельствует, что недиссимильативное яканье в говоре отстает в своем развитии от недиссимильативного аканья: оно проявляется менее последовательно, чем аканье, значительно слабее развито в остальных безударных слогах, чем в 1-ом предударном слоге. Поэтому в системе вокализма после мягких (полумягких) согласных значительно больше, чем после твердых согласных, сохраняются элементы исконной системы вокализма — различения гласных неверхнего подъема. Этим и объясняется нарушение структурного параллелизма в развитии аканья и яканья в исследуемом говоре.

Таким образом, система безударного вокализма русского говора Ийзаку показывает, что недиссимильативное аканье и яканье в нем являются поздними типами вокализма, развившимися на основе более ранних типов — оканья и различения гласных неверхнего подъема.⁹ Аканье-яканье в изолированном русском говоре Ийзаку могло появиться не только под влиянием соседних акающих говоров на северном берегу Чудского озера. Этому могло способствовать и внутреннее развитие самого говора, система вокализма которого, несмотря на свою изолированность и периферийность существования, проявляла тенденцию к совпадению гласных неверхнего подъема в звуке нижнего

⁸ Х. Хейтер, Из истории изучения русских говоров северо-восточной Эстонии, — «Ученые записки Тартуского гос. университета», Труды по русской и славянской филологии, т. XX, серия лингвистическая, вып. 279, Тарту, 1971, стр. 210.

подъема, характерную как для современных материковых русских говоров, так и для говоров на территории Белоруссии.¹⁰

3. Некоторые изменения в вокализме говора Ийзаку обусловлены иноязычным окружением и языковой ситуацией, в которой он находился в течение длительного времени своего существования. Различия с литературным русским языком и с материковыми русскими говорами появляются в первую очередь в фонетической реализации фонем. Специфический для говора Ийзаку чертой является произношение в позиции после мягких (полумягких) согласных аллофона фонемы **а**, звука более переднего образования, близкого к эстонскому **Ä**. Особыми оказываются фонемы **е** и **и**. Фонема **е** может реализоваться гласными **е**, **ê**, **э**, из которых весьма актуальными являются **е** и **э** с полумягким или твердым произношением предшествующих согласных.

Характерным для фонемы **и** являются отсутствие противопоставления звуков **ы** и **и** после твердых и мягких согласных, причем перед таким **и** выступают полумягкие согласные. Все вышеуказанные различия в фонетической реализации фонем объясняются условиями русско-эстонского двуязычия, создающего предпосылки для влияния эстонского языка на изучаемый говор (наличие звука **Ä** и случаев диспалатализации перед **е** и **и**) или способствующего сохранению явлений субстратного характера (фонема **и**).¹¹

Статья поступила в редакцию
в январе 1972 г.

⁹ Аналогичные процессы развития недиссимилятивного аканья отмечены в соседних русских говорах на территории Псковской области, а также в белорусских говорах. См. Н. Т. Войтович, О структурном параллелизме типов безударного вокализма и нарушениях его в белорусских говорах, — ВЯ, 1971, № 2, стр. 89.

¹⁰ Н. Т. Войтович, указ. работа, стр. 92.

¹¹ Х. Хейтер, Об эстонском влиянии на систему гласных фонем в русском говоре Ийзаку, — «Советское финноугроведение», 1968, № 2, стр. 106.

ОГЛАВЛЕНИЕ

Б. М. Гаспаров. Принципы синтагматического описания уровня предложений	3
Б. М. Гаспаров. Структура формальной связи предложений в современном русском языке	30
Б. М. Гаспаров. Принципы построения морфологической классификации слов	64
Б. А. Маслов. К вопросу о сегментации связного текста на «сверхфразовые единства»	94
П. С. Сигалов. Некоторые вопросы изучения префиксального образования глаголов	117
П. С. Сигалов. Морфологические фразеологизмы и морфемно-словообразовательная членимость слов	135
П. С. Сигалов. История русских ограничительных глаголов	141
Ш. Фодо. Из истории изучения славянских заимствований в венгерском языке	182
Х. Д. Лезметс. Структура и функции сравнений-идентификаций в творчестве русских романтиков 30-х гг. XIX в.	202
Х. Д. Лезметс. Структура и функции именной метафоры типа N ⁿ и N ^p в языке произведений А. А. Бестужева-Марлинского	221
Х. И. Хейтер. Из наблюдений над безударным вокализмом одного изолированного русского говора в северо-восточной Эстонии	233

ТРУДЫ ПО РУССКОЙ И СЛАВЯНСКОЙ ФИЛОЛОГИИ
XXIII

Серия лингвистическая
ученые записки Тартуского государственного университета
Выпуск 347
На русском языке

Тартуский государственный университет
ЭССР, г. Тарту, ул. Юликооли, 18
Ответственный редактор Б. М. Гаспаров
Корректор Н. Чикалова

Сдано в набор 11 II 1972. Подписано к печати 9. I 1975. Бумага типографская № 1, 60 × 90 ¹/₁₆ бумажной фабрики «Кохила». Печ. листов 15,5. Учетн.-издат. листов 16,87. Тираж 500. МВ-00150. Типография им. Ханса Хейдеманна, ЭССР, г. Тарту, ул. Юликооли, 17/19. II Зак. № 937.

Цена 1 руб. 69 коп.