



1902.

Годъ 10.

# УЧЕНЫЯ ЗАПИСКИ

ИМПЕРАТОРСКАГО

ЮРЬЕВСКАГО УНИВЕРСИТЕТА.

АСТА

ET

31903

# COMMENTATIONES

IMP. UNIVERSITATIS JURIEVENSIS

(OLIM DORPATENSIS).

№ 2.

ЮРЬЕВЪ.

Типографія К. Маттисена.

1902.

1902.

Годъ 10.

# УЧЕНЫЯ ЗАПИСКИ

ИМПЕРАТОРСКАГО

ЮРЬЕВСКАГО УНИВЕРСИТЕТА.



№ 2.

ЮРЬЕВЪ.

Типографія К. Маттисена.

1902.

Печатано по опредѣленію Совѣта Императорскаго Юрьевскаго  
Университета.

Юрьевъ, 29 апрѣля 1902 г.

№ 1106.

Ректоръ : А. Филипповъ.

## СОДЕРЖАНИЕ.

### А.

#### Научный отдѣлъ.

Стр.

- Проф. Г. В. Хлопинъ. Загрязненіе проточныхъ водъ хозяйственными и фабричными отбросами и мѣры къ его устраненію (съ 5 рисунками въ текстѣ) . . . . . 1—116
- Проф. И. Кондаковъ. Замѣчательный случай полимеризаціи дізопропенила (диметиль 2.3, бутадіена 1.3) . . . . . 1— 8

### Б.

#### Приложенія.

- Проф. П. П. Пусторослевъ. Конспектъ лекцій по особенной части русскаго уголовного права. Выпускъ I. . . . . 1— 96
- Проф. В. Ф. Чижевъ. Общая психіатрія . . . . . 1— 48

Проф. Г. В. Хлопинъ.

ЗАГРЯЗНЕНІЕ  
ПРОТОЧНЫХЪ ВОДЪ

ХОЗЯЙСТВЕННЫМИ И ФАБРИЧНЫМИ ОТВРОСАМИ

и

МѢРЫ КЪ ЕГО УСТРАНЕНІЮ.

—\*—

Пособіе для студентовъ и врачей.

Второе исправленное и дополненное изданіе.

Съ 5 рисунками въ текстъ.

## Предисловіе.

---

Подъ общимъ названіемъ „Загрязненіе проточныхъ водъ хозяйственными и фабричными отбросами и мѣры къ его устраненію“ былъ напечатанъ мною рядъ статей въ теченіи 1900—1901 г. г. въ „Русскомъ Архивѣ патологіи, клинической медицины и бактериологіи“, редактируемомъ проф. Подвысоцкимъ, и затѣмъ изданъ К. Л. Риккеромъ отдѣльной брошюрой. Эти статьи представляли собой въ переработанномъ видѣ нѣсколько лекцій изъ читаемаго мною въ Юрьевскомъ Университета теоретическаго курса гігіены.

Вопросъ о загрязненіи открытыхъ водоемовъ принадлежитъ безспорно къ самымъ важнымъ вопросамъ какъ теоретической гігіены, такъ и санитарной практики, а между тѣмъ въ большинствѣ обращающихся въ Россіи руководствъ по гігіенѣ ему удѣлено очень мало мѣста, или онъ изложенъ безъ накопившихся въ послѣдніе года въ литературѣ фактовъ и наблюденій. Въ предлагаемыхъ вниманію читателей статьяхъ, съ цѣлью пополненія указанныхъ пробѣловъ, по возможности сжато, но достаточно полно для слушающихъ гігіену студентовъ и врачей, изложена современная теоретическая и практическая постановка вопроса о загрязненіи рѣкъ, указаны причины и послѣдствія загрязненія, описаны и критически разобраны важнѣйшіе физическіе, химическіе и біологическіе способы очистки городскихъ и фабричныхъ сточныхъ

водъ. Здѣсь же сопоставлены критически законы и распоряженія, касающіеся огражденія питьевыхъ водъ отъ загрязненія, какъ русскіе, такъ и иностранные, т. е. данъ отвѣтъ на постоянные запросы, съ которыми обращаются ко мнѣ преимущественно врачи, желающіе держать экзамены на званіе уѣзднаго врача.

Настоящее второе отдѣльное изданіе статей пополнено, гдѣ встрѣтилась къ тому надобность и возможность, новыми литературными указаніями и, чего не было раньше, иллюстрировано нѣсколькими рисунками. Надѣмся, что оно будетъ для нашихъ слушателей, а можетъ быть и не для нихъ однихъ, не бесполезнымъ пособіемъ при изученіи того отдѣла гигиены, котораго оно касается.

**Г. В. Хлопинъ.**

Г. Юрьевъ. 1902 г.

---

## Глава I.

### Общія соображенія. Коэффициенты загрязненія.

#### 1.

Вопросъ о загрязненіи открытыхъ водоемовъ въ настоящее время безспорно одинъ изъ самыхъ важныхъ и сложныхъ вопросовъ теоретической гигиены и санитарной полиціи. А между тѣмъ еще сравнительно не такъ давно этотъ вопросъ казался весьма простымъ и рѣшался, по крайней мѣрѣ, въ законодательствѣ весьма опредѣленно.

Съ одной стороны, фабричная промышленность, дающая массу отбросовъ, и города, образующіе очень большія количества различнаго рода нечистотъ, стремятся удалять свои отбросы самымъ дешевымъ способомъ — спускомъ въ рѣки и этимъ вызываютъ сильное загрязненіе близлежащихъ водъ.

Съ другой стороны, населеніе, вынужденное употреблять воду изъ загрязняемыхъ водоемовъ въ питье и для приготовления пищи, а иногда рыбоводы и рыболовы требуютъ отъ государства защиты, первые — своего здоровья, вторые — своихъ интересовъ. Столкновеніе этихъ противоположныхъ интересовъ вноситъ въ вопросъ о загрязненіи водоемовъ много осложнений, отчасти неизбѣжныхъ по существу самого дѣла, а отчасти вслѣдствіе недостатка въ объективности, который обыкновенно выступаетъ на сцену въ тѣхъ случаяхъ, когда затрогиваются крупныя матеріальные интересы.

Съ своей стороны гигиеническая наука въ настоящее время не можетъ дать вопросу о загрязненіи рѣкъ какого нибудь опредѣленнаго теоретическаго рѣшенія. Мнѣнія гигиенистовъ по этому вопросу существенно расходятся, а у представителей крайнихъ воззрѣній — діаметрально противоположны. Такъ называемые контагіонисты — Косх и его школа — защитники теоріи распространенія заразныхъ болѣзней водой для питья, требуютъ, или логически должны требовать, строгаго охраненія питьевыхъ водъ отъ загрязненія подъ угрозой прямого вреда загрязненія для общественнаго здоровья. „Всѣ отбросы, говоритъ проф. Косх, могутъ служить передатчиками заразныхъ веществъ; поэтому одинаково вредно загрязненіе общественныхъ рѣкъ какъ экскрементами, такъ и домовыми помоями“.

Противъ воззрѣній Косх'а локалисты — Реттенкофер и его школа — выставляютъ два главныхъ возраженія: распространеніе холерныхъ эпидемій противъ теченія рѣкъ и отсутствіе статистическихъ доказательствъ вреда загрязненія проточныхъ водъ, какъ это выяснили изслѣдованія англійской<sup>1)</sup> и нѣмецкой рѣчныхъ комиссій<sup>2)</sup>. По этимъ причинамъ локалисты приписываютъ главную или даже исключительную роль въ развитіи и распространеніи заразныхъ болѣзней не водѣ, а почвѣ и снисходительно относятся къ загрязненію водоемовъ, за исключеніемъ развѣ тѣхъ случаевъ, когда можно ожидать отравленія воды какими нибудь ядовитыми веществами. „Странно, пишетъ одинъ изъ старѣйшихъ учениковъ Петтенкофера, проф. Эрисманъ<sup>3)</sup>, что мы такъ исключительно чутко реагируемъ на все, что касается чистоты воды! Гигіена точно также или еще въ большей степени обязана заботиться о чистотѣ почвы и окружающаго

1) Deutsche Vierteljahrschrift f. öffentl. Gesundheitspflege Bd. X, s. 93 и сл.

2) Jurisch. Die Verunreinigung d. Gewässer. 1890, s. 106.

3) Курсъ гигиены т. II стр. 379.

насъ воздуха, . . . и если бы вопросъ былъ поставленъ ребромъ, если бы чистота городской почвы могла быть прибрѣтаема только при одновременномъ загрязненіи протекающей черезъ городъ рѣки, то въ такомъ случаѣ характеръ нашего отвѣта не могъ-бы быть сомнителенъ, — мы безъ сомнѣнія высказались-бы за то, чтобы почва подъ нашими ногами была очищена и сохраняема въ чистотѣ во что бы то ни стало, даже, если иначе нельзя, въ ущербъ чистотѣ рѣчной воды“.

Представители промышленныхъ интересовъ и городовъ естественно опираются на послѣднюю теорію и изъ нея заимствуютъ свои доводы. Наоборотъ, защитники интересовъ населенія, которое должно пользоваться водой изъ загрязненныхъ источниковъ, опираются на теорію распространенія заразныхъ болѣзней водой для питья, такъ какъ только эта теорія даетъ опредѣленный отвѣтъ на вопросъ о вредѣ загрязненія водъ.

Не вдаваясь въ критическій разборъ обѣихъ изъ указанныхъ теорій, что увлекло бы насъ за предѣлы нашей темы, ограничимся указаніемъ, что имѣющійся въ настоящее время научный фактической матеріалъ не позволяетъ намъ, какъ это дѣлали мы 10 лѣтъ тому назадъ<sup>1)</sup>, всецѣло стать на точку зрѣнія одной изъ этихъ теорій — локалистической, такъ какъ обѣ теоріи страдаютъ односторонностью и каждая въ отдѣльности не объясняютъ всѣхъ имѣющихся наблюденій.

## 2.

Всякое разсужденіе о загрязненіи водъ съ санитарной точки зрѣнія должно предполагать точно установленное понятіе о незагрязненной, чистой водѣ. Не смотря на очевидность различія между чистой и загрязненной водой,

1) Вѣстн. Общ. гиг., суд. и практ. медиц. 1889 г. т. I.

дать научное опредѣленіе той и другой не представляется дѣломъ простымъ и легкимъ, и по этому у различныхъ авторовъ мы не встрѣтимъ полного согласія по этому пункту.

По Флеск'у, рѣчную воду нужно считать чистой во всѣхъ случаяхъ, когда она не содержитъ въ себѣ другихъ составныхъ частей кромѣ тѣхъ, которыя находятся въ питающихъ рѣку чистыхъ ключахъ и почвенной водѣ, и когда въ рѣчной водѣ нѣтъ такихъ веществъ, которыя мѣшали бы ея примѣненію въ промышленности и домашнемъ хозяйствѣ<sup>1)</sup>.

По Вейлю<sup>2)</sup>, для сужденія о томъ, когда рѣчную воду нужно считать загрязненной, необходимо подвергнуть химическому и микроскопическому изслѣдованію самыя чистыя природныя образцы рѣчной и ключевой воды. Въ виду того, что загрязненіе рѣчной воды вызывается отведеніемъ въ нее домашнихъ, городскихъ и промышленныхъ отбросовъ, для правильнаго представленія о чистой рѣчной водѣ, „необходимо брать для изслѣдованія воду такихъ рѣкъ, на берегахъ которыхъ не имѣется человѣческихъ поселеній“.

Кönig<sup>3)</sup> считаетъ нужнымъ къ приведенному выше опредѣленію Флеск'а прибавить еще нѣсколько признаковъ: „чистая вода не должна содержать такихъ веществъ, которыя дѣлали бы ее непригодной для рыбоводства, водопоя и поливки луговъ“.

Приведенные примѣры опредѣленій чистой воды, число которыхъ мы не увеличиваемъ намѣренно, основаны на одномъ предположеніи, что въ природѣ существуетъ безусловно чистая вода, которая и можетъ дать прочную точку

1) Ueber Flussverunreinigungen im 12. u. 13. Jahresbericht d. Königl. Chemisch. Centralstelle in Dresden 1884. Цит. по Кönig'y: Die Verunreinigung d. Gewässer. Bd. I. 1899. S. 2.

2) Th. Weyl. Flussverunreinigung. 1897. S. 383.

3) Die Verunreinigung der Gewässer. Bd. I. 1899 г. S. 2—7.

опоры для оцѣнки загрязненныхъ водъ. Однако, какъ непосредственныя наблюденія, такъ и многочисленныя изслѣдованія водъ, различнаго происхожденія — метеорныхъ, почвенныхъ и водъ открытыхъ водоемовъ — озеръ и рѣкъ — показали, что не только химически чистой воды ( $H_2O$ ) въ природѣ не существуетъ, но и вода всѣхъ источниковъ подвергается различнымъ загрязненіямъ. Даже самыя чистыя воды — метеорныя — достигаютъ земли уже отчасти загрязненными вслѣдствіе поглощенія различныхъ веществъ, находящихся въ воздухѣ: нѣкоторыхъ газовъ, пыли, бактерій. Особенно грубому загрязненію подвергается рѣчная вода, которая весной при таяніи снѣговъ и осенью во время дождей, дѣлается совершенно мутной отъ веществъ, увлеченныхъ съ поверхности земли тающими снѣгами и дождями. Изъ изслѣдованій W. Spring'a и E. Trost'a<sup>1)</sup> видно, что рѣка Маасъ, не смотря на свою малую величину, въ теченіе одного года уноситъ 2,844,354 килогр. органическихъ и 238,191,417 килогр. неорганическихъ взвѣшенныхъ веществъ, т. е. 15,875,273 пуда. Большія рѣки, какъ Дунай и т. под., несутъ болѣе трехъ милліоновъ пудовъ грязи ежедневно (Vallо)<sup>2)</sup>.

Далѣе, существенно мѣняется химическій составъ и физическія свойства рѣчной воды, въ зависимости отъ высоты стоянія воды и временныхъ метеорологическихъ вліяній. Въ виду послѣднихъ фактовъ, явилась необходимость придать понятію о „чистой водѣ“ болѣе условное значеніе, чѣмъ ему придавали нѣкоторые изъ приведенныхъ выше авторовъ. Пришлось отказаться отъ абсолютной мѣрки и признать, что въ естественныхъ условіяхъ нельзя найти идеальнаго образца чистой воды, общаго не только для всѣхъ источниковъ или только для даннаго вида ис-

1) Ann. de la Société géol. de Belgique. 1884. 11. 123.

2) Ber. d. deutsch. Chem. Gesellsch. 1878. 11. 491.

точниковъ, напр. рѣкъ, но и для одной и той-же рѣки, такъ какъ свойства воды измѣняются въ различныхъ частяхъ рѣчного теченія и въ различныя времена года. Пришлось удовольствоваться рѣшеніемъ вопроса о загрязненіи водъ для каждаго случая въ отдѣльности, не обобщая его и не перенося заключенія съ даннаго частнаго случая на другіе случаи, хотя бы аналогичные. При такихъ рѣшеніяхъ необходимо ясно различать т. н. естественное загрязненіе отъ загрязненія искусственнаго, такъ какъ оба вида загрязненія представляютъ неодинаковую опасность съ санитарной точки зрѣнія. Вполнѣ основательно принято считать естественное загрязненіе, т. е. загрязненіе, независящее отъ дѣятельности человѣка, менѣе вреднымъ, чѣмъ загрязненіе искусственное, такъ какъ первое обыкновенно обуславливается безвредными минеральными и растительными веществами, а также и невинными сапрофитными бактеріями.

Такую точку зрѣнія можно подкрѣпить еще слѣдующими фактами. Вещества, поступающія въ рѣки съ талой и дождевой водой изъ ненаселенныхъ человѣкомъ мѣстностей, съ поверхности полей и луговъ, въ громадномъ большинствѣ случаевъ подвергались продолжительное время обезвреживающему дѣйствію естественныхъ факторовъ: солнечныхъ лучей, кислорода воздуха, вѣтра, переменамъ влажности и температуры. По этой причинѣ, если бы даже патогенные микроорганизмы были занесены на луга и поля, напр. вѣтромъ, то, какъ показали изслѣдованія Duclaux <sup>1)</sup>, Arloing'a <sup>2)</sup>, Strauss'a <sup>3)</sup>, Roux <sup>4)</sup>, Dieudonné <sup>5)</sup> и многихъ другихъ, уже отъ дѣйствія однихъ солнечныхъ

1) 2) 3) Duclaux. *Traité de microbiologie*. T. I. p. 335.

4) *Annales de l'Institut Pasteur*. 1887. T. I. p. 445.

5) R. Lehmann u. R. Neumann. *Atlas und Grundriss der Bacteriologie*. Th. II. S. 35—37.

лучей они быстро потеряли бы не только свою заразительность, но и жизнеспособность. Даже споры сибирской язвы, не смотря на свою замѣчательную стойкость, погибаютъ подѣ влияніемъ прямыхъ солнечныхъ лучей черезъ 29—30 часовъ, тахіумъ черезъ 54 часа (R o u x). Извѣстно также, какъ губительно дѣйствуетъ высушивание на бактерій, не образующихъ споръ, напр. чумная выноситъ высушивание не болѣе 3—11 дней, брюшнотифозная до 10 дней, дифтерійная — до 15 дней. При смѣнѣ высушивания и увлажнения, что и имѣетъ мѣсто въ естественныхъ условіяхъ, указанные микроорганизмы умираютъ еще быстрѣе — чумныя бациллы черезъ 48 часовъ, тифозная черезъ 3 дня и 10 час., дифтерійная черезъ 7 дней (F i s k e r). Чрезвычайно чувствительна къ переменамъ влажности и холерная запятая: она выноситъ высушивание не долѣе 24 час., при смѣнѣ высушивания и увлажнения умираетъ уже черезъ 12 час. (F i s k e r)<sup>1)</sup>.

Присутствіе на поверхности земли, не загрязненной человекомъ, какихъ-либо химически ядовитыхъ веществъ трудно допустить, такъ какъ подѣ влияніемъ тѣхъ же естественныхъ факторовъ — свѣта, теплоты и вывѣтриванія, процессы разложенія органическихъ веществъ на поверхности земли идутъ до образованія конечныхъ продуктовъ окисленія — углекислоты, воды, азотной кислоты, или органическихъ стойкихъ соединеній безразличныхъ для здоровья, напр. гумуса и др. Все сказанное въ значительной мѣрѣ приложимо и къ мѣстностямъ, умѣренно загрязняемымъ человекомъ.

Исключенія изъ такого общаго правила, правда, встрѣчаются, но рѣдко, и состоятъ въ томъ, что вода иногда несетъ съ собой изъ земли ядовитыя вещества, напр., мышьяковыя, металлическія соли, иногда слишкомъ много хлористаго натра и т. д., что дѣлаетъ воду непригодной для людей и для водопоя скота.

1) Zeitschr. f. Hygiene Bd. XXIX, S. 24—26. 1898.

Совершенно иначе стоит дѣло тамъ, гдѣ отбросы человѣческаго хозяйства, фабрикъ и заводовъ, обременяютъ почву и воду до такой степени, что благотворное вліяніе естественныхъ факторовъ въполнѣ, или въ значительной степени, парализуется; — тогда наступаетъ искусственное загрязненіе со всѣми его вредными послѣдствіями: въ воду попадаютъ вредные микроорганизмы или создаются въ водѣ благопріятныя условія для ихъ жизни и развитія, или спускаются химически вредныя вещества. Такого рода загрязненіе питьевыхъ водъ всегда подозрительно и поэтому нежелательно. Изъ всего сказаннаго можно сдѣлать одинъ общій выводъ, что съ извѣстными ограниченіями въполнѣ возможно отличить чистую воду отъ загрязненной только путемъ сравненія съ водой тѣхъ же водоемовъ, взятой одновременно выше и ниже источниковъ загрязненія.

Значительно труднѣе отвѣтить на другой вопросъ, съ которымъ обыкновенно обращаются къ гигиенистамъ: представляетъ-ли данное загрязненіе опасность для общественнаго здоровья? Отвѣтить категорически на такой вопросъ представляется возможнымъ только въ рѣдкихъ случаяхъ, а именно въ тѣхъ, когда можно доказать въ загрязняющихъ отбросахъ или въ загрязненной водѣ присутствіе патогенныхъ микроорганизмовъ или химическихъ ядовъ, напр., тяжелыхъ металловъ, алкалоидовъ, мышьяка и т. п. Въ громадномъ же большинствѣ случаевъ, при настоящемъ состояніи нашихъ знаній, мы не можемъ доказать непосредственнаго вреда загрязненныхъ водъ, — и, если энергически протестуемъ противъ такого загрязненія, то на томъ основаніи, что оно, не будучи вреднымъ всегда, несомнѣнно можетъ быть таковымъ въ нѣкоторыхъ случаяхъ.

Затѣмъ, помимо вреда, наносимаго загрязненіемъ, непосредственно, оно иногда нежелательно и по другимъ моти-

вамъ: вода мутная, съ постороннимъ запахомъ и вкусомъ, вода, въ которую изъ городскихъ стоковъ поступаютъ экскременты, изъ чисто эстетическихъ соображеній не можетъ быть пригодной для питья, такъ какъ вызываетъ инстинктивное отвращеніе. Такое отвращеніе, конечно, человекъ можетъ до извѣстныхъ предѣловъ преодолѣть, но не въ интересахъ охраненія народнаго здравія приучать людей къ употребленію недоброкачественныхъ и подозрительныхъ продуктовъ и напитковъ. Въ виду сказаннаго, попытки установить нормы для загрязненія наталкиваются на непреодолимые препятствія и теоретическаго и практическаго свойства. Тѣмъ не менѣе, такія попытки сдѣланы германскими учеными и ихъ съѣздами. Маститый Петтенкофферъ въ 1891 г. на съѣздѣ естествоиспытателей и врачей въ Галле высказалъ мысль, что воды городскихъ стоковъ возможно спускать въ ручьи и рѣки безъ всякой очистки, если количество воды въ источникахъ въ 15 разъ больше, чѣмъ количество спускаемыхъ въ нихъ сточныхъ водъ, и скорость теченія источниковъ, въ которые отводятся нечистоты, не меньше той, съ которой нечистоты текутъ въ канализаціонныхъ трубахъ, т. е. 0,5—0,6 м. въ секунду. Отецъ локалистической школы своимъ авторитетомъ произвелъ сильное давленіе на гигиенистовъ Германіи всѣхъ направленій, особенно на локалистовъ. Такъ, проф. Рубнеръ, гигиеническій авторитетъ первой величины, въ только что вышедшемъ шестомъ изданіи своего руководства гигиены<sup>1)</sup>, буквально воспроизводитъ приведенное выше мнѣніе Петтенкоффера относительно спуска нечистотъ въ рѣки. „Спускъ нечистотъ въ рѣки, пишетъ онъ, можно разрѣшить только подъ извѣстными условіями. Его слѣдуетъ запретить во всѣхъ тѣхъ случаяхъ, когда можно ожидать сильнаго загрязненія рѣкъ, т. е., вызвать значительное образованіе

---

1) Lehrbuch der Hygiene. 6. Aufl. S. 395—402.

ила и поднятіе имъ русла рѣки, непригодность воды для питья и др. хозяйственныхъ цѣлей, для цѣлей промышленности, ваннь и для водопоя скота“. Для предотвращенія такихъ неблагоприятныхъ послѣдствій, Рубнеръ считаетъ, вполне достаточными правила, рекомендованныя Петтенкоферомъ и приведенныя нами выше, т. е. разведеніе нечистотъ 15 частями рѣчной воды. Проф. Рубнеръ, какъ и Петтенкоферъ, исходятъ изъ предположенія, что въ дѣлѣ обезвреживанія нечистотъ играетъ главную, если не единственную роль, ихъ разведеніе рѣчной водой т. е. ихъ концентрація. Это предположеніе не нуждалось бы въ доказательствахъ, если бы шла рѣчь только о растворенныхъ химическихъ веществахъ. Въ дѣйствительности, дѣло стоитъ не такъ просто. Чтобы убѣдиться въ этомъ, достаточно съ цитированными выше словами проф. Рубнера, сопоставить его же слова изъ предыдущаго (пятаго) изданія его руководства<sup>1)</sup>. „Загрязненіе рѣкъ, писалъ тогда Рубнеръ, представляетъ въ высшей степени печальное явленіе, такъ какъ вода становится при этомъ прямо опасной для здоровья. Явленіе это заслуживаетъ тѣмъ болѣе вниманія, что рѣчная вода, благодаря своей высокой температурѣ, по крайней мѣрѣ въ жаркое время года, представляетъ благоприятныя условія для жизнеспособности или даже для размноженія болѣзнетворныхъ микроорганизмовъ. Однако, не только при употребленіи для питья, но также и при примѣненіи для домашнихъ потребностей и промышленныхъ цѣлей сильно загрязненная рѣчная вода угрожаетъ опасностью, такъ какъ ею могутъ разноситься болѣзнетворныя микроорганизмы“. Сопоставленіе цитированныхъ мѣстъ изъ руководствъ одного и того же автора, появившихся въ свѣтъ съ промежуткомъ всего въ 3—4 года, несомнѣнно доказываетъ, что вопросъ объ

1) Учеб. гигиены. 1897 г. Русс. перев., стр. 423.

обезвреживаніи нечистотъ и о спускѣ ихъ въ рѣки не стоитъ такъ просто и опредѣленно, какъ это представлялось Петтенкоферу.

Такое рѣзкое измѣненіе во взглядахъ на спускъ нечистотъ въ рѣки является тѣмъ болѣе неожиданнымъ, что въ послѣдніе годы не накопилось новыхъ фактовъ, доказывающихъ невозможность передачи заразныхъ болѣзней водой и нечистотами. Скорѣе наоборотъ: гамбургская эпидемія холеры 1892 года, какъ бы ее ни истолковывали, дала въ пользу теоріи контагіонистовъ еще одинъ фактъ, истинность котораго ставится внѣ сомнѣнія авторитетомъ Коха: во время эпидеміи несомнѣнно былъ найденъ возбудитель заразы въ водѣ для питья — холерная запятая. Точно также литература обогатилась нѣсколькими новыми находками брюшнотифозной палочки въ колодезной водѣ во время эпидемій. (Pfeiffer<sup>1</sup>), Kolle<sup>2</sup>), Genser<sup>3</sup>) и др.)

Принимая во вниманіе эти и сходные съ ними факты, нельзя считать доказаннымъ, что заразные болѣзни никогда не передаются водой, а пока будетъ существовать хотя одинъ шансъ противъ многихъ заболѣть отъ загрязненной воды, до тѣхъ поръ нормы загрязненія, установленныя на основаніи одного только разжиженія сточныхъ водъ рѣчной водой, нельзя считать неуязвимыми. А между тѣмъ, высказанный Петтенкоферомъ взглядъ на спускъ нечистотъ имѣлъ весьма важныя практическія послѣдствія: городамъ Мюнхену, Ветцлару, Марбургу, Кобленцу, Крейцнаху, Нейвиду, Сигену и Шверину было рѣшено спускать ихъ нечистоты безъ всякой очистки въ рѣки.

Разъ имѣются сомнѣнія въ справедливости установленнаго Петтенкоферомъ принципа, и слѣдствія, выведенныя изъ него, должны также встрѣчать критиче-

1) K ö n i g . op. cit. S. 66.

2) Zeitschr. f. Hygiene Bd. XXI. 203 и др. стр.

3) Ibid. S. 25.

ское къ себѣ отношеніе. Къ такого рода слѣдствіямъ указаннаго принципа относятся попытки выразить степень загрязненія рѣкъ формулами и съ помощью ихъ дать шаблонъ, позволяющій отличить загрязненіе, допустимое съ гигиенической точки зрѣнія, отъ загрязненія, которое нужно считать уже вреднымъ. Fleck<sup>1)</sup> считаетъ возможнымъ выразить степень загрязненія формулой  $\frac{q \cdot V}{E}$ , въ которой  $q$  означаетъ количество протекающей въ рѣкѣ воды въ 1 секунду въ куб. метрахъ;  $V$  — скорость теченія рѣки въ метрахъ, и  $E$  — число жителей въ городѣ. Позднѣе Baumeister<sup>2)</sup> предложилъ другую формулу, нѣсколько болѣе сложную: коэффициентъ загрязненія по Baumeister'у будетъ равенъ  $\frac{Q \cdot V}{E(1+C)}$ . Здѣсь  $Q$  означаетъ количество воды въ рѣкѣ, протекающее въ сутки при самомъ низкомъ уровнѣ стоянія воды, выраженное въ куб. метр. при  $V$  — средней скорости теченія въ метрахъ въ 1 сек. Иными словами  $Q = V \times 60 \times 60 \times 24 = V \times 86400$ ;  $E$  — число жителей даннаго города;  $C$  — отношеніе жителей, спускающихъ свои нечистоты въ рѣку, къ общему числу жителей города. Грязныя воды и нечистоты, по Baumeister'у, можно спускать въ рѣки безъ предварительной очистки только въ тѣхъ случаяхъ, когда высчитанный по его формулѣ коэффициентъ загрязненія будетъ больше 5. Не считая свою формулу прочно установленной, Baumeister примѣнилъ ее къ нѣкоторымъ рѣкамъ Германіи и получилъ слѣдующія отношенія:

1) XII и XIII Jahresbericht d. K. chem. Centralstelle, K. öffentl. Gesundheitspflege in Dresden. 1884 г. S. 46. Frühling Wasserbaum. 1893 г. S. 486. Цитир. по Горбачеву. Удаленіе и уничтоженіе нечистотъ въ Западной Европѣ. 1898 г. Спб. (Отчетъ по заграничной командировкѣ.)

2) Vergleich von Flussverunreinigungen. D. Viert. f. öff. Ges. Bd. 24 S. 467. 1892.

ГОРОДА.	РЪКИ.	q <sup>1)</sup>	V.	E.	C.	Коэффициентъ загрязн.
Бреславль.	Одеръ.	20	0,7	335,000	1	1,8
Парижъ.	Сена.	45	0,13	2,000,000	0,3	1,9
Кассель.	Фульда.	12	0,4	72,000	0,8	3,2
Штуттгартъ.	Неккаръ.	13	0,6	140,000	0	4,8
Прага.	Молдава.	30	1,2	283,000	0,9	5,8
Нейссе.	Билеармъ.	2	0,97	13,000	1,0	6,5
Дрезденъ.	Эльба.	50	0,5	276,000	0,1	7,1
Мюнхенъ.	Изаръ.	42	1,05	345,000	0,5	7,4
Франкф. на М.	Майнъ	47	0,6	177,000	0,7	8,1
Магдебургъ.	Эльба.	120	0,58	203,000	0,9	15,6
Вюрцбургъ.	Майнъ.	30	0,8	60,000	0,8	19,2
Гейдельбергъ.	Неккаръ	32	0,7	32,000	0	60,5
Будапештъ.	Дунай.	700	1,0	420,000	1,0	72,0
Базель.	Рейнъ.	385	1,08	70,000	0,3	395,0
Майнцъ.	Рейнъ.	500	0,7	72,000	0	420,0
Линцъ	Дунай	520	1,1	40,000	1	617,0
Кельнъ.	Рейнъ.	783	1,03	250,000	0,9	147,0
Вѣна <sup>2)</sup> .	Дунай.	700	1,00	1,200,000	1	252

Бреславль, Парижъ, Кассель, Франкфуртъ на Майнѣ и Магдебургъ, у которыхъ коэффициентъ загрязненія меньше 5, свои грязныя воды до спуска въ рѣки очищаютъ. Изъ приведенныхъ формулъ можно видѣть, отъ какихъ сложныхъ условій зависитъ степень загрязненія рѣкъ, даже понимая это загрязненіе только въ смыслѣ обремененія источниковъ посторонними веществами, способными къ гніенію или химически ядовитыми. Здѣсь нужно принимать во вниманіе количество воды, скорость теченія, число жителей и количество отбросовъ, такъ какъ всѣ эти данныя необходимы для опредѣленія т. н. „самоочистительной силы рѣки, которая, какъ мы увидимъ ниже, не всегда пропорціональна введеннымъ въ формулу величинамъ. По этимъ причинамъ нельзя не присоединиться къ мнѣнію Königa'a<sup>3)</sup> „что загрязненіе рѣки бываетъ различнымъ, смотря по времени и мѣсту,

1) q=количество протекающей воды въ секунду въ куб. метрахъ.

2) Нашъ расчетъ.

3) K ö n i g. Die Verunreinigung d. Gewässer, S. 17.

что нѣтъ никакой возможности установить общеобязательныя правила относительно границъ разрѣшеннаго или обычнаго загрязненія; поэтому и вопросъ о загрязненіи рѣкъ должно обсуждать, смотря по мѣстнымъ и временнымъ условіямъ“. Изслѣдованіе рѣкъ въ Германіи и другихъ странахъ скоро показали, какъ это слѣдовало ожидать, несостоятельность нормы Петтенкофера, выведенной на основаніи наблюденій надъ одной рѣкой Изаръ, которая, будучи горной рѣкой, во многихъ отношеніяхъ отличается отъ другихъ рѣкъ. Гигіенисты и особенно инженеры за послѣдніе годы постепенно измѣняли норму Петтенкофера, считая ее не соответствующей дѣйствительности. Такъ, Fгаепкел<sup>1)</sup> считаетъ возможнымъ спускать нечистоты при отношеніи ихъ къ водѣ рѣкъ 1:20, инженеръ Кноуферъ при 1:50, а инженеръ санитарнаго совѣта въ штатѣ Массачусетсъ — Стирнсъ (J. P. Stearns) считаетъ при отношеніи 1:40 спускъ нечистотъ невозможнымъ, отъ 1:40 до 1:125 — сомнительнымъ, и только при отношеніи болѣе, чѣмъ 1:125, возможнымъ<sup>2)</sup>.

Существуютъ, однако, условія, при которыхъ даже и большее разведеніе нечистотъ, чѣмъ 1:125, не охраняетъ рѣки отъ загрязненія. Примѣромъ такихъ рѣкъ служатъ, напр., многоводная Темза, устье Эльбы, въ которыхъ нечистоты морскими приливами гонятся обратно къ городамъ Лондону и Гамбургу, заражая не только воду, но и воздухъ. Весьма дурно идетъ самоочищеніе водъ въ морскихъ заливахъ и бухтахъ, гдѣ отсутствуютъ опредѣленныя теченія, въ нихъ часть нечистотъ выкидывается волнами обратно на берегъ, другая осѣдаетъ на дно, гдѣ подвергается гніенію. Наконецъ, приведенныя нормы разжиженія совершенно неприложимы къ отбросамъ, не растворимымъ въ водѣ и не образующимъ съ нею очень тѣсной смѣси, напр., къ круп-

1) Viert. f. gerichtl. Medic. und öffentl. Sanitätswesen. 1894. VII. 2.

2) П. Горбачевъ. Op. cit. стр. 42.

нымъ плавающимъ предметамъ городскихъ нечистотъ, къ отбросамъ производствъ, содержащимъ маслянистыя составныя части, къ отбросамъ, содержащимъ продукты перегонки нефти, или самую нефть и нѣк. др. Изъ предыдущаго достаточно ясно видно, что приведенныя выше нормы не имѣютъ абсолютнаго значенія и отнюдь не могутъ разграничить вредную степень загрязненія отъ безвредной. Если они имѣютъ какое-либо значеніе, то лишь условное: ими можно пользоваться для сужденія о видимомъ сравнительномъ загрязненіи различныхъ рѣкъ городскими и фабричными отбросами.

### 3.

Въ предыдущемъ изложеніи мы говорили о загрязненіи рѣкъ исключительно съ санитарной точки зрѣнія, т. е., имѣя въ виду охраненіе здоровья населенія.

Загрязненіе водоемовъ между тѣмъ является нежелательнымъ еще и съ другихъ точекъ зрѣнія. Нечистоты и промышленные отбросы могутъ оказывать вредное вліяніе на рыбное населеніе рѣкъ и черезъ это наносить убытки рыболовамъ, рыболовамъ и рыбопромышленникамъ. Въ странахъ, гдѣ рыба является народнымъ пищевымъ продуктомъ, или гдѣ рыболовство даетъ значительные доходы казнѣ, какъ это, напр., имѣетъ мѣсто въ Россіи, загрязненіе рѣкъ, вредное для рыбъ, можетъ чувствительно отозваться на благосостояніи населенія и доходахъ казны. Въ одной Европейской Россіи ловцовъ насчитывается до 500,000 человекъ, которыми вылавливается ежегодно 70,000,000 пуд. разной рыбы (1896 г. <sup>1</sup>). Работы Reicher't'a, Renk'a, Kommerger'a и мн. др., доказали вредное вліяніе на рыбу

---

1) Торгово-промышленная Россія. 1899 г., стр. 149.

отбросовъ нѣкоторыхъ производствъ, напр., сахарныхъ и др. заводовъ. Далѣе слѣдуетъ указать на обстоятельныя лабораторныя изслѣдованія Weigelt'a <sup>1)</sup> относительно вліянія городскихъ и промышленныхъ сточныхъ водъ на рыбу <sup>1)</sup>. Въ неразбавленныхъ городскихъ сточныхъ водахъ, по Weigelt'у, взрослыя форели почти мгновенно ложатся на бокъ, при разведеніи нечистотъ 4 частями чистой воды калифорнійскіе лососи могутъ безъ опасности для жизни прожить 2 часа; при разведеніи 1:5, — смерть наступаетъ черезъ 18 часовъ; даже при разведеніи 1:10, 1:20 и 1:40 рыбы умираютъ черезъ 3—4 дня. При этомъ Weigelt отмѣчаетъ, что присутствіе въ сточныхъ водахъ человѣческихъ изверженій увеличиваетъ ихъ ядовитость для рыбъ. Причину губительнаго дѣйствія на рыбу сточныхъ водъ Weigelt видитъ не только въ непосредственно ядовитыхъ свойствахъ гнүющихъ органическихъ веществъ и продуктовъ ихъ распада, но также и въ томъ, что эти вещества поглощаютъ растворенный въ водѣ кислородъ, необходимый для жизни рыбъ.

Для выясненія вопроса, какія составныя части городскихъ и фабричныхъ жидкихъ отбросовъ и въ какихъ количествахъ оказываютъ вредное вліяніе на рыбу, Weigelt поставилъ многочисленный рядъ опытовъ съ растворами различныхъ веществъ, встрѣчающихся въ отбросахъ напр.: съ растворами амміака и его солей, мышьяка, желтой кровяной соли, карболовой кислоты, хлористаго кальція, магнія, цинка, масла, щавелевой кислоты, керосина, сулемы, роданистаго аммонія, соляной кислоты, углерода, сѣрнистаго натра, сѣрной кислоты, сѣроводорода, сѣрнистаго газа, мыла и смоль. Оказалось въ общемъ, что рыбы очень чувствительны къ постороннимъ примѣсямъ въ водѣ: такъ 2,5—10 mlg. амміака на 1 литръ воды убиваютъ маленькаго лосося и большихъ форелей черезъ 21 минуту, maximum

1) Arch. f. Hygiene. 1885, 3. 39—117.

черезъ 2 часа; 5—10 mg. минеральныхъ кислотъ на литръ убиваетъ форелей и линея: азотная кислота черезъ 34 минуты, соляная — черезъ 2—30 минутъ, сѣрная отъ 30 минутъ до 18 часовъ; сѣрководородъ при содержаніи 1 mg. на литръ черезъ три часа убиваетъ линея, а сѣрнистая кислота уже при содержаніи 0,05—0,1 mg. Было поставлено также два опыта съ керосиномъ, который наливался на поверхность воды; при чемъ одинъ опытъ продолжался 4 часа (съ форелью), другой 20 часовъ (съ линею); оба дали отрицательные результаты<sup>1)</sup>.

Позднѣе данныя Weigelt'a провѣряли König и Haselhoff<sup>2)</sup> и получили почти тѣ же результаты.

Въ 1898 году мною и д-ромъ А. Ф. Никитинымъ<sup>3)</sup> рядомъ опытовъ было доказано, что нефть и ея продукты ядовиты для рыбъ: плотвы, ершей и окуней (10—16. см. длиной). При этомъ постояннымъ контролемъ во время опыта за кислородомъ, раствореннымъ въ водѣ, было совершенно исключено вредное вліяніе на рыбу недостатка кислорода. Такого контроля за кислородомъ не дѣлали предшествовавшие изслѣдователи — Чермакъ<sup>4)</sup> и Арнольдъ<sup>5)</sup>. Вмѣстѣ съ этимъ нами было выяснено, что нефть и ея продукты растворимы въ водѣ значительно больше, чѣмъ это было принято думать до нашихъ изслѣдованій. Одной десятой части веществъ, способныхъ раствориться изъ нефти въ водѣ, уже было достаточно для того, чтобы вызвать

1) Op. cit. S. 64 и 115.

2) König Op. cit. S. 35—36.

3) Врачъ 1898 № 51, а также Revue internationale de Pêche et de Pisciculture 1899, № 2 и 3 (Ноябрь и Декабрь).

4) Вѣстникъ рыбопромышленности, 1896 г., № 1.

5) Ibid. 1897 г., № 4.

хроническое отравленіе и смерть у опытныхъ рыбъ, и одной трети — чтобы убить ихъ черезъ нѣсколько часовъ. Далѣе, однимъ прямымъ и другимъ косвеннымъ опытомъ нами было доказано, что ядовитыя свойства принадлежатъ не азотистымъ веществамъ основного характера, находящимся въ нефти, какъ предполагали г. г. Арнольдъ и Никольскій, а, по всей вѣроятности, самой нефти, т. е. ея углеводородамъ и ихъ ближайшимъ химическимъ производнымъ. Противоположные результаты опытовъ Weigelt'a надъ вліяніемъ керосина на рыбы, на которыя мы указали выше, проще всего объясняются слишкомъ короткимъ опытнымъ періодомъ (4—20 час.), такъ какъ изъ нашихъ опытовъ видно, что вредное дѣйствіе керосина на рыбу сказывается черезъ 1—2 сутки. Наши изслѣдованія относительно ядовитости нефтяныхъ продуктовъ вскорѣ были расширены и подтверждены Ф. В. Овсянниковымъ и А. А. Кулябко<sup>1)</sup>, изучившими „физиологическое дѣйствіе нефти и ея продуктовъ“ на лягушекъ и нѣкоторыхъ теплокровныхъ. На основаніи своихъ опытовъ, нефть, петролейный эфиръ и керосинъ, по ихъ дѣйствію на опытныхъ животныхъ, Овсянниковъ и Кулябко относятъ „къ нервнымъ ядамъ, дѣйствующимъ преимущественно на центральную нервную систему“. При этомъ они присоединяются къ высказанному нами предположенію, что эти вещества „ядовиты сами по себѣ“, а не вслѣдствіе примѣси къ нимъ азотистыхъ пиридиновыхъ основаній, такъ какъ авторы брали для опытовъ очищенные продукты, не содержащіе такихъ основаній. Свое изслѣдованіе А. А. Кулябко и Ф. В. Овсянниковъ оканчиваютъ словами: „въ виду несомнѣнной, хотя и не слишкомъ сильной, ядовитости нефтяныхъ продуктовъ по отношенію къ высшимъ животнымъ,

1) А. А. Кулябко и Ф. В. Овсянниковъ „О физиологическомъ дѣйствіи нефти и ея продуктовъ на организмъ животныхъ“. Отд. отт. изъ VIII тома № 9, Зап. Имп. Акад. Наукъ 1900 г.

естественно предположить, что и по отношению къ рыбамъ вещества эти не могутъ считаться индифферентными“. Подчеркнуты нами строки, на нашъ взглядъ, являются нѣсколько неожиданными. Вредъ нефтяныхъ продуктовъ доказанъ изслѣдованіями моими и д-ра Никитина и нашихъ предшественниковъ, изслѣдованіями, извѣстными г. Кулябко и Овсянникову; противъ нашихъ изслѣдованій ими не сдѣлано ни одного ни теоретическаго, ни опытнаго возраженія, а наоборотъ, даны дополненія вполне подтверждающія наши изслѣдованія. По этой причинѣ, намъ казалось бы, что не только „слѣдуетъ предположить“, какъ пишутъ г.г. Кулябко и Овсянниковъ, а въ настоящее время слѣдуетъ считать нефтяные продукты вредными для рыбъ, по крайней мѣрѣ, до тѣхъ поръ, пока дальнѣйшія изслѣдованія не докажутъ противнаго.

Въ настоящее время <sup>1)</sup> мною выдѣлены изъ кавказской нефти азотистыя вещества основного характера (числомъ шесть), принадлежащія къ производнымъ пиридина и хинолина, и болѣе подробно изслѣдованы въ химическомъ и біологическомъ отношеніи. На основаніи этихъ изслѣдованій, я еще съ большей опредѣленностью могу утверждать, что азотистыя вещества въ нашихъ опытахъ надъ вліяніемъ нефтяныхъ продуктовъ на рыбу не играли никакой роли вслѣдствіе своей абсолютной безвредности въ тѣхъ дозахъ, въ какихъ они могли содержаться въ нефти, употреблявшейся для опытовъ. Общее содержаніе этихъ веществъ въ нефти не превышаетъ 0,005—0,006 ‰.

Въ слѣдующемъ году въ моей лабораторіи И. Д. Купцисъ продолжилъ мои изслѣдованія, направивъ ихъ на вещества, извлекаемыя изъ нефти и нефтяныхъ остатковъ кислотами

1) Объ „Азотистыхъ основаніяхъ нефти“ мною доложено Русс. Общ. Охр. Нар. Здравія въ С.Пб-гѣ, 11 Января 1900 г. Врачъ 1900, № 5, стр. 156. Напечатанъ докладъ въ Berliner Berichte XXXIII, N 15, s. 2836 и Журналъ Медицинскаго Департамента 1900 г. Июль, стр. 1006.

(на т. н. кислую вытяжку изъ нефти) и на нефтяные углеводороды. На основаніи многочисленныхъ наблюденій (болѣе 600) надъ вліяніемъ нефтяныхъ кислотъ и углеводородовъ на рыбу различныхъ породъ, на раковъ, лягушекъ, кошекъ, собакъ, и человѣка, поставленныхъ въ тѣхъ возможно точныхъ условіяхъ, при которыхъ были сдѣланы наши предыдущія изслѣдованія, И. Д. Купцисъ пришелъ къ слѣдующимъ интереснымъ выводамъ:

1. Ядовитостью, доказанной по отношенію къ бакинскому мазуту и сырой бибиэйбатской нефти проф. Хлопинымъ, обладаютъ нефть и мазутъ и другихъ мѣстонахожденій, въ особенности соларовыя масла, петролейный эфиръ, бензинъ и лигроинъ.

2. Хорошо очищенные заводскимъ путемъ керосинъ, пиронафтъ, веретенное, машинное и цилиндрическое масла не содержатъ ядовитыхъ веществъ, однако послѣднія образуются какъ въ керосинѣ, (что было уже раньше доказано проф. Хлопинымъ), такъ и во всѣхъ остальныхъ выше названныхъ не ядовитыхъ нефтяныхъ продуктахъ и именно въ томъ случаѣ, если они плаваютъ на поверхности воды или подвергаются дѣйствію солнца и воздуха въ присутствіи воды.

3. Составъ нефтянаго яда:

а) предѣльные углеводороды, кипящіе въ предѣлахъ отъ 40—120° т. е. углеводороды состава  $C_5H_{12}$ — $C_8H_{18}$ .

б) незначительное количество летучихъ кислотъ и феноловъ.

в) органическія основанія, не имѣющія практическаго значенія (Хлопинъ).

г) нафтеновыя кислоты, которыя представляютъ главный рыбный ядъ нефти.

4. Количество ядовитыхъ углеводородовъ, встрѣчающихся въ различныхъ сортахъ продажной нефти.

въ бибиэйбатской . . . . .	5,25%
„ балаханской . . . . .	3,25%
„ грозненской . . . . .	9,75%

Количество нефтяных кислот, феноловъ и летучихъ кислотъ вмѣстѣ :

въ бакинскомъ мазутѣ . . . . .	1,12 <sup>0</sup> / <sub>0</sub>
„ грозненскомъ „ . . . . .	1,24 <sup>0</sup> / <sub>0</sub>
„ бибиѣйбатской нефти . . . . .	0,83 <sup>0</sup> / <sub>0</sub>
„ балаханской „ . . . . .	1,12 <sup>0</sup> / <sub>0</sub>
„ грозненской „ . . . . .	1,3 <sup>0</sup> / <sub>0</sub>
„ соларовомъ маслѣ уд. в. 0,880 .	2,82 <sup>0</sup> / <sub>0</sub>
„ „ „ „ 0,891 .	3,2

5. Образование кислотъ нефти въ природѣ совершается преимущественно подѣ влияніемъ солнечныхъ лучей и лѣтней  $t^0$  при доступѣ кислорода воздуха. При такихъ благоприятныхъ условіяхъ всѣ составныя части сырой нефти, которыя вообще могутъ дать ядовитыя вещества, въ теченіе 2-хъ недѣль превращаются въ кислоты. Однако количество вновь образующихъ кислотъ не превышаетъ 15—20<sup>0</sup>/<sub>0</sub> того количества, которое уже имѣлось.

6. Въ мазутѣ количество кислотъ не увеличивается.

7. Образование кислотъ въ керосинѣ, пиронафтѣ и смазочныхъ маслахъ совершается въ широкихъ размѣрахъ.

8. Способность окисляться на воздухѣ въ ядовитыя для рыбъ вещества, слѣдуетъ приписать не предѣльнымъ углеродамъ, можетъ быть, даже не нафтенамъ, а, по всей вѣроятности, углеводородамъ болѣе непредѣльнымъ, чѣмъ нафтены.

9. Эти углеводороды и продукты ихъ окисленія — кислоты присутствуютъ не только въ сырой нефти, но образуются также при перегонкѣ нефти.

10. Вредное влияніе, оказываемое нефтью на рыбу, находится въ зависимости отъ растворимости въ водѣ легкихъ предѣльныхъ углеводородовъ и нафтеновыхъ кислотъ. Предѣльные углеводороды, кипящіе до 120<sup>0</sup>, летучіе кислоты, фенолы и нафтеновыя кислоты фракціей керосина и соларовыхъ маселъ растворимы во всякой водѣ въ такихъ количествахъ, что могутъ отравить рыбу. На растворимость

кислотъ мазута, главнаго загрязняющаго Волгу продукта, оказываютъ громадное вліяніе имѣющіеся въ водѣ соли. Столь значительная растворимость кислотъ мазута, вслѣдствіе которой вода становится ядовитой для рыбъ, зависитъ исключительно отъ присутствія въ водѣ двууглекислыхъ солей кальція и магнія. Съ этими солями трудно растворимыя въ водѣ нафтенковыя кислоты даютъ легче растворимыя соединенія:

11. Хлориды и сульфаты въ малыхъ количествахъ, въ какихъ они встрѣчаются въ прѣсной водѣ, не оказываютъ на растворимость нафтенковыхъ кислотъ замѣтнаго вліянія. Только значительныя ихъ количества, соотвѣтствующія содержанию ихъ въ морской водѣ, понижаютъ растворимость нафтенковыхъ кислотъ. Въ силу этого лучшими растворителями ядовитыхъ нафтенковыхъ кислотъ являются мягкія рѣчныя и озерныя воды.

12. Легкіе предѣльные углеводороды нефти, кипящіе до  $120^{\circ}$  въ концентраціяхъ 1 : 5000—1 : 3000 дѣйствуютъ смертельно на рыбъ. Отравленіе наступаетъ очень быстро при сильномъ повышеніи рефлексовъ.

13. Гораздо болѣе ядовиты нафтенковыя кислоты. Ядовитое дѣйствіе ихъ на разныя сорта рыбъ различно, при этомъ не столь важную роль играетъ величина рыбы (въ предѣлахъ 10—800 гр.), сколько порода. Ни одна изъ нашихъ опытныхъ рыбъ даже вѣсомъ болѣе двухъ фунтовъ не могла выдержать 20 миллигр. нафтенковыхъ кислотъ на 1 литръ воды. Наименьшее содержаніе кислотъ, при которомъ рыбы умирали, были 3—5 миллигр. на литръ. Такимъ образомъ смертоносная концентрація раствора нафтенковыхъ кислотъ колеблется между 1 : 333.000—1 : 50.000.

14. Чувствительнѣе всего къ нефтяному яду представители семействъ осетровыхъ (Ganoidi), окуней (Percoidae), сельдей (Clupeidae), щука (Esooidae), сомы (Siluridae). Дальше противостоятъ имъ ужи, карповые (Cyprinidae) и бычки.

15. При довольно продолжительномъ — 2—3 мѣсяч-

номъ воздѣйствіи нефтяного яда на рыбу, привыканіе къ нему не наблюдается, а замѣчается, наоборотъ, хроническое отравленіе.

16. Гораздо губительнѣе, чѣмъ на рыбу (вѣсомъ 10—100 гр.) нафтенковыя кислоты вліяютъ на мальковъ и икру. Они вызываютъ преждевременное выходеніе изъ икры эмбрионовъ, слабыхъ и мало способныхъ къ борьбѣ за существованіе.

17. Нафтенковыя кислоты — смертельный ядъ и для холоднокровныхъ животныхъ — для раковъ и лягушекъ.

18. Нафтенковыя кислоты смертельный ядъ для кошекъ и не безвредны для собакъ. Весьма характерными симптомами отравленія этихъ животныхъ являются параличъ конечностей и глубокой сонъ, переходящій въ смерть.

19. Человѣку однократные приемы въ 0,5 грм. — 1,0 грм. чистыхъ кислотъ замѣтнаго вреда не причиняютъ.

20. Для успѣшной борьбы противъ загрязненія рѣкъ ядовитыми нафтенковыми кислотами необходимо найти для нихъ примѣненіе, которое бы имъ придало цѣнность. Такое примѣненіе нафтенковыя кислоты могутъ найти въ качествѣ дезинфекціоннаго средства. По ихъ цѣнѣ и антисептическимъ свойствамъ онѣ могутъ конкурировать съ очень дорогой карболовой кислотой, такъ какъ эти кислоты уничтожаютъ холерныхъ вибрионовъ въ эмульсіяхъ 1 : 2000, стафилококковъ 1 : 1000 въ очень короткое время. На сибиреязвенные бациллы онѣ дѣйствуютъ смертельно въ 4<sup>0</sup>/о эмульсіяхъ. Дальше противустоятъ ихъ дѣйствию тифозныя бациллы и *V. coli commune*. Первые два рода бактерій не погибаютъ отъ 10<sup>0</sup>/о эмульсіи чрезъ часъ, а отъ 4<sup>0</sup>/о эмульсіи только черезъ 30 часовъ дѣйствія.

Наконецъ, Г. Купцисъ пополнилъ свои изслѣдованія изученіемъ дѣйствія химически-чистыхъ предѣльныхъ и нафтеновыхъ углеводовъ, любезно присланныхъ мнѣ нашимъ извѣстнымъ изслѣдователемъ русской нефти В. В. Марковниковымъ, на рыбу и получилъ слѣдующіе результаты :

1. Химически-чистые предѣльные и нафтенновые углеводороды — гексанъ, гептанъ, нонанъ, гекса-, гепта-, и октонафтенны, пента- и тетрадеканафтенны, — убиваютъ окуней, ершей, лещей и гольцевъ въ теченіе первыхъ 2-хъ часовъ при концентраціяхъ 1:5000; гептанафтенъ — въ разведеніи 1:10.000 воды. Одинъ алкоголь —  $C_7H_{13}(OH)$  — убивалъ рыбу уже въ концентраціяхъ 1 ч. на 20.000 частей воды; кетонъ состава  $C_7H_{12}(CO)$  оказался менѣ ядовитымъ, чѣмъ углеводороды.

2. Предѣльные углеводороды убиваютъ рыбу безъ повышенныхъ рефлексовъ, ядовитые нафтенновые углеводороды, наоборотъ, вызываютъ предварительно повышеніе рефлексовъ и за тѣмъ уже смерть.

Такимъ образомъ опыты съ химически-чистыми углеводородами вполне подтвердили наши предположенія и вышеприведенныя изслѣдованія того же автора.

Основываясь на изложенныхъ выше своихъ собственныхъ изслѣдованіяхъ и на работахъ моихъ учениковъ, мы съ полнымъ убѣжденіемъ можемъ утверждать, что нефть и ея продукты обладаютъ сильно ядовитыми свойствами, какъ для рыбъ, такъ и для теплокровныхъ животныхъ и поѣтому принятіе мѣръ противъ загрязненія ими русскихъ рѣкъ и другихъ водоемовъ, по нашему мнѣнію, является неотложною необходимостью.

Не только измѣненія въ химическомъ составѣ губительно дѣйствуютъ на рыбу, но и измѣненія физическихъ свойствъ воды, напр. присутствіе большого количества безразличныхъ взвѣшанныхъ веществъ, мелкихъ отбросовъ отъ промывки рудъ и т. п. (Leukart). Описанъ также

1) Дальнѣйшія изслѣдованія относительно вредныхъ свойствъ нефти и ея продуктовъ для рыбъ и теплокровныхъ животныхъ. Дисс. 1901 г.

2) Было доложено мною на секціи Гигіены XI сѣзду Естествоиспытателей и Врачей 27/XII 1901 г. въ С. Петербургѣ.

цѣлый рядъ заразныхъ болѣзней у рыбъ, которыя можно поставить въ связь съ загрязненіемъ водъ: изъ этихъ болѣзней болѣе или менѣе обстоятельно описаны: J. Müller'омъ и Ficker'омъ т. н. болѣзнь чебаковъ (Farbenkrankheit), причиняемая микроспоридіями; оспа карповъ (Rockenkrankheit der Karpen) — Bruno Huter'омъ<sup>1)</sup>; заразная болѣзнь форелей — Emmerich'омъ; пятнистая болѣзнь плотвы — J. Wuss'омъ<sup>2)</sup> и нѣк. др. Причиной послѣдней болѣзни оказался *Bact. proteus vulgaris*, встрѣчающійся въ кишечникѣ здоровыхъ животныхъ и вызывающій иногда у взрослыхъ людей тяжелые катарры мочевого пузыря (Schnitzler), заразную желтуху (Jäger), нарывы и воспаленія серезныхъ оболочекъ; Booker нашелъ его въ 18 случаяхъ дѣтской холеры<sup>3)</sup>. Levy и Wesenberg считаютъ *Bact. proteus vulgaris* причиною нѣкоторыхъ отравленій мясомъ съ смертельнымъ исходомъ<sup>4)</sup>. Мы намѣренно остановились на послѣдней болѣзни рыбъ, такъ какъ возбудитель этой болѣзни несомнѣнно находится въ изверженіяхъ животныхъ и людей и при этомъ обладаетъ патогенными свойствами. На этомъ примѣрѣ связь между загрязненіемъ и болѣзнью рыбъ легко улавливается; при извѣстныхъ условіяхъ заболѣвшая рыба при употребленіи ея въ пищу, можетъ оказаться вредной и для потребителей.

Здѣсь же кстати слѣдуетъ упомянуть, что городскія сточныя воды несомнѣнно вредно дѣйствуютъ на устрицъ и черезъ устрицъ вредятъ людямъ (Charles A. Comeron)<sup>5)</sup> Заболѣванія отъ употребленія въ пищу устрицъ можно отнести отчасти на счетъ сточной жидкости, находящейся

1) König Op. cit. S. 70—74.

2) Zeitschr. f. Hyg. Bd. XXVII. 142.

3) Lehmann и Neumann. Atlas und Grundriss d. Bacteriologie 1899, Bd. I, Tab. 31.

4) Zeitschr. f. Hygiene XXVIII, 844.

5) König Op. cit. Bd. II, 35.

въ ихъ тѣлѣ, отчасти на счетъ патогенныхъ микроорганизмовъ, которые попадаютъ въ нихъ изъ загрязненной воды. Въ литературѣ описано довольно много случаевъ, когда причиной заболѣванія брюшнымъ тифомъ были устрицы<sup>1)</sup> и еще больше случаевъ отравленія ими<sup>2)</sup>.

Зараженіе рыбъ глистою *Botriocercalus latus*, встрѣчающеюся у человѣка, и обратное зараженіе людей отъ рыбы — общеизвѣстно, поэтому на немъ мы останавливаться не будемъ. Такимъ образомъ загрязненіе рѣчныхъ водъ, наносящее прямой экономическій вредъ рыбоводству и рыболовству, этимъ самымъ косвенно вредитъ и людямъ.

Слѣдуетъ отмѣтить, что загрязненіе рѣкъ, вызываемое весьма часто фабричными отбросами, въ нѣкоторыхъ случаяхъ оказывается вреднымъ для самихъ фабричныхъ и ремесленныхъ производствъ, такъ какъ дѣлаетъ воду непригодной для ихъ потребностей, напр., для красильныхъ, ситцепечатныхъ мануфактуръ, пивныхъ и водочныхъ заводовъ, для сахарныхъ и крахмальныхъ заводовъ и нѣк. др.

Наконецъ, вода, загрязненная нѣкоторыми фабричными отбросами, вредными для растений, можетъ сдѣлаться непригодной для поливки полей и луговъ, напр., фабричныя воды, содержащія много минеральныхъ солей, мышьяка, хрома и нѣк. др.

Сказанное въ настоящей главѣ можно резюмировать въ слѣдующихъ положеніяхъ :

1) Определеннаго теоретическаго рѣшенія вопроса о спускѣ нечистотъ въ проточныя воды въ настоящее время дать нельзя.

1) Напр., *The medic. News* 1895. 23. Marz (Foote), *Berliner klin. Wochenschrift* 1895 № 3; *Gaz. des- hôpitaux* 1896 № 64. (Chantemesse). *Revue d'Hygiène* XIX, № 7. 1897 (Ramarini); t. XXI, p. 1057 (1899); t. XXII (1900) №№ 1, 2 и 3. (Mosny).

2) *Viert. f. öff. Gesundheitspflege* XXVI. 1893 и 94. *Münch. Med. Woch.* 1883 № 45; *Berlin Neueste Nachrichten* 1 Apr. 1896. Цит. по *Wehmer's Jahresbericht* 1895. s. 142, *Wiener klin. Woch.* 1896, № 13 и др.

2) Загрязненіе водъ можетъ наноситьъ здоровью населенія или прямой вредъ, или косвенный, или можетъ быть безразличнымъ для здоровья, но оскорблять наши эстетическія чувства или, наконецъ, нарушать экономическіе интересы.

3) Обиліе воды въ рѣкѣ нельзя считать всегда достаточнымъ основаніемъ для разрѣшенія спускать въ нихъ необезвреженныя нечистоты.

4) Въ настоящее время гигиенисты часто не имѣютъ способовъ, которые позволяли бы въ каждомъ частномъ случаѣ отличить вредное загрязненіе отъ безразличнаго; поэтому вполне цѣлесообразно ограждать водоемы отъ спуска необезвреженныхъ нечистотъ въ тѣхъ случаяхъ, когда они служатъ для водоснабженія или для хозяйственныхъ надобностей.

5) Руководясь принципомъ огражденія проточныхъ водъ отъ загрязненія, вопросы о существованіи, размѣрахъ и вредѣ загрязненія въ каждомъ отдѣльномъ случаѣ необходимо рѣшать, принимая во вниманіе время, мѣсто и обстоятельства, т. е. строго индивидуализировать.

## Глава II.

### Послѣдствія спуска нечистотъ въ рѣки.

#### 1.

Спускъ нечистотъ въ рѣки обыкновенно вызываетъ большее или меньшее загрязненіе ихъ воды. Загрязненіе рѣкъ — явленіе чрезвычайно старое. Еще древній Римъ, отведя свои нечистоты въ рѣку Тибръ по подземнымъ каналамъ, вскорѣ долженъ былъ замѣнить спускъ въ рѣку отводомъ нечистотъ на окружающіе городъ сады и поля, такъ какъ рѣка Тибръ начала издавать страшное зловоніе вслѣдствіе накопленія въ водѣ и руслѣ рѣки массы гнѣющихъ нечистотъ <sup>1)</sup>. Чрезвычайно быстрое развитіе мануфактурной промышленности въ Англіи въ теченіе послѣдняго столѣтія имѣло своимъ послѣдствіемъ такое загрязненіе рѣкъ, что въ 1868 г. была образована специальная комиссія, съ цѣлью изысканія наилучшихъ предупредительныхъ мѣръ противъ загрязненія рѣкъ (*Commissioners appointed in 1868 to inquire into the best means of preventing the pollution of rivers*). Даже относительно многоводная Темза была загрязнена нечистотами, спускаемыми Лондономъ настолько, что издаваемое ею зловоніе вызывало прекращеніе засѣданій парламента. Въ 1858 г. *Simon* изслѣдовалъ больше 200 лицъ, которымъ, по ихъ занятіямъ, приходилось много плавать по Темзѣ, капитановъ, матро-

---

1) Г. Хлопинъ. Гигіена и санитарія съ исторической точки зрѣнія. 1898 г. Юрьевъ, стр. 10.

соеъ и т. д., и нашелъ, что всѣ они страдали припадками, свойственными отравленію сѣроводородомъ, выдѣляющимся изъ загрязненной воды.

Для иллюстраціи той степени загрязненія, какой достигли проточныя воды въ Англіи, приведемъ химическое изслѣдованіе нѣкоторыхъ изъ рѣкъ<sup>1)</sup>.

### Химическій составъ воды англійскихъ рѣкъ по изслѣдованіямъ рѣчной комиссіи 1868 г.

Цифры означаютъ мгрм. въ 1 литръ воды.

НАЗВАНІЕ РѢКЪ.	Сухой остатокъ.	Органическій углеродъ.	Органическій азотъ.	Амміакъ.	Азотъ въ видѣ азотной и азотистой кислотъ.	Общее количество азота.	Хлоръ.	Жесткость въ англійск. град.	Взвѣшенныя вещества.	Мышьякъ.
Irwell у истока . .	78	1,87	0,25	0,04	0,21	0,49	11,5	37,2	0	0
Irwell ниже Манчестера (1869 г.) .	558	11,73	3,32	7,40	7,07	16,48	96,30	229,2	54,2	0,22
Mersey у истока (1868 г.) . . . . .	76,2	2,22	—	0,02	0,21	0,23	0,4	53,2	0	—
Mersey ниже . . . . .	395	12,31	6,01	6,22	0	11,3	—	155,5	?	—
Брадфордъ (1869)	440	3,49	0,81	1,05	2,68	4,35	18,7	118,6	слѣды	0
Bradford-Beck ниже города (1869).	755	40,24	3,92	12,20	—	13,97	54,5	245,1	520	0,02
Aire главн. источн.	157	1,65	0,07	0,01	0,17	0,25	9,9	?	0	0
Aire ниже Лидса .	375	13,50	1,27	6,11	3,24	9,54	32	?	54	0,1

Приведенныя данныя указываютъ на страшное загрязненіе источниковъ, какъ органическими, такъ и минеральными веществами; въ числѣ послѣднихъ имѣется даже мышьякъ въ ядовитыхъ дозахъ (отъ 0,02 до 0,22 mgr.). Кромѣ того, по словамъ комиссіи, по этимъ рѣкамъ плывутъ сотни труповъ собакъ, кошекъ и свиней и гниютъ по ихъ берегамъ; водой изъ Bradfford-Beck'a вмѣсто чернилъ комиссія написала цѣлую страницу въ своемъ отчетѣ, а при такомъ же факсимилѣ, написанномъ водой рѣчки Colder'a, выразила сожалѣніе, что не имѣетъ возможности приложить при этомъ еще и запаха воды.

1) We y l's. Handb. f. Hyg. Bd. II, S. 395.

Вода этих источников по физическим свойствам и по химическому составу болѣе походила на содержимое фабричныхъ и городскихъ стоковъ, чѣмъ на рѣчную воду. Такимъ образомъ эти источники достигли уже того идеала, къ которому, можетъ быть и безсознательно, стремятся привести всѣ источники защитники свободнаго спуска нечистотъ въ рѣки (Ваnнmeister, Jurisch и др.) т. е. въ буквальномъ смыслѣ превратились въ „естественные стоки нечистотъ“. Въ загрязненіи рѣкъ въ Англіи принимала главное участіе промышленность; загрязненіе городами стояло на второмъ планѣ. Цѣлымъ рядомъ распоряженій по охраненію рѣкъ и матеріальныхъ затратъ, по ихъ оздоровленію и по снабженію городовъ и селеній водой изъ другихъ источниковъ, Англіи удалось, хотя отчасти, устранить тотъ вредъ, которымъ угрожало населенію сильное загрязненіе рѣкъ.

Изъ французскихъ рѣкъ приведемъ поучительный примѣръ загрязненія р. Сены сточными водами Парижа. Еще въ 1874 году комиссія, изслѣдовавшая степень загрязненія р. Сены, нашла, что „до моста Asnières, у котораго открывается большой стокъ нечистотъ Clichy, вода въ р. Сенѣ при осмотрѣ оказалась весьма удовлетворительной. Ниже стока Clichy, картина рѣки внезапно измѣняется. Черная сточная вода, покрытая каплями жира, пробками, волосами, трупами животныхъ и пр., лишь медленно уносится теченіемъ. Вдоль праваго берега скопляется сѣрый иль, смѣшанный съ органическими остатками, и образуетъ вязкія отмели, которыя по временамъ превращаются въ острова. Этотъ иль покрываетъ здѣсь все ложе рѣки, разлагается, при чемъ образуются пузыри газовъ, лопающіеся на поверхности воды. Пузыри увлекаютъ съ собой со дна черныя зловонныя иль, который образуетъ на водѣ медленно плывущія черныя полосы. Описанные признаки загрязненія были замѣтны въ 1870 г. только на правомъ берегу рѣки и въ одномъ изъ трехъ рукавовъ, которые Сена образуетъ у Clichy между островами Voillard и Robinson. Въ настоя-

щее время (т. е. въ 1874 г.) и второй рукавъ рѣки совершенно загрязненъ и загрязненіе сказывается на правомъ берегу самага удаленнаго отъ стока рукава. Ни рыбы, ни одного живого существа нѣтъ въ правомъ рукавѣ Сены; въ среднемъ — очень мало рыбы, и она появляется только въ лѣвомъ рукавѣ. Во времена сильныхъ ливней, когда сточныя воды занимаютъ всю ширину Сены, рыбы начинаютъдохнуть въ ихъ излюбленныхъ мѣстахъ, такъ какъ въ это время вода отравляется повсюду. Ниже острова St. Denis вода еще окрашена въ темный цвѣтъ, но содержитъ уже мало взвѣшенныхъ веществъ. Только ниже впаденія р. Oise, на разстояніи 70 килом. отъ Парижа, Сена приобрѣтаетъ тотъ же внѣшній видъ, какой она имѣла выше стоковъ Clichy“. Отношеніе между количествомъ нечистотъ и количествомъ воды въ р. Сенѣ по расчетамъ различныхъ авторовъ равняется 1:11 или 1:13 т. е. близко къ нормѣ, предложенной Петтенкоферомъ. Къ началу 90 годовъ загрязненіе Сены достигло уже такихъ колоссальныхъ размѣровъ, что въ 1892 г. городское управленіе въ цѣляхъ „ассенизаціи Сены“ выработало проектъ объ отведеніи всѣхъ сточныхъ водъ Парижа на поля орошенія. Согласно закону 10 іюля 1894 года ассенизація Парижа и Сены должна быть окончена въ теченіе 5 лѣтъ со дня обнародованія этого закона. Парижу упомянутымъ закономъ разрѣшался заемъ въ 117.500.000 франковъ на осуществленіе оздоровительныхъ работъ по отведенію всѣхъ нечистотъ на поля орошенія<sup>1)</sup>. Суть этого закона М. Лау<sup>2)</sup> выразилъ краткой и сильной формулой: „Все въ стоки, ничего въ Сену“ (Tout à l'égout, rien à Seine). Для практическаго осуществленія поставленной задачи были устроены новыя

1) Recueil des travaux du Comité consultatif d'Hygiène publique de France. T. XXVIII. p. 374. 1894.

2) M. Launay. Les Champs d'épandage de la ville de Paris, Revue d'Hygiène. 1897 г. p. 1065 и слѣд.

поля орошения на т. н. земледѣльческомъ паркѣ d'Achères, такъ какъ имѣвшійся уже участокъ земли въ Gennevilliers не могъ переработать нечистотъ больше, чѣмъ отводилось на него въ прежніе года. Результаты новаго порядка вещей можно было замѣтить уже черезъ три года: „за это время, пишетъ одинъ изъ депутатовъ, состояніе рѣки Сены замѣтно улучшилось: въ Сенѣ появилась рыба даже выше Шату вмѣстѣ съ этимъ возвратились на рѣку и чайки“<sup>1)</sup>. Очищеніе Сены было доказано также химическими и бактериологическими изслѣдованіями ея воды, произведенными въ городской лабораторіи въ Montsouris. Въ одномъ литрѣ воды изъ р. Сены содержалось: отъ моста d'Asnières до Mantes:

	Органич. вещ.	Раств. кисл.	Бактер. въ 1 куб. с.
1894 г. . . . .	3,7	6,3	2.181.000
1895 „ . . . . .	3,3	6,9	1.493.000
1896 „ . . . . .	3,5	7,6	1.313.000
1897 „ . . . . .	3,0	7,5	560.000

Результаты можно назвать весьма хорошими, принимая во вниманіе краткость періода наблюдений и то обстоятельство, что около  $\frac{1}{3}$  нечистотъ Парижа до 1897 г. еще опускалось въ Сену.

Такимъ образомъ г. Парижъ горькимъ опытомъ убѣдился во вредѣ загрязненія Сены и принялъ энергичныя мѣры къ его устраненію.

## 2.

Насколько Сена и Темза могутъ служить примѣромъ загрязненія рѣкъ городскими нечистотами, настолько нѣкоторыя рѣки Германіи даютъ рѣзкіе образцы загрязненія промышленными отбросами. Основываясь на официальныхъ данныхъ, касающихся загрязненія рѣчной воды въ Саксонскомъ

3) Ibid. S. 1076.

королевствъ, Günther <sup>1)</sup> сообщаетъ, что на загрязненіе отбросами изъ городовъ и селеній приходится 7<sup>0</sup>/<sub>0</sub> всѣхъ рѣкъ и 93<sup>0</sup>/<sub>0</sub> загрязняются фабриками, а именно :

Мануфактурами . . . . .	50 <sup>0</sup> / <sub>0</sub>
Бумажными фабриками . . . . .	9 <sup>0</sup> / <sub>0</sub>
Кожевенными заводами . . . . .	8 <sup>0</sup> / <sub>0</sub>
Горной промышленностью . . . . .	8 <sup>0</sup> / <sub>0</sub>
Фабриками, приготовляющими пищевыя и вкусовыя вещества . . . . .	6 <sup>0</sup> / <sub>0</sub>
Фабриками освѣтительныхъ матеріаловъ и топлива.	4 <sup>0</sup> / <sub>0</sub>
Приготовленіемъ одежды и чистки ея . . . . .	2 <sup>0</sup> / <sub>0</sub>
Химической промышленностью . . . . .	2 <sup>0</sup> / <sub>0</sub>
Обработкой металловъ . . . . .	1 <sup>0</sup> / <sub>0</sub>
Обработкой дерева и рѣзныхъ работъ . . . . .	0,3 <sup>0</sup> / <sub>0</sub>

Типичнымъ представителемъ рѣкъ, загрязненныхъ промышленными отбросами, служить рѣка Wupper. Жалобы на загрязненіе р. Wupper начались съ половины восьмидесятихъ годовъ и заключались въ слѣдующемъ: „Въ обыкновенное время недѣлями, а въ сухое время года въ теченіе мѣсяцевъ, на днѣ рѣки скопляются массы нечистотъ, особенно въ мѣстахъ съ болѣе слабымъ теченіемъ или наиболѣе широкихъ; эти нечистоты по временамъ издають по истинѣ отвратительный запахъ. Всякій разливъ р. Wupper отлагаетъ тысячи тоннъ вонючихъ разлагающихся веществъ на низкихъ берегахъ рѣки, гдѣ они продолжаютъ гнить, заражая воздухъ, и гдѣ мѣстами образовали толстые наносы. Вода во многихъ мѣстахъ теченія рѣки иногда цѣлый день, иногда въ теченіе нѣсколькихъ часовъ становится не пригодной для техническихъ цѣлей. Ниже Эберфельда почвенныя воды оказываются сильно загрязненными, рыболовство почти уничтожено. Отвратительный запахъ невыносимъ для жителей, а загрязненіе колодезныхъ водъ угрожаетъ ихъ здоровью“. Затѣмъ указывается на то, что

1) K. W. Jürisch. Die Verunreinigung d. Gewässer. 1890 г. S. 28.

въ Барменѣ, Эберфельдѣ и Оплоденѣ наблюдаются очень часто заболѣванія заразными болѣзнями. Хотя послѣднее обстоятельство и не было подтверждено статистическими данными д-ра Гага<sup>1)</sup> относительно Эберфельда и Бармена, тѣмъ не менѣ фактъ страшнаго загрязненія рѣки остается безспорнымъ.

Изъ германскихъ рѣкъ примѣромъ загрязненія городскими отбросами могла служить рѣка Шпре до устройства канализации въ Берлинѣ, а затѣмъ р. Майнъ ниже Франкфурта на Майнѣ. Въ началѣ 80 годовъ, селенія, лежащія ниже г. Франкфурта, подали жалобу на загрязненіе воды въ Майнѣ. По осмотрѣ на мѣстѣ специальная коммиссія подтвердила, что сточныя воды очень медленно смѣшиваются съ „рѣчной водой“ и что „грубыя части нечистотъ отлагаются на правомъ берегу у селеній Тумлейнгофа и Грисегейсма“<sup>2)</sup>. Отношеніе сточныхъ водъ Франкфурта къ водамъ р. Майна не менѣ 1:208 или даже 1:900<sup>3)</sup>. Въ силу этихъ жалобъ прусское правительство обязало Франкфуртъ очищать его сточныя воды до спуска въ рѣку химическимъ путемъ. Не безинтересно отмѣтить, что химическое изслѣдованіе р. Майна выше г. Франкфурта, въ чертѣ его и ниже показало, что самоочищеніе р. Майна идетъ правильно. Это противорѣчіе нетрудно примирить, если принять во вниманіе, что химическій анализъ даетъ представленіе преимущественно растворенныхъ въ водѣ веществахъ; загрязненіе же р. Майна обусловливалось крупными и твердыми экскрементами, отлагавшимися по берегамъ.

Мѣсто не позволяетъ намъ приводить подробно дальнѣйшіе примѣры загрязненія германскихъ рѣкъ. Мы ограничимся только указаніемъ, что спеціальными изслѣдова-

1) Beschluss der wissenschaftlichen Deputation für das Medicinalwesen vom 24. October 1888, S. 7. Цитир. по Jürisch'y S. 28.

2) Gerson. Verunreinigung der Wasserläufe, 1884, S. 33. Цитир. по Горбачеву, op. cit. стр. 49.

3) T. Hueppe. Handbuch d. Hygiene 1899. S. 584.

ніями было установлено загрязненіе городскими нечистотами р.р. Одера, Рейна, Изара, саксонскихъ рѣкъ — правда загрязненіе менѣе сильное, чѣмъ напр. загрязненіе Темзы и Сены.

Чтобы закончить нашу серію примѣровъ, упомянемъ о Дунаѣ — рѣкѣ, наиболѣе подходящей по своимъ размѣрамъ къ нашимъ русскимъ рѣкамъ — Волгѣ, Днѣпру, Енисею и др. Изслѣдованія *Heideg'a* показали, что сточныя воды Вѣны замѣтно загрязняютъ т. н. Дунайскій каналъ, куда открываются вѣнскіе стоки. Это загрязненіе сказывается на увеличеніи окисляемости на 12,99 mgr. на литръ, амміака на 2,39 и сухого остатка на 33,6 mgr. (зима 1892 г.). Отношеніе нечистотъ къ водѣ канала, по крайней мѣрѣ, 1:32 и 1:12<sup>1)</sup>. Хотя и въ меньшей степени, вліяніе Вѣны сказывается на загрязненіи воды самого Дуная, какъ въ химическомъ, такъ и бактериологическомъ отношеніи, не смотря на то, что въ Дунаѣ разведеніе нечистотъ достигаетъ отношенія 1:248, 1:882, смотря по высотѣ стоянія воды въ рѣкѣ. Для полноты укажемъ еще на загрязненіе воды р. Лимата Цюрихомъ и Тибра — Римомъ и нѣкоторыхъ американскихъ рѣкъ.

Относительно загрязненія русскихъ рѣкъ, къ сожалѣнію, имѣется очень и очень мало данныхъ. Въ виду этого обстоятельства мною было заявлено на VII Пироговскомъ съѣздѣ<sup>2)</sup>, что для надлежащей научной постановки вопроса о загрязненіи русскихъ рѣкъ необходимо организовать систематическія изслѣдованія ихъ въ различныхъ пунктахъ теченія; по крайней мѣрѣ, такого вниманія заслуживаютъ наши большія рѣки: Волга, Кама, Днѣпръ, Донъ и др. Въ настоящее время такихъ систематическихъ изслѣдованій нѣтъ, имѣются только случайные анализы, сдѣланные *ad hoc*.

1) *Weyl. Op. cit. 446.*

2) VII съѣздъ русскихъ врачей въ память Н. И. Пирогова происходилъ въ Казани въ 1899 г. съ 28 апрѣля по 5 Мая.

Достаточно сказать, что относительно химического состава такой огромной рѣки, какъ Волга, у насъ имѣются крайне мало данныхъ и при томъ данныхъ настолько случайныхъ, что нѣтъ возможности отвѣтить даже на вопросъ, гдѣ чище вода, въ верхнихъ ли частяхъ Волги или въ ея дельтѣ<sup>1)</sup>.

Организація систематическихъ изслѣдованій воды р. Волги тѣмъ болѣе необходима, что вопросъ о загрязненіи ея уже нѣсколько лѣтъ обсуждается и въ литературѣ, и въ правительственныхъ сферахъ.<sup>2)</sup> Во время командировки для принятія на Волгѣ предохранительныхъ противъ чумы мѣръ, въ составѣ комиссіи сенатора Лихачева въ 1897 году, я имѣлъ возможность лично убѣдиться въ томъ, что большинство крупныхъ приволжскихъ городовъ свои нечистоты тѣмъ или инымъ способомъ спускаютъ въ Волгу. Особенно откровенно это дѣлаетъ Казань, которая одно время вывозила свои нечистоты на средину Волги и тамъ ихъ спускала въ воду. Когда это прямое нарушеніе закона была опротестовано, Казань начала сваливать свои нечистоты на низины, заливаемые весной Волгой, которая и уноситъ съ собой по крайней мѣрѣ 90% всѣхъ нечистотъ.

1) Намъ извѣстны анализы: Голубова — у Н. Новгорода (1884 г.), Клауса у Казани, три анализа изъ лабораторіи проф. Эрисмана и одинъ проф. Марковникова у Самары (1893—1894 г.); Ольдекопа у Астрахани (1867—1868 г.); съ половины 80 г. до послѣдняго времени водопроводная Волжская вода систематически изслѣдовалась разными лицами только въ г. Астрахани, вслѣдствіе недоразумѣній между городомъ и водопроводнымъ обществомъ. Наконецъ, болѣе или менѣе систематическія изслѣдованія сдѣланы въ 92—94 г. въ одномъ изъ рукавовъ Волги (р. Чурка) д-ромъ Н. Шмидтомъ. Указанные анализы напечатаны въ слѣдующихъ работахъ: Изслѣдованіе воды на нижегородской ярмаркѣ. Вѣстн. Общ. Гигіены 1884, т. I, отд. III. Поповъ. Санитарный обзоръ и медико-статистическое описаніе г. Астрахани 1895 г. II. Бѣлоусовъ. Данныя для санитарной оцѣнки русскихъ водопроводныхъ водъ. 1894 СПб. Публ. лекція. В. Орловъ. Современное состояніе Казани 1893, стр. 135. Н. Шмидтъ. Къ гигиенѣ рыбнаго промысла 1895, стр. 40—41.

2) Подобныя изслѣдованія начаты по порученію Мин. Путей сообщенія д-мъ Арнольдowymъ. См. его докладъ XI сѣзду Вст. и Врач. въ С. Петербургъ 1901 г.

Въ городѣ Симбирскѣ половина нечистотъ сваливается въ оврагъ, откуда онѣ вымываются весной въ Волгу. Въ г. Саратовѣ нечистоты текутъ со свалочныхъ мѣстъ по т. н. Баранникову оврагу мимо губернаторской дачи и института благородныхъ дѣвицъ, прокладывая себѣ пути къ Волгѣ. Г. Царицынъ спускаетъ свои нечистоты въ овраги и въ мелкія рѣчки, откуда нечистоты попадаютъ въ Волгу. Г. Астрахань въ теченіе 5 лѣтъ вывозилъ свои нечистоты на свалку, имѣющую значительный уклонъ, вслѣдствіе чего образовалось цѣлое озеро жидкихъ нечистотъ, издававшихъ сильнѣйшее зловоніе, отъ котораго страдали губернская больница и близлежащая часть города. Въ виду безвыходности положенія и исключительныхъ обстоятельствъ (ожиданіе чумы), губ. sanit. комиссія должна была съ извѣстными предосторожностями спустить это озеро нечистотъ въ близлежащій рукавъ Волги, пользуясь весеннимъ разливомъ рѣки. Какъ извѣстно, Волга имѣетъ протяженіе болѣе 3000 верстъ, при ширинѣ ея у Астрахани до 3 верстъ; у Сызрани въ ней въ каждую секунду протекаетъ 7008 куб. литровъ воды со скоростью теченія (у Астрахани) весной 5,2 версты, а осенью 2,17—3,6 версты въ часъ. Весной ниже Астрахани всѣ рукава Волги сливаются вмѣстѣ и образуютъ гигантскую рѣку шириной въ 30—40 верстъ.

Изъ сказаннаго видно, что вода р. Волги усиленно загрязняется городскими нечистотами, но какъ отзывается загрязненіе на составѣ этой многоводной рѣки и на здоровьи прибрежныхъ жителей, — сказать трудно. Очень большая смертность въ приволжскихъ городахъ (около 40% на тысячу) и частыя эпидеміи въ связи съ тѣмъ обстоятельствомъ, что многіе города, напр. Саратовъ, Камышинъ, Царицынъ, Астрахань и др., имѣютъ водопроводы, берущіе изъ Волги воду, — наводятъ на размышленія и опасенія.

Въ 1897 г. комиссіей сенатора Лихачева было отмѣчено также значительное загрязненіе Волги нефтью.

Первыя жалобы на загрязненіе Волги нефтью и на

вредъ, причиняемый загрязненіемъ астраханскому рыболовству, относятся къ началу 80-хъ годовъ и были заявлены рыбопромышленниками Хлѣбниковымъ и бр. Сапожниковыми. Задѣвая крупные экономическіе интересы съ одной стороны нефтепромышленниковъ, перевозчиковъ нефти, а съ другой — рыбопромышленниковъ, вопросъ о загрязненіи Волги нефтью прошелъ много фазисовъ и подвергался многократному, хотя и не всегда справедливому и объективному разбору. Только съ 90-хъ годовъ этотъ вопросъ былъ поставленъ на научную почву. Лабораторныя изслѣдованія Чермака, Арнольда, наши, Овсянникова и Кулябко, о которыхъ было сказано раньше, выяснили вредъ нефти для рыбъ и животныхъ. Оставалось опредѣлить только размѣры и распространеніе этого загрязненія на Волгѣ.

Для рѣшенія этого вопроса, медицинскій совѣтъ Министерства Внутреннихъ Дѣлъ, лѣтомъ 1899 года, командировалъ специальную комиссію<sup>1)</sup>. На основаніи осмотровъ р. Волги отъ Н. Новгорода до впаденія ея въ Каспійское море и на основаніи лабораторныхъ изслѣдованій волжской воды, ила со дна рѣки, трюмной воды, т. е. воды, находящейся подъ нефтью въ баржахъ, комиссія пришла къ слѣдующимъ выводамъ:

1. На основаніи имѣющихся научныхъ изслѣдованій о вредѣ нефти для растений, насѣкомыхъ, животныхъ и человѣка, вредное вліяніе загрязненія рѣчныхъ водъ нефтяными продуктами, какъ съ общей гигиенической точки зрѣнія, такъ и для рыболовства, можно считать вполне доказаннымъ.

2. Болѣе или менѣе рѣзкое обнаруженіе такого вреда

---

1) Комиссія состояла: изъ профессоровъ гигиены: С. В. Шидловскаго (предсѣдатель комиссіи) и Г. В. Хлопина; проф. химіи А. П. Діанина и его ассистента, теперь проф. Женск. медицинскаго Института, д-ра П. А. Мальчевскаго. Кромѣ того, Министерство Земледѣлія со своей стороны прикомандировало къ комиссіи д-ра Н. Я. Шмидта (главнаго врача Астрах. рыбныхъ промысловъ) и ихтиолога И. П. Арнольда.

и болѣе или менѣе быстрое его проявленіе должно всецѣло находиться въ зависимости отъ постоянства и степени загрязненія нефтью рѣчной воды.

3. Несмотря на громадную водную поверхность, которую представляетъ рѣка Волга отъ г. Нижняго-Новгорода до впаденія своего въ Каспійское море, поверхность эта въ большей своей части загрязнена нефтью и мазутомъ. Они покрываютъ Волгу или только тончайшимъ слоемъ, замѣчаемымъ при внимательномъ разсматриваніи поверхности рѣки, которая представляется матовою, или же рѣзко бросающимися въ глаза маслянистыми полосами и пятнами, мѣстами на большомъ пространствѣ отливающими радужными цвѣтами.

4. Загрязненіе рѣки Волги нефтью не ограничивается распредѣленіемъ послѣдней по поверхности рѣки. Нефть и ея остатки въ раздробленномъ видѣ, частью можетъ быть и въ растворенномъ состояніи, проникаютъ во всю глубь рѣки и вмѣстѣ съ рѣчнымъ иломъ отлагаются на ея днѣ, гдѣ могутъ быть обнаружены спустя долгое время послѣ этого отложенія.

5. Загрязненіе нефтью р. Волги во всемъ изслѣдованномъ районѣ выражено настолько опредѣленно, что не можетъ не вызывать опасеній относительно санитарнаго благосостоянія мѣстностей, населеніе которыхъ вынуждено пользоваться волжскою водою.

6. Распредѣленіе этого загрязненія не только по поверхности, но и во всей толщѣ воды, и отложеніе, хотя бы только мѣстами, нефтяныхъ производныхъ на рѣчномъ днѣ, не можетъ не отражаться на рыболовствѣ, такъ какъ создаетъ неблагоприятныя условія для размноженія и жизни рыбъ.

7. Ежегодное поступленіе въ рѣку Волгу все новыхъ и новыхъ количествъ нефти неизбѣжно будетъ обуславливать собою постоянное нарастаніе загрязненія всего рѣчного русла и увеличивать происходящій отъ того вредъ.

8. Немедленное принятіе мѣръ къ прекращенію загрязненія нефтью и ея продуктами не только рѣки

Волги, но и другихъ рѣкъ, подверженныхъ такому загрязненію, представляется настоятельно необходимымъ какъ съ общегигіенической точки зрѣнія, такъ и въ цѣляхъ рыболовства.

Слѣдуетъ еще прибавить, что комиссіей отмѣчено во многихъ мѣстахъ рѣзкое загрязненіе нефтяными испареніями воздуха надъ Волгой.

### 3.

Сопоставляя только что приведенные выводы, къ которымъ пришла комиссія, съ тѣми, которые были сдѣланы нами въ цитированной выше работѣ о вліяніи нефти на рыбу нетрудно усмотрѣть, что работы комиссіи вполне подтвердили наши изслѣдованія и соображенія, дополнивъ ихъ еще новыми и весьма интересными фактами.

Добыча русской нефти въ 1896 г. равнялась 429.943.000 пудамъ, цѣнностью въ 33.536.000 рублей; въ 1897 г. — только въ Баку добывалось 386.200.000 пудовъ<sup>1)</sup>. Около  $\frac{1}{4}$  всей нефти, т. е. около 100 милл. пудовъ (по даннымъ 1888 г.), перевозится по Волгѣ въ деревянныхъ судахъ, дающихъ 2<sup>0</sup>/<sub>0</sub> и болѣе утечки между Астраханью и Н. Новгородомъ. Такимъ образомъ ежегодно только этимъ (далеко не единственнымъ) путемъ попадаетъ въ Волгу около 2.000.000 пудовъ нефтяныхъ продуктовъ ежегодно, которые въ послѣднія 10—15 лѣтъ загрязнили Волгу до такой степени, что загрязненіе найдено опаснымъ какъ для рыболовства, такъ и въ санитарномъ отношеніи. Загрязненіе воды нефтяными продуктами можетъ служить яркимъ примѣромъ того вида загрязненія, къ которому совершенно неприложимы коэффициенты разведенія, выработанные германскими гигиенистами. Масса нефти, выливаемой въ Волгу, сравнительно съ массой ея воды ничтожна, а загрязненіе

---

1) Торгово-промышленная Россія, 1899 г., стр. 194.

воды между тѣмъ бьетъ въ глаза и можетъ быть открыто не только на поверхности, но и на днѣ рѣки, гдѣ, какъ показали изслѣдованія комиссіи, нефть можетъ накапливаться въ большихъ количествахъ. Экономическіе интересы одного рыболовства, которые затрогиваетъ дальнѣйшее загрязненіе Волги нефтью, можно оцѣнить ежегодно въ 25 милл. рублей, такъ какъ волжско-каспійскіе рыбные промыслы вырабатываютъ до 16 милл. пудовъ вяленой и соленой рыбы въ годъ, при чемъ ежегодный доходъ казны съ этихъ промысловъ достигаетъ до 1 милл. рублей. Такимъ образомъ здѣсь, кромѣ интересовъ населенія, сталкиваются двѣ почти одинаковыя по величинѣ экономическія силы — нефтяная промышленность съ ея деревяннымъ перевознымъ флотомъ на Волгѣ и интересы рыбопромышленниковъ.

Въ избѣжаніе недоразумѣній пользуюсь случаемъ оговориться, что ни въ прежнихъ своихъ изслѣдованіяхъ, ни въ настоящей работѣ, я отнюдь не провожу мысли, что единственная причина уменьшенія улова рыбы на Волгѣ заключается въ загрязненіи Волги нефтью. Хищнической ловъ рыбы и отсутствіе надлежащаго законодательства относительно рыбныхъ промысловъ — и я считаю самыми важными причинами ежегоднаго уменьшенія улововъ рыбы на волжско-каспійскихъ промыслахъ. Что же касается нефти, то загрязненіе ею въ настоящее время является только однимъ изъ второстепенныхъ условій, вредно вліяющихъ на рыболовство, но со временемъ, если не будетъ принято мѣръ къ огражденію Волги отъ дальнѣйшаго загрязненія нефтью, можетъ сдѣлаться угрожающимъ и даже роковымъ.

Нѣсколько лучше изслѣдованы рѣки, на которыхъ расположены наши столицы: р. Нева съ ея каналами и р. Москва съ ея притоками.

Загрязненіе этихъ рѣкъ не подлежитъ сомнѣнію.

Изслѣдованія проф. Ковальковскаго (Лиговка), Езерскаго, Бейльштейна, Пржибытка и др. (Нева), Сабанѣва, Григорьева, Коцина,

Яковкина (Москва рѣка и Яуза) вполне это доказываютъ. Характеръ загрязненія перечисленныхъ рѣкъ — смѣшанный, отчасти вызванный городскими, а отчасти и фабричными нечистотами<sup>1)</sup>. Нѣкоторыя данныя о загрязненіи открытыхъ водоемовъ — озеръ и прудовъ въ районѣ г. Москвы и его окрестностей, также были опубликованы и нами<sup>2)</sup>. Рѣка Яуза, впадающая въ р. Москву въ чертѣ г. Москвы, принимаетъ отбросы 139 фабрикъ и по степени своего загрязненія можетъ быть сравнена развѣ только съ англійскими рѣками, о которыхъ мы упоминали выше. Она совершенно мутна, выдѣляетъ при стояніи объемистый осадокъ, имѣетъ отвратительный вкусъ и пахнетъ сѣрководородомъ; цвѣтъ воды измѣняется въ зависимости отъ цвѣта нечистотъ, спускаемыхъ въ Яузу фабриками. „Загрязненіе рѣки гниющими отбросами такъ велико, пишетъ д-ръ Соколовъ<sup>3)</sup>, что въ устьѣ дно Яузы покрыто толстымъ слоемъ ила, изъ котораго постоянно поднимается на поверхность воды цѣлая масса пузырьковъ газа, свидѣтельствующая о дѣятельномъ процессѣ разложенія“. Другія рѣки и рѣчки московскаго промышленнаго района также въ достаточной степени загрязнены.

По всей вѣроятности, богатый матеріаль по загрязненію рѣкъ имѣется въ дѣлахъ Медицинскаго Департамента и Медицинскаго Совѣта Министерства Внутреннихъ Дѣлъ. Часть этого матеріала опубликована д-ромъ Погожевымъ, у котораго мы и заимствуемъ слѣдующіе факты<sup>4)</sup>. Изъ

1) М. К о ц и н ъ. Опытъ систематическихъ наблюденій надъ колебаніями химическаго и бактериологическаго состава Москвы рѣки. 1889 г. А. Яковкинъ. Къ вопросу о загрязненіи Москвы рѣки. 1892 г.

2) Г. Х л о п и н ъ. Къ методикѣ опредѣленія раствореннаго въ водѣ кислорода. 1896 г. Москва.

3) Результатъ анализовъ вода р. Яузы. 1892 г. Отд. отд., стр. 7—8.

4) А. В. П о г о ж е в ъ. Очерки изъ исторіи санитарно-фабричнаго законодательства въ Россіи. В. Общ. Гиг. Т. V. Ег о - ж е. Къ вопросу объ установленіи санитарныхъ нормъ для фабрикъ и заводовъ. Ibid.

просмотрѣннымъ д-ромъ Погожевымъ 70 дѣлъ, относящихся къ періоду времени съ 1867—1893 г. видно, что наибольшее количество жалобъ было возбуждено противъ порчи воды и воздуха отбросами фабрикъ и заводовъ. Чаще всего въ этомъ обвинялись кожевенные заводы (33 дѣла), затѣмъ свеклосахарные и песочнорафинадные, химическіе и костеобжигательные, писчебумажныя фабрики, мыловаренные и нѣсколько картофельно-терочныхъ заводовъ. Загрязненіе рѣкъ имѣло мѣсто въ разныхъ мѣстахъ Россіи: въ Петербургской губ., Тверской, Подольской Волынской, Виленской, Ярославской, Курской, Рязанской, Харьковской, Вятской, Черниговской, Варшавской, Казанской, Симбирской и нѣкоторыхъ другихъ, т. е. раскинуто по всей Россіи. Въ числѣ этихъ дѣлъ особенно интересны нѣкоторыя. Напр., загрязненіе воды р. Охты, притока р. Невы, военнымъ пироксилиновымъ заводомъ, расположеннымъ выше того мѣста, у котораго беретъ воду петербургскій водопроводъ. Въ 1892 г. комиссія при участіи трехъ профессоровъ химіи и представителей главнаго артиллерійскаго управленія и города единогласно пришла къ заключенію, что 1) спускъ промывныхъ водъ съ пироксилиноваго завода влечетъ безусловное зараженіе р. Охты, вслѣдствіе чего мѣстное населеніе (свыше 6 тыс. чело-вѣкъ) лишено возможности пользоваться водой изъ этой рѣки; 2) спускъ означенныхъ водъ съ завода въ р. Охту представляется вреднымъ и угрожающимъ опасностью зараженія воды въ р. Большой Невѣ и 3) дальнѣйшее дѣйствіе завода могло бы быть признано безопаснымъ лишь при условіи принятія безотлагательныхъ мѣръ къ прекращенію спуска промывныхъ водъ въ р. Охту или же къ предварительному обезвреживанію этихъ водъ. Такъ какъ вредныя свойства сточныхъ водъ этого завода обусловливались присутствіемъ въ нихъ громадныхъ количествъ свободныхъ кислотъ (до 400 пудовъ сѣрной и азотной кислотъ въ день!), съ 1893 г. была устроена постоянная нейтрализація этихъ водъ известью, а затѣмъ были начаты изысканія для отвода

всѣхъ сточныхъ водъ по специальному каналу въ море. Вотъ и еще примѣръ.

Писчебумажная фабрика Кувшинова въ Тверской губерніи загрязнила р. Осуху до такой степени, что „вода въ р. Осухѣ ухудшилась, сталадохнуть рыба и отъ питья воды болѣлъ скотъ“. Медицинскій Департаментъ обязалъ фабрику очищать ея сточныя воды до спуска въ рѣку.

Не только маленькія рѣки страдаютъ у насъ отъ промышленнаго загрязненія, но и крупныя, напр. имѣлась жалоба на загрязненіе р. Волги отбросами одной льнопрядильной фабрики (мѣсто и названіе фабрики скрыты подъ инициалами), спускавшей „вонючую, грязную жидкость съ запахомъ газа и дегтя“ въ воду. Изъ Волги, въ этомъ мѣстѣ населеніе пользовалось водой для питья.

Къ сказанному можно прибавить, что въ промышленномъ районѣ Пермской губ. годъ отъ году увеличивается число жалобъ на загрязненіе питьевыхъ водъ горными заводами, преимущественно отбросами изъ генераторовъ<sup>1)</sup>.

Весьма сильно загрязнены общественныя водоемы свекло-сахарными заводами также въ юго-западномъ краѣ<sup>2)</sup>.

Приведенные въ настоящей главѣ примѣры загрязненія рѣчныхъ водъ убѣдительно доказываютъ, что естественныя силы рѣкъ не въ состояніи справиться съ массой отбросовъ, которые спускаютъ въ нихъ большіе города и особенно фабрики и заводы. Несмотря на слабое развитіе мануфактурной промышленности въ Россіи, несмотря на многоводность рѣкъ, загрязненіе питьевыхъ водъ началось уже и у насъ и въ нѣкоторыхъ районахъ достигло весьма и весьма почтенныхъ размѣровъ.

1) См., напр. „Врачъ“, 1900 г., № 6, стр. 187—188.

2) Д-ръ К. П. Сулима. Докладъ XI. съѣзду Естествоиспытателей и Врачей въ С. Петербургѣ 1901 г.

## Глава III.

### Способы очищенія грязныхъ водъ и ихъ оцѣнка.

#### 1.

Для устраненія неблагоприятныхъ послѣдствій спуска нечистотъ въ проточныя воды, необходимо было выработать способы удаленія всѣхъ отбросовъ, хозяйственныхъ и промышленныхъ, съ наименьшимъ вредомъ для здоровья, для чистоты воздуха, почвы и воды и съ наименьшими расходами. Способовъ очищенія и обезвреживанія отбросовъ предложено очень много; чтобы разобраться въ нихъ, необходимо ознакомиться съ химическимъ составомъ самихъ отбросовъ, такъ какъ отъ этого зависитъ способъ ихъ очищенія и обезвреживанія. По преобладающему составу всѣ отбросы можно раздѣлить на двѣ большія группы:

1) на отбросы, въ которыхъ преобладаютъ органическія и большей частью азотистыя составныя части, и

2) на отбросы, состоящіе изъ минеральныхъ соединений.

Къ первой группѣ отбросовъ принадлежатъ: а) отбросы городовъ и селеній, б) боевъ и живодерень, в) молочныхъ хозяйствъ и альбуминныхъ фабрикъ, д) пивныхъ заводовъ, е) винокурень, ф) сахарныхъ заводовъ, г) крахмальныхъ заводовъ, и) заводовъ, приготовляющихъ вина и уксусъ, і) кожевенныхъ и кожекрасильныхъ заводовъ, к) отбросы

отъ промыванія, валянія и отъ пряденія шерсти, л) отъ обработки льна, м) целлюлезныхъ и бумажныхъ фабрикъ, н) мыловаренныхъ заводовъ, о) фабрикъ клееваренныхъ и землеудобрительныхъ туковъ, р) фабрикъ органическихъ красокъ и красиленъ. Къ этой же группѣ мы относимъ добычу нефти и производство нефтяныхъ продуктовъ.

Вторую категорію отбросовъ — съ преобладаніемъ минеральныхъ составныхъ веществъ даютъ: а) газовые и коксовые заводы, б) соляныя копи и рассольныя ванны, в) рудники и каменноугольныя копи, г) отбросы металло-плавильныхъ заводовъ, е) содовое и поташное производство, ф) проволочные и лудильные заводы, г) бѣлильни и красильни, h) обработка металловъ.

Наибольшую опасность съ санитарной точки зрѣнія представляетъ первая категорія отбросовъ, такъ какъ эти отбросы обременяютъ почву и воду громаднымъ количествомъ органическихъ веществъ. Органическіе отбросы, попадая въ воду въ большихъ количествахъ, гниютъ съ образованіемъ дурнопахнущихъ газовъ и другихъ продуктовъ гніенія, дѣлающихъ воду непригодной ни для хозяйственныхъ, ни для другихъ какихъ-либо цѣлей. Въ нѣкоторыхъ случаяхъ съ такими отбросами попадаютъ въ рѣки патогенныя микроорганизмы, напр., съ городскими нечистотами, съ отбросами боенъ, живодеренъ и т. д.; во всякомъ случаѣ всегда создаются въ водѣ условія, благоприятныя для развитія микроорганизмовъ, создается необходимая для нихъ почва. Какой бы способъ очистки ни примѣнялся къ этой категоріи грязныхъ водъ, онъ долженъ преслѣдовать двѣ главныя цѣли: удалить изъ нихъ до спуска въ воду органическія и вообще вредныя вещества и вредныхъ бактерій. Ни одинъ изъ способовъ искусственной очистки грязныхъ водъ, по крайней мѣрѣ, въ настоящее время, не даетъ идеальныхъ результатовъ, и въ концѣ концовъ не вполнѣ очищенныя воды, напр., дренажныя воды съ полей орошенія, тѣмъ или другимъ путемъ возвращаются въ рѣки, и уже эти послѣднія

заканчиваютъ недоконченную искусственную очистку очисткой естественной.

Процессъ, съ помощью котораго рѣки освобождаются отъ загрязненія, носитъ названіе „самоочищенія рѣкъ“. Этотъ процессъ извѣстенъ съ давнихъ поръ изъ непосредственнаго наблюденія; научное изученіе его впервые было начато Letheby въ 1869 г.; вполне этотъ процессъ еще не изученъ и въ настоящее время <sup>1)</sup>.

Вслѣдствіе того, что нечистоты органическаго происхожденія загрязняютъ воду двоякимъ образомъ — химически и бактериологически — въ процессѣ самоочищенія рѣкъ необходимо различать двѣ стороны: освобожденіе отъ мертвыхъ веществъ и отъ бактерій. Не имѣя возможности здѣсь детально рассмотреть этотъ вопросъ, для ясности дальнѣйшаго изложенія, мы, однако, должны вкратцѣ указать на важнѣйшіе факторы самоочищенія рѣкъ.

Слѣдуя Weul'ю, необходимо различать факторы, вызывающіе только кажущееся очищеніе воды, и факторы, дѣйствительно очищающіе воду.

Къ первой категоріи относятся разведеніе нечистотъ рѣчной водою и осажденіе ихъ на дно рѣки. Оба эти фактора имѣютъ между собою то общее, что даютъ только относительное уменьшеніе въ водѣ загрязняющихъ веществъ и бактерій, не превращая первыхъ въ безразличныя соединенія и не дѣлая вторыхъ безвредными. Разжиженіе нечистотъ является самымъ могущественнымъ факторомъ видимаго очищенія текучихъ водъ, поэтому Pottenkoffer, Baumeister и др. придали ему исключительное значеніе при рѣшеніи вопроса о спускѣ нечистотъ въ рѣки, какъ это мы видѣли выше. Точно также и осѣданію на дно взвѣшенныхъ веществъ приписывали весьма важную роль

1) Изъ новѣйшихъ работъ по этому вопросу слѣдуетъ указать: „Untersuchungen über die Verunreinigung und Selbstreinigung der Flüsse von Dr. Oskar Spitta“, Arch. f. Hygiene Bd. XXXVIII, S. 160, 1900.

въ самоочищеніи рѣкъ (Frankland, Frank, Fischer и др.). Дѣйствительно, какъ показали изслѣдованія англійской комиссіи, напр. рѣка Irwel на протяженіи 77 до 100 верстъ осаждала отъ 23,7 до 48,6% взвѣшенныхъ веществъ; рѣка Mersey 12%, а Darwen 55,1%. При этомъ послѣдняя рѣка теряла 79,8% взвѣшенныхъ веществъ органическаго происхожденія. Осажденіемъ отчасти удаляются изъ воды и бактеріи, какъ это доказано лабораторными опытами и наблюденіями въ осадочныхъ бассейнахъ. Однако, этотъ способъ очищенія воды въ рѣкахъ болѣе кажущійся, чѣмъ дѣйствительный, такъ какъ образующійся путемъ осажденія рѣчной иль содержитъ много органическихъ веществъ — 23—29% сухого остатка, — которыя при благоприятныхъ условіяхъ чрезвычайно легко гниютъ; онъ также очень богатъ бактеріями, которыя были механически увлечены взвѣшенными веществами на дно рѣки. Какъ показали изслѣдованія Davids'a<sup>1)</sup>, Lartet, Wernicke<sup>2)</sup>, бактеріи сохраняютъ въ илѣ свои жизненныя свойства. Larte<sup>3)</sup> выдѣлилъ изъ ила нѣсколько видовъ патогенныхъ микроорганизмовъ: *Staphylococcus pyogenes aureus*, *Bac. tetani*, *coli communis*, *typhi*, а нѣкоторые изъ нихъ напр. *Staphylococcus* въ вирулентномъ состояніи.

Наоборотъ, слѣдующіе моменты, дѣйствительно, способствуютъ самоочищенію рѣкъ: длина рѣкъ и скорость теченія, движеніе воды и взбалтываніе ея съ воздухомъ, жизнѣдѣтельность бактерій и водорослей, свѣтъ и температура. Наблюденія надъ англійскими рѣками убѣдили изслѣдовавшую ихъ комиссію, что самоочищенію рѣкъ мѣшаетъ малая длина ихъ и слабое теченіе. Позднѣйшія изслѣдованія доказали, что самоочищеніе рѣкъ происходитъ только на извѣстномъ разстояніи отъ мѣста загрязненія и

1) Arch. f. Hygiene. XXIV. 231. 1895 г.

2) Hyg. Rundsch. 1895 г.

3) Centr. f. Bacteriol. Bd. IX. 1891 г. S. 709.

это разстояніе измѣняется подѣ влияніемъ различныхъ условій и между прочимъ скорости теченія. Слѣдующей табличкой, взятой нами у Weul<sup>1)</sup> и дополненной по другимъ источникамъ, весьма убѣдительно доказывается высказанная выше мысль.

№№ по порядку.	РѢКИ У ГОРОДОВЪ.	Скорость теченія въ метрахъ въ 1 секунду.	Самоочищеніе.			
			Полное.		Неполное.	
			Черезъ сколько километр.	Черезъ сколько часовъ.	Черезъ сколько километр.	Черезъ сколько часовъ.
1	Дунай у Вѣны . . . . .	1,6 2,6	— 40	— 7	40 —	7 4
2	Лимматъ у Цюриха . . . . .	0,49 1,49	10,5 —	6 —	— 10,5	— 2
3	Изаръ у Мюнхена . . . . .	1,05	30	8	—	—
4	Рейнъ у Кельна . . . . .	1,03	41	11	—	—
5	Одеръ у Бреславля . . . . .	0,6	32	15	—	—
6	Сена у Парижа . . . . .	0,3—0,5	110	20—100	—	—
7	Одеръ у Брауншвейга (загрязненный отбросами сахарнаго завода) . . . . .	0,178	42	66	—	—
8	Москва <sup>2)</sup> р. у Москвы . . . . .	{ 0,3 2,25	{ — —	{ — —	{ — 26,7	{ — —

Относительно приведенныхъ данныхъ необходимо сдѣлать одно замѣчаніе. Повидимому, для наилучшаго очищенія воды существуетъ извѣстная скорость ея теченія: если этотъ предѣлъ перейдетъ въ ту или другую сторону, самоочищеніе рѣки замедляется. Напр. Лимматъ при скорости въ 1,49 м. въ секунду очищается черезъ 10,5 километр., а Дунай при громадной скорости въ 2,6 м. въ секунду не вполне очистился на разстояніи 40 кил. отъ Вѣны. Слѣдовательно, спускъ нечистотъ въ быстро текущія рѣки, при прочихъ равныхъ условіяхъ, наноситъ вредъ нижележащимъ селеніямъ на большемъ разстояніи, чѣмъ въ рѣкахъ съ тихимъ теченіемъ, при чемъ нечистоты, быстро удаляясь

1) Op. cit. S. 455.

2) Коцинъ. Op. cit. стр., 115. и 160.

отъ мѣста загрязненія, уносятся на большія разстоянія почти безъ измѣненія первоначальныхъ свойствъ, т. е. въ недостаточно разведенномъ и обезвреженномъ видѣ. Движеніе воды и взбалтываніе ея имѣютъ своимъ послѣдствіемъ раздробленіе загрязняющихъ воду веществъ и болѣе равномерное ихъ распредѣленіе; уменьшаютъ-ли они жизнеспособность и вирулентность бактерій, вопросъ спорный, по всей вѣроятности, нѣтъ (Smidt)<sup>1)</sup>. При взбалтываніи вода насыщается кислородомъ воздуха, который, окисляя находящіяся въ водѣ органическія вещества, переводитъ ихъ въ безразличныя соединенія. Однако, значеніе кислорода въ дѣлѣ окисленія органическихъ веществъ въ водѣ первоначально было преувеличено. Фактъ несомнѣнный, что нечистоты и загрязненная вода поглощаютъ растворенный кислородъ; при чемъ можно констатировать одновременное уменьшеніе растворенныхъ въ водѣ легкоокисляющихся органическихъ веществъ, исчезаніе непріятнаго запаха и т. д. (Frankland, Emmerich, Weyl). Girardin и Levy предложили по количеству раствореннаго въ водѣ кислорода и скорости, съ какой онъ исчезаетъ изъ воды въ закрытыхъ сосудахъ, опредѣлять степень загрязненія водъ, такъ какъ было установлено ими и подтверждено многими другими изслѣдователями, что загрязненіе рѣкъ городскими отбросами сказывается не только въ увеличеніи окисляемости воды, количествъ амміака, хлора, азотистой, азотной кислотъ и бактерій, но также и въ уменьшеніи раствореннаго въ водѣ кислорода. При этомъ осталось невыясненнымъ, идетъ-ли окисленіе органическихъ веществъ чисто химическимъ путемъ или обусловливается жизнедѣятельностью бактерій, разлагающихъ органическія вещества на такіе продукты, которые жадно соединяются съ кислородомъ. Нѣкоторые изслѣдователи (Naegels, Покровская) считали окисленіе органическихъ веществъ

---

1) Arch. f. Hyg. Bd. 13. 2. 7.

въ водѣ за чисто біологическій процессъ. Uffelman<sup>1)</sup> показалъ, что, при извѣстныхъ условіяхъ разведенія, амміакъ можетъ окисляться кислородомъ воздуха безъ участія бактерій въ азотистую кислоту. На основаніи собственныхъ изслѣдованій<sup>2)</sup>, мы пришли къ выводу, что въ поглощеніи раствореннаго въ водѣ кислорода участвуютъ какъ водныя бактеріи, такъ и органическія растворенныя вещества безъ участія бактерій, при чемъ, смотря по свойствамъ воды, относительное участіе въ поглощеніи кислорода водныхъ бактерій и химическихъ соединеній не одинаково; бактеріямъ въ этомъ процессѣ, повидимому, принадлежитъ преобладающая роль, но и участіе химическихъ поглотителей въ нѣкоторыхъ случаяхъ весьма значительно. Къ другимъ и, можно сказать, неожиданнымъ выводамъ пришли W. Prausnitz, Goldsmidt, Luxemburger H. и L. Neumaier, изслѣдовавшіе самоочищеніе р. Isar у Мюнхена. Они пришли къ заключенію, что бактеріи на исчезновеніе мертвыхъ органическихъ веществъ совершенно не вліяютъ, такъ какъ бактеріи въ водѣ быстро умираютъ, а именно: въ среднемъ, на разстояніи 20 килом. въ теченіе 8 часовъ умираетъ 50% всѣхъ бактерій. Послѣднее обстоятельство, по мнѣнію авторовъ, достаточно объясняетъ давно извѣстный фактъ, что эпидеміи не распространяются внизъ по теченіямъ рѣкъ; объясненіе, имѣющее большое значеніе для практики удаленія нечистотъ изъ городовъ. По нашему мнѣнію, указанные авторы имѣли дѣло съ особенными условіями, присущими р. Изару, поэтому распространять ихъ выводы на другія рѣки мы не считаемъ возможнымъ. Не только прямое окисленіе на счетъ кислорода или на счетъ образующейся въ водѣ перекиси водорода, но и окисленіе съ участіемъ бактерій, идутъ очень

1) Arch. f. Hyg. 4. 82. 1886.

2) Г. Хлопинъ. Объ отношеніи водныхъ бактерій къ растворенному въ водѣ кислороду. „Врачъ“ 1895 г., № 11.

и очень медленно, даже и въ тѣхъ случаяхъ, когда насыщѣніе воды или нечистотъ воздухомъ производится искусственно и подъ извѣстнымъ давленіемъ. По этой причинѣ, взбалтываніе воды съ воздухомъ при естественныхъ условіяхъ можетъ играть только второстепенную роль въ дѣлѣ очищенія воды. Выводы, сдѣланные на основаніи лабораторныхъ изслѣдованій, находятъ себѣ полное подтвержденіе въ естественныхъ условіяхъ. По изслѣдованіямъ А. Leeds'a химическій составъ рѣки Ніагары<sup>1)</sup>, ниже водопада Ніагары, несмотря на паденіе съ громадной высоты, во время котораго вода насыщается воздухомъ, остается тѣмъ же, какимъ былъ и до водопада. Въ 100,000 частяхъ воды р. Ніагары содержалось въ граммахъ:

	Свободн. амміака.	Бѣлков. амміака.	Окисляемость O.
Выше водопада	0,0056	0,0110	0,226
Ниже водопада	0,0059	0,0109	0,226

Сказанное относительно окисленія органическихъ веществъ не приложимо къ нѣкоторымъ неорганическимъ соединеніямъ; такъ, сѣроводородъ, сѣрнистыя соединенія и нѣкоторыя закисныя соли металловъ, напр. желѣза, окисляются кислородомъ легко и этимъ способомъ могутъ быть удалены изъ воды.

Не только бактеріи, но и водоросли и нѣкоторыя другія водныя растенія принимаютъ также весьма дѣятельное участіе въ уничтоженіи растворенныхъ въ водѣ органическихъ веществъ и нѣкоторыхъ продуктовъ ихъ окисленія, напр. *Beggiatoa alba*, *Cladotrix dichotoma*, *Flagellata*, *Diatomeae*, *Euglena*. На основаніи изслѣдованій L ö w'a<sup>2)</sup> и Вокорну<sup>3)</sup> Петтенкоферъ приписываетъ зеленымъ водорослямъ

1) У Weyl'a (Bd. II, стр. 454—455), по которому мы цитируемъ изслѣдованія А. Leeds'a, рѣка названа Миссисипи. Вѣроятно, здѣсь вкралась опечатка.

2) Arch. f. Hyg. Bd. XII. S. 261, 1891 г.

3) Arch. f. Hyg. Bd. XIV, 1892 г. Bd. XX, 181, Chem. Zeitung. XVIII, 21 1894.

большую роль въ самоочищеніи рѣкъ. Слѣдуетъ упомянуть, что въ томъ же направленіи дѣйствуютъ и низшіе представители животнаго царства, напр. Protozoa, Rotaria и Molusca (устрицы). Какъ показали расчеты Classen'a <sup>1)</sup>, значеніе указанныхъ водорослей и низшихъ животныхъ предыдущими авторами слишкомъ преувеличено.

Освѣщеніе прямымъ свѣтомъ оказываетъ преимущественно вліяніе на жизнеспособность и свойства бактерій. Сказанное въ первой главѣ относительно вреднаго вліянія прямыхъ солнечныхъ лучей приложимо и къ воднымъ бактеріямъ. По опытамъ Buchner'a <sup>2)</sup>, въ довольно прозрачной водѣ свѣтъ губительно дѣйствуетъ на *Bact. typhi*, *cholerae*, *coli communis* и *V. ruosuaeus* даже на глубинѣ 2 метровъ и притомъ преимущественно химическая часть спектра Dieudonné, Яновскій, Geisler и др.). Колебанія температуры воды вліяютъ на содержаніе въ ней бактерій въ томъ направленіи, что число бактерій уменьшается при низкихъ температурахъ, т. е., зимой и увеличивается въ теплое время года: при чемъ патогенные микроорганизмы при пониженіи температуры воды умираютъ (Uffellmann и P. Frankland, Grausnitz и др.).

Изъ предыдущаго слѣдуетъ, что въ самихъ рѣкахъ мы имѣемъ весьма могущественный естественный способъ очищенія и отчасти обезвреживанія жидкихъ отбросовъ, но при настоящемъ состояніи нашихъ свѣдѣній относительно самоочищенія рѣкъ, мы не можемъ точно разграничить кажущееся очищеніе отъ дѣйствительнаго, вслѣдствіе чего нерѣдко предъявляемъ къ самоочистительной силѣ рѣкъ требованія, которымъ она удовлетворить не можетъ.

1) *Gesundheit*. 1896. 377. Цитир. по König'y.

2) König. *Op. cit.* Bd. I, S. 263.

## 2.

Переходя далѣе къ изложенію искусственныхъ способовъ очистки городскихъ и промышленныхъ грязныхъ водъ, мы остановимся преимущественно на способахъ общихъ, т. е. приложимыхъ къ цѣлымъ группамъ грязныхъ водъ. Что же касается способовъ, спеціально приложимыхъ для отбросовъ каждаго производства въ отдѣльности, то изъ нихъ будутъ указаны только важнѣйшіе.

Первое мѣсто среди способовъ искусственной очистки грязныхъ водъ въ настоящее время безспорно занимаетъ орошеніе имиполей; онъ основанъ на способности почвы задерживать вещества, находящіяся въ грязныхъ водахъ, и извѣстнымъ образомъ перерабатывать и обезвреживать ихъ. При этомъ почва, дѣйствуя какъ фильтръ освобождаетъ грязныя воды отъ всѣхъ взвѣшенныхъ веществъ и задерживаетъ часть бактерій; затѣмъ, благодаря своимъ химическимъ свойствамъ, задерживаетъ растворенныя органическія вещества, напр. алкалоиды, индолъ, тимолъ, неорганизованные ферменты (Falk) и неорганическія соли. Задерживаемыя почвой органическія вещества минерализуются, т. е. разлагаются превращаясь при нормальныхъ условіяхъ въ конечные продукты окисленія — угольную кислоту, воду и азотную кислоту. Въ настоящее время не подлежитъ никакому сомнѣнію, что минерализація органическихъ веществъ въ почвѣ совершается на счетъ кислорода воздуха при дѣятельномъ содѣйствіи микроорганизмовъ (Schlösing и Müntz, Warrington, Uffelman и др.), среди которыхъ при этой работѣ существуетъ удивительное раздѣленіе труда (Виноградскій). Въ помощь бактеріямъ поля орошенія засѣваются растениями, которыя, питаясь продуктами минерализаціи грязныхъ водъ, задерживаемыхъ почвой, освобождаютъ послѣднюю отъ нихъ и дѣлаютъ ее способною поглощать и перерабатывать все новыя и новыя порціи грязныхъ водъ. По изслѣдованіямъ англійской

комиссії, поля орошенія въ английскихъ городахъ задерживаютъ въ процентахъ слѣдующія количества веществъ въ зависимости отъ рода почвы:

С О Р Т А П О Ч В Ы .	Изъ взвѣшенныхъ веществъ въ ‰	Изъ растворенныхъ веществъ			
		Всего въ ‰	Органич. углерода въ ‰	Органич. азота въ ‰	Амміака въ ‰
1. Ruuby песчаная почва . . . .	96,0	29,6	72,3	90,3	92,2
2. Warwick плотная глина . . . .	100,0	1,2	71,7	89,6	65,6
3. Nordwood . . . . .	100	29,4	65,0	92,0	89,2
4. Painrith песчано-глинистая дренированная . . . . .	100,0	59,1	75,0	94,3	100
5. Alldershot — тощій песокъ . . . .	93,7	60,1	80,9	93,5	94,5
6. Craydon — гравій (Kiesboden)	100,0	6,3	67,4	94,0	80,0

Изъ приведенныхъ данныхъ видно, что на поляхъ орошенія сточныя воды совершенно освобождаются отъ взвѣшенныхъ веществъ, а изъ растворенныхъ теряютъ отъ 65,0—80,9‰ углеродистыхъ и отъ 89,6 до 94,3‰ азотистыхъ органическихъ веществъ; амміака поглощается отъ 65,6 до 100‰.

При этомъ лучше всего очищаютъ пористыя почвы; песчаноглинистая и тощій песокъ хорошо задерживаютъ растворенныя органическія вещества, но пропускаютъ часть взвѣшенныхъ; гравій (Kiesboden) слабо задерживаетъ углеродистыя растворенныя вещества. Чтобы сохранить фильтрующую силу почвы, на поляхъ орошенія всегда устраивается дренажъ для отвода прошедшей черезъ почву воды. Болѣе подробное изслѣдованіе показываетъ, что въ дренажной водѣ, т. е. водѣ, очищенной на поляхъ орошенія, всегда содержится азотная и азотистая кислоты, хотя бы ихъ не было въ нечистотахъ до поливки ими полей, что указываетъ на химико-біологическій процессъ нитрификаціи органическихъ веществъ во время ихъ прохожденія черезъ почву.

Далеко не такъ хорошо поля орошенія освобождаютъ

нечистоты отъ бактерій. Дренажная вода берлинскихъ полей орошенія содержитъ отъ 9222 до 26076 колоній въ 1 куб. с. (Fischer); въ Фрейбургѣ 20,326—25341 колоній въ 1 куб. с. вмѣсто 726, 267 кол. до фильтраціи (Korn). Что же касается патогенныхъ микроорганизмовъ, то, какъ доказано прямыми опытами относительно *Vac. typhi abdominalis*, они, по всей вѣроятности, задерживаются въ верхнихъ слояхъ почвы.

Дренажная вода съ полей орошенія обладаетъ настолько хорошими физическими свойствами — цвѣтомъ, прозрачностью и отсутствіемъ запаха, что, напр., въ Парижѣ и Берлинѣ ее можно пробовать на вкусъ.

Для нашего климата весьма важно знать, какъ работаютъ поля орошенія зимой. Опыты, произведенные въ теченіи 3-хъ мѣсяцевъ въ Петровско-Разумовской Академіи А. А. Фадѣевымъ и Р. А. Григорьевымъ, показали, что поливка полей орошенія нечистотами возможна и зимой, но даетъ результаты худшіе, чѣмъ лѣтомъ, какъ это видно изъ слѣдующихъ данныхъ:

	Число анализовъ.	Взвѣшен. веществъ.	Сухого остатка.	Хлора.	Орг. N.
1. Нечистоты до орошенія	6	215,0	461,9	119,0	8,7
2. Дренажная вода полей орошенія . . . . .	15	—	632,0	82,8	4,3

По этой причинѣ авторы приходятъ къ выводу, что зимней фильтраціей нечистоты изъ выгребныхъ ямъ обезвредить невозможно. Надлежащее очищеніе сточныхъ водъ на поляхъ орошенія достигается только при извѣстномъ отношеніи ихъ площади къ числу жителей, а слѣдовательно и къ количеству выливаемыхъ на нихъ нечистотъ. Это отношеніе непостоянно и зависитъ главнымъ образомъ отъ рода почвы. Въ настоящее время въ Германіи въ большинствѣ городовъ 1 гектаръ (0,915 десят.) полей орошенія

приходится на 200—255 жителей. (Берлинъ, Данцигъ, Магдебургъ, Брауншвейгъ, Фрейбургъ i. Вг.); въ Бреславлѣ (при глинистой почвѣ съ песчаной подпочвой) 1 гектаръ на 450 жителей; въ Парижѣ 1:403. Въ нѣкоторыхъ городахъ Англіи это отношеніе слишкомъ невыгодно и достигаетъ до 1 гект. на 1400 жителей (Бирмингамъ); послѣднее обстоятельство объясняется тѣмъ, что значительная часть города не отводитъ своихъ нечистотъ на поля орошенія и, кромѣ того, фабричныя сточныя воды предварительно очищаются химически. На основаніи имѣющагося опыта можно было установить, что для полученія полной очистки грязныхъ водъ необходимо имѣть 1 гектаръ полей орошенія на 100 жителей, что соотвѣтствуетъ 350 килогр. азота на 1 гект. въ годъ. Для того, чтобы получить очистку достаточную, можно допустить 1 гектаръ на 200 чел. жителей, но въ такомъ случаѣ дренажныя воды съ полей орошенія должны выпускаться въ такія рѣчки, въ которыхъ получалось бы достаточное разведеніе ихъ рѣчной водой (König). Кстати сказать, что при устройствѣ полей орошенія въ Москвѣ, принято отношеніе 1 десятины (1,093 гектар.) на 500 и даже на 636 жителей<sup>1)</sup>. Хотя это отношеніе установлено на основаніи специальныхъ изслѣдованій, но, въ виду опыта другихъ городовъ, нельзя не высказать опасенія, что поля орошенія въ Москвѣ съ теченіемъ времени могутъ оказаться не на высотѣ своихъ задачъ.

Противъ полей орошенія высказываются два главныхъ возраженія; дороговизна ихъ устройства и эксплуатаціи и опасность для здоровья жителей селеній, лежащихъ вблизи полей орошенія. Первое возраженіе справедливо только относительно. Дѣйствительно, приобрѣтеніе большихъ участъ

---

1) Сборникъ статей по вопросамъ, относящимся къ жизни русскихъ и иностранныхъ городовъ. Вып. X 1899 стр. 150. Изъ „Извѣстій Моск. Гор. Думы“ Февраль—Сентябрь 1899 г.

ковъ земли вблизи крупныхъ населенныхъ центровъ требуетъ очень большихъ затратъ, но эти затраты нельзя отнести исключительно на счетъ стоимости очистки нечистотъ, такъ какъ поля орошенія возвращаютъ часть этихъ расходовъ въ формѣ культурныхъ растений, которыя на нихъ воздѣлываются. Такъ, гектаръ полей орошенія къ Берлинѣ въ 90—91 году далъ чистаго дохода отъ 190,36 марокъ (рожь) до 607,81 (кормовая рѣпа). Въ теченіи 1896—97 годовъ одни плодовые деревья на берлинскихъ поляхъ орошенія дали доходовъ 21306,68 м. Доходъ съ полей орошенія, вѣроятно, еще увеличится, если на нихъ, по предложенію G. Oesten'a, будутъ устраивать изъ дренажной воды пруды для разведенія рыбы, какъ это устроено на одномъ участкѣ полей орошенія въ Берлинѣ (Malchow). Въ такихъ прудахъ, какъ опытно доказалъ Oesten, можно выводить и растить самыя благородные сорта рыбы, напр., форелей.

Нельзя, однако думать, что доходъ съ полей орошенія покрываетъ всѣ расходы по нимъ.

Каждый берлинецъ на погашеніе долга и уплату процентовъ по приобрѣтенію и устройству полей орошенія и на расходы по эксплуатаціи ихъ приплачиваетъ ежегодно по 0,89 марки (на всю канализацію 3,43 марки); въ Бреславлѣ расходуется на поля орошенія 0,21 м. ежегодно на жителя (на всю канализацію 0,44 м.). Не только въ Бреславлѣ, но и въ Берлинѣ расходы на поля орошенія весьма умѣренны и во всякомъ случаѣ меньше расходовъ на химическую очистку грязныхъ водъ, которые, напр., дѣлаетъ Франкфуртъ на Майнѣ: 1,22 марки на человѣка въ годъ (Roeschling<sup>1</sup>).

Второе возраженіе — опасность, которую представляютъ поля орошенія для близлежащихъ селеній, — не основано на фактахъ. Наоборотъ, статистическія изслѣ-

1) Deutsche Vierteljahrschrift f. öff. Gesundheitspflege 1899 Bd. XXXI N. 1 S. 20.

дованія показываютъ, что не только окрестные жители, но населеніе самихъ полей орошенія болѣетъ и умираетъ меньше, чѣмъ населеніе городовъ и селеній, въ которыхъ полей орошенія нѣтъ. Весьма убѣдительно доказываютъ высказанную мысль слѣдующія двѣ таблицы, относящіяся къ полямъ орошенія Парижа (Bertillon) и Берлина (Weyl). Изъ 10.000 жителей умерло въ теченіи года:

НАЗВАНІЕ БОЛѢЗНЕЙ.	На поляхъ орошенія.		Безъ полей орошенія.		
	Среднее за 1885—87 гг. Gennevilliers.	За 1887 г. Gennevilliers. Colombes. Asnières.	Въ 1887 году		
			Парижъ.	Округъ St. Denis.	Нѣкоторыя общины округа St. Denis, не имѣющія полей орошенія.
Брюшной тифъ . . . . .	6	7	?	7	7
Оспа . . . . .	3	4	2	4	4
Скарлатина . . . . .	1	1	1	1	1
Корь . . . . .	4	3	7	8	9
Коклюшъ . . . . .	2	0	2	3	3
Дифтеритъ . . . . .	11	14	7	10	10
Туберкулезъ легк. } . . . . .	37	51	50	52	52
	24	24	25	35	36
	29	20	18	31	32
	7	7	3	6	6
Общая смертность :	261	260	234	289	292

Смертность на поляхъ орошенія Берлина и въ самомъ Берлинѣ:

Г О Д Ы.	Общая смертность на 1000.		Смертность въ возрастѣ отъ 0—15 л. на 1000.		Всѣхъ за- болѣваній брюшнымъ тифомъ на поляхъ орошеній.
	Среди жи- телей полей орошенія.	Среди жителей Берлина.	Среди дѣтей на поляхъ орошенія.	Среди дѣтей Берлина.	
1884—85 . . . . .	15,0	25,4	35,5	52,0	5
1885—86 . . . . .	14,1	25,0	29,1	50,7	2
1886—87 . . . . .	10,3	23,8	33,4	47,4	2
1887—88 . . . . .	13,1	21,1	48,5	40,3	1
1888—89 . . . . .	6,5	20,5	22,2	42,2	0
1889—90 . . . . .	8,8	22,3	15,3	44,7	3
1890—91 . . . . .	6,7	21,2	15,4	41,9	0
1891—92 . . . . .	11,5	20,4	32,0	39,6	0
1892—93 . . . . .	6,9	20,5	17,3	41,0	2
1893—94 . . . . .	5,5	?	25,7	?	0

Эти цифры настолько краснорѣчивы, что не нуждаются въ комментаріяхъ. Онѣ подтверждаются также цѣлымъ рядомъ наблюдений, сдѣланныхъ въ англійскихъ городахъ.

По внѣшнему виду поля орошенія, напр., въ Берлинѣ, представляютъ собою вполне благоустроенное имѣніе. На нихъ масса зелени, цвѣтовъ, плодовыхъ деревьевъ, зерновыхъ хлѣбовъ; вмѣсто помѣщичьихъ усадебъ здѣсь построены больницы и санаторіи для выздоравливающихъ, въ которыхъ теченіе болѣзней и выздоровленіе идутъ лучше, чѣмъ въ городскихъ учрежденіяхъ подобнаго рода.

На основаніи приведенныхъ фактовъ, можно совершенно присоединиться къ мнѣнію Уелля, что „вреднаго вліянія благоустроенныхъ полей орошенія на общественное здоровье до настоящаго времени нигдѣ не наблюдалось“.

Очищеніе съ помощью полей орошенія примѣнимо не только къ городскимъ сточнымъ водамъ, но и къ жидкимъ отбросамъ многихъ производствъ, помѣщенныхъ нами въ первую группу, напр., съ боенъ, пивоваренныхъ заводовъ, винокурень, сахарныхъ, крахмальныхъ, клееваренныхъ и нѣкоторыхъ другихъ заводовъ. Отбросы, содержащіе вещества, вредныя для растений, не пригодны для этого способа очистки. Сточные воды красильныхъ и гребнечесальныхъ фабрикъ при избыточномъ поливаніи иногда засоряютъ поля орошенія, какъ это имѣло мѣсто въ Бредфортѣ и Рубе-Туркуенѣ (Горбачевъ). Кромѣ этого ограниченія, существуетъ еще одно условіе, которое часто мѣшаетъ введенію полей орошенія — это отсутствіе или недостатокъ у городовъ собственныхъ земель и невозможность пріобрѣсти ихъ. Въ нѣкоторыхъ случаяхъ города ссылаются на топографическія неудобства: крутые уклоны почвы или слишкомъ высокое положеніе окружающей городъ мѣстности. Такъ г. Н.-Новгородъ, ходатайствуя о разрѣшеніи спускать свои нечистоты въ Волгу, указываетъ на отсутствіе вблизи города земли, на которой можно было бы устроить поля орошенія, а г. Саратовъ, ходатайствуя о томъ же, обращаетъ еще

вниманіе на слишкомъ высокое положеніе окружающей Саратовъ мѣстности (уклонъ болѣе 80 саж. 1).

Не вдаваясь въ разборъ, насколько подобныя жалобы въ приведенныхъ случаяхъ справедливы по существу, не могу не сказать, что у насъ въ Россіи, кажется, менѣе, чѣмъ гдѣ-либо, можно жаловаться на недостатокъ земель, такъ какъ земли въ большинствѣ случаевъ найти можно и цѣны на нихъ не высоки.

Примѣняясь къ условіямъ большинства русскихъ городовъ, которые удаляютъ свои нечистоты вывозомъ, д-ръ П. П. Бѣлоусовъ для обезвреживанія ихъ нечистотъ вмѣсто полей орошенія предложилъ устраивать т. н. „ассенизаціонныя поля“ 2). Онъ организовалъ такія поля и въ теченіи болѣе 5 лѣтъ обезвреживалъ на нихъ нечистоты отъ 85 тысячнаго населенія г. Тулы. Площадь ассенизаціонныхъ полей равнялась 60 десятинамъ, была раздѣлена на 5 участковъ, изъ которыхъ поочередно только одинъ употреблялся подъ вывозъ нечистотъ въ теченіе каждаго года; другіе четыре участка засѣвались однолѣтними злаками. Удобряемый нечистотами участокъ полей предварительно хорошо вспахивался и боронился; послѣ выливанія на него нечистотъ онъ тотчасъ же перепаживался вновь для того, чтобы нечистоты распредѣлить въ почвѣ равномерно и хорошо съ нею смѣшать; благодаря этому, значительно ускоряется переработка почвой нечистотъ и она успѣваетъ ихъ минерализовать вполне въ теченіи четырехъ лѣтъ, которые проходятъ между двумя поливаніями каждаго участка полей нечистотами.

1) И. Н. Матвѣевъ. Отчетъ о VII сѣздѣ Общ. русскихъ врачей въ память Н. И. Пирогова въ г. Казани съ 28 апрѣля по 5 мая 1899 г. Къ вопросу о безопасности въ санитарномъ отношеніи спуска очищенныхъ канализаціонныхъ водъ въ р. Волгу при предполагаемой канализаціи г. Саратова. 1899 г. Саратовъ.

2) Къ вопросу о современномъ положеніи и ближайшихъ задачахъ ассенизаціи русскихъ городовъ. 1896 г. Дисс. С.П.Б.

При способѣ д-ра Бѣлоусова одна десятина ассенизаціонныхъ полей обезвреживаетъ нечистоты отъ 1417 человекъ, то есть для нихъ требуется площадь вдвое меньшая, чѣмъ подъ поля орошенія. Въ этомъ обстоятельствѣ однако ничего удивительнаго нѣтъ, если принять во вниманіе, что въ городахъ, удаляющихъ свои нечистоты вывозомъ, на свалки попадаетъ только около одной десятой всѣхъ городскихъ нечистотъ, а въ канализированныхъ городахъ на поля орошенія отводятся кромѣ мусора всѣ нечистоты.

Въ странахъ густо населенныхъ, напр., въ Англіи, вопросъ о землѣ стоитъ гораздо острѣе чѣмъ въ Россіи, по этой причинѣ здѣсь затрачено наибольшее количество изобрѣтательности и издержекъ для выработки способовъ очистки сточныхъ водъ, не требующихъ большой земельной площади. Вопросъ теоретически рѣшался просто и сводился къ замѣнѣ естественной фильтраціи на поляхъ орошенія болѣе и интенсивной искусственной фильтраціей, которая требуетъ и меньшей фильтрующей площади.

### 3.

Въ 70 годахъ Frankland предложилъ, такъ называемую, перемежающуюся или періодическую фильтрацію, исходя изъ не вполне вѣрнаго предположенія, что переработка органическихъ веществъ въ почвѣ и фильтрахъ совершается исключительно путемъ химическаго окисленія на счетъ кислорода воздуха. Чтобы ускорить этотъ процессъ, Frankland по очереди то пропускалъ черезъ фильтры грязныя воды, то наполнялъ ихъ воздухомъ и оставлялъ въ покоѣ. Результаты получились значительно лучше, чѣмъ при непрерывной фильтраціи черезъ тотъ же фильтръ. Способъ Frankland'a получилъ практическое значеніе, благодаря В. Denton'y, который примѣнилъ періодическую фильтрацію къ очисткѣ сточныхъ водъ г. Merthyr-Tydfil'я и получилъ чрезвычайно

благоприятныя результаты: ему удалось достигнуть хорошей очистки при поливкѣ 1 гектара земли нечистотами отъ 3000 человекъ, т. е. очистка шла въ 10—12 разъ скорѣе, чѣмъ на поляхъ орошенія. Вѣсьма интересны опыты надъ очисткой городскихъ и фабричныхъ водъ, производимые съ 1888—1890 гг. специальной комиссіей и въ большихъ размѣрахъ въ г. Lowell'ѣ въ Массачусетцѣ<sup>1)</sup>. Комиссія, примѣняющая періодическую фильтрацію, очищала грязныя воды отъ 3000 жителей черезъ одинъ гектаръ земли въ теченіе двухъ лѣтъ.

По отчету комиссіи фильтры задерживали больше 90% растворенныхъ органическихъ веществъ, 99,9% бактерій, и работали удовлетворительно зимою.

Было бы однако, слишкомъ оптимистично считать, на основаніи приведенныхъ фактовъ, періодическую фильтрацію способомъ безукоризненнымъ и лучшимъ, чѣмъ поля орошенія. Robinson и Mellis приводятъ 38 англійскихъ городовъ для доказательства, что перемежающаяся фильтрація, даже съ предварительнымъ отстаиваніемъ, не достигаетъ цѣли. Такой же неблагоприятный отзывъ даетъ объ этомъ способѣ и J. H. Vogel<sup>2)</sup> уже въ 1896 г. Въ качествѣ фильтрующаго матеріала въ такихъ фильтрахъ могутъ быть естественные участки земли, или различные матеріалы и ихъ смѣси, напр., песокъ, хрящъ, песокъ и коксъ или уголь, песокъ и известнякъ, глина и уголь, торфяная земля и торфяной уголь и пр.

Въ самое послѣднее время былъ предложенъ такъ называемый Ferrosol-Polarite Verfahren — способъ очистки грязныхъ водъ, представляющій собой комбинацію химической очистки Ferrosol'омъ (сѣрнокислый глиноземъ + сѣрно-

1) Dibdin. Purification of sewage and water 1897. London. Цитировано по D. Vierteljahrsehr. f. öf. Gesundheitspflege 1899. XXXI H. 1. S. 145. Revue d'Hygiène 1899 № 1. p. 40. W. Bruch. Das biologische Verfahren zur Reinigung von Abwässern 1899. Berlin. S. 14 n. f.

2) Die Verwertung der städtischen Abfallstoffe. 1896.

кислое желѣзо) и послѣдующей фильтраціи отстоявшихся водѣ черезъ фильтрѣ изъ песка и Polarit'a, (Polarit — состоитъ главнымъ образомъ изъ окиси желѣза); по идеѣ изобрѣтателя, окисленіе органическихъ веществъ грязныхъ водѣ въ этомъ фильтрѣ должно совершаться на счетъ кислорода окиси желѣза. Опыты, сдѣланные Haselhof'омъ, R. Grossmann'омъ и König'омъ<sup>1)</sup> для повѣрки только что указаннаго способа показали, что фильтры съ поляритомъ очищаютъ сточныя воды весьма несовершенно: 1 литръ фильтрата отъ нечистотъ изъ выгребной ямы требуетъ еще на окисленіе органическихъ веществъ 28,5—45,1 mlgr.; фильтратъ сточной жидкости — 32,8 mlgr.; нечистотъ съ боенъ — 20,2 mlgr.; органическаго азота содержитъ отъ 2,3 до 10,3 mlgr. При этомъ только въ началѣ въ фильтратѣ замѣчается уменьшеніе органическихъ и неорганическихъ веществъ, а затѣмъ сухой остатокъ и потеря отъ прокаливанія его дѣлаются больше, чѣмъ въ исходной грязной водѣ. Подобное же, на первый взглядъ странное явленіе замѣчено ими и въ другихъ фильтрахъ съ періодической фильтраціей (изъ садовой земли, кокса и calcium orthoplumbat'a Kossner'a). Такое послѣдовательное загрязненіе фильтрата можно объяснить или тѣмъ, что задержанныя въ фильтрѣ вещества, во время высушиванія фильтра, т. е. въ промежутки между фильтраціями, при слѣдующей фильтраціи отчасти вновь растворяются въ грязной водѣ, или что растворяется самъ фильтрующій матеріалъ или, наконецъ, этотъ матеріалъ дѣлается растворимымъ, подѣ влияніемъ извѣстныхъ веществъ, образующихся во время фильтраціи, напр., углекислоты, азотной кислоты. Въ виду того, что нитрифицирующее дѣйствіе поляритныхъ фильтровъ не больше земляныхъ и коксовыхъ, König полагаетъ, что имѣющійся въ поляритѣ связанный хими-

---

1) Zeitschr. f. Untersuchung von Nahrungs- und Genussmitteln 1898 I. 171.

чески кислородъ въ процессѣ очистки воды не играетъ особенной роли. Но и указаннымъ образомъ перемежающіеся фильтры могутъ работать только при условіи очень продолжительныхъ періодовъ покоя, для чего нужно увеличить площадь ихъ; въ противномъ случаѣ они быстро загрязняются и ихъ нужно мѣнять. Для болѣе или менѣе удовлетворительной очистки, поляритный фильтръ, по расчету К ö n i g'a, долженъ имѣть на каждыя 10,000 населенія дренарованную площадь въ 2 гектара при 2 метрахъ толщины, при чемъ на каждый кв. метръ фильтра должно приходиться не болѣе 33 метровъ жидкости въ сутки. Но и при этомъ не устраняется возможность загрязненія рѣкъ дренажной водой, такъ какъ не достигается полного обезвреживанія задержанныхъ фильтрами органическихъ веществъ: они накаплиются въ нихъ и продукты ихъ минерализаціи не удаляются, какъ на поляхъ орошенія, растеніями.

Въ виду сказаннаго, фильтры съ перемежающейся фильтраціей умѣстны только тамъ, гдѣ нѣтъ никакой возможности устроить поля орошенія за недостаткомъ земли, а преимущественно — для окончательной очистки грязныхъ водъ, предварительно очищенныхъ уже какимъ-либо другимъ способомъ. Что же касается въ частности поляритъ-фильтра, то проф. Duprag изъ Гамбурга не видитъ въ немъ ничего новаго и даже считаетъ употребленіе въ фильтрахъ полярита „несчастной идеей“, т. к. онъ больше, чѣмъ всякое другое вещество, долженъ способствовать засоренію фильтровъ вслѣдствіе образованія желѣзосодержащихъ осадковъ.

Совершенно къ другимъ выводамъ относительно полярита пришли не менѣе авторитетные англійскіе авторы на основаніи опыта небольшихъ англійскихъ городовъ, примѣнявшихъ этотъ способъ для очистки городскихъ нечистотъ (Hendon — 16.000 жителей; Acton — 30.000 жит.; Royton — 13,500; Ardsley, Hyddersfield — 80.000 жит., Barmoral

Castle и Saltord). По анализамъ E. Frankland'a, Roscoe и др., грязныя воды города Salford'a этимъ способомъ освобождались отъ 80% азотистыхъ и 80% всѣхъ органическихъ веществъ. При этомъ отмѣчено, что очищенная вода, налитая въ бутылки, стояла въ теченіи мѣсяца безъ признаковъ гніенія. Въ виду такихъ противорѣчій, очевидно, что окончательная оцѣнка способовъ очистки грязныхъ водъ поляритомъ и вообще періодической фильтраціей принадлежитъ еще будущему.

#### 4.

Не смотря на то, что какъ на поляхъ орошенія, такъ и при періодической фильтраціи, въ очисткѣ грязныхъ водъ играютъ очень большую роль микроорганизмы и отчасти высшія растенія, т. е., очищеніе является результатомъ біологическихъ процессовъ, совершающихся въ почвѣ и въ фильтрующемъ матеріалѣ, — въ послѣдніе годы терминъ „очистка нечистотъ біологическимъ путемъ“ приобрѣлъ спеціальное значеніе. Этотъ терминъ введенъ въ гигиеническую технику химикомъ Dibdin'омъ, которому было поручено провѣрить на лондонскихъ нечистотахъ опыты, опубликованные упомянутой выше комиссіей по очисткѣ грязныхъ водъ въ г. Массачусетцѣ. 1892 г. Dibdin опубликовалъ результаты своихъ опытовъ и предложилъ свое видоизмѣненіе періодической фильтраціи, которому далъ названіе „біологическаго способа“. Въ сущности способъ Dibdin'a<sup>1)</sup> есть ничто иное, какъ описанная выше періодическая фильтрація, предложенная Frankland'омъ, съ тою только разницей, что періоды провѣтрянія фильтровъ здѣсь очень длины, а пе-

1) Bruch. Op. cit. 832 и слѣд.

ріоды фільтраціі коротки: обыкновенно фільтры малыхъ размѣровъ въ 20—25 кв. метр. изъ угля, кокса, пережженной земли и др. матеріаловъ — работаютъ непрерывно 8 час., затѣмъ 16 час. отдыхаютъ и въ концѣ каждыхъ рабочихъ сутокъ просушиваются; при фильтрахъ большихъ размѣровъ — изъ кокса (90 сант. толщины), покрытыхъ сверху хрящемъ (въ 7,5 сант. толщиной) — 4050 кв. метр. нечистоты остаются на фильтрѣ въ покоѣ, въ теченіи часа и долѣе, а затѣмъ фильтруются непрерывно цѣлую недѣлю; съ субботы съ 10 час. вечера до 6 час. утра понедѣльника фільтры отдыхаютъ и провѣтриваются. Dibdin выяснилъ, что степень очищенія по его способу зависитъ отъ трехъ главныхъ условій: отъ времени, въ теченіи котораго нечистоты остаются въ фильтрѣ въ спокойномъ состояніи, при чемъ происходитъ дѣятельное разложеніе органическихъ веществъ бактеріями; отъ продолжительности провѣтриванія ихъ и отъ степени предварительной очистки грязныхъ водъ, т. е. отъ тѣхъ же условій, которыя были нами указаны выше при оцѣнкѣ періодической фільтраціи. Изъ предварительно освѣтленныхъ нечистотъ фільтры Dibdin'a задерживаютъ 70—80% органическихъ веществъ, а изъ неосвѣтленныхъ 65%; при чемъ фильтратъ получается безъ запаха и налитый въ бутылки не загниваетъ даже при продолжительномъ храненіи. Контролемъ за работой фильтровъ можетъ служить опредѣленіе въ фильтратѣ азотистыхъ солей, содержаніе которыхъ при нормальной работѣ фильтровъ постепенно возрастаетъ.

При соблюденіи указанныхъ условій, по Dibdin'у, для очистки всѣхъ грязныхъ водъ г. Лондона съ помощью описанныхъ фильтровъ, потребовалась бы площадь коксовыхъ фильтровъ въ 73 гектара, т. е. около 70 десятинъ. При высушиваніи во время отдыха, большіе фільтры, какъ отмѣчаетъ самъ Dibdin, въ теченіи 3 мѣс. издають сильное гнилостное зловоніе, которое вполне исчезаетъ только въ послѣднія двѣ недѣли третьяго мѣсяца.



Рис. 1.



Рис. 2.

На рис. 1 изображенъ продольный разрѣзъ сборнаго бассейна А и двухъ окислительныхъ бассейновъ В и D. Буквами С и Е обозначены автоматическіе сифоны. Рис. 2 представляетъ поперечный разрѣзъ того же сооруженія.

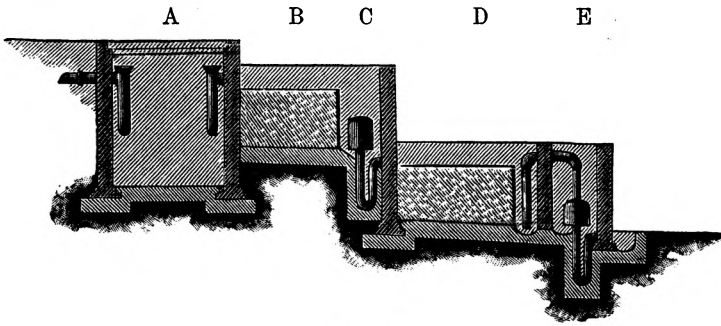
Способъ Diddin'a весьма скоро начали видоизмѣнять и совершенствовать.

Уже въ 1893 году Scott-Moncrieff предложилъ фильтры толщиною въ 50 ст. изъ мелкаго хряща, въ которыхъ жидкость фильтруется снизу вверхъ; такой фильтръ работаетъ мѣсяць, затѣмъ чистится и провѣтривается также въ теченіи мѣсяца. Способъ введенъ въ нѣкоторыхъ небольшихъ селеніяхъ Англїи, но еще слишкомъ мало изученъ.

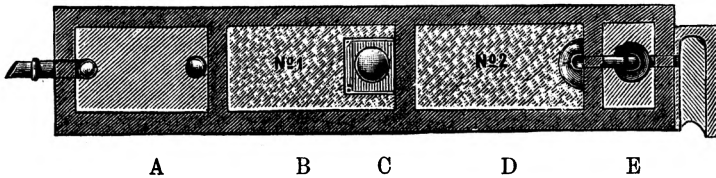
Затѣмъ, Dusat, съ цѣлью увеличить производительность фильтровъ, попытался уничтожить въ ихъ работѣ паузы и сдѣлать фильтрацію постоянной съ постояннымъ же провѣтриваніемъ фильтровъ во время самой работы. Исходя изъ этихъ соображеній, онъ строитъ фильтры не въ землѣ, а надъ поверхностью земли, и стѣнки дѣлаетъ

порозными. Фильтры *Ducata* имѣютъ до 3 метр. высоты, состоятъ изъ различнаго матеріала: изъ обожженной глинистой земли, кокса и т. п.; матеріаль насыпаютъ на лежащія наклонно другъ на другѣ дренажныя трубы, которыя и образуютъ остовъ фильтра. При прохожденіи нечистотъ черезъ фильтръ, воздухъ всасывается въ него съ боковъ черезъ отверстія дренажныхъ трубъ. Въ противоположность фильтрамъ *Dibdin*'а и другимъ, *Ducata* слои съ болѣе крупнымъ зерномъ кладетъ сверху, а внизъ наиболѣе мелкіи матеріаль. Противъ фильтровъ *Ducata* *Bruch* высказываетъ три главныхъ возраженія: дороговизну постройки надземныхъ фильтровъ; потерю въ уклонѣ почти въ 3 метра и возможность промерзанія фильтровъ зимой. Принципъ фильтровъ *Ducata* несомнѣнно представляетъ теоретическій интересъ, практическое же значеніе ихъ остается пока совершенно невыясненнымъ.

*Lowcock* и *Waring* развили мысль *Ducata* и построили аппараты для провѣтриванія фильтровъ сжатымъ воздухомъ, которые пока въ практику не вошли.

Въ 1896 г. *Garfield* предложилъ употреблять для устройства фильтровъ уголь съ различной величиной зерна. Въ фильтрахъ *Garfield*'а сверху кладется слой молотаго угля, а на дно — слой болѣе крупнаго. Нечистоты до фильтраціи очищаются химически.

*A. Müller* еще въ 1873 году указалъ на значеніе біологическихъ процессовъ въ дѣлѣ очистки грязныхъ водъ и предложилъ патентованный способъ очистки отбросовъ сахарныхъ заводовъ броженіемъ въ земляныхъ ямахъ при нагрѣваніи до  $t\ 25-40^{\circ}$ , при чемъ въ ямы прибавлялись дрожжевые грибки. Перебродившія и перегнившія нечистоты затѣмъ окончательно очищались фильтрованіемъ черезъ песочные, угольные и другіе фильтры. Подобное же предложеніе сдѣлалъ *W. East* для ускоренія очистки клоачныхъ жидкостей.

*Dibdin* воспользовался указаннымъ *Müller*'омъ и

Еast'омъ принципомъ только отчасти, задерживая очищаемую жидкость на фильтрѣ въ теченіе часа и болѣе.

Биологическая сторона дѣла приобрѣла дальнѣйшее практическое развитіе въ видоизмѣненіяхъ способа Dibdin'a, предложенныхъ D. Camerоn'омъ въ Англии, а позднѣе Schweder'омъ въ Германіи. Суть дѣла здѣсь сводится къ слѣдующему: нечистоты безъ всякой предварительной обработки вливаются въ бассейны („Septic Tank“) и тамъ гніютъ безъ доступа кислорода и свѣта въ теченіи 12 до 24 часовъ (Cameron); затѣмъ перегнившую, т. о. жидкость очищаютъ окончательно фильтромъ Dibdin'a и орошеніемъ полей. Сооруженія Schweder'a въ Grosslichtefeld'ѣ состоятъ изъ четырехъ отдѣленій (Рис. 3 и 4): одного для отстаиванія и задержки взвѣшенныхъ веществъ (I), бассейна для гніенія (II), отдѣленія для провѣтриванія перегнившихъ нечистотъ (III) и фильтровъ изъ хряща и кокса (IV).



Рис. 3.



Рис. 4.

Въ самое послѣднее время въ Landeek'ъ Schweder устроилъ свои сооруженія безъ отдѣленія для провѣтриванія (градирни), которое значительно увеличивало стоимость постройки. Въ системѣ Cameron-Schweder'a биологическій принципъ доведенъ до возможной полноты: въ первомъ отдѣленіи прибора дана возможность анаэробнымъ бактеріямъ проявить всю свою дѣятельность, во второмъ вещества, не поддавшіяся дѣйствию анаэробовъ, разрушаются аэробами.

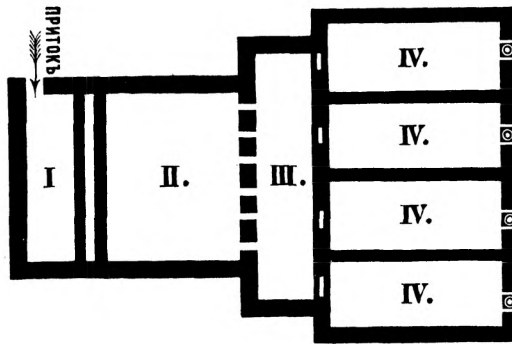
Представляя многія удобства по своей конструкціи и по дешевизнѣ сооружений, биологическіе способы очистки грязныхъ водъ обратили на себя вниманіе правительственныхъ учреждений и отдѣльныхъ изслѣдователей. Берлинское правительство въ 1897 году для испытанія способа Schweder'a составило комиссію, работавшую съ 12 августа по июль 1898; въ составъ комиссіи вошли: Schmidtman, Proskauer, Elsner, Wollny, Baier и N. Dammer<sup>1)</sup>. По изслѣдованіямъ комиссіи сточная жидкость, очищенная по способу Schweder'a, по своимъ физическимъ свойствамъ не бываетъ вполнѣ удовлетворительной: она не вполнѣ прозрачна, мутновата, съ яснымъ запахомъ мочи; при стояннн даетъ осадокъ. Химическій анализъ очищенной жидкости показалъ, что при фильтраціи уменьшаются: органическія вещества, измѣренныя марганцевымъ калиемъ, на 70<sup>0</sup>/<sub>0</sub>, общее количество азота на 50—60<sup>0</sup>/<sub>0</sub>, амміачный азотъ на 75<sup>0</sup>/<sub>0</sub>; въ то же время увеличиваются: сухой остатокъ въ началѣ на 20—25<sup>0</sup>/<sub>0</sub>, остатокъ отъ прокаливанія на 45<sup>0</sup>/<sub>0</sub>; тотъ и другой позднѣе на 75<sup>0</sup>/<sub>0</sub>; вновь образуется азотистая и азотная кислоты 20—25<sup>0</sup>/<sub>0</sub>. Общее число бактерій въ неочищенныхъ нечистотахъ достигало нѣсколькихъ милліоновъ въ 1 куб. с., въ томъ числѣ отъ 260,000 до 960,000 бактерій изъ вида *Coli communis*. Послѣ 24 час. гніенія въ бассейнѣ и 8 час. стояннн на фильтрѣ, общее число бактерій падало до 750,000—2,070,000, а *Coli*-образ-

1) Vierteljahrschr. f. gerichtlich. Medicin. 1898, XVI.

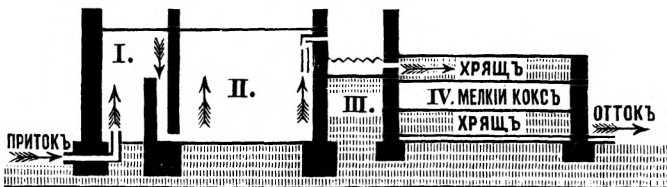
ныхъ бактерій до 210,000—438,000 колоній въ 1 кб. с.<sup>1)</sup> Найденное уменьшеніе числа бактерій комиссія приписываетъ главнымъ образомъ ихъ осѣданію. Что же касается интенсивности работы такихъ фильтровъ, то каждый кб. метръ ихъ поверхности въ сутки можетъ очистить отъ 0,3 до 0,32 кб. м. нечистотъ или 1 гектаръ 3000—3200 кб. м., т. е. въ 64—70 разъ больше, чѣмъ соотвѣтствующая площадь полей орошенія, которыя, напр., въ Берлинѣ очищаютъ по 40—50 кб. м. нечистотъ день на гектаръ поверхности. Къ сожалѣнію, дѣятельность фильтровъ при испытаніи комиссіей оказалась многимъ ниже той, которую нашель самъ авторъ (почти въ 4 раза).

Исслѣдуя отдѣльныя части сооружений *Самегон-Schwedeга*, комиссія нашла, что въ бассейнѣ для гніенія происходятъ весьма незначительныя измѣненія въ химическомъ составѣ нечистотъ, ничтожное уменьшеніе амміачнаго и органическаго азота, сухого остатка и значительное уменьшеніе веществъ летучихъ при прокаливаніи. Такимъ образомъ это отдѣленіе преимущественно играетъ роль осадочнаго бассейна. Приведенные выводы были сдѣланы на основаніи слѣдующихъ аналитическихъ данныхъ (цифры означаютъ миллиграммы въ 1 литрѣ сточныхъ водъ):

ОБОЗНАЧЕНІЯ.	Хлоръ.	Амміакъ.	Амміакъ и органическ. азотъ.	Окислям., выраженная въ кислор.	Сухой остатокъ.	Остатокъ послѣ прокалыванія.	Потеря при прокалив.	Нитраты.	Нитриты.	Азотъ азотной и азотистой кислот.
<b>Сточные воды свѣжія.</b>										
Minimum . . . . .	135	54	74	25	760	450	300	0	0	0
Maximum . . . . .	240	100	83	57	1000	610	480	0	0	0
<b>Сточные воды перегнившія.</b>										
Minimum . . . . .	149	53	66	30	650	355	120	0	0	0
Maximum . . . . .	178	100	79	46	820	680	440	0	0	0

1) *Сoli* — бактеріи выращивались на картофельной желатинѣ съ іодистымъ кали *Eisner's*.

Камера для провѣтриванія признана комиссiей совершенно излишней, такъ какъ въ ней, какъ показываютъ нижеприведенныя данныя, почти не происходитъ очищенiя жидкости. (Цифры означаютъ миллиграммы въ 1 литрѣ сточныхъ водъ).

ОБОЗНАЧЕНИЯ.	Хлоръ.	Аммиакъ.	Аммиакъ и органическ. азотъ.	Окислям., выраженная въ кислор.	Сухой остатокъ.	Остатокъ послѣ прокаливанiя.	Потеря при прокалив.	Нитраты.	Нитриты.	Азотъ нитратовъ и нитритовъ.
<b>Сточные воды перегнившiя.</b>										
Minimum . . . . .	149	53	66	30	650	355	120	0	0	0
Maximum . . . . .	178	100	79	46	820	680	440	0	0	0
<b>Сточные воды послѣ насыщениа ихъ воздухомъ.</b>										
Minimum . . . . .	163	49	47	29	720	460	210	0	0	0
Maximum . . . . .	163	70	66	51	730	520	260	0	0	0

Въ концѣ концовъ очищенiе происходитъ только въ самомъ фильтрѣ и совершается совершенно также, какъ и въ почвѣ.

Какъ видно изъ слѣдующихъ цифръ, скорость фильтрацiи не оказываетъ существеннаго влiянiя на составъ очищенныхъ водъ.

ОБОЗНАЧЕНИЯ.	Хлоръ.	Аммиакъ.	Аммиакъ и органическ. азотъ.	Окислям., выраженная въ кислор.	Сухой остатокъ.	Остатокъ послѣ прокаливанiя.	Потеря при прокалев.	Нитраты.	Нитриты.	Азотъ азотной и азотистой кисл.
<b>Обыкновенная фильтрацiя.</b>										
Minimum . . . . .	149	12	11	10	880	630	100	есть	есть	} 18
Maximum . . . . .	200	22	24	19	1030	920	380	"	"	
<b>Ускоренная фильтрацiя.</b>										
Minimum . . . . .	156	12	11	11	780	580	110	"	"	} 15
Maximum . . . . .	163	34	33	16	1150	800	350	"	"	

Д-ръ Schumburger на основаніи весьма обстоятельныхъ изслѣдованій далъ способу Cameron-Schweder'a оцѣнку очень сходную съ предыдущей; при чемъ, онъ, считая, что способъ вполнѣ достигаетъ цѣли — даетъ безцвѣтную не вонючую жидкость, — обращаетъ вниманіе на слишкомъ большое содержаніе бактерій въ очищенной жидкости (423,000 въ куб. с.) и на то, что, судя по лабораторнымъ опытамъ, патогенные микроорганизмы въ способѣ Schweder'a не умерщвляются; по этой причинѣ онъ не считаетъ возможнымъ воды, очищенныя по способу Cameron-Schweder'a, безъ дезинфекціи спускать въ рѣки. Д-ръ Schumburger рекомендуетъ этотъ способъ тамъ, гдѣ поля орошенія слишкомъ обременяются нечистотами, чтобъ облегчить имъ работу.

Затѣмъ König сдѣлалъ химическое изслѣдованіе нечистотъ, присланныхъ ему A. Roehling'омъ изъ Exeter и Sutton'a (Англія) и Schweder'омъ изъ Grosslichterfeld'a (Германія) (присланныя нечистоты были взяты изъ разныхъ отдѣленій: до очистки и послѣ выхода изъ очистительныхъ приспособленій) и пришелъ къ тому заключенію, что т. н. біологическій способъ Dibdin-Schweder'a не достаточно всесторонне изученъ, напр., неизвѣстно, приложимъ ли онъ для очистки грязныхъ водъ селеній, имѣющихъ большіе 20—30 тысячъ жителей; неизвѣстно также, всѣ ли гніющіе или способные къ гніенію отбросы можно очищать этимъ способомъ, такъ какъ опыты сдѣланы исключительно надъ городскими нечистотами и только однажды надъ отбросами сахарныхъ заводовъ, при чемъ послѣдніе очистились весьма недостаточно; наконецъ, точно не установлено, слѣдуетъ ли очищенныя по Dibdin-Schweder'у грязныя воды подвергать окончательной очисткѣ на поляхъ орошенія.

Въ виду этихъ обстоятельствъ, König считаетъ возможнымъ рекомендовать біологическій способъ очистки грязныхъ водъ только тѣмъ городамъ и фабрикамъ, которые

для устройства полей орошенія не имѣютъ необходимыхъ участковъ земли съ хорошо фильтрующей почвой, или имѣютъ ихъ мало, такъ какъ предварительная очистка нечистотъ біологическимъ путемъ облегчаетъ ихъ окончательную очистку на поляхъ орошенія, позволяетъ уменьшить площадь послѣднихъ и пользоваться для устройства ихъ почвой, не обладающей хорошо фильтрующими свойствами, какъ это, напр. показываетъ опытъ Leichestera. О замѣнѣ же полей орошенія біологической фильтраціей въ настоящее время нечего и думать. Какъ показалъ опытъ нѣкоторыхъ англійскихъ городовъ, значительная примѣсь отбросовъ съ нѣкоторыхъ фабрикъ къ нечистотамъ дѣлаетъ очищеніе ихъ біологическимъ способомъ невозможнымъ: напр., съ кожевенныхъ заводовъ, мѣдныхъ рудниковъ, гальваническихъ заведеній, твердые остатки отъ тряпичнаго, кожевенныхъ и пивныхъ производствъ, газовыхъ маргариновыхъ, молочныхъ и де-стилляціонныхъ фабрикъ.

Th. Weyl<sup>1)</sup> произвелъ также рядъ лабораторныхъ опытовъ надъ біологической очисткой сточныхъ водъ технического института въ Charlottenburg'ѣ и надъ сточными водами этого города; фильтры были сдѣланы имъ изъ угля высотой 32 ст., діам. 19 ст., площадью въ 0,1 кв. м.; фильтръ могъ всосать въ себя 14—15 литр. нечистотъ, которыя и оставались въ немъ отъ 2½ до 24 часовъ. На основаніи своихъ опытовъ Weyl пришелъ къ слѣдующимъ выводамъ: 1) Указанныхъ размѣровъ угольный фильтръ въ теченіи 2 до 3 час. уменьшаетъ окисляемость 15 литровъ городскихъ нечистотъ на 90%. 2) Окислительная сила фильтра относительно скоро теряется, главнымъ образомъ, вслѣдствіе засоренія и не можетъ быть вполне восстановлена „отдыхами“ фильтра. 3) Фильтратъ всегда содержитъ много бактерій

1) D. Med. Wochenschrift 1898, № 38.

4) Для получения хороших результатов необходимо предварительное удаление изъ нечистотъ всѣхъ взвѣшенныхъ веществъ. Въ общемъ Weul признаетъ за биологической очисткой большую будущность.

Проф. D u n b a g, осмотрѣвши въ Англіи биологическіе способы очистки грязныхъ водъ, подвергъ ихъ опытной провѣркѣ въ Гамбургѣ, такъ какъ, по его мнѣнію, въ примѣненіи этихъ способовъ есть еще много нерѣшенныхъ вопросовъ, имѣющихъ большое практическое значеніе, напр., какія нечистоты лучше очищаются, свѣжія или уже загнившія, какъ велико значеніе бактерій при этихъ способахъ очистки и нѣкоторые другіе. Проф. D u n b a g устроилъ фильтръ изъ остатковъ отъ сжиганія мусора, вмѣщающій 90 куб. м. фильтрующаго матеріала и пропустилъ черезъ него нечистоты изъ больницы (E r e n d o r f e r K r a n k e n h a u s), которыя труднѣе подвергаются очисткѣ, чѣмъ городскія нечистоты. Наполняя свой опытный фильтръ отъ 1 до 3 разъ въ день свѣжими нечистотами, что соответствуетъ отбросамъ отъ 10—30 тыс. человѣкъ на гектаръ, проф. D u n b a g получилъ уменьшеніе растворенныхъ органическихъ веществъ на 80—90% и общаго количества азота на 66%. Фильтръ работалъ нѣсколько мѣсяцевъ и давалъ совершенно не вонючій и не способный къ гніенію фильтратъ. Какъ показали дальнѣйшіе опыты, работу фильтра можно было усилить вдвое, т. е. въ день смѣнять нечистоты до 6 разъ, но тогда поры фильтра сравнительно быстро засоряются и его полезная работа падаетъ. Отчасти на основаніи осмотровъ, отчасти на основаніи своихъ собственныхъ опытовъ проф. D u n b a g высказывается противъ способовъ S a m e r o n - S c h w e d e r ' a, въ которыхъ нечистоты до фильтраціи подвергаются гніенію, такъ какъ бассейны для гніенія, распространяя сильный запахъ и значительно удорожая стоимость построекъ, въ то же время химически почти не измѣняютъ нечистотъ, а только освобождаютъ отъ взвѣшенныхъ веществъ; послѣдняго же можно достигнуть и

другими болѣе удобными и дешевыми способами. Въ концѣ концовъ проф. Duprag даетъ біологическимъ способомъ ту же оцѣнку, что и предыдущіе изслѣдователи, а именно: считаетъ ихъ умѣстными или тамъ, гдѣ до орошенія полей необходимо нечистоты предварительно очистить, или тамъ, гдѣ полей орошенія устроить совершенно нельзя.

Проф. М. Я. Капустинъ<sup>1)</sup>, осмотрѣвшій сооруженія для біологической очистки грязныхъ водъ въ Grosslichterfeld'ѣ и въ Гамбургѣ въ истекшемъ году, указываетъ на сильное зловоніе, которое издають гнилостные бассейны Cameron-Schweder'a и ужъ поэтому одному отдаетъ предпочтеніе способу Dibdin'a — фильтрованію свѣжихъ нечистотъ. Способъ Dibdin'a онъ считаетъ заслуживающимъ вниманія, важнымъ и интереснымъ для Россіи въ виду того, что „въ очень многихъ случаяхъ онъ несомнѣнно могъ бы замѣнить поля орошенія и обработанныя біологическимъ путемъ сточныя воды, въ которыхъ прекрасно живетъ уже рыба, могли бы быть спускаемы прямо въ рѣки“. Однако, принимая во вниманіе, что біологическая фильтрація не освобождаетъ сточныя воды отъ болѣзнетворныхъ бактерій и что климатическія условія въ Россіи другія, чѣмъ въ Германіи, проф. Капустинъ полагаетъ, что „до поры, до времени предлагать біологическую фильтрацію для дѣйствительнаго пользованія ею, а не только для опытовъ, трудно“.

Приведенная выше литература также приводитъ насъ къ выводу, что біологическіе способы очистки пока еще не вышли изъ періода опытовъ и практически недостаточно выработаны. Въ виду этого мы вполне присоединяемся къ предложенію проф. Капустина, чтобы „государство или общество охраненія народнаго здравія или другое ученое общество организовало смѣшанную комиссію изъ гигиенистовъ,

1) „Врачъ“, 1900, № 6.

химиковъ и техниковъ для всесторонняго изученія этихъ способовъ при нашихъ почвенныхъ, климатическихъ и др. условіяхъ. Весьма возможно, что эти изслѣдованія могли бы имѣть очень важное значеніе для оздоровленія небольшихъ русскихъ городовъ и селеній“. 1)

## 5.

Еще менѣе совершенна не періодическая, а простая фильтрація черезъ различные фильтры. Простая фильтрація всегда предполагаетъ предварительную очистку сточныхъ водъ или однимъ отстаиваніемъ, или отстаиваніемъ послѣ химической обработки. Очищеніе сточныхъ водъ отстаиваніемъ практиковалось раньше всѣхъ другихъ способовъ. Въ настоящее время устраиваютъ два типа осадочныхъ бассейновъ : плоскіе и глубокіе, различныхъ системъ и различной сложности ; въ однихъ нечистоты стоятъ, въ другихъ — очень медленно текутъ. Всѣ эти приспособленія освобождаютъ сточныя воды отъ ихъ взвѣшенныхъ веществъ и части бактерій, но даютъ много ила, который нужно удалять и обезвреживать, такъ какъ онъ очень богатъ бактеріями и издаетъ отвратительный запахъ, какъ и самыя осадочныя бассейны. Вопросъ объ удаленіи, и обезвреживаніи осадковъ сточныхъ водъ, которые получаютъ при ихъ отстаиваніи или химическомъ осажденіи — весьма существенъ, такъ какъ около очистительныхъ сооружений накопляются цѣлыя горы этого вонючаго матеріала (Schlammberge). Указанное неудобство до извѣстной степени устраняется способомъ, предложеннымъ Degener'омъ — это такъ называемымъ Kohlenbreiverfahren. Способъ состоитъ въ прибавленіи къ сточнымъ водамъ измельченнаго

---

1) Такіе опыты начаты и въ Россіи по инициативѣ Всероссийскаго общества сахарозаводчиковъ. См. д-ръ С. Л. Рашковичъ: Къ вопросу о биологической очисткѣ сточныхъ водъ. 1901 г. Кіевъ. Его же: Докладъ XI съѣзду Естествоисп. и Врачей въ Петербургѣ 1901 г.

бураго угля (Braunkohle) или торфа и послѣдующаго осажденія солями желѣза. При этомъ переходятъ въ осадокъ не только взвѣшенные, но и значительная часть растворенныхъ веществъ и полученный такимъ образомъ осадокъ можно уничтожить сжиганіемъ. Способъ встрѣченъ съ большимъ сочувствіемъ, но еще мало испытанъ на практикѣ. Кромѣ того, сточныя воды еще до вступленія въ осадочныя бассейны или другія очистительныя приспособленія должны быть освобождены отъ крупныхъ, не осѣдающихъ на дно предметовъ, напр. тряпокъ, бумажекъ и т. п., что достигается помощью рѣшетокъ или крупноячеистыхъ ситъ; удаленіе крупныхъ предметовъ особенно важно, если очищенныя воды спускаются въ проточную воду.

Самые фильтры для обыкновенной фильтраціи устраиваются изъ торфа, земли и песку. Заслуживаютъ упоминанія такъ называемые прессъ-фильтры изъ металлическихъ сѣтокъ, покрытыхъ слоемъ осажденнаго изъ воды асбеста, черезъ которые нечистоты прогоняются съ помощью сильной нагнетательной машины (система D e h n e въ Halle). Такіе фильтры рекомендуются для небольшихъ фабрикъ. Результаты простой фильтраціи неудовлетворительны и дѣлаются нѣсколько лучше, если сточныя воды подверглись предварительно химической очисткѣ.

## 6.

Для химической очистки сточныхъ водъ предложено около 75 комбинацій различныхъ веществъ; громадное большинство этихъ веществъ образуютъ съ нечистотами хлопчатые осадки, которые осѣдая захватываютъ съ собой взвѣшенные вещества, находящіяся въ грязныхъ водахъ; по этой причинѣ и самый способъ очистки называется х и м и к о - м е х а н и ч е с к и м ъ. Для химической очистки чаще другихъ употребляется известь, соли окиси и закиси желѣза, сѣрноокислый глиноземъ, хлористая или сѣрноокислая

магnezія, соли марганца, иногда нѣкоторыя органическія вещества — торфъ, клѣтчатка и др.

Въ нѣкоторыхъ случаяхъ вмѣстѣ съ химико-механической очисткой преслѣдуется, по крайней мѣрѣ въ идеалѣ, также и обезвреживаніе сточныхъ водъ, такъ какъ многія изъ перечисленныхъ соединеній обладаютъ дезинфицирующими свойствами, напр. известь, соли желѣза, марганца, минеральныя кислоты.

Самый старый способъ химической очистки сточныхъ водъ состоитъ въ прибавленіи къ нимъ известкового молока, которое обладаетъ способностью не только очищать, но и обеззараживать грязныя воды. Для послѣднихъ цѣлей P f u h l рекомендовалъ прибавлять къ нечистотамъ 1—1½ pro mille сухой извести. По его лабораторнымъ опытамъ холерныя вибрионы и бациллы брюшного тифа при этомъ умираютъ черезъ 1—1½ часа. Этотъ способъ очистки въ настоящее время примѣняется только въ одномъ Висбаденѣ, въ другихъ же городахъ постепенно оставляется. Практика показала, что прибавленіе извести къ нечистотамъ далеко не обеззараживаетъ ихъ, если прибавить ее въ ука-

## Результаты химической очистки

(Цифры означаютъ граммы)

Г Р Я З Н А Я В О Д А .	Взвѣшенные вещества.			Р а с т в о			
	Неорганическія.	Органическія.	N. N.	Неорганическія.	Органическія.	Окисляемость.	
						Въ щелочахъ.	Въ кислотахъ.
1. Неочищенная . . . . .	1710,0	471,0	22,8	1054,5	153,0	38,7	40,0
2. Очищенная :							
а) при выходѣ изъ устойчивыхъ прудовъ . . .	26,0	13,0	1,3	1662,5	210,5	43,5	45,4
б) изъ каналовъ на 400 метровъ ниже . . .	116,0	38,0	2,1	1208,5	170,0	28,8	31,0

занных Pfu h'емъ количествахъ. Прибавленію же извести въ избыткѣ препятствуютъ два обстоятельства: во 1-хъ, свободная известь обратно растворяетъ осажденныя ею въ началѣ вещества, преимущественно органическаго происхожденія; во 2-хъ, свободная известь, уже при содержаніи 0,03—0,07 mgr. на литръ при спускѣ очищенныхъ ею водъ въ рѣки, можетъ нанести вредъ живущей въ рѣкѣ рыбѣ (Weigelt). Стоимость очистки нечистотъ известковымъ молокомъ обходится въ Висбаденѣ въ 75 пфениг. на жителя въ годъ. При этомъ достигаемая степень чистоты оставляетъ желать много лучшаго, какъ это видно изъ нижеприведенной таблицы.

Очевидно, что какъ въ химическомъ, такъ и въ бактериологическомъ отношеніи очистку грязныхъ водъ въ Висбаденѣ нельзя признать удовлетворительной, такъ какъ она сводится главнымъ образомъ къ удаленію взвѣшенныхъ, а не растворенныхъ веществъ.

Известь также примѣняется для очистки нѣкоторыхъ фабричныхъ и промышленныхъ грязныхъ водъ, напр., водъ послѣ мочки льна, водъ пивоваренныхъ заводовъ и нѣк. др.

### Извѣстѣ сточныхъ водъ г. Висбадена.

в литрѣ сточной жидкости).

р е н н ы я в е щ е с т в а .								
А з о т ъ .		СаО.	MgO.	K <sub>2</sub> O.	P <sub>2</sub> O <sub>5</sub> .	Cl.	SO <sub>3</sub> .	Число колоній въ 1 куб. с.
Общій	NH <sub>3</sub> .							
39,9	37,0	145,0	38,7	72,2	16,8	350,0	92,4	2610000
40,6	31,3	133,0	19,4	78,5	слѣды.	859,0	60,8	378000
24,9	22,8	136,0	31,6	62,2	2,6	626,0	40,9	630000

Известь съ сѣрнокислымъ глиноземомъ ( $Al_2(SO_4)_3$ ) примѣняется чаще, чѣмъ одна известь. Этимъ способомъ очищаетъ свои городскія сточныя воды напр. г. Франкфуртъ; при чемъ прибавляется 160—180 mgr. сѣрнокислаго алю-



Рис. 5.

а — бассейнъ приемный; б — всасывающая труба; с — цилиндръ; д — труба для выкачиванія воздуха; е — сифонъ для спуска очищенной воды; ф — насосъ для выкачиванія осадковъ; г — притокъ нечистотъ.

минія и 37—40 mgr. извести на 1 литръ грязныхъ водъ. Хотя жалобъ на загрязненіе Майна не возбуждается послѣ введенія этой очистки, но результаты ея мало удовлетворительны, такъ какъ въ лучшемъ случаѣ удаляется до 65<sup>0</sup>/<sub>0</sub> растворенныхъ органическихъ веществъ, до 60<sup>0</sup>/<sub>0</sub> органическаго азота и до 34<sup>0</sup>/<sub>0</sub> взвѣшенныхъ веществъ. Химическая очистка и отстаиваніе грязныхъ водъ въ г. Франкфуртѣ производится въ подземныхъ, прекрасно устроенныхъ плоскихъ бассейнахъ — 82,3 метр. длины и 5,4—6 метр. ширины, 2—3 метр. глубины съ уклономъ, — не издающихъ никакого зловонія; стоимость очистки весьма значительна, 1—1,21 марки на человѣка въ годъ.

Таже самая смѣсь извести и сѣрно-кислаго глинозема подъ названіемъ смѣси R ö s k n e r ' a употребляется для химической очистки водъ въ такъ назыв. приборѣ R o t h e - R ö s k n e r ' a, весьма распространенномъ въ настоящее время. По способу R o t h e - R ö s k n e r ' a грязныя воды очищаются въ специальномъ отстойномъ герметически закрытомъ колодцѣ — резервуарѣ (приборѣ R o t h e), въ который втекаютъ грязныя воды сбоку у g и, послѣ смѣшенія съ реактивомъ R ö s k n e r ' a, удаляются съ помощью разрѣжающаго насоса d, черезъ трубу e, выходящую изъ верхней части колодца; этимъ медленнымъ движеніемъ кверху обработанная жидкость отдѣляется отъ осадка, который остается на днѣ колодца и удаляется другимъ насосомъ черезъ трубу f. Такіе приборы устроены для очистки городскихъ нечистотъ въ Essen'ѣ, Dortmund'ѣ и Potsdam'ѣ. Результаты получаются нѣсколько лучшіе, чѣмъ въ предыдущемъ способѣ: сухой остатокъ уменьшается на 19<sup>0</sup>/<sub>0</sub>, потеря при прокаливаніи на 46<sup>0</sup>/<sub>0</sub>, окисляемость на 44<sup>0</sup>/<sub>0</sub>, общее количество азота на 36<sup>0</sup>/<sub>0</sub>; содержаніе амміака увеличивается на 30<sup>0</sup>/<sub>0</sub>. Взвѣшенные вещества удаляются весьма хорошо. Примѣненіе способа Rothe-Röskner'a къ очищенію водъ сахарныхъ и пивоваренныхъ заводовъ дало мало ободрающіе результаты,

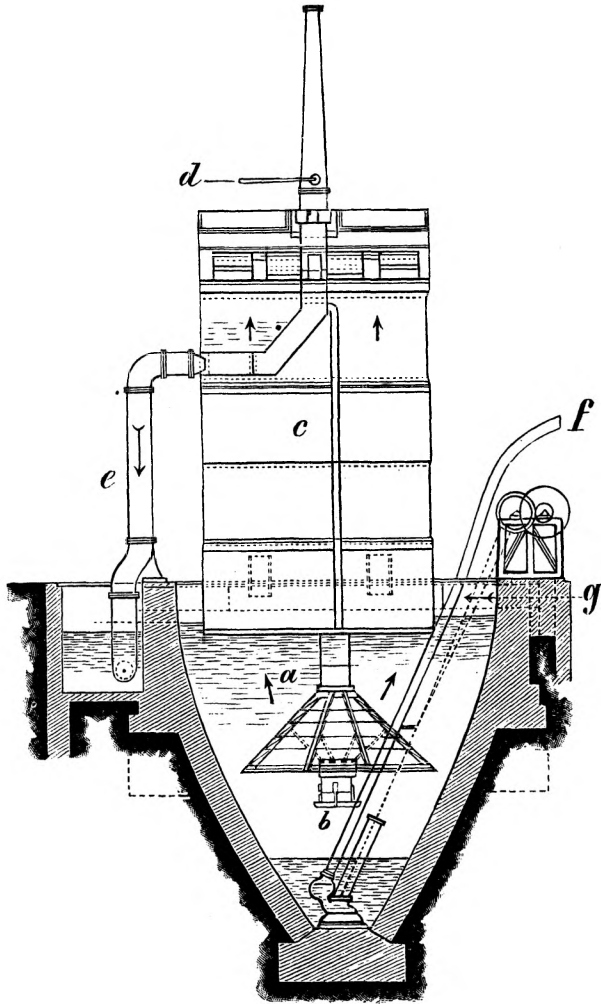
такъ какъ и здѣсь достигалась преимущественно механическая очистка, а не химическая <sup>1)</sup>.

Въ послѣднее время въ описанномъ приборѣ *Rothe* начали примѣнять и другія осаждающія вещества, напр., по *Degenere*'у-гумусъ, торфъ или бурый уголь, сѣрнокислую магнезію и другія химическія средства.

Имѣется также цѣлый рядъ патентованныхъ смѣсей для химической очистки городскихъ и фабричныхъ грязныхъ водъ, въ составъ которыхъ входитъ преимущественно известь или глиноземъ вмѣстѣ съ другими веществами. Таковы: смѣсь *Сюверна* (известь, деготь, хлористый магній); *Müller-Nahsen*'а (известь, аморфная кремнекислота и сѣрнокислый глиноземъ); *Hulw*'а (кальцій, соли желѣза и алюминія, магнія и клѣтчатка; послѣ прибавленія указанной смѣси нечистоты обрабатывается углекислотой и сѣрнистой кислотой); *Liesenberg*'а и *Staudinger*'а (растворъ фосфорнокислой извести въ сѣрной кислотѣ); *Prangi* и *Wittread*'а (известь, кислая фосфорнокислая известь и соли магнія); составъ *Sillar*'а (углекислый кальцій и магній (доломитъ), квасцы, кровь или уголь); смѣсь, употребляющаяся при такъ назыв. аминъ — процессѣ (известь и селечный разсолъ); смѣсь *Чирикова* <sup>2)</sup> для очистки банныхъ водъ (1 часть  $MgSO_4 + 10$  чч.  $CaO$ ; 1 фун. смѣси на 12 ведеръ).

Какъ показали опыты, большинство перечисленныхъ смѣсей образуютъ осадки, быстрѣе осѣдающіе на дно, чѣмъ осадки отъ одной извести. Это даетъ имъ существенное преимущество передъ чистой известью, такъ какъ укорачиваетъ время, необходимое для отстаиванія обработанныхъ ими водъ. Что же касается очищенія, то, какъ показали спеціальныя изслѣдованія, оно весьма несовершенно какъ

1) König op. cit. Bd. 11. S. 207 и 251. О. Миллеръ. Къ оцѣнкѣ способовъ очистки фабричныхъ сточныхъ водъ. 1892. Москва.

2) Годлевскій. Матеріалы для ученія о русской банѣ. Дис. 1883. стр. 20.

въ химическомъ, такъ и въ бактериологическомъ отношеніи (Lo h a u s e n <sup>1</sup>), H a g e m a n n <sup>2</sup>); и при томъ получаемые осадки имѣютъ малую удобрительную цѣнность.

Кромѣ очистки городскихъ нечистотъ, нѣкоторыя изъ этихъ смѣсей примѣняются для очистки грязныхъ водъ бумажныхъ фабрикъ, сахарныхъ, крахмальныхъ и пивоваренныхъ заводовъ, отбросовъ съ боенъ и красилень: при чемъ чаще другихъ употребляются смѣси Müller-Nahnsen'a, Hulw'a, Rößkner'a и др. Результаты очистки мало удовлетворительны.

Послѣ извести и ея солей слѣдуетъ поставить желѣзо и его соединенія. Anderson въ 1884 г. указалъ, что взбалтываніемъ болѣе или менѣе загрязненныхъ питьевыхъ водъ съ опилками можно получить воду, вполне пригодную для питья. Затѣмъ Marie-Davy и Piffke показали, что желѣзо примѣнимо къ очисткѣ городскихъ грязныхъ водъ, изъ которыхъ оно удаляетъ значительную часть органическихъ веществъ и бактерій. Вuisine для тѣхъ же цѣлей предложилъ сѣрнокислую окись желѣза ( $\text{Fe}_2(\text{SO}_4)^3$ ), которую готовятъ изъ обожженного пирита обработкой сѣрной кислотой. На 1 куб. литръ городскихъ нечистотъ прибавляется 1 килогр. или даже меньше сѣрнокислой окиси желѣза. Результаты такой очистки значительно лучше, чѣмъ при осажденіи известью, какъ это видно изъ приведенныхъ здѣсь данныхъ, относящихся къ ручью Espierre (Weyl).

Въ г. Salford'ѣ (въ Англии) вмѣсто предыдущаго препарата начали примѣнять такъ назыв. озонинъ, состоящій изъ основной соли сѣрнокислаго желѣза ( $\text{Fe}_2(\text{SO}_4)^3 + \text{Fe}_2(\text{OH})_6$ ); иногда къ озонину прибавлялась также известь. Озониномъ съ послѣдующей фильтраціей черезъ песочный фильтр удается удалить изъ грязныхъ водъ до 68<sup>0</sup>/<sub>100</sub> бѣлковаго

1) D. V. f. off. Gesundheitspflege. 1889. Bd. XXI S. 123.

2) Hygien. Rundschau 1891 г. S. 346 Реф.

амміака, а послѣ фильтраціи черезъ фильтръ изъ озонина — до 73%<sup>1)</sup>).

Осадки содержатъ около 31% жира и 3% органическаго азота.

Результаты химической очистки воды ручья Esriegge (mgr. въ литрѣ):

СОСТАВНЫЯ ЧАСТИ.	Проба взята въ 8 <sup>1</sup> / <sub>2</sub> ч. у.			Проба взята въ 3 ч. н.		
	Не очищен.	Очищенная СаО (4 кил. на 1 куб. м.)	Очищенный сѣрнокисл. желѣзомъ (1 к. на 1 куб. м.)	Не очищен.	Очищенная СаО (4 кил. на 1 куб. м.)	Очищенный сѣрнокисл. желѣзомъ (1 к. на 1 куб. м.)
Сухой остатокъ . . . . .	5730	3700	2100	3200	1620	1060
Остатокъ послѣ прокалив.	1950	2900	1800	1600	990	910
Жиръ . . . . .	2080	—	—	720	—	—
Растворенныя органич. вещества, выраженыя въ щавелевой кислотѣ . . .	1530	1200	220	1100	860	120
Щелочность, выраженная въ СаО . . . . .	—	800	нейтр. 4290	—	260	нейтр.
Высушенный осадокъ, полученный послѣ осажд.	—	6960	—	—	3030	1900

Объ очисткѣ съ помощью феррозонъ-полярита (смѣсь сѣрнокислаго глинозема и окиси желѣза) было сказано нами раньше, когда шла рѣчь о періодической фильтраціи. Соединенія желѣза входятъ въ составъ многихъ смѣсей, напр. Holden'a, Harvaу, Condy, Liesenberg'a и др. Предлагая соли желѣза для очистки грязныхъ водъ, нѣкоторые авторы имѣли въ виду воспользоваться не только способностью ихъ образовать осадки, но и окислять органическія вещества.

Мы уже указали, что ожиданія авторовъ способа въ этомъ отношеніи не оправдались на дѣлѣ. Болѣе цѣлесообразно для разрушенія органическихъ веществъ примѣнять соединенія, обладающія сильными окисляющими свойствами, напр. соединенія марганца: перекись, марганцово-натровую соль, нерѣдко вмѣстѣ съ солями глинозема и желѣза (W.

1) Gesundheits-Ingenieur. 1894 XVII. 9.

Е. Adeney und W. K. Raggy) и азотно кислымъ натромъ; затѣмъ хлориновую известь ( $\text{Ca}(\text{ClO})_2$ ). Примѣненіе марганцово натріевой соли для очистки водъ психіатрической лѣчебницы въ Dondrun (въ Ирландіи), при расчетѣ на литръ очищаемой жидкости, дало такіе результаты: органическія вещества уменьшились съ 368 до 200; бѣлковинный амміакъ съ 5,6 до 2,5; окисляемость съ 32,7 до 9,8, взвѣшенныя вещества съ 514 на 20 миллиграммовъ.

Такимъ образомъ и марганцевыя соединенія удаляютъ, главнымъ образомъ, взвѣшенныя вещества и только часть растворимыхъ. Стоимость этого реактива очень высока; до 58—100 пфен. на человѣка въ годъ (Roscoe). Для уничтоженія зловонія хлориновая известь (0,07 на литръ) и марганцовокаліевая соль съ сѣрной кислотой (7—40 милл. на литръ) примѣнялись въ началѣ 80 годовъ къ сточнымъ водамъ въ Лондонѣ, но за дороговизной были оставлены.

Подводя итогъ всему сказанному относительно химической очистки городскихъ и фабричныхъ грязныхъ водъ, слѣдуетъ сказать, что до настоящаго времени не предложено ни одного способа химико-механической очистки, который бы давалъ результаты, удовлетворяющіе гигиеническимъ требованіямъ; химическая обработка грязныхъ водъ въ связи съ отстаиваніемъ или фильтраціей хорошо удаляетъ только взвѣшенныя вещества, но осаждаетъ не болѣе  $\frac{1}{3}$  растворимаго азота; нерѣдко увеличиваетъ содержаніе органическихъ веществъ въ растворѣ; наконецъ, хотя болѣе или менѣе уменьшаетъ число бактерій, но не убиваетъ ихъ; стоимость химической очистки велика и достигаетъ слишкомъ одной марки на жителя въ годъ. Очищенныя химическими реактивами воды еще настолько загрязнены, что только при особенно благоприят-

ныхъ мѣстныхъ условіяхъ ихъ можно спускать въ рѣки. Однимъ словомъ, по степени очистки, химическіе способы далеко уступаютъ очищенію на поляхъ орошенія, а по стоимости обходятся дороже. По этой причинѣ химической очисткой въ настоящее время не рѣшается вопросъ объ обезвреживаніи городскихъ и фабричныхъ водъ. На нее, какъ и на періодическую фильтрацію, нужно смотрѣть, только какъ на предварительный способъ очистки, за которымъ должна слѣдовать окончательная очистка, напр. на поляхъ орошенія или какимъ либо другимъ способомъ. По этой причинѣ мы никакъ не можемъ раздѣлять мнѣнія тѣхъ инженеровъ, которые полагаютъ, какъ г. Горбачевъ, что химическіе способы очистки найдутъ въ Россіи большее распространеніе, чѣмъ за границей, и что будто бы они, по климатическимъ условіямъ, могутъ имѣть у насъ даже преимущество предъ почвенными способами. Химическая очистка — это дорого стоящій паллятивъ, а не рѣшеніе вопроса о цѣлесообразномъ въ гигиеническомъ смыслѣ удаленіи нечистотъ. Безъ сомнѣнія, къ ней необходимо въ нѣкоторыхъ случаяхъ прибѣгать, но только послѣ строгой оцѣнки всѣхъ мѣстныхъ условій, какъ къ исключенію, а не какъ общему правилу.

## 7.

Въ интересахъ полноты необходимо упомянуть еще о двухъ физическихъ способахъ очистки грязныхъ водъ, предложенныхъ Webster'омъ и Hermit'омъ. Webster для очистки городскихъ грязныхъ водъ пропускаетъ черезъ нихъ сильный электрическій токъ. При этомъ очищаемыя воды должны содержать достаточное количество хлористаго натрія. При электролизѣ образуются хлористыя соли желѣза, которыя разлагаются свободными основаніями, образующимися на отрицательномъ электродѣ, съ выдѣленіемъ закиси желѣза. Послѣдняя увлекаетъ изъ осадка взвѣшенныя

вещества и, притягивая кислородъ воздуха, можетъ быть способствуетъ отчасти окисленію находящихся въ водѣ органическихъ веществъ. На основаніи опытовъ, сдѣланныхъ надъ лондонскими сточными водами въ 1889 г., Roscoe<sup>1)</sup> пришелъ къ выводу, что по способу Webster'a безъ фильтраціи удаляется 64% органическаго амміака и 70% органическихъ веществъ (окисляемости), при этомъ очищенныя воды въ теченіе 6 недѣль сохранялись въ закупоренныхъ сосудахъ безъ признаковъ гніенія. Въ Solfard'ѣ городскія грязныя воды очищались по способу Webster'a силою тока въ 50 амперъ и 50 вольтъ въ такъ называемомъ „электролитномъ каналѣ“ длиною 27,43 метра, глубиною 1,45 м., шириною въ 0,39 метр. и съ уклономъ въ 0,91 метр.; при этомъ каналъ былъ раздѣленъ на 28 отдѣленій; въ каждомъ отдѣленіи находилось по 13 желѣзныхъ пластинъ — электродовъ, каждая въ 1,22 метра длины, 0,81 метр. ширины и 12,7 мил. толщины, расположенныхъ параллельно боковымъ стѣнкамъ канала на разстояніи 15,87 миллм. отъ нихъ. Послѣ обработки электрическимъ токомъ воды выпускались непосредственно въ рѣку или еще фильтровались черезъ песочные фильтры.

Въ послѣднемъ случаѣ изъ грязныхъ водъ удалялось въ среднемъ 60,6% (отъ 20—70%) органическаго амміака и до 73% (отъ 63,1—90,0%) органическихъ веществъ. По опытамъ, произведеннымъ въ Парижѣ, электризація по Webster'у уменьшила въ сточныхъ водахъ содержаніе бактерій съ 5 милліоновъ до 500 въ 1 куб. с. (König).

Способъ Webster'a былъ лабораторно изслѣдованъ Claudio Fermi<sup>2)</sup> и Rammelé и König'омъ<sup>3)</sup>. Послѣдніе два автора, изучивши процессъ съ химической

1) *Gesundh.-Ingen.* 1892, № 15. g. 177.

2) *Arch. f. Hyg.* 1891. Bd. XIII. S. 207.

3) *Zeitschr. f. Hygiene* 1897. Bd. XXVIII, S. 185.

стороны, пришли къ заключенію, что въ способъ Webster'a при желѣзныхъ и цинковыхъ электродахъ, не образуется ни свободного хлора, ни окиси хлора, ни свободного кислорода, такъ что этотъ способъ не принадлежитъ къ способамъ очистки водъ, основанныхъ на окисленіи содержащихся въ нихъ органическихъ веществъ. Способъ Webster'a, по ихъ мнѣнію, относится къ химическимъ способамъ очистки съ помощью осаждающихъ реактивовъ, которые образуются подъ вліяніемъ электрическаго тока (соли желѣза и цинка); причемъ процессъ протекаетъ въ строго эквивалентныхъ отношеніяхъ и съ сохраненіемъ первоначальной нейтральной реакціи очищаемыхъ водъ. Примѣняя способъ Webster'a къ очисткѣ городскихъ грязныхъ водъ, водъ съ боенъ, пивоваренныхъ заводовъ, красилень, бумажныхъ фабрикъ, König и Rammelé убѣдились, что онъ не имѣетъ никакихъ преимуществъ передъ очисткой этихъ водъ съ помощью извести и желѣзнаго купороса.

Другой электрической способъ — способъ Hermite'a преслѣдуетъ не очищеніе, а исключительно стерилизацію жидкихъ городскихъ нечистотъ съ помощью свободного хлора, который образуется изъ хлористыхъ солей подъ вліяніемъ сильнаго электрическаго тока. Съ этой цѣлью Hermite прибавляетъ къ нечистотамъ морскую воду или смѣсь изъ 40 гр. поваренной соли и 5 гр. хлористой магнезій на 1 литръ, и, вмѣсто растворимаго желѣзнаго электрода, на положительномъ полюсѣ примѣняетъ платину, а на катодъ — цинкъ. Способъ Hermite'a въ 1893 г. впервые былъ примѣненъ въ Гаврѣ, при чемъ сила тока равнялась 300 амперамъ и 6 вольтамъ. Стоимость способа по Hermite'у не превышаетъ 1 марки на человекъ въ годъ. Испытанія способа Hermite'a, сдѣланныя въ Англии, Германіи и Франціи, дали весьма неблагопріятные для него результаты. Такъ „British Institut of Preventive Medicine“ указалъ на чрезвычайно слабое стерилизующее дѣйствіе

способа. Klein<sup>1)</sup> нашелъ въ стерелизованныхъ самимъ Негми́те'омъ сточныхъ водахъ отъ 800—1000 бак. въ 1 куб. с.; при чемъ влитыя туда культуры *Bac. typh.*, *Bac. coli* и *Vibrio cholerae* даже черезъ 24 часа еще сохранили способность къ проространію. По Lambertу способъ Негми́те'а могъ бы съ успѣхомъ быть замѣненъ прибавленіемъ къ грязнымъ водамъ хлористой извести. Въ виду сказаннаго способъ Негми́те'а имѣетъ малое практическое значеніе, такъ какъ въ лучшемъ случаѣ имъ достигается дезодоризація, а не стерелизація грязныхъ водъ. Th. Weul однако полагаетъ, что способы электрической очистки могутъ имѣть будущность.

Также для полноты слѣдуетъ еще указать на два способа стерелизаціи, предложенныхъ пока для питьевыхъ водъ: на обработку ихъ озономъ (Тиндаль)<sup>2)</sup> и перекисью хлора ( $\text{Cl}_2\text{O}_4$  Vergé<sup>3)</sup> и нѣк. друг.) Эти вещества могутъ быть примѣнены и для стерелизаціи жидкихъ нечистотъ.

При изложеніи способовъ очистки вообще и химическихъ въ частности, мы имѣли въ виду сточныя воды, содержащія преимущественно органическія вещества. Что же касается фабрикъ и промышленныхъ заведеній, дающихъ минеральные отбросы, то для очистки ихъ грязныхъ водъ, кромѣ отстаиванія, не имѣется общихъ способовъ; для нѣкоторыхъ же изъ нихъ, напр., для отбросовъ соляныхъ копей, селитрянныхъ заводовъ и совсѣмъ не выработано способовъ химической очистки, не смотря на то, что загрязненіе такими отбросами рѣкъ наблюдалось неоднократно (Эльба, Заала). Для удаленія нѣкоторыхъ вредныхъ и ядо-

1) Hyg. Rundschau 1894, № 4, g. 337.

2) Annal. de l'Institut Pasteur 1899. № 4, Avril, p. 345. Hygienisch. Rundschau 1897, № 15, S. 769.

3) Revue d'Hygiène 1900, 20 Aout, № 8, p. 680. Реакція образованія перекиси хлора, по Prof. Vergé, идетъ согласно слѣдующему уравненію:

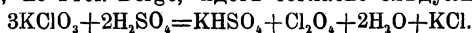

витыхъ неорганическихъ соединеній, напр., мышьяковыхъ, мѣдныхъ, хромовыхъ, минеральныхъ кислотъ и щелочей, имѣются спеціальныя способы, напр., для удаленія мышьяковыхъ соединеній — обработка известью и сѣрно-кислымъ желѣзомъ.

На основаніи изложеннаго въ настоящей главѣ, можно сдѣлать слѣдующіе выводы:

1) Самымъ совершеннымъ способомъ очистки городскихъ и фабричныхъ грязныхъ водъ, содержащихъ много органическихъ веществъ, въ настоящее время слѣдуетъ признать орошеніе ими полей.

2) Простая и періодическая фильтрація даютъ весьма неудовлетворительные результаты.

3) Такъ называемые „біологическіе способы“, повидимому, даютъ результаты лучше, чѣмъ простая и даже періодическая фильтрація.

4) Химическая очистка съ послѣдующимъ отстаиваніемъ или фильтраціей преимущественно удаляетъ механическія примѣси и очень мало растворенныхъ веществъ; обходится не дешевле очистки на поляхъ орошенія.

5) Способы очищенія и стерилизаціи грязныхъ водъ, съ помощью электрическаго тока, находятся еще въ періодѣ опытовъ и пока не имѣютъ практическаго значенія.

Твердые городскіе отбросы: мусоръ и проч. лучше всего уничтожаются сжиганіемъ въ специально для этихъ цѣлей построенныхъ печахъ — деструкторахъ<sup>1)</sup>.

1) Подробности см. ст.: Эрисмана въ Архивѣ Патологіи 1900 г. 31 Мая; Его же: Bericht der Kommission zur Vorberatung der Weisung des Stadtrates (Zürich), betreffend den Bau einer Kehrichtverbrennungsanstalt. В. Зубова. Очистка городовъ. 1900 г. Одесса.

## Глава IV.

### **Законодательныя мѣры къ охраненію рѣкъ отъ загрязненія въ Россіи и заграницей.**

Какъ бы ни осложнялся вопросъ о спускѣ нечистотъ въ рѣки и о загрязненіи ими рѣчной воды практикой жизни и современными теоретическими воззрѣніями, законы всѣхъ европейскихъ государствъ въ принципѣ рѣшаютъ его одинаково: всѣ законы берутъ проточную воду подъ свое покровительство и, хотя не въ одинаковой степени, но защищаютъ ее отъ загрязненія.

#### 1.

Въ Россіи не имѣется спеціальнаго закона для предупрежденія загрязненія рѣкъ и др. источниковъ. Относящіяся сюда узаконенія ограничиваются немногими статьями общаго характера.

„Уставъ медицинской полиціи“ запрещаетъ „портить воду въ мѣстахъ, гдѣ ее берутъ для внутренняго употребленія, бросаніемъ въ оную вредныхъ веществъ или инымъ образомъ“ (сводъ зак. изд. 1892 г. ст. 638). Надзоръ за тѣмъ, чтобы „въ городахъ и селеніяхъ рѣки и источники ничѣмъ не были засоряемы, а колодцы надлежащимъ образомъ чищены, незасоряемы и вездѣ огорожены“, возлагается на полицію и городскія общественныя учрежденія (Ibid. ст. 841).

Болѣ частныя указанія имѣются только относительно моченія льна и конопли: „Тамъ, гдѣ вода для питья берется изъ ручьевъ и рѣчекъ, нижніе чины уѣздной полиціи не дозволяютъ поселянамъ мочить въ сихъ рѣчкахъ ленъ и коноплю, а равно и въ озерахъ, въ коихъ ловится рыба; они приказываютъ устраивать для сего особыя ямы. Они наблюдаютъ также, чтобы колодцы были съ высокими срубамъ, а равнымъ образомъ, чтобы проруби, водопойни и портомойные плоты были огорожены вѣхами“. (Ст. 803, С. Э. т. 11, 1892 г. Общ. Учр. Губ.).

Въ случаѣ нарушенія приведенныхъ законовъ назначается наказаніе въ зависимости отъ характера загрязняющихъ воду веществъ и отъ намѣренія, съ какимъ эти вещества въ воду бросаются или отводятся.

„За бросаніе въ воду веществъ ядовитыхъ или сильно дѣйствующихъ и вредныхъ, съ намѣреніемъ лишить кого-либо жизни, виновный подвергается наказанію въ ст. 1453 сего уложенія за предумышленное убійство опредѣленному (ст. 864 С. Э. т. XV, ч. I. Улож. о Нак. 1885 г.), т. е. лишенію всѣхъ правъ состоянія и ссылкѣ въ каторжную работу или на время отъ пятнадцати до двадцати лѣтъ, или безъ срока (Ст. 1452 и 1453 У. о Н.). Между тѣмъ какъ „за порчу воды, служащей для употребленія людей или для водопоя, моченіемъ льна или конопли, бросаніемъ, сваливаніемъ или проведеніемъ въ нее веществъ, дѣлающихъ ее непригодною для употребленія или инымъ способомъ, когда при томъ не было умысла нанести вредъ общественному здравію, виновные подвергаются аресту не свыше одного мѣсяца, или денежному взысканію не свыше ста рублей. Если отъ сего вода сдѣлалась вредною для здоровья людей, то виновные подвергаются аресту не свыше трехъ мѣсяцевъ, или денежному взысканію не свыше трехъ сотъ рублей“ (ст. 111 Уст. о Нак., продолж. 1895 г.).

„За проведеніе подземныхъ трубъ отъ помойныхъ ямъ,

заводовъ или отхожихъ мѣсть въ городскія трубы, виновные подвергаются денежному взысканію не свыше ста рублей. Въ случаѣ проведенія такихъ трубъ въ рѣки или каналы, виновные подвергаются тому же взысканію вдвое“ (Ст. 53 Уст. о Нак.).

„За засариваніе рѣкъ, каналовъ, источниковъ и колодезь бросаніемъ въ нихъ камней, песку и тому подобныхъ веществъ, отъ которыхъ не можетъ послѣдовать порчи воды, а равно и за неисполненіе обязанности чистить колодцы и содержать ихъ въ исправности, виновные подвергаются денежному взысканію не свыше десяти рублей“ (Ст. 52. Уст. о На. каз. 1885 г.).

Относительно примѣненія двухъ первыхъ статей на практикѣ существуетъ Р. У. Кас. Д-та<sup>1)</sup>: „Порча воды въ мѣстахъ, гдѣ ее берутъ для внутренняго употребленія, наказывается по ст. 111 Уст. Нак. — т. е. арестомъ не свыше 1—3 мѣ сяцевъ или штрафомъ отъ 100—300 р., — если она происходитъ отъ моченія льна или конопли, или сваливанія, или выливанія нечистотъ, или бросанія вредныхъ веществъ, и по ст. 53 — штрафомъ до 200 р. — если порча воды въ рѣкахъ и каналахъ произошла черезъ спускъ въ оныя нечистоты изъ помойныхъ ямъ, заводовъ или отхожихъ мѣсть“.

Сужденіе о виновности въ порчѣ воды спускомъ нечистотъ, согласно Р. Сената, не требуетъ „спеціальныхъ свѣдѣній, а потому и дѣло о такомъ проступкѣ можетъ быть рѣшено безъ выслушанія заключенія эксперта“<sup>2)</sup>.

Въ тѣхъ случаяхъ, когда возникаютъ жалобы на загрязненіе рѣкъ и др. водоемовъ фабричными и промышленными отбросами, Сенатъ или совершенно запрещаетъ спускъ отбросовъ или разрѣшаетъ спускъ, но „по обезвреживанію

1) Сводъ узаконеній по врачебной и санитарной части Имперіи вып. II, стр. 93 и сл. 1896—97 г. Спб. По дѣлу Саловарной и Моргуновой 1872 г. № 752.

2) Ibid. По дѣлу Глауберзонъ № 220, 1874 г. и др.

ихъ посредствомъ фильтраціи и дезинфекціи“. Точно также Мед. Деп. и др. органы Мин. Вн. Дѣль, какъ было приведено во II-й главѣ, рекомендуютъ фабрикантамъ то „обезвреживать“, то „очищать“ грязныя воды до спуска въ рѣки. Что нужно понимать подъ „обезвреживаніемъ“, „очисткой“, „дезинфекціей“ нечистотъ, ни Сенатомъ, ни органами Мин. Вн. Дѣль точнѣе не опредѣляется. Нѣтъ также указаній, какимъ способомъ должна производиться очистка, обезвреживаніе и дезинфекція грязныхъ водъ. Вслѣдствіе этого мѣстные органы санитарнаго и полицейскаго надзора не имѣютъ прочныхъ основаній для надлежащаго контроля за тѣмъ, хорошо или плохо очищены, обезврежены или дезинфецированы фабричныя отбросы, или предписанныя закономъ очистительныя сооруженія имѣются только для выполненія формальностей. Примѣровъ, доказывающихъ справедливость высказанныхъ замѣчаній, можно найти много въ рѣшеніяхъ Сената и др. учреждений<sup>1)</sup>. Нѣтъ точки опоры въ спорныхъ случаяхъ и у суда, даже и послѣ показаній экспертовъ, хотя бы послѣдніе подвергли спорныя воды химическому и бактериологическому изслѣдованію.

Что же касается предписанія обезвреживать сточныя воды въ смыслѣ полной ихъ дезинфекціи, то такому требованію, какъ мы видѣли выше, практика въ настоящее время удовлетворить не можетъ и поэтому врядъ-ли оно будетъ исполняться, за исключеніемъ развѣ періодовъ особенно страшныхъ эпидемій, напр. холеры или чумы.

Въ большемъ затрудненіи въ настоящее время находятся также городскія и земскія учрежденія, на обязанности которыхъ лежитъ изданіе обязательныхъ санитарныхъ постановленій вообще, и, въ частности, относительно огражденія рѣкъ ѣ др. водоемовъ отъ загрязненія фабричными и др. отбросами.

---

1) Ibid. стр. 6 № 158 и слѣд.

Для очистки городскихъ нечистотъ до настоящаго момента Медиц. Совѣтъ строго придерживается рекомендаціи одного наиболѣе совершеннаго способа, а именно требуетъ устройства полей орошенія. Единственнымъ исключеніемъ, насколько намъ извѣстно, является г. Варшава, которому была разрѣшена химическая очистка городскихъ нечистотъ и послѣ нея спускъ ихъ въ р. Вислу. Ходатайства другихъ городовъ, напр. Нижняго Новгорода, Саратова<sup>1)</sup> о разрѣшеніи имъ спуска городскихъ нечистотъ послѣ химической очистки въ Волгу Мин. Вн. Дѣлъ были отклонены. Послѣдній VII. Пироговскій съѣздъ въ Казани высказался также противъ разрѣшенія г. Саратову очищать его нечистоты химически и затѣмъ спускать въ Волгу даже и въ видѣ и исключенія, принимая во вниманіе топографическія и др. особенности въ положеніи этого города.

Дѣйствительно, при отсутствіи у насъ законодательныхъ нормъ, точно устанавливающихъ физико-химическій и бактериологическій составъ сточныхъ водъ, спускъ которыхъ въ рѣки можетъ быть разрѣшенъ, всякая другая очистка ихъ, за исключеніемъ орошенія полей, можетъ свестись только къ соблюденію одной формальности, въ прямой ущербъ здоровью населенія.

Къ интересующему насъ вопросу, какъ было указано выше, относятся также нѣкоторыя статьи строительнаго и промышленнаго устава. Ст. 408 Уст. Стр. говоритъ: „фабрикъ и заводовъ, вредныхъ чистотѣ воздуха, въ городахъ и выше городовъ по теченію рѣкъ и протоковъ строить не дозволяется“.

Хотя въ этой статьѣ упоминается только объ охранѣ чистоты воздуха, но запрещеніе строить заводы выше городовъ по теченію рѣкъ, очевидно, имѣетъ въ виду и

---

1) Относительно г. Саратова мнѣніе Медицинскаго Совѣта въ настоящее время существенно измѣнилось. См. Журн. Мед. Сов. Мин. Вн. Дѣлъ 21 февраля 1901 г. № 165.

охраненіе воды отъ загрязненія ими. Такое пониманіе ст. 408 Уст. Стр. вполне подтверждается слѣдующей статьей Устава о Наказаніяхъ. „За нарушеніе этого закона (ст. 408 Уст. Стр.), т. е. за постройку признанныхъ по законамъ вредными для чистоты воздуха и воды, фабрику, мануфактуру или заводъ въ городѣ, или хотя и внѣ города, но выше онаго по теченію рѣки или протока, то сіи заведенія уничтожаются на счетъ виновнаго и онъ подвергается аресту на время отъ 7 дней до 3 мѣс., или денежному штрафу не свыше 300 рублей“. (Ул. Наказ. Уг. и Испр. ст. 863). Согласно ст. 70 Уст. Промышленнаго списки заведеній, вредящихъ чистотѣ воздуха и воды, разрѣшеніе которыхъ выходитъ изъ предѣловъ власти общественныхъ управленій, издаются Министромъ Вн. Дѣлъ по соглашеніи съ Мин. Финансовъ и Путей Сообщенія. Къ категоріи заведеній, которыя не должны устраиваться въ городѣ и выше городовъ относятся и бойни (ст. 628 Уст. Мед. Пол.).

## 2.

Наиболѣе разработаннымъ является Англійское законодательство по предупрежденію загрязненія рѣкъ<sup>1)</sup>. Толчекъ къ изданію спеціальнаго закона по этому вопросу въ Англии былъ данъ работами не разъ упоминаемой нами англійской рѣчной комиссіи 1868—69 г. (Rivers Pollution Commission), которая предложила правительству издать въ видѣ закона выработанныя ею правила относительно спуска нечистотъ въ проточныя воды<sup>2)</sup>. Правила, предложенныя комиссіей, однако, парламентомъ приняты не были „въ виду трудности примѣненія ихъ на практикѣ“.

Только значительно позднѣе въ 1876 году былъ изданъ спеціальнѣй законъ: „Актъ о предупрежденіи загрязненія

1) Th. Stevenson and Murphy. A. Treatise on Hygiene and public Health. Sanitary Law. vol. III. 1894 г. р. 17. Труды Ольхинской комиссіи т. V, Англія и нѣк. др.

2) Эти нормы приведены ниже.

рѣкъ“ (The Rivers Pollution Prevention Act), который однако въ весьма умѣренной степени воспользовался матеріалами и проектомъ закона рѣчной комисси. Вскорѣ съ несущественными измѣненіями законъ 1876 г. былъ распространенъ на Ирландію (Public Health Ireland Act 1878 г., Sec. 30 и сл.) и на Шотландію (Public Health Scotland Act, sec. 16, 74; Local Government Scotland Act 1889, sec. 55.).

Въ 1893 г. было издано дополненіе къ закону 1876 г., состоящее всего изъ одной статьи.

Законъ 1876 г. предусматриваетъ три вида загрязненія рѣкъ: твердыми веществами, спускомъ сточныхъ грязныхъ водъ изъ жилыхъ поселеній (канализаціонныхъ жидкостей) и спускомъ промывныхъ и сточныхъ водъ съ фабрикъ и копей. При этомъ загрязненіе рѣкъ твердыми веществами запрещается безусловно (ст. 2), точно также вполне опредѣленно запрещается спускъ въ естественные протоки (Stream) канализаціонныхъ водъ (ст. 3).

Въ то же время актъ 1876 г. дѣлаетъ исключеніе изъ вышеприведенныхъ статей, во первыхъ, для рѣкъ и береговыхъ мѣстъ, уже сильно загрязненныхъ до изданія закона; послѣднія по рѣшенію Департ. Мѣстн. Управленія, могутъ быть не признаны „естественными протоками“, подлежащими по акту 1876 г. охранѣ (ст. 20); во вторыхъ, лица (селенія и города), спускавшія во время изданія закона свои нечистоты въ рѣки, не считаются нарушителями закона, если они докажутъ на судѣ, что до спуска въ рѣки употребляли „наилучшія, возможныя и пригодныя мѣры“ къ обезвреживанію содержаемаго своихъ стоковъ (ст. 3).

Право преслѣдованія противъ лицъ или другой санитарной власти за загрязненіе рѣкъ лежитъ на обязанности мѣстныхъ санитарныхъ властей, которыя вмѣстѣ съ тѣмъ имѣютъ право разрѣшать частнымъ лицамъ спускать нечистоты въ общественные каналы (Act of Public Health. 1875. Ст. 21—25).

Что же касается загрязненія рѣкъ промышленными за-

веденіями, то законъ 1876 г. въ этомъ отношеніи, вслѣдствіе своей неопредѣленности, для охраны водъ сдѣлалъ весьма мало.

Относительно фабричныхъ отбросовъ въ немъ сказано только, что воспрещается спускъ „ядовитыхъ, вредныхъ или загрязняющихъ жидкостей“, но разрѣшается спускъ такихъ, если онъ существовалъ во время изданія закона 1876 г., подъ условіемъ примѣненія для ихъ обезвреживанія „наилучшихъ возможныхъ и разумно примѣнимыхъ мѣръ“ (ст. 4 и 5).

Не смотря на неопредѣленность и мягкость этихъ статей, примѣненіе ихъ на практикѣ затруднено до послѣдней степени процедурой преслѣдованія нарушителей, такъ какъ право преслѣдованія судомъ предоставлено исключительно санитарной власти, а не частнымъ лицамъ; санитарная же власть, въ свою очередь, можетъ возбудить дѣло о нарушеніи только съ разрѣшенія Департамента Мѣстнаго Управленія и, согласно ст. 6 акта о предупрежденіи загрязненія рѣкъ, и послѣ разрѣшенія Деп. Мѣстн. Управленія она обязана предварительно выслушать всѣ доводы предпринимателя противъ возбужденія судебного преслѣдованія.

Указанная статья страшно тормозитъ возбужденіе дѣлъ, а порядокъ судебного преслѣдованія черезъ суды графствъ замедляетъ рѣшеніе уже возбужденныхъ дѣлъ. Дѣло въ томъ, что графскіе суды, прежде чѣмъ наложить на виновныхъ наказаніе, издають приказъ о принятіи въ извѣстный срокъ санитарныхъ мѣръ; только послѣ неисполненія этого распоряженія судъ налагаетъ штрафъ до 50 фунт. ст. со дня неисполненія приказа за каждый день невыполненія (ст. 10).

Кромѣ закона 1876 г. въ Англии имѣются статьи по охраненію рѣкъ въ общесанитарныхъ постановленіяхъ, въ такъ называемомъ, актѣ общественнаго здравія (The Public Health Act 1875) и въ специальныхъ актахъ: о регулированіи содоваго и друг. производствъ (The Alkali etc. Works Regulation Act 1881 и 1892 гг.), въ актахъ объ охранѣ р. Темзы 1857 г.,

1864 г., 1866 и 1883 г.; р. Ли — 1868 г.; рр. Мерсей и Айрвель — 1892 г.; о рѣкахъ округа западнаго Ридинъ въ Йоркширѣ 1894 г. Сюда же нужно отнести нѣкоторыя статьи закона о ловлѣ лососей (Salmon Fisheries Act 1861 г., ст. 5, и 1873 г.).

Актъ общественнаго здравія (The Public Health Act 1875 г.) безусловно запрещаетъ „спускать или допускать къ спуску въ потокъ, резервуаръ, водопроводъ, прудъ или въ мѣсто скопленія воды (Place for water), или въ сточную (дренажную) трубу или въ трубу, съ нею соединяющуюся, какую-либо промывную воду или другія вещества, происходящія при производствѣ газа и при газоснабженіи, или своевольно совершить связанное съ производствомъ дѣйствіе, вслѣдствіе котораго вода въ потокъ, резервуаръ, водопроводъ, прудъ или въ мѣстѣ скопленія воды будетъ загрязнена.

За каждое нарушеніе этого закона налагается штрафъ въ 200 ф., по истеченіи же 24 час. съ момента предупрежденія объ этомъ со стороны мѣстной власти или со стороны лица, которому принадлежитъ вода, дальнѣйшему штрафу въ 20 ф. за каждый день, пока длилось нарушеніе или дѣйствіе, имѣвшее послѣдствіемъ загрязненіе воды (ст. 68).

Точно также безусловно запрещается спускъ фабричныхъ водъ, содержащихъ кислоты; такія воды за счетъ заводовладѣльца отводятся санитарной властью по отдѣльнымъ стокамъ въ море или рѣку, не подлежащую охранѣ закона 1876 г. (The Alkali etc. Works Regulation Act, 1881 г., ст. 5). За нарушеніе этой статьи налагается штрафъ въ первый разъ до 50 ф., во всякій же послѣдующій разъ до 100 ф. съ добавочной суммой въ 5 ф. за каждый день, пока длилось подобное нарушеніе закона.

Десятилѣтняя практика показала всю недостаточность закона о предупрежденіи загрязненія рѣкъ 1876 г. По этой причинѣ въ 1886 г. былъ предложенъ парламенту новый билль „объ очищеніи рѣкъ“ (Rivers Purification), въ которомъ вмѣсто неопредѣленныхъ выраженій закона 1876 г. отно-

сительно „наилучшихъ и примѣнимыхъ мѣръ“ для очистки грязныхъ водъ опредѣлялся точно физико-химическій составъ грязныхъ водъ, при которомъ спускъ ихъ въ рѣки разрѣшается <sup>1)</sup>).

При этомъ степень требуемой предварительной очистки измѣняется въ зависимости отъ того, спускаются-ли очищенные нечистоты въ водоемы, изъ которыхъ населеніе беретъ воду для питья, или эти водоемы для водоснабженія городовъ и селеній не служатъ. Согласно указанному принципу, по проекту закона 1886 г. разрѣшается спускать въ рѣки жидкости, содержащія въ 100,000 частяхъ максимумъ частей:

НАЗВАНІЯ.	Для спуска въ рѣки, служащія для водоснабж.	Для спуска въ рѣки, не служащ. для водоснабж.	Норма Rivers Pollution Commis. 1868 г.
	части.		
Взвѣш. вещ.: минеральныхъ . . . .	3	5	3
” ” органическихъ . . . .	1	2	1
Растворенныхъ: органич. углерода .	2	2	2
” органич. азота .	$\frac{1}{3}$	1	$\frac{1}{3}$
” металловъ, кромѣ Са, Mg, K и Na .	2	—	2
мышьяка, раствореннаго и взвѣшеннаго . . . .	0,05	—	0,05
” свободнаго хлора при подкисленіи .	1	2	1
” сѣры и сѣрнистыхъ соединений . . . .	1	2	1
” свободной кислоты (въ HCl) . . . .	2	10	200
” свободной щелочи (въ NaHO) . . . .	2	2	100
нефти и маслянистыхъ углеводородовъ . . . .	не должно быть пленки или > 0,05 ч. въ 100.000 ч. перегона;	не должно быть пленки или > 0,05 ч. въ 100.000 ч. перегона.	—

1) Текстъ этого билля въ сокращенномъ нѣмецкомъ переводѣ приведенъ Th. Weulемъ въ его монографіи „Flussverunreinigung etc.“, на стр. 470, подъ названіемъ „Rivers Pollution Prevention Act 1886“. Очевидно,

Такого рода нормы представляют большія практическія удобства; онѣ даютъ какъ санитарному надзору, такъ и фабрикантамъ и домовладѣльцамъ точное представленіе о дозволенномъ и запрещенномъ. Точно также и опредѣленія судовъ или распоряженія санитарно-административныхъ органовъ относительно очистки грязныхъ водъ, благодаря указаннымъ нормамъ, пріобрѣтаютъ вполне опредѣленный смыслъ и значеніе.

Однако, на основаніи высказанныхъ нами соображеній въ предыдущихъ главахъ по данному вопросу, такія нормы при всемъ ихъ практическомъ значеніи не могутъ претендовать на прочную теоретическую основу. Въ частности приведенныя англійскія нормы страдаютъ односторонностью, такъ какъ имѣютъ въ виду только загрязненія мертвыми веществами и совершенно упускаютъ изъ виду бактериальное загрязненіе.

Въ виду интереса, который представляетъ въ настоящее время для Россіи загрязненіе Волги и др. рѣкъ нефтью отмѣчаемъ, что присутствіе „нефтяной пленки“ на сточныхъ водахъ по этому биллю служить уже препятствіемъ для спуска ихъ въ рѣки.

Наконецъ, съ цѣлью облегчить фабрикантамъ удаленіе грязныхъ водъ и установить тѣ требованія, при которыхъ фабричные и промышленные жидкіе отбросы могутъ отводиться въ общіе стоки, въ 1890 г. былъ изданъ „Public Health Acts Amendment Act“.

### 3.

Въ Германіи до настоящаго времени не имѣется общаго для всей имперіи закона относительно охраны водъ

---

здѣсь вкралась неточность, такъ какъ закона о предупрежденіи загрязненія рѣкъ 1886 г. не было, а въ этомъ году былъ только проектъ закона, подъ названіемъ Rivers Purification Bill, который парламентомъ былъ отклоненъ и поэтому силы закона не имѣетъ.

отъ загрязненія: по этому предмету въ различныхъ политическихъ единицахъ, входящихъ въ ея составъ, дѣйствуютъ далеко не одинаковыя узаконенія и распоряженія<sup>1)</sup>.

Наибольшаго развитія законодательство по охраненію рѣкъ достигло въ Великомъ герцогствѣ Баденскомъ, въ которомъ 25 августа 1876 года (съ дополненіями 12 мая 1882 года) были кодифицированы всѣ законы и распоряженія по данному вопросу. 11 октября 1884 года, опираясь на законъ 1876 года, было издано министерское распоряженіе относительно защиты отъ загрязненія рыболовныхъ рѣкъ; въ этомъ распоряженіи чинамъ, наблюдающимъ за исполненіемъ распоряженія, рекомендуется относительно спуска нечистотъ въ рыболовныя рѣчки, держаться слѣдующихъ правилъ:

Согласно § 4 закона о рыболовствѣ 3 марта 1870 года должны считаться веществами вредными, спускъ которыхъ въ рѣчки не допускается:

1) Жидкости, содержація болѣе 10% взвѣшенныхъ и растворенныхъ веществъ.

2) Жидкости, въ которыхъ содержатся кислоты, соли, тяжелые металлы, щелочныя соединенія, мышьякъ, сѣроводородъ, сѣрнистые металлы, сѣрнистыя кислоты и соли, которыя при ихъ разложеніи образуютъ сѣрнистую кислоту въ болѣе сильной концентраціи, чѣмъ 1 : 1000 (для Рейна 1 : 200).

3) Отбросы ремесленныхъ и фабричныхъ заведеній, содержащіе твердые, способные къ гніенію вещества, если они не очищены фильтраціей черезъ песокъ и почву.

4) Хлоръ и воды, содержація хлоръ и отбросы газовыхъ заводовъ и заводовъ для гонки дегтя, далѣе нефть и продукты ея перегонки.

---

1) M. Pistor. Das Gesundheitswesen in Preussen Bd. II, S. 161—168; 172—189. Schmidmann u. Proscauer. Der Stand d. Städtereinigungsfrage. Vierteljahrschr. f. ger. Medicin u. öff. Sanitätswesen. F. III, Bd. XIV, S. 145 и слѣд. 1897, а также König u. Weyl op. cit.

5) Пары или жидкости, температура которыхъ превышаетъ 40° R (50° C).

При этомъ указано, что жидкости, обозначенныя въ п. 2 и 3, должны, гдѣ это возможно, отводиться по трубамъ или каналамъ подъ поверхностью воды до мѣста наибольшаго теченія и во всякомъ случаѣ такимъ образомъ, чтобы совершенно была исключена возможность загрязненія берега.

Изъ приведеннаго видно, что баденскіе законы по охраненію чистоты водъ и ихъ развитіе носятъ на себѣ очевидное вліяніе вышеприведенныхъ нормъ англійской рѣчной комиссіи (1868 г.) и также, какъ и послѣднія, регулируютъ точно составъ отбросовъ, спускъ которыхъ въ рѣки разрѣшается.

Тождественное министерское распоряженіе для охраненія рыбнаго населенія рѣкъ имѣется еще въ Эльзасъ-Лотарингіи.

Отмѣтимъ, что и по этимъ законамъ присутствіе нефти и продуктовъ ея перегонки въ отбросахъ признаются вредными для рыбнаго населенія.

Въ Пруссіи соотвѣтствующаго закона не имѣется; вопросъ о загрязненіи рѣкъ рѣшается отчасти на основаніи статей, имѣющихся въ старыхъ законахъ, напр. въ общемъ земскомъ правѣ (въ Allgemeines Landrecht), отчасти на основаніи закона о рыболовствѣ 30 мая 1874 года; въ большинствѣ же случаевъ согласно частнымъ указамъ, циркулярамъ и судебнымъ рѣшеніямъ центральныхъ учреждений.

Первымъ существеннымъ шагомъ въ регулированіи вопроса о загрязненіи рѣкъ въ Пруссіи считается Высочайшее повелѣніе 24 февраля 1816 г. (Allerhöchste Kabinetsordre), налагающее полицейскій штрафъ отъ 10 до 50 талеровъ (15—75 р.) на виновныхъ въ загрязненіи судоходныхъ рѣкъ и каналовъ промышленными отбросами и обязующее виновныхъ на ихъ счетъ очистить рѣку отъ предметовъ, затрудняющихъ теченіе рѣки; степень загрязненія опредѣляется провинціальными административными властями (Regierungspräsident'ами).

Закономъ о рыболовствѣ 30 мая 1874 г. (Fischereigesetz für den Preussischen Staat) запрещается изъ сельскохозяйственныхъ или ремесленныхъ заведеній кидать, проводить или вливать въ воды вещества такого качества и въ такихъ количествахъ, которыя могутъ нанести ущербъ чужимъ правамъ на рыбную ловлю.

Въ тѣхъ случаяхъ, когда сельскохозяйственный интересъ имѣютъ перевѣсъ передъ рыболовными, спускъ такихъ веществъ въ воды разрѣшается. Но при этомъ предписывается, смотря по мѣстнымъ условіямъ, владѣльцамъ заведеній устраивать сооруженія, которыя могли-бы уничтожить или, по возможности, уменьшить вредъ причиняемой отбросами ихъ заведеній рыболовству (§ 43).

Здѣсь, какъ и въ русскомъ законодательствѣ, мы находимъ также запрещеніе мочить ленъ и коноплю „въ незамкнутыхъ“ (nicht geschlossenen) водоемахъ. При чемъ губернскимъ властямъ (Bezirksregierung) предоставлено право дѣлать временныя исключенія изъ этого закона въ тѣхъ мѣстностяхъ, которыя для устройства цѣлесообразныхъ ямъ-мочилень не пригодны.

Загрязненіе водъ фабричными отбросами ограничивается далѣе промышленными уставами 21 іюня 1869 и 1 іюля 1883 г. (Reichs-Gewerbeordnung 55. 16 ff.), по которымъ для устройства заведеній, могущихъ нанести вредъ или обремененіе сосѣднимъ владѣльцамъ и жителямъ, требуется спеціальное разрѣшеніе. Въ разъясненіе закона 1883 г. министръ торговли и промышленности издалъ въ 1895 г. 15 мая „техническое введеніе“, въ которомъ вмѣняетъ лицамъ и учрежденіямъ, наблюдающимъ за исполненіемъ закона 1883 г., въ особую обязанность слѣдить за огражденіемъ водъ отъ загрязненія и въ случаѣ невыполненія условій, при которыхъ было дано разрѣшеніе на устройство промышленныхъ заведеній, отводъ фабричныхъ нечистотъ въ проточную воду запрещать. Въ случаѣ же опасности и вреда для общаго блага отъ промышленныхъ заведеній даль-

нѣйшая эксплуатація таковыхъ во всякое время можетъ быть запрещена подлежащими властями съ вознагражденіемъ владѣльцевъ, если они докажутъ, что понесли отъ закрытія заведеній убытки, или безъ вознагражденія, если это было оговорено въ разрѣшеніи на открытіе этихъ заведеній (§ 51).

Съ вышеприведенными законами находится въ противорѣчii старый законъ 28 февраля 1843 г. относительно пользования частными водами. Это противорѣчiе однако отчасти парализуется § 3 Abs. 1 этого закона, который запрещаетъ отводить въ рѣки воду, бывшую въ употребленіи на красивныхъ, дубильныхъ, шерстевалаляльныхъ и друг. заведеніяхъ, если отъ этого прилегающая мѣстность лишается чистой воды и окрестному населенію причиняются существенныя неудобства“.

Относительно удаленія нечистотъ изъ нѣмецкихъ канализированныхъ городовъ имѣются министерскія распоряженія отъ 1 сентября 1877, 8 сентября 1888 г. и 30 марта 1896 г., въ силу которыхъ для устройства городской канализаціи требуется разрѣшеніе подлежащаго министра. Изъ состоявшихся до настоящаго момента министерскихъ рѣшеній, однако, не видно, чтобы въ основѣ ихъ лежалъ какой-нибудь однообразный принципъ или система; по большей части они отвѣчаютъ только на данный частный случай, принимаютъ во вниманіе мѣстныя условія, научный и практическій опытъ, или основываются на заключеніяхъ и изслѣдованіяхъ медицинскаго совѣта (*Wissenschaftlichen Deputation für Medicinalwesen*).

При разрѣшеніи канализаціи со спускомъ городскихъ нечистотъ въ рѣки требуется предварительное очищеніе канализаціонныхъ водъ, а именно: они должны быть освобождены отъ всякаго замѣтнаго невооруженными чувствами загрязненія, не должны имѣть фекальнаго или гнилостнаго запаха, содержать въ 1 куб. с. не болѣе 300 жизнеспособныхъ зародышей и сохраняться безъ разложенія, по крайней мѣрѣ, въ теченіе 10 дней.

Какихъ-либо указаній на способы очистки грязныхъ водъ въ этихъ распоряженіяхъ не имѣется.

На сколько мало единства въ рѣшеніяхъ прусскаго медиц. совѣта, можно видѣть изъ собранія заключеній относительно загрязненія рѣкъ, печатающихся въ работахъ прусскаго высшаго санитарно-медицинскаго учрежденія (Kaiserlichen Gesundheitsamte) <sup>1)</sup>.

Не имѣя возможности здѣсь останавливаться на этихъ заключеніяхъ, мы отсылаемъ интересующихся къ оригиналамъ. Отмѣтимъ только, что въ этихъ заключеніяхъ и вышеприведенныя нормы, имѣвшія въ виду урегулировать очистку грязныхъ водъ, соблюдались весьма мало и, въ концѣ концовъ, начали разрѣшаться спуски грязныхъ водъ въ рѣки только послѣ удаленія в з в ѣ ш а н н ы хъ веществъ путемъ механическаго осажденія, какъ это имѣло мѣсто, напр., для г. Потсдама въ 94 г., для Кельна въ 1895 г., или даже безъ всякой очистки, какъ напр. Мюнхену и нѣк. др. городамъ. Отсутствие принципа и противорѣчивость подобныхъ частныхъ рѣшеній санитарныхъ вопросовъ въ настоящее время сдѣлалась очевидной; по этой причинѣ въ 1894 г. былъ выработанъ проектъ спеціального прусскаго закона для охраны чистоты водъ (Entwurf eines preussischen Wassergesetzes). Въ этомъ проектѣ имѣются слѣдующія общія требованія относительно огражденія водъ отъ загрязненія (отд. 3).

Запрещается отводить или бросать въ поверхностныя или подземныя воды:

а) вещества, могущія служить распространителями различныхъ болѣзней.

б) вещества, которыя по своимъ качествамъ или количеству могутъ вызвать: 1) вредное для здоровья загрязненія воду или воздуха и 2) существенное неудобство для публики.

Какія вещества и въ какихъ количествахъ подходят

---

1) Arbeiten aus d. Kaiserlich. Gesundheitsamte. Bd. V—XIV (1889—1898).

подъ настоящую статью предоставлено опредѣлить оберъ-президенту провинціи (§ 24 отд. 3).

Дѣйствіе вышеприведенной статьи Королевскимъ предписаніемъ (*Königliche Verordnung*) можетъ быть распространено на морены, бухты и заливы (§ 25).

Моченіе льна и конопли въ проточныхъ водахъ воспрещается (§ 26).

По предписанію полиціи помойныя и выгребныя ямы, а также мѣста для свалки навоза должны быть устроены такимъ образомъ, чтобы была безусловно устранена возможность загрязненія ими проточныхъ водъ, а также и другихъ поверхностныхъ или подземныхъ источниковъ, если только загрязненіе послѣднихъ можетъ имѣть вредныя для здоровья послѣдствія (§ 27).

Исключенія изъ общихъ правилъ, указанныхъ въ § 24, b, могутъ быть сдѣланы, съ разрѣшенія оберъ-президента провинціи, ландратомъ; въ городскихъ округахъ — предсѣдателемъ губернскаго правленія, если таковыя вызываются причинами, особенно важными для общественныхъ или общехозяйственныхъ нуждъ. Ландратъ и предсѣдатель губ. правленія могутъ дѣлать изъятія и изъ § 26, принимая во вниманіе общехозяйственныя нужды, особенно въ томъ случаѣ, когда по характеру мѣстности нельзя запретить пользованіе проточными водами для моченія льна и конопли (§ 28).

Мѣропріятія, которыя въ видахъ общественнаго блага будутъ проводиться государствомъ или въ случаяхъ общей опасности по распоряженію полиціи, не нуждаются въ разрѣшеніи вышепоименованныхъ властей (§ 30).

Согласно новому проекту, рѣшающее значеніе въ дѣлѣ примѣненія закона предоставляется провинціальнымъ органамъ управленія, а не центральнымъ. Съ этой точки зрѣнія ожидаемый новый прусскій законъ будетъ имѣть больше сходства съ нашимъ дѣйствующимъ законодательствомъ, а не съ англійскимъ.

Кромѣ указанныхъ законовъ и распоряженій при рѣшеніи

вопросовъ о загрязненіи водъ въ Германіи имѣютъ очень важное значеніе три судебныя рѣшенія (Reichsgerichts-Entscheidungen): 19 апр. 1882 г., 18 сент. 1886 г. и 11 юля 1886 г. Всѣ три рѣшенія относятся къ защитѣ отъ загрязненія рѣкъ, находящихся въ частномъ владѣніи, и интересовъ владѣльцевъ прибрежныхъ имѣній. За послѣдними по рѣшенію 19 апр. 1882 г. признается право протестовать противъ всякаго отвода нечистотъ выше ихъ имѣній по теченію рѣки, за исключеніемъ естественно стекающей воды. Послѣдующія рѣшенія, однако, значительно ограничили приведенное сейчасъ правило; по нимъ спускъ въ рѣки нечистотъ въ нѣкоторыхъ случаяхъ разрѣшается, а именно, если вызываемое имъ загрязненіе рѣкъ не превышаетъ „умѣренныхъ и общепринятыхъ границъ“. (Das Mass des Regelmässigen, Gemeinüblichen nicht überschritt).

Для доказательства, что въ данномъ случаѣ законныя границы загрязненія нарушены, въ качественномъ или количественномъ отношеніи, признается необходимой экспертиза специалиста техника и химико-бактеріологическое изслѣдованіе воды выше и ниже источника загрязненія при среднемъ, высокомъ и низкомъ уровнѣ стоянія источника или рѣки, въ которые отводятся нечистоты, а также и изслѣдованіе самихъ нечистотъ.

Такимъ образомъ въ Германіи, въ отличіе отъ Россіи, при рѣшеніи вопроса о загрязненіи рѣкъ требуются спеціальныя изслѣдованія и заключенія эксперта, который для этой цѣли по большей части командировается на мѣсто изъ Берлина, обыкновенно членъ „K. Gesundheitsamte“ — санитарный врачъ или проф. гигиены<sup>1)</sup>.

#### 4.

Въ Австріи законъ о пользованіи, проведеніи и защитѣ водъ изданъ въ 1870—73 г.; въ силу этого закона

1) Arbeit aus d. Kaiserl. Gesundheitsamte Bd. V, S. 200.

для отвода грязныхъ водъ въ рѣки, даже и находящіяся въ частномъ владѣніи, требуется разрѣшеніе подлежащихъ властей.

Во Франціи<sup>1)</sup> въ настоящее время относительно загрязненія рѣкъ дѣйствуетъ цѣлый рядъ не кодифицированныхъ законовъ и распоряженій, въ значительной степени уже устарѣвшихъ, напр. законы 22 дек. 1789 г., 12 и 20 авг. 1790 и 6 окт. 1791 г., предписывающіе общинамъ и департаментамъ противодѣйствовать вредному загрязненію проточныхъ водъ.

Затѣмъ соотвѣтствующія указанія имѣются въ законахъ 15 окт. 1810 г. и 5 апр. 1880 года относительно нездоровыхъ, опасныхъ и вредныхъ отраслей промышленности, а также въ законѣ о рыболовствѣ 15 апр. 1829 года. Послѣднимъ воспрещается кидать въ воду вещества, оглушающія или убивающія рыбу (ст. 25).

Основываясь на приведенныхъ законахъ, префекты, каждый въ своемъ департаментѣ, издають ежегодно правила, которыя должны соблюдаться при отводѣ твердыхъ и жидкихъ фабричныхъ отбросовъ въ рѣки.

За нарушеніе распоряженій префекта полагается въ первый разъ штрафъ въ пять франковъ, за вторичное — заключеніе до 3 дней съ замѣной, при смягчающихъ обстоятельствахъ, денежнымъ штрафомъ (стр. 471, 473 и 474 закон. 1789 и 1790 г.).

За бросаніе химическихъ реактивовъ или другихъ веществъ, которыя могутъ оглушать и убивать рыбу, т. е. за нарушеніе 25 ст. закона 15 апр. 1829 г., назначается штрафъ отъ 30 до 300 франк. или заключеніе отъ 1 до 3 мѣс., если преступленіе было совершенно умышленно.

Въ виду послѣдняго условія — наличности умысла, которую доказать даже и на судѣ далеко не легко, пре-

1) Arnould. Nouveaux Eléments d'Hygiène. 1895 г. 1203—1204; Revue d'Hygiène 91 г. № 1; Recueil d. trav. du Comité consult. d. France и др.

ступленія противъ чистоты воды остаются по большей части ненаказуемыми.

Точно также не строго соблюдается и фабричный законъ 1810 г. Отсюда и сильное загрязненіе французскихъ рѣкъ, напр. Сены и др.

Въ Б е л ь г и относительно загрязненія рѣкъ имѣются только отдѣльныя статьи въ узаконеніяхъ и распоряженіяхъ<sup>1)</sup>.

1) Уставъ о сельскихъ поселеніяхъ (ст. 90) запрещаетъ бросать въ колодцы, водопой или фонтаны вещества, могущія испортить воду; воспрещается также бросать въ каналы, пруды, садки или водоемы вещества, могущія убить рыбу.

2) Законъ 7 мая 1877 г. о полиціи на не судоходныхъ и не сплавныхъ рѣкахъ запрещаетъ бросать или складывать вещества, а равно и спускать жидкости, могущія загрязнять или портить воду (ст. 27).

3) Королевское повелѣніе 1 мая 1889 г., содержащее общія правила о подвѣдомственныхъ правительству судоходныхъ путяхъ сообщенія, воспрещаетъ бросать, складывать, сплавлять или спускать вещества, могущія портить воду (ст. 91).

4) Специальное постановленіе 23 іюля 1865 г., относящееся къ промывкѣ рудъ и другихъ веществъ.

Заведенія, спускающія нечистыя воды, включаются въ списокъ опасныхъ или вредныхъ. При чемъ выдающія разрѣшеніе власти обязаны указать въ разрѣшительномъ свидѣтельствѣ особенныя условія, которыя долженъ соблюдать промышленникъ для того, чтобы спускаемая имъ вода были вполнѣ безвредны.

Администрація во всякое время можетъ поставить новыя условія и, въ случаѣ надобности, отнять разрѣшеніе.

Заинтересованныя лица всегда могутъ возбудить противъ промышленности гражданскій искъ о возмѣщеніи нанесеннаго имъ ущерба.

1) Труды Ольхинской комм. т. V, Бельгія, стр. 7.

Нарушеніе приведенныхъ условій наказуется по закону 5 мая 1888 г., „О надзорѣ за опасными, вредными для здоровья или неудобными промышленными заведеніями“ штрафомъ въ размѣрѣ отъ 26—100 франковъ (ст. 3); въ случаѣ рецидива (по истеченіи 12 мѣс. со времени предшествовавшаго обвинительнаго приговора) отъ 100 до 1000 франковъ.

За нарушеніе закона 7 мая 1877 г. о загрязненіи не судоходныхъ рѣкъ налагается штрафъ до 25 фр. или заключеніе до 7 дней; наконецъ, преступленіе противъ закона 1 мая 1889 г. — относительно загрязненія судоходныхъ рѣкъ — штрафъ до 180 фр. или заключеніе до 14 дней.

Надзоръ за выполненіемъ приведенныхъ законовъ въ Бельгіи недостаточно строгъ и наказанія очень слабы.

Швейцарскіе законы охраняють чистоту водъ почти исключительно въ интересахъ рыбоводства и рыболовства, поэтому только нѣсколько статей этихъ законовъ имѣють санитарное значеніе.

Законъ о рыболовствѣ въ Швейцаріи изданъ 18 сентября 1875 г. и подробно регулируетъ ловъ рыбы.

Только двѣ статьи этого закона (изъ 18) имѣють не только промышленное, но и санитарное значеніе, а именно запрещеніе употреблять для ловли рыбы оглушающія средства (ст. 5) и бросать въ воду вещества, которыя наносятъ рыбѣ вредъ или пугаютъ ее (ст. 12).

Вслѣдствіе неопредѣленности послѣдней статьи закона, 13 іюля 1886 г. было издано дополненіе къ ней, въ которомъ перечислены вещества, вредныя для рыбъ, спускъ которыхъ по 12 ст. закона 75 г. запрещается.

Послѣднимъ закономъ запрещено загрязнять воду: а) твердыми фабричными и ремесленными отбросами. Таковыя отбросы въ рѣки, имѣющія ширину при среднемъ стояніи воды 80 метровъ и болѣе, разрѣшается сваливать или бросать въ разстояніи 30 метр. отъ берега; б) жидкостями, содер-

жащими болѣе 10<sup>0</sup>/о взвѣшенныхъ или растворенныхъ веществъ; с) слѣдующими жидкостями, если онѣ содержатъ веществъ больше, чѣмъ въ отношеніи 1:1000 и если степень разведенія ихъ рѣчной водой при ширинѣ рѣки, указанной въ п. а, будетъ меньше, чѣмъ 1:200, а именно: кислотами, солями тяжелыхъ металловъ, щелочными веществами, мышьякомъ, сѣроводородомъ, сѣрнистыми металлами, сѣрнистой кислотой. Вещества, которыя при разложеніи образуютъ сѣроводородъ или сѣрнистую кислоту, разрѣшается спускать въ рѣки также только при отношеніи 1:1000 и 1:200. Гдѣ возможно, указанныя здѣсь жидкости слѣдуетъ отводить по трубамъ или каналамъ до мѣста самаго сильнаго теченія и подъ поверхностью воды, во всякомъ случаѣ располагать такимъ образомъ, чтобы исключить загрязненіе берега; d) сточными водами съ фабрикъ, ремесленныхъ заведеній и другихъ мѣстностей, которыя содержатъ твердыя, способныя къ гніенію или уже гніющія вещества, если онѣ предварительно не очищены фильтраціей черезъ почву или песчаные фильтры. Спускъ (въ рѣки) вышепоименованныхъ веществъ при указанной ихъ концентраціи долженъ производиться такимъ образомъ, чтобы на днѣ рѣки не образовалось никакихъ отложеній. Далѣе, эти вещества, гдѣ возможно, должны отводиться способами, указанными подъ с, ст. 3; e) свободнымъ хлоромъ или хлоръ содержащей водой или отбросами газовыхъ или дегтярныхъ заводовъ, далѣе, нефтью или продуктами ея перегонки; f) парами или жидкостями, которые могутъ нагрѣть воду до t 25<sup>0</sup> Цельсія (ст. 1).

## 5.

Изъ приведеннаго краткаго обзора законовъ по охраненію рѣчной воды отъ загрязненія въ Россіи, Англіи, Германіи, Австріи, Франціи, Бельгіи и Швейцаріи видно, что эти законы далеки отъ совершенства. Даже и въ тѣхъ государствахъ, въ которыхъ имѣется специаль-

ное законодательство по охранѣ рѣкъ, какъ напр., въ Англіи, оно слишкомъ обще и неопредѣленно, особенно въ тѣхъ своихъ частяхъ, которыя касаются защиты водъ отъ загрязненія фабричными и промышленными отбросами. По этой причинѣ въ послѣднее десятилѣтіе замѣчается стремленіе къ изданію новыхъ законовъ по охранѣ чистоты водъ, выразившееся въ Англіи въ билль 1886 г., а въ Германіи въ проектъ прусскаго закона 1894 г. (Wassergesetz).

При этомъ замѣчается двѣ тенденціи: одна — англійская, имѣющая цѣлью въ законѣ точно перечислить вещества, ихъ количества, при которыхъ спускъ ихъ въ рѣки разрѣшается; другая — нѣмецкая, устанавливающая въ законѣ только общія правила по охранѣ чистоты воды. Болѣе точныя указанія и опредѣленія закона предоставляются мѣстнымъ органамъ, которые и издають обязательныя постановленія или распоряженія въ развитіе основнаго закона.

Который изъ этихъ приѣмовъ окажется на практикѣ лучшимъ, предрѣшить трудно, такъ какъ это зависитъ отъ санитарно-административнаго строя данной страны.

Несомнѣнно одно, что необходимость спеціальнаго законодательства по охраненію водъ въ настоящее время сознается повсюду, такъ какъ безъ такого законодательства и соответственнаго его примѣненія на практикѣ загрязненіе рѣкъ, съ его вредными санитарными и экономическими послѣдствіями, является неизбѣжнымъ.

Нельзя не отмѣтить, что въ Англіи и Германіи заботы о чистотѣ водъ являются до извѣстной степени уже запоздалыми; тѣмъ больше основаній, по нашему мнѣнію, поспѣшить съ законодательной разработкой этого вопроса въ Россіи, гдѣ загрязненіе рѣкъ и др. водоемовъ пока не зашло такъ далеко и гдѣ, поэтому, еще возможно цѣлесообразными мѣропріятіями парализовать возникающій отъ загрязненія вредъ.

## Оглавленіе.

---

	Стр.
Предисловіе . . . . .	III—IV
Гл. I. Общія соображенія. Коэффициенты загрязненія . . . . .	1— 27
„ II. Послѣдствія спуска нечистотъ въ рѣки . . . . .	28— 44
„ III. Способы очищенія грязныхъ водъ и ихъ оцѣнка. . . . .	45— 92
„ IV. Законодательныя мѣры къ охраненію рѣкъ отъ загрязненія въ Россіи и заграницей . . . . .	93—115

---

### **Замѣчательный случай полимеризаціи діизопропенила (диметиль 2.3, бутадіена 1.3).**

И. Кондакова.

Journal f. prak. Chemie. Bd. 64, 109, (1901).

Нѣсколько времени тому назадъ мною былъ описанъ случай полимеризаціи диметиль 2.3, бутадіена 1.3 подѣ влияніемъ спиртоваго ѣдкаго кали<sup>1)</sup>. Теперь я хочу сказать нѣсколько словъ о другомъ случаѣ полимеризаціи того же углеводорода, имѣвшемъ мѣсто при слѣдующихъ обстоятельствахъ.

13-го февраля прошлаго года мною было оставлено въ двухъ запаянныхъ баллонахъ, емкостью въ 50 к. с., по 20 грм. діизопропенила. Въ одномъ баллонѣ находился углеводородъ, обработанный предварительно спиртовымъ ѣдкимъ кали при 130°, съ точкой кипѣнія 69°—69,5° при 754 мм., а въ другомъ тотъ же углеводородъ, не бывшій въ реакціи, а полученный изъ пинакона<sup>2)</sup> съ точкой кипѣнія 69,5°—70° надѣ натріемъ. Оба эти баллона, на  $\frac{2}{5}$  наполненные діизопропениломъ, стояли въ стекляномъ шкафу на разсѣянномъ свѣтѣ до 20 февраля этого года т. е. почти годъ. Теперь въ баллонахъ этихъ оказалась вмѣсто жидкости совершенно бѣлая твердая масса, заполнившая весь баллонъ въ видѣ губки. При вскрытіи баллоновъ не было замѣчено ни давленія, ни разрѣженія, ни слѣда жидкаго углеводорода. Вещество это имѣетъ подѣ микроскопомъ аморфный видъ, безъ всякаго запаха и вкуса, упруго какъ каучукъ, при жеваніи тоже напоминаетъ каучукъ и подѣ влияніемъ воздуха, видимо, не измѣняется.

Полимеръ этотъ совершенно не растворяется въ бензинѣ,

---

1) Journal f. prakt. Chemie Bd. 62, 176. (1900).

2) тотъ же журналъ 62, 172 (1900).

лигроинѣ, хлороформѣ, сѣроуглеродѣ, эфирѣ, спиртѣ, ацетонѣ и терпентинномъ маслѣ, а въ бензолѣ только набухаетъ.

Такъ что по отношенію къ вышеперечисленнымъ растворителямъ вещество это рѣзко отличается отъ каучука. Изъ химическихъ отношеній этого вещества испытано пока отношеніе его къ бромѣ, съ которымъ оно реагируетъ съ выдѣленіемъ бромистаго водорода.

Отвлеченный въ настоящее время другими работами, я не имѣлъ возможности заняться подробнымъ изслѣдованіемъ описываемаго вещества и потому высказывать какія либо вѣскія соображенія объ этомъ превращеніи за недостаткомъ фактическихъ данныхъ не рѣшаюсь. Однако считаю возможнымъ теперь же указать, что описываемый полимеръ отъ прежде указаннаго весьма рѣзко отличается по своимъ физическимъ свойствамъ и представляетъ, по-видимому, продуктъ болѣе высокой полимеризаціи, чѣмъ первый, а во-вторыхъ отмѣтить, что превращеніе дізопрпенила въ твердый полимеръ въ данномъ случаѣ произошло самопроизвольно, въ отсутствіи воздуха или вѣрнѣе въ отсутствіи кислорода. Но имѣемъ ли мы здѣсь дѣло съ автополимеризаціей или фотополимеризаціей, сказать пока нельзя. Для рѣшенія этихъ вопросовъ предприняты соответствующіе опыты въ отсутствіи и въ присутствіи свѣта, въ атмосферѣ индифферентныхъ газовъ, а также и кислорода.

Вышеуказанная полимеризація дізопрпенила не стоитъ однако внѣ аналогій и этому явленію можно подыскать не только подобныя, но даже дать ему нѣкоторое довольно правдоподобное объясненіе.

Дізопрпениль, будучи однимъ изъ простѣйшихъ представителей углеводородовъ ряда дивинила, и какъ ближайшій гомологъ метиль 2 бутадіена 1.3 и бутадіена 1.3 и по способности своей полимеризоваться долженъ бы былъ прежде всего подходить къ этимъ двумъ углеводородамъ. Къ сожаленію мы не знаемъ, способны ли эти послѣдніе въ чистомъ состояніи къ превращеніямъ подобнаго рода. Только относительно такъ наз. „изопрена“, получаемого какъ при разложеніи терпентиннаго масла (Глазивецъ и Тильденъ), такъ и при сухой перегонкѣ каучука (Gregory, Himly, Bouchardat, Williams), намъ извѣстно, что этотъ углеводородъ, состоящій, какъ теперь выяснено изслѣдованіями Ипатьева и Мокіевскаго, изъ смѣси метиль 2 бутадіена 1.3 съ амиленомъ, способенъ

въ зависимости изъ условій опыта или превращаться въ дипентенъ (Бушарда, Валлахъ), или же переходить обратно въ каучукъ.

Превращеніе послѣдняго рода происходитъ подѣ влияніемъ соляной кислоты (Бушарда)<sup>1)</sup>, хлористаго нитрозила (Тильденъ<sup>2)</sup>) или при стояніи на свѣту въ запаянныхъ трубкахъ (Валлахъ<sup>3)</sup>). Но разѣ изопренъ, какъ вышеуказано, состоитъ изъ смѣси углеводородовъ, то въ образованіи полимера — каучука можетъ участвовать не одинъ только  $\beta$  метилдивинилъ, но и примѣшанный къ нему амиленъ, что вполне напоминало бы общеизвѣстные синтезы углеводородовъ изъ ацетилена и олефиновъ (Бертело). Кромѣ того полимеры изопрена могутъ содержать и кислородныя соединенія, какъ то позволительно ожидать, имѣя въ виду условія ихъ образованія.

Въ силу вышесказаннаго разъясненію этой темной реакціи могутъ помочь правильно поставленные опыты съ чистымъ  $\beta$ —метилдивиниломъ прежде всего въ отсутствіи кислорода, а потомъ при различныхъ другихъ условіяхъ, что и предпринято мною въ настоящее время въ видахъ сравненія съ полимеризаціей діизопропенила. Чистый метилдивинилъ, какъ теперь нами установлено, при стояніи на свѣту заполимеризовался въ кристаллическое соединеніе.

Подобной постановкой опытовъ я расчитываю приблизиться къ рѣшенію вопроса о составѣ безкислородной части каучука — полипренѣ, составляющей, какъ извѣстно въ настоящее время изъ изслѣдованій *Adriany, Gladstone-Hebbert, Seeligmann, Carl Otto Weber* и другихъ, главную массу природнаго каучука.

Для выясненія же природы кислородной части каучука придется обратиться къ опытамъ въ присутствіи воздуха или кислорода. При этомъ, конечно, прежде всего будутъ образовываться, надо думать, тѣ вещества, которыя по наблюденіямъ Глазивеца, Тильдена, Мокіевскаго при нагрѣваніи взрываютъ и которыя, вѣроятно, относятся къ перекисямъ, принимающимъ столь дѣятельное участіе въ т. н. самоокислительныхъ процессахъ (активированный кислородъ Engler'a<sup>4)</sup>).

1) С. R. 89, 1120.

2) Chem. News. 46, 120.

3) Annalen Liebig's 238, 88.

4) Ann. 154, 215. Berichte 29, 1929; 30, 1669; 31, 3046, 3055; 33,

Изученіемъ такого рода превращеній изопрена (метил-дивинила), можетъ быть, удастся легко и просто выяснить съ одной стороны механизмъ полимеризации его въ полипрены или углеводороды съ открытой цѣлью углеродныхъ атомовъ (?), какъ то теперь предполагается<sup>1)</sup>, а съ другой стороны разъяснить и тотъ рядъ превращеній изопрена, который приводитъ къ терпенымъ углеводородамъ, какъ мы знаемъ изъ изслѣдованій Бушарда, получившаго изъ изопрена дипентенъ и высшіе его полимеры. Изъ валерилена или диметилаллена этотъ изслѣдователь получилъ иной терпennyй углеводородъ.

Промежуточной стадіей образованія этихъ двухъ рядовъ углеводородовъ, по всей вѣроятности, будутъ углеводороды димеры изопрена съ нѣсколькими двойными связями, въ настоящее время приготавливаемые мною синтетическимъ путемъ.

Что же касается основной причины вышеотмѣченной способности углеводородовъ ряда дивинила полимеризоваться, то она, вѣроятно, находится въ значительной мѣрѣ, если не исключительно, въ зависимости отъ электронегативныхъ свойствъ частицы такихъ непредѣльныхъ углеводородовъ.

Такого рода соображенія основываются на слѣдующихъ фактахъ.

Извѣстно, напр. что бромистый виниль<sup>2)</sup> (Львовъ) весьма

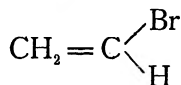

легко полимеризуется на свѣту въ твердое соединеніе, ни свойства, ни частичный вѣсъ, ни строеніе котораго не извѣстны.

Такая способность производныхъ этилена, содержащихъ электронегативныя группы, подобныя брому въ бромистомъ винилѣ, сохраняется въ громадномъ количествѣ другихъ случаевъ.

1090, 34, 2933. Мною было указано, (Journal f. p. C. 59) что этиленъ и тетраметилэтиленъ, при перегонкѣ надъ натріемъ, даютъ натровыя соединенія, при разложеніи водой переходящія въ третичные спирты. Эти натровыя соединенія, можетъ быть, и образуются на счетъ перекисей, которыя недавно описаны Engler'омъ для тѣхъ же углеводородовъ, а не на счетъ способности ихъ образовывать съ натріемъ соединенія, какъ прежде я думалъ.

1) Berl. Ber. 33, 779.

2) Ber. 11, 1268.

Извѣстно напр., что акриловая кислота (и ея эфиры)

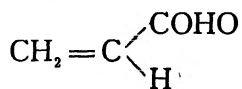

полимеризуется въ ді — и триакриловыя кислоты [Пехманъ Röhм <sup>1)</sup> Висличенусъ <sup>2)</sup>] и въ параакриловую кислоту [Клименко <sup>3)</sup>],

Метакриловая кислота

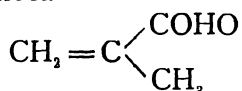

даетъ октополимеръ Мјѳен <sup>4)</sup>.

Метиленмалоновая кислота

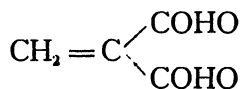

превращается въ пара и метаполимеры [Haworth — W. H. Perkin <sup>5)</sup>, Зелинскій <sup>6)</sup>, Компра <sup>7)</sup>, Perkin-Bottomley <sup>8)</sup>].

Атроповая кислота

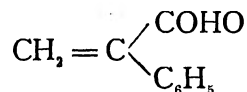

полимеризуется въ діатроповыя кислоты [Фиттигъ <sup>9)</sup>, Либерманъ <sup>10)</sup>].

При симметричнодвузамѣщенныхъ электронегативными группами производныхъ этилена способность полимеризоваться также остается. Такъ кротоновая кислота

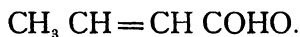

1) Ber. 34, 427.

2) Ann. 174, 292 (1874).

3) Ж. Р. Ф. Х. О. 12, 102; 22, 100.

4) Ber. 30, 1227.

5) Chem. Society 73, 330—345.

6) Ber. 22, 3294 (1889).

7) Chem. Central 1898 II, 168.

8) Chem. Society 77, 294—309 (1900).

9) Ann. 206, 34.

10) Ber. 28, 137.

(Пехмамъ <sup>1</sup>, Фиттигъ <sup>2</sup>), глютаконовая и дикарбоксиглютаконовая кислоты и изаконитовая кислота въ видѣ эфировъ [Gutzeit] <sup>3</sup>) полимеризуются въ двумолекулярныя производныя (Пехмамъ <sup>4</sup>).

Коричная кислота

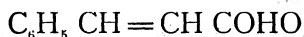

даетъ труксильовыя кислоты [Либерманъ <sup>5</sup>), Эрленмейеръ и другіе].

Затѣмъ общеизвѣстны превращенія стирола

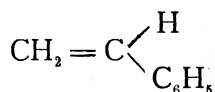

въ дистироль и метастироль <sup>6</sup>), триметилвинилбензоловъ

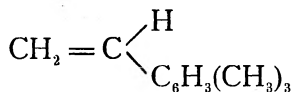

въ аналогичные полимеры (Klages-Allendorff) <sup>7</sup>), индена,

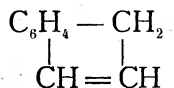

представляющаго по своему строенію въ извѣстной степени симметрично замѣщенный стироль, (Kraemer-Spilker) <sup>8</sup>) въ полимеры (смолы), циклопентадіена,

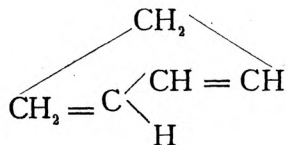

1) Ber. 33, 3323.

2) Ann. 227, 258; 256, 76. Ber. 33, 3519.

3) Ber. 34, 675.

4) Ber. 32, 2301.

5) Ber. 22, 2256, 23, 2516.

6) C. R. 125, 530.

7) Ber. 31, 1009.

8) Ber. 33, 2258.

превращающагося сполна въ димеръ (Etard-Lambert, Kraemer-Spilker <sup>1)</sup>) и другіе.

Всѣ вышеприведенные факты, взятые мною изъ не маго числа другихъ подобныхъ какъ болѣе типичные, вполне подтверждаютъ вышевысказанное положеніе, что производныя этилена, образующіяся замѣщеніемъ въ немъ атомовъ водорода электронегативными элементами или группами, особенно склонны къ полимеризаціи на свѣту (фотополимеризація), или самопроизвольно (автополимеризація) <sup>2)</sup>, или при нагрѣваніи (пирополимеризація), или подѣ вліяніемъ кислотъ, щелочей, солей и т. д.

А такъ какъ по представленіямъ Марквальда <sup>3)</sup>, Heinricha <sup>4)</sup>, Charon <sup>5)</sup>, Тиле <sup>6)</sup> и другихъ этиленная двойная связь имѣетъ электронегативныя свойства, то надо ожидать, что и этиленъ, замѣщенный такими электронегативными непредѣльными остатками, также будетъ склоненъ къ полимеризаціи подобно всѣмъ вышеприведеннымъ соединеніямъ.

Дѣйствительно, изъ вышеприведеннаго оказывается, что діизопропениль (диметиль-2.3 бутадіенъ 1.3)

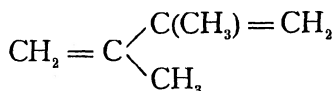

полимеризуется и на свѣту, и подѣ вліяніемъ спиртовой щелочи.

Точно также и чистый  $\beta$ -метилдивиниль (метил-бутадіенъ)

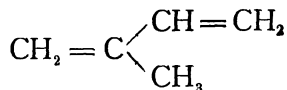

и, вѣроятно, самъ дивиниль (бутадіенъ)

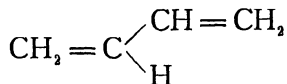

1) Ann. 232, 348. C. R. 112, 945. Ber. 29, 557.

2) Автополимеризація, можетъ быть, связана съ автоизомеризаціей, происходящей подѣ изомеризующимъ вліяніемъ одной частицы даннаго вещества на другую того же вещества.

3) Ber. Ber. 28, 1501.

4) Тамъ же 31, 2103; 32, 668.

5) C. R. 128, 736. These

6) Ann. d. 306, 114; Ber. Ber. 33, 668.

затѣмъ и различныя другія замѣщенные производныя этого углеводорода, будутъ давать такіе же полимеры.

Кромѣ того разборъ вышеприведенныхъ фактовъ въ связи съ другими аналогичными приводитъ къ мысли, что полимеризація свѣтовая даетъ болѣе сложные полимеры чѣмъ полимеризація при другихъ условіяхъ.

Въ настоящее время въ моей лабораторіи ведутся опыты для разъясненія вышенамѣченныхъ вопросовъ и синтетически приготавливаются олефиновые терпены изъ дивинила, метилдивинила, диметилдивинила и другихъ непредѣльныхъ углеводородовъ, содержащихъ нѣсколько двойныхъ связей.

Юрьевъ, 1-го ноября 1901 г.

# КОНСПЕКТЪ ЛЕКЦІЙ

по особенной части

## РУССКАГО УГОЛОВНАГО ПРАВА.

---

Выпускъ I.

---

**Введение.**

**Преступленія и проступки противъ вѣры.  
Государственныя преступленія.**

---

**П. П. Пусторослева,**

доктора уголовного права, ординарнаго профессора ИМПЕРАТОРСКАГО Юрьевскаго  
Университета.

---

## Сокращенія.

- Вр. пр. — Временныя правила о замѣнѣ ссылки на поселеніе и житье другими наказаніями, Высочайше утвержденныя въ качествѣ приложенія къ Высочайше утвержденному мнѣнію Государственнаго Совѣта 10 іюня 1900 г. (Собр. уз. 1900 г. № 67 ст. 1509).
- д. — дѣло.
- К. р. — Кассационное рѣшеніе. Числитель дроби, стоящей вслѣдъ за буквами: К. р. означаетъ годъ, а знаменатель — номеръ кассационнаго рѣшенія, напр., К. р.  $\frac{71}{91}$  означаетъ кассационное рѣшеніе 1871 г. за № 91.
- П. С. З. с. з. т. III или Полн. Собр. Зак. собр. з т. III — Полное Собраніе Законовъ Россійской Имперіи. Собраніе з. Томъ III. по прод. 1895 г. — Статьи къ Пятнадцатому Тому Свода Законовъ по Продолженію 1895 г.
- Р. О. С. — Рѣшеніе Общаго Собранія. Числитель дроби, стоящей вслѣдъ за этимъ, означаетъ годъ, а знаменатель — номеръ рѣшенія.
- С. З. или Св. зак. — Сводъ Законовъ Россійской Имперіи.
- С. З. Г. или Св. зак. гражд. — Сводъ Законовъ Гражданскихъ.
- Сборн. цирк. ук. — Сборникъ циркулярныхъ указовъ.
- Собр. уз. — Собраніе узаконеній и распоряженій Правительства.
- У. Г. С. или Уст. гр. суд. — Уставъ Гражданскаго Судопроизводства.
- У. Н. или Уст. о нак. — Уставъ о наказаніяхъ, налагаемыхъ мировыми судьями.
- У. У. С. или Уст. уг. суд. — Уставъ Уголовнаго Судопроизводства.
- Ул. — Уложеніе о наказаніяхъ уголовныхъ и исправительныхъ.
- Уст. Дух. — Уставы Духовныхъ Дѣлъ Иностранныхъ Исповѣданій.
- Уст. Пред. — Уставъ о Предупрежденіи и Пресѣченіи Преступленій.
- Число, поставленное въ скобкахъ, безъ всякихъ дальнѣйшихъ указаній, означаетъ номеръ статьи уложенія о наказаніяхъ.
-

## Глава I.

### Введение.

#### **§ 1. Уголовное право и его подразделение на двѣ части: общую и особенную.**

Уголовное право учреждено государствомъ при посредствѣ государственной верховной власти.

Уголовное право каждаго культурнаго государства представляетъ не что иное, какъ совокупность правилъ права, опредѣляющихъ въ общемъ видѣ, что такое уголовное правонарушение или преступленіе, что такое наказаніе, какія правонарушенія преступны и какими наказаніями они обложены въ данномъ государствѣ.

Уголовное право каждаго культурнаго государства можетъ быть раздѣлено, по содержанію, на двѣ части: общую и особенную.

Общей частью уголовного права, учрежденнаго даннымъ государствомъ, называется совокупность правилъ этого права, опредѣляющихъ въ общемъ видѣ общее понятіе уголовного правонарушенія или преступленія и общее понятіе наказанія, принятое въ этомъ правѣ. Особенной же частью уголовного права, учрежденнаго даннымъ государствомъ, называется совокупность правилъ этого права, опредѣляющихъ въ общемъ видѣ, какія правонарушенія преступны и какими наказаніями они обложены въ данномъ государствѣ.

#### **§ 2. Догма уголовного права и ея подразделение на двѣ части: общую и особенную.**

Изученіе уголовного права съ помощью догматическаго приѣма или метода ведетъ къ возникновенію догмы уголовного права.

Догматическій методъ изслѣдованія въ области уголовного права состоитъ въ томъ, что изслѣдователь отвлекаетъ основныя начала или принципы отъ постановленій уголовного права, дѣйствительно существующихъ у даннаго народа въ данномъ государствѣ въ данное время, и, на основаніи этихъ отвлеченныхъ началъ, логически опредѣляетъ содержаніе и строй изслѣдуемаго уголовного права или изслѣдуемой части этого права.

Догмой уголовного права называется система правилъ, излагающая содержаніе уголовного права, построенная съ помощью отвлеченія основныхъ началъ или принциповъ отъ постановленій уголовного права, дѣйствующаго въ данное время въ данномъ государствѣ у даннаго народа. Короче сказать, догма уголовного права есть система положительнаго уголовного права въ ея научномъ построеніи. Существуетъ догма русскаго уголовного права, догма французскаго уголовного права, догма уголовного права Германской Имперіи и т. д.; можетъ быть догма уголовного права нѣсколькихъ культурныхъ народовъ; но догмы уголовного права, не принадлежащаго никакому государству, нѣтъ и быть не можетъ.

Догма уголовного права раздѣляется на двѣ части: общую и особенную.

Общая часть содержитъ въ себѣ систематическое ученіе объ источникахъ уголовного права, дѣйствующаго въ данное время въ данномъ государствѣ у даннаго народа, а главнымъ образомъ — объ общемъ понятіи уголовного правонарушенія или преступленія и общемъ понятіи наказанія, принятомъ въ этомъ правѣ. Особенная же часть представляетъ систематическое ученіе о составѣ, подраздѣленіи и наказуемости уголовныхъ правонарушеній, предусмотрѣнныхъ въ данное время уголовнымъ правомъ даннаго государства.

### **§ 3. Система особенной части уголовного права.**

Въ обезпеченіе правильнаго и яснаго пониманія особенной части своего дѣйствующаго уголовного права, культурное государство, въ лицѣ своего законодателя, уже при самомъ установленіи ея, должно позаботиться о томъ, чтобы она была изложена систематично, въ стройной системѣ т. е. въ строгомъ порядкѣ, съ подраздѣленіемъ уголовныхъ правонарушеній на группы, роды и виды, по опредѣленнымъ, яснымъ, существеннымъ разграничительнымъ признакамъ. Всѣ уго-

ловныя правонарушенія, предусматриваемыя уголовнымъ правомъ культурнаго государства, должны быть раздѣлены на группы; всѣ уголовныя правонарушенія одной и той же группы — на роды, а всѣ уголовныя правонарушенія одного и того же рода — на виды, гдѣ это нужно.

Проведеніе стройной системы въ особенной части уголовного права представляетъ для законодателя большія трудности.

Выработать самостоятельно систему классификаціи уголовныхъ правонарушеній очень трудно. Современная же наука еще не представила вполне удовлетворительной, стройной системы подраздѣленія ихъ.

Въ самомъ дѣлѣ, многіе ученые указали, что главнымъ разграничительнымъ признакомъ, при классификаціи уголовныхъ правонарушеній, долженъ служить объектъ преступления. Объектомъ же преступления, при правильномъ опредѣленіи этого понятія, называется человѣческое благо, надъ которымъ разражается уголовное правонарушеніе, не смотря на то, что государство поставило это благо подъ свою уголовно-правовую защиту или охрану т. е. провозгласило посягательства на это благо уголовными или преступными правонарушениями и за учиненіе ихъ установило наказаніе. Короче сказать, предметомъ преступления называется человѣческое благо, подвергающееся уголовному посягательству, вопреки уголовно-правовой охранѣ этого блага со стороны государства. Однако, признавъ объектъ преступления главнымъ разграничительнымъ признакомъ, при классификаціи уголовныхъ правонарушеній, и имѣя объ этомъ объектѣ болѣе или менѣе правильное понятіе, эти ученые, классифицируя уголовныя правонарушения, не провели этого принципа съ логической послѣдовательностью, но допустили различныя важныя отступленія. Такъ, напр., Францъ фонъ Листъ<sup>1)</sup> дѣлитъ всѣ уголовныя правонарушения на двѣ группы. Къ первой принадлежатъ, по его мнѣнію, наказуемыя дѣйствія противъ благъ, пользующихся правовой охраной, принадлежащихъ человѣку, какъ отдѣльному, индивидуальному существу, а ко второй — наказуемыя дѣйствія противъ благъ, пользующихся правовой охраной,

---

1) Franz von Liszt — Lehrbuch des Deutschen Strafrechts. 10 Auflage. Berlin. 1900. S. 281—284.

принадлежащих совокупности людей, объединенной въ одно цѣлое въ видѣ государства.

И. Я. Фойницкій<sup>1)</sup> думаетъ, что „всякое преступное дѣяніе имѣетъ два объекта: посредственный, или отдаленный, конечный — нарушаемая имъ заповѣдь, и непосредственный или ближайшій — то отношеніе, которое ограждается данною заповѣдью, составляя ея реальное проявленіе. Поэтому и классификація преступныхъ дѣяній должна быть основана на различіи нарушаемыхъ заповѣдей по свойству отношеній, ими ограждаемыхъ. Но всѣ разнообразныя отношенія чело-вѣка къ чело-вѣку распадаются на три главныя сферы: частно-гражданскую, общественную и государственную. Поэтому, и преступныя дѣянія, направляясь противъ отношеній одной изъ этихъ сферъ, распадаются на три группы, которымъ усвоены названія посягательствъ противу отдѣльнаго лица или частныхъ благъ, противъ общества и противъ государства. Названіе первой изъ этихъ группъ не совсѣмъ точно и вызываетъ два замѣчанія: 1) принимая его, нужно помнить, что всѣ преступныя дѣянія наказываются нынѣ не во имя какихъ-нибудь частныхъ интересовъ отдѣльной личности, а во имя интересовъ общегосударственныхъ; поэтому и во всякомъ посягательствѣ на личность заключается несомнѣнно моментъ общественно - государственный; и 2) къ первой группѣ должны быть отнесены всѣ преступныя дѣянія,

1) И. Я. Фойницкій — Курсъ уголовного права. Часть особенная. Посягательства личныя и имущественныя. 3-е изданіе. С.-Петербургъ. с. 5—6.

Л. С. Бѣлогриць - Котляревскій также дѣлитъ всѣ уголовныя правонарушенія на три группы (Очерки курса русскаго уголовного права. Лекціи. Кіевъ 1896 или 1898 г. с. 327): „1) преступления противъ интересовъ государства, 2) преступления противъ интересовъ общества и 3) преступления противъ частно-гражданскихъ интересовъ“. „Къ первой группѣ преступленій, говоритъ онъ, принадлежатъ посягательства на неприкосновенность или бытіе государства и его органовъ, а также на разныя вѣтви его управленія; ко второй группѣ принадлежатъ посягательства на интересы бытія самаго общества, независимо отъ его политической формы, каковы, напр., религія, нравственность, общая безопасность отъ приведенія въ движеніе стихійныхъ силъ и т. п.; къ третьей группѣ относятся посягательства на частно-гражданскіе интересы, независимо отъ того, будетъ ли потерпѣвшимъ частное лицо, юридическое и даже государство (казна) въ качествѣ субъекта имущественныхъ правъ“.

направляющіяся противъ отношеній частно - гражданской сферы, независимо отъ того, было ли представителемъ этихъ отношеній отдѣльное лицо или союзъ лицъ; такъ, напр., сюда входятъ посягательства противу имущественныхъ благъ, принадлежавшихъ какъ лицамъ физическимъ, такъ и юридическимъ, и даже государству въ качествѣ субъекта правъ имущественныхъ (казна)“.

Н. А. Неклюдовъ <sup>1)</sup> находитъ, что всѣ уголовныя правонарушенія, предусмотрѣнныя русскимъ уголовнымъ законодательствомъ, могутъ быть сведены въ четыре группы.

„I. Преступленія Государственныя въ обширномъ смыслѣ. Сюда относятся дѣйствія, направленные противу власти верховной, противъ отношеній власти къ подданнымъ и подданныхъ къ власти, а также преступленія религиозныя.

II. Преступленія Общественныя, которыя являются въ двухъ видахъ: 1) общепасныя, какъ напр. поджогъ, порча желѣзной дороги и пр. и 2) сокрытіе истины, существенной для всего общества, какъ напр. подлогъ, поддѣлка, лжесвидѣтельство и т. п.

III. Преступленія Семейственныя, главнымъ образомъ: а) противъ семейной власти, б) противъ брака и в) противъ законовъ о состояніяхъ и

IV. Преступленія противъ правъ отдѣльныхъ лицъ, какъ физическихъ, такъ и юридическихъ, заключающіяся въ преступленіяхъ противъ личности и имущества.“

„Если мы . . . представимъ себѣ, говорить А. Бернеръ <sup>2)</sup>, всю область этического въ ея различныхъ сферахъ, заключающихъ въ себѣ предметы преступленій, то мы различимъ тотчасъ же: сферу отдѣльныхъ лицъ, семейства, общества, государства и церкви. Съ правонарушеніями, направленными противу семейства, связана преступная половая безнравственность; а къ сферѣ преступленій церковныхъ примыкаютъ самымъ тѣснымъ образомъ преступныя дѣйствія противу религіи“. Согласно этому взгляду, А. Бернеръ дѣлилъ уго-

1) Руководство къ особенной части русскаго уголовного права. Издано по лекціямъ, читаннымъ . . . Н. А. Неклюдовымъ. Издатель капитанъ К. Л. Харченко. С.-Петербургъ. 1887. с. 2.

2) Учебникъ уголовного права. Части общая и особенная. А. Ф. Бернера. Переводъ Н. Неклюдова. Т. II. Особенная часть. С.-Петербургъ. 1867. с. 4.

ловныя правонарушенія на пять группъ. Первую группу составляли „преступленія противу правъ отдѣльныхъ лицъ“, вторую — „преступленія противу половой правственности и семейства“, третью — „преступленія противу общества“, четвертую — „преступленія противу государства“ и пятую „преступленія противу религіи и церкви“. Впослѣдствіи же онъ<sup>1)</sup> сильно отступилъ отъ этого дѣленія.

Какъ эти, такъ и другія классификаціи уголовныхъ правонарушеній, предложенныя учеными, болѣе или менѣе не удовлетворительны. Оставляя въ сторонѣ недостатки, свойственные той или другой изъ этихъ классификацій въ отдѣльности, я долженъ отмѣтить, что всѣ онѣ имѣютъ и одинъ общій, очень важный недостатокъ. Онъ состоитъ въ томъ, что каждая изъ нихъ дѣлитъ уголовныя правонарушенія на группы по такому разграничительному признаку, который оказывается въ дѣйствительности несостоятельнымъ потому, что онъ страдаетъ неясностью и неопредѣленностью содержанія, или потому, что онъ не затрагиваетъ самого состава уголовныхъ правонарушеній, или потому, что, затрагивая составъ уголовныхъ правонарушеній, характеризуетъ не наиболѣе важныя, а только менѣе важныя черты, какъ напр., разница между обладателями страдающихъ благъ.

По моему мнѣнію, подраздѣленіе уголовныхъ правонарушеній на группы должно быть произведено лишь по такому признаку, который отличается ясностью и опредѣленностью содержанія, затрагиваетъ самый составъ уголовныхъ правонарушеній и характеризуетъ его существенную черту, имѣющую наибольшее число рѣзкихъ различій. Этимъ условіямъ удовлетворяетъ только одинъ признакъ, а именно — разница между уголовными правонарушеніями по ихъ объектамъ въ правильномъ смыслѣ этого понятія т. е. разница по тѣмъ чловѣческимъ благамъ, на которыя направлены эти правонарушенія, вопреки уголовно-правовой охранѣ этихъ благъ со стороны государства. А потому, только этотъ признакъ и долженъ служить разграничительнымъ признакомъ при подраздѣленіи уголовныхъ правонарушеній на группы.

Раздѣляя уголовныя правонарушенія на группы по

---

1) A. Berner — Lehrbuch des Deutschen Strafrechtes. 18 Auflage. Leipzig. 1898. S. 348—349.

объекту преступления въ правильномъ смыслѣ этого понятія, необходимо соблюдать четыре правила.

1. Если одно уголовное правонарушение направлено на одно человѣческое благо, пользующееся уголовно-правовой охраной со стороны государства, напр., на честь, а другое уголовное правонарушение — на другое благо, напр., на имущество; въ такомъ случаѣ первое уголовное правонарушение отойдетъ въ одну группу, напр., въ группу преступлений и проступковъ противъ чести, а второе — въ другую, напр., въ группу преступлений и проступковъ противъ имущества.

2. Если уголовное правонарушение является сложнымъ и состоитъ изъ сочетанія нѣсколькихъ посягательствъ, которыя направлены на нѣсколько юридически охраняемыхъ благъ различнаго разряда и при томъ направлены такъ, что посягательство на одно благо служитъ средствомъ къ посягательству на другое благо; въ такомъ случаѣ это сложное уголовное правонарушение классифицируется по тому благу, къ пораженію котораго направлена вся цѣпь этихъ посягательствъ. На этомъ основаніи, напр., оскорбленіе ударомъ зачисляется въ группу преступлений и проступковъ противъ чести, а не въ группу преступлений и проступковъ противъ тѣлесной невредимости. Точно также разбой зачисляется не въ группу преступлений и проступковъ противъ жизни и не въ группу преступлений и проступковъ противъ тѣлесной невредимости, а въ группу преступлений и проступковъ противъ имущества.

3. Если уголовное правонарушение содержитъ въ себѣ нѣсколько посягательствъ на нѣсколько благъ различнаго разряда, пользующихся уголовно-правовой охраной, но одно изъ этихъ благъ страдаетъ при всѣхъ преступленіяхъ или проступкахъ этой категоріи, а другія блага страдаютъ не при всѣхъ, а только при нѣкоторыхъ изъ этихъ преступлений и проступковъ; въ такомъ случаѣ это уголовное правонарушение классифицируется по постоянно страдающему благу. Такъ, напр., изнасилованіе зачисляется въ группу преступлений и проступковъ противъ половой неприкосновенности, а не въ группу преступлений и проступковъ противъ чести.

4. Если уголовное правонарушение постоянно содержитъ въ себѣ посягательство однимъ поступкомъ на нѣсколько юридически охраняемыхъ благъ различнаго разряда; въ такомъ

случаѣ это уголовное правонарушеніе классифицируется по тому благу, которое сильнѣе и яснѣе всѣхъ прочихъ характеризуетъ особенность этого уголовного правонарушенія сравнительно съ другими преступлениями и проступками. На этомъ основаніи, напр., прелюбодѣяніе относится въ группу преступленій и проступковъ противъ половой неприкосновенности, а не въ группу преступленій и проступковъ противъ нравственности.

При подраздѣленіи уголовныхъ правонарушеній на группы по различію объектовъ преступления, уголовныя правонарушения раздѣлятся не на нѣсколько, а на много группъ. Напр., преступления и проступки противъ безопасности государства отойдутъ въ одну группу, противъ неприкосновенности законнаго авторитета правительственной или судебной власти — въ другую, противъ доброкачественности исполненія государственной или общественной службы — въ третью, противъ доброкачественности денежныхъ знаковъ — въ четвертую, противъ неприкосновенности вѣры или религіи человѣка — въ пятую, противъ неприкосновенности юридическаго состоянія личности — въ шестую, противъ жизни — въ седьмую, противъ тѣлесной невредимости — въ восьмую, противъ половой неприкосновенности — въ девятую, противъ свободы — въ десятую, противъ чести — въ одиннадцатую, противъ имущества — въ двѣнадцатую и т. д. Эта многочисленность группъ не только не противорѣчитъ, но, напротивъ, вполне соответствуетъ интересамъ наиболѣе правильнаго размѣщенія уголовныхъ правонарушеній въ стройномъ, систематическомъ порядкѣ, такъ какъ она вытекаетъ изъ дѣйствительной, глубокой разницы между уголовными правонарушениями. Классификація должна соответствовать дѣйствительности. Гдѣ много глубокихъ различій между классифицируемыми явлениями, тамъ необходимо должна быть и многочленная классификація.

Вслѣдъ за подраздѣленіемъ уголовныхъ правонарушеній на группы должно идти подраздѣленіе уголовныхъ правонарушеній одной и той же группы на различные роды, а потомъ — подраздѣленіе уголовныхъ правонарушеній одного и того же рода на различные виды, насколько это соответствуетъ дѣйствительнымъ, важнымъ различіямъ, существующимъ въ самомъ составѣ классифицируемыхъ уголовныхъ правонарушеній. Заниматься изученіемъ этого дальнѣйшаго

развитія научной классификаціи уголовныхъ правонарушеній намъ нѣтъ въ настоящее время никакой надобности.

Обращаясь къ законодательнымъ классификаціямъ уголовныхъ правонарушеній; мы должны отмѣтить, что всѣ онѣ страдаютъ нѣкоторой непослѣдовательностью, нѣкоторой нестройностью. Уголовное уложеніе, уставъ или кодексъ cadaго культурнаго государства, какъ напр., русское „уложеніе о наказаніяхъ уголовныхъ и исправительныхъ“, русскій „уставъ о наказаніяхъ, налагаемыхъ мировыми судьями“, французское уголовное уложеніе<sup>1)</sup>, германское<sup>2)</sup>, голландское или нидерландское<sup>3)</sup>, итальянское<sup>4)</sup>, нью-іоркское<sup>5)</sup>, предусматриваетъ множество уголовныхъ правонарушеній, а, предусматривая ихъ, излагаетъ ихъ въ нѣкоторой системѣ, классифицируя ихъ по различнымъ признакамъ, но большею частью — по объекту преступленія. Классификація уголовныхъ правонарушеній, принятая уголовнымъ уложеніемъ или кодексомъ одного культурнаго народа, обыкновенно имѣетъ свои особенности сравнительно съ классификаціей, проведенной уголовнымъ законодательствомъ другого народа.

#### § 4. Изученіе особенной части уголовного права.

Хотя классификація уголовныхъ правонарушеній по объекту преступленія вполнѣ правильна и лучше всѣхъ прочихъ; тѣмъ не менѣе мы не можемъ слѣдовать ей, при изученіи особенной части какого бы то ни было современнаго намъ, культурнаго, уголовного права, напр., русскаго, французскаго, германскаго, итальянскаго, нью-іоркскаго. Основанія состоятъ въ слѣдующемъ.

1. Каждое современное намъ, культурное, уголовное законодательство держится классификаціи по объекту пре-

1) Code pénal. Les codes français collationnés ... par L. Tripier et H. Monnier. Paris. 1894.

2) Strafgesetzbuch für das Deutsche Reich. Guttentag'sche Sammlung. Berlin. 1897.

3) Нидерландское уложеніе отъ 3 марта 1881 г. Переведено ... В. Р. Лицкимъ съ нѣмецкаго перевода. С.-Петербургъ. 1882.

4) Codice penale. Quarta edizione ... sotto la direzione dell' Avv. Pietro Cogliolo prof. Firenze. 1897.

5) The penal code of the state of New-York. As amended, at the close of the one hundred and twenty first session of the legislature 1898. Annotated by John T. Cook. Albany. 1898.

ступленія не вполнѣ, но только въ болѣе или менѣе сильной степени, допуская при этомъ и важныя отступленія.

2. Различныя культурныя, уголовныя законодательства, имѣя въ виду одно и то же посягательство, способное поразить нѣсколько различныхъ благъ, иногда неодинаково опредѣляютъ, на какое благо оно направлено. Отсюда и выходитъ, что въ одномъ законодательствѣ это преступленіе зачисляется въ одну группу уголовныхъ правонарушеній, а въ другомъ — въ другую.

3. При изученіи особенной части уголовного законодательства, необходимо стремиться къ болѣе правильному пониманію мысли и воли законодателя, а въ обезпеченіе наибольшей правильности пониманія лучше изучать эту часть по системѣ, принятой самимъ законодателемъ. Само собою разумѣется, что этимъ нисколько не запрещается сводить въ одно цѣлое дѣйствующія законодательныя постановленія одного и того же государства объ одной и той же группѣ, или родѣ, или видѣ уголовныхъ правонарушеній, разбросанныя по разнымъ частямъ законодательства. Сопоставленіе этихъ узаконеній и опредѣленіе ихъ совокупнаго смысла способствуетъ только разъясненію мысли и воли законодателя.

Въ виду приведенныхъ соображеній обнаруживается, что, при изученіи особенной части уголовного права, учрежденнаго какимъ бы то ни было культурнымъ государствомъ нашего времени, нужно вообще держаться той ея системы, которая принята законодателемъ этого государства.

Этимъ правиломъ мы будемъ руководствоваться и при изученіи особенной части русскаго уголовного права.

## **§ 5. Источники особенной части русскаго уголовного права, ихъ толкованіе и ихъ пополненіе по аналогіи уголовными судами.**

Уголовное право Россійской Имперіи точно также, какъ и уголовное право всякаго другого болѣе или менѣе обширнаго, культурнаго государства, раздѣляется на общее и особенное.

Общимъ уголовнымъ правомъ Россійской Имперіи является то, которое, за нѣкоторыми исключеніями, дѣйствуетъ на всей территоріи Россійской Имперіи и, за нѣкоторыми исключеніями, примѣняется здѣсь къ лицамъ всѣхъ званій. Особеннымъ же уголовнымъ правомъ въ Россійской Имперіи

является то, которое имѣетъ силу только въ кругу исключеній и распространяетъ свое дѣйствіе только на какую нибудь часть Россійской Имперіи, или только на лица особаго званія, или только на уголовныя правонарушенія особой категоріи, или, наконецъ, дѣйствуетъ при сочетаніи нѣсколькихъ изъ этихъ условій.

Такъ, напр., въ Великомъ Княжествѣ Финляндскомъ, составляющемъ особую часть Россійской Имперіи, дѣйствуетъ особенное уголовное право, установленное уголовнымъ уложеніемъ Великаго Княжества Финляндскаго 1889—1894 года и послѣдующими узаконеніями. Финляндское уголовное уложеніе удостоилось Высочайшаго утвержденія со стороны Государя Императора Александра III 19 декабря 1889 года, а потомъ еще до вступленія въ дѣйствіе подверглось измѣненіямъ, Высочайше утвержденнымъ 2 апрѣля 1894 года (Уголовное уложеніе В. К. Финляндскаго и относящіяся къ нему узаконенія. С.-Петербургъ 1900 г. Манифестъ 2 апрѣля 1894 г.).

Точно также, напр., лица военнаго знанія сухопутной арміи въ Россійской Имперіи подчиняются въ нѣкоторыхъ отношеніяхъ дѣйствію особеннаго уголовного права, а именно — военно-уголовнаго, установленнаго воинскимъ уставомъ о наказаніяхъ, удостоившимся Высочайшаго утвержденія 27 марта 1875 года, и послѣдующими узаконеніями.

Дѣйствующее общее уголовное право Россійской Имперіи имѣетъ своимъ источникомъ законъ. Оно установлено двумя законодательнымн сборниками съ относящимися къ нимъ послѣдующими узаконеніями: 1) уложеніемъ о наказаніяхъ уголовныхъ и исправительныхъ, по изданію 1885 года, съ соответствующими дальнѣйшими узаконеніями, и 2) уставомъ о наказаніяхъ, налагаемыхъ мировыми судьями, по изданію 1885 года, съ соответствующими позднѣйшими узаконеніями.

Законъ не только служитъ источникомъ дѣйствующаго общаго уголовного права Россійской Имперіи, но является и единственнымъ источникомъ этого права. Здѣсь нѣтъ мѣста обычаю. Это ясно и несомнѣнно указано самимъ законодателемъ какъ въ 1-й статьѣ уложенія о наказаніяхъ, такъ и въ постановленіяхъ о толкованіи и аналогическомъ пополненіи законовъ уголовными судами при рѣшеніи уголовныхъ дѣлъ, а также о силѣ, присвоенной закономъ законному толкованію и законному, аналогическому пополненію законовъ.

„Преступленіемъ или проступкомъ, говоритъ 1-я статья уложенія, признается какъ самое противозаконное дѣяніе, такъ и неисполненіе того, что подь страхомъ наказанія закономъ предписано“.

Толкованіемъ закона называется разъясненіе смысла закона. Цѣль толкованія состоитъ въ томъ, чтобы раскрыть мысль и волю законодателя, выраженную въ законѣ. Толкованіе закона имѣетъ мѣсто тогда, когда существуетъ законъ, предусматривающій изслѣдуемые частные случаи, но необходимо разъяснить лишь смыслъ этого закона для примѣненія къ даннымъ случаямъ.

Толкованіе закона бываетъ разныхъ родовъ и видовъ и, между прочимъ, — грамматическое и логическое. При грамматическомъ толкованіи, смыслъ закона опредѣляется по грамматическому и синтаксическому разбору текста этого закона. При логическомъ же, смыслъ закона выводится логически изъ сопоставленія данныхъ, заключающихся въ текстѣ толкуемаго закона, съ другими данными, вѣскими съ точки зрѣнія логики и допустимыми съ точки зрѣнія дѣйствующихъ узаконеній о толкованіи.

Если судъ разъясняетъ смыслъ закона для примѣненія этого закона къ разбираемому дѣлу; въ такомъ случаѣ толкованіе закона называется судебнымъ.

Русскій законодатель самъ опредѣляетъ, какія правила должны соблюдать общіе уголовные суды Россійской Имперіи, при толкованіи законовъ. Эти правила указаны уставомъ уголовного судопроизводства (Сводъ законовъ Рос. Имперіи. Т. XVI. Ч. I. Судебные уставы Императора Александра II. Изданіе 1892 года. IV. Уставъ уголовного судопроизводства. ст. 12; 13; 91б<sup>2</sup>; 91б<sup>3</sup> и 930).

Смыслъ этихъ правилъ состоитъ въ слѣдующемъ.

1. Каждый уголовный судъ, за исключеніемъ случая, указаннаго въ самомъ законѣ (Уст. уг. суд. 930), обязанъ толковать всѣ тѣ законы, которые онъ управомоченъ и находитъ нужнымъ примѣнить къ разбираемому имъ подсудному дѣлу (Уст. уг. суд. 13). „Воспрещается останавливать рѣшеніе дѣла подь предлогомъ неполноты, неясности или противорѣчій законовъ. За нарушеніе сего правила, говоритъ 13-я статья уст. уг. суд., виновные подвергаются отвѣтственности какъ за противозаконное бездѣйствіе власти (Улож. Наказ., ст. 341—343)“.

2. Приступая къ толкованію закона, судъ обязанъ прежде всего обратиться къ грамматическому толкованію. „Всѣ судебныя установленія, гласить 12-я статья уст. уг. суд., обязаны рѣшать дѣла по точному разуму существующихъ законовъ“.

3. Встрѣтись съ какимъ нибудь изъ обстоятельствъ, перечисленныхъ законодателемъ, логически исключаящихъ возможность удовольствоваться грамматическимъ толкованіемъ закона, судъ обязанъ перейти къ логическому толкованію, указанному самимъ законодателемъ. Это логическое толкованіе называется толкованіемъ по общему смыслу законовъ. Оно выводится не иначе, какъ изъ логическаго сопоставленія данныхъ, заключающихся въ истолковываемомъ текстѣ закона, съ данными, почерпнутыми изъ другихъ частей дѣйствующаго русскаго законодательства. Три обстоятельства обязываютъ по закону уголовный судъ перейти отъ грамматическаго толкованія къ законному логическому. Это — неполнота закона, неясность и противорѣчіе. „Всѣ судебныя установленія, постановляетъ 13-я статья уст. уг. суд., обязаны рѣшать дѣла по точному разуму существующихъ законовъ, а въ случаѣ неполноты, неясности или противорѣчія законовъ, коими судимое дѣяніе воспрещается подъ страхомъ наказанія, должны основывать рѣшеніе на общемъ смыслѣ законовъ“.

Если Уголовный Кассационный Департаментъ Правительствующаго Сената или Отдѣленіе Департамента кассировали т. е. отмѣнили приговоръ, постановленный уголовнымъ судомъ по уголовному дѣлу, и въ своемъ кассационномъ рѣшеніи сдѣлали разъясненіе закона; то судъ, въ который обращено дѣло для новаго разбирательства и рѣшенія, обязанъ принять и примѣнить толкованіе закона, сдѣланное по этому дѣлу Сенатомъ (Уст. уг. суд. 91б<sup>2</sup>; 91б<sup>3</sup> и 930). „Судъ, въ который обращено дѣло для новаго рѣшенія, говоритъ 930-я статья уст. уг. суд., обязанъ, въ изъясненіи точнаго разума закона, подчиниться сужденіямъ Правительствующаго Сената“.

Что касается пополненія закона судомъ съ помощью аналогіи, то слѣдуетъ замѣтить вообще, что оно имѣетъ мѣсто тогда, когда нѣтъ закона, который предусматривалъ бы разбираемый частный случай, и судъ примѣняетъ къ этому случаю существующій законъ, предусматривающій другіе сходные, аналогичные случаи.

Относительно пополненія уголовныхъ законовъ съ по-

мощью аналогіи судами русское законодательство дѣлаеть нѣсколько весьма важныхъ постановлений.

1. Уложение о наказаніяхъ (90) запрещаетъ суду устанавливать съ помощью аналогіи такія наказанія, которыя не учреждены закономъ. Благодаря этому постановленію, и въ нашемъ общемъ уголовномъ правѣ дѣйствуетъ разумное общее правило: *nulla poena sine lege* (не должно быть никакого наказанія, кромѣ узаконеннаго).

2. Уложение о наказаніяхъ (151) позволяетъ суду назначать по аналогіи одно изъ узаконенныхъ наказаній, если за предусмотрѣнное закономъ преступное дѣяніе (1 и 151) не опредѣлено прямо самомъ закономъ никакого наказанія.

3. Уставъ уголовного судопроизводства (12 и 771), безъ всякихъ исключеній, запрещаетъ судамъ пополнять съ помощью аналогіи разрядъ уголовныхъ правонарушеній. Судъ не имѣетъ права пустить въ ходъ аналогію и съ ея помощью признать преступнымъ такое дѣяніе, которое не признано преступнымъ со стороны самого закона. Напротивъ, согласно уставу уголовного судопроизводства (771), судъ обязанъ постановить оправдательный приговоръ обвиняемому, какъ только оказывается, что это лицо обвиняется въ такомъ дѣяніи, которое „признается . . . не воспрещеннымъ законами подъ страхомъ наказанія“. Благодаря этимъ постановленіямъ, и въ нашемъ общемъ уголовномъ правѣ твердо установлено самимъ закономъ разумное общее правило: *nullum crimen sine lege* (преступно только то, что законъ призналъ преступленіемъ).

Наши уголовные суды обыкновенно соблюдаютъ это правило; но иногда и здѣсь бываютъ нарушенія. Ихъ позволяетъ иногда себѣ даже нашъ высшій уголовный судъ, предназначенный самимъ закономъ служить высшимъ блюстителемъ закона, нашъ Уголовный Кассационный Департаментъ Правительствующаго Сената. Напр., шантажъ не считается преступленіемъ по нашимъ уголовнымъ законамъ; а между тѣмъ наши уголовные суды подъ предводительствомъ Уголовнаго Кассационнаго Департамента, находя нѣкоторое сходство между шантажемъ и мошенничествомъ, распространяли на шантажъ уголовные законы о мошенничествѣ и, такимъ образомъ, съ помощью противозаконной аналогіи возводили шантажъ въ число уголовныхъ правонарушеній и облагали наказаніемъ, узаконеннымъ за мошенничество (Кас.

рѣш. Уг. Кас. Деп. Прав. Сената 1871 г. за №№ 91 и 712.)<sup>1)</sup> Въ послѣднее же время Уголовный Кассационный Департаментъ, съ помощью аналогіи, сталъ подводить шантажъ подъ преступное принужденіе къ выдачѣ обязательствъ (К. р. 1897 г. № 14), что въ свою очередь не правильно<sup>2)</sup>.

Что касается законной силы состоявшагося законнаго судебного толкованія или аналогическаго пополненія закона, то эта сила и ея предѣлы твердо и ясно установлены русскимъ законодательствомъ.

68-я статья основныхъ государственныхъ законовъ Россійской Имперіи (Сводъ законовъ Рос. Имперіи. Т. I. Ч. I. Изданіе 1892 г.) говоритъ: „Окончательное судебное рѣшеніе частнаго дѣла имѣетъ силу закона для того дѣла, по коему оно состоялось“; а 69-я статья добавляетъ: „Судебныя рѣшенія дѣлъ частныхъ хотя могутъ быть приводимы въ поясненіе въ докладахъ, но не могутъ быть признаваемы закономъ общимъ, для всѣхъ обязательнымъ, ниже служить основаніемъ окончательныхъ рѣшеній по дѣламъ подобнымъ“.

12-я статья устава уголовного судопроизводства обязываетъ суды рѣшать дѣла „по точному разуму существующихъ законовъ, а въ случаѣ неполноты, неясности или противорѣчія законовъ, . . . основывать рѣшеніе на общемъ смыслѣ законовъ“.

930-я статья того-же устава постановляетъ, что „судъ, въ который обращено дѣло для новаго рѣшенія, обязанъ, въ

1) Противозаконность этого образа дѣйствій относительно шантажа основательно и энергично указана Н. А. Неклюдовымъ и отмѣчена И. Я. Фойницкимъ. Н. А. Неклюдовъ — Руководство къ особенной части русскаго уголовного права. Т. II. С.-Петербургъ. 1876. стр. 257—267. Н. А. Неклюдовъ — Руководство особ. части рус. уг. права. Изданіе К. Л. Харченко. с. 671—673. Фойницкій — Курсъ уг. права. с. 227—228 и 229.

2) Фойницкій — Курсъ уг. права. с. 229. Говоря о преступномъ принужденіи ко вступленію въ обязательство, уложеніе (ст. 1686) имѣетъ въ виду принужденіе физической силой или угрозой насильственныхъ дѣйствій, тѣлесныхъ поврежденій, лишенія свободы, лишенія жизни (ул. 1545; 1546 и 1687), а шантажистъ добивается полученія имущественной выгоды посредствомъ угрозы оглашеніемъ дѣйствительныхъ или вымышленныхъ позорящихъ обстоятельствъ или преступныхъ дѣяній.

изясненіи точнаго разума закона, подчиниться сужденіямъ Правительствующаго Сената“.

Наконецъ, 933-я статья того же устава постановляетъ, что „всѣ рѣшенія и опредѣленія Кассационнаго Департамента, которыми разясняется точный смыслъ законовъ, публикуются во всеобщее свѣдѣніе для руководства къ единообразному истолкованію и примѣненію оныхъ“.

Изъ сопоставленія этихъ постановленій нашего законодательства ясно и несомнѣнно, съ логической необходимостью, вытекають слѣдующіе выводы. Какъ законное толкованіе, такъ и законное пополненіе закона съ помощью аналогіи, сдѣланное уголовнымъ судомъ при рѣшеніи уголовного дѣла, имѣють, при наличности законныхъ условій, силу закона, но только относительно того дѣла, по которому состоялись. Толкованіе же и аналогическое пополненіе закона, сдѣланное судомъ относительно одного дѣла, не имѣетъ никакой силы закона по отношенію къ другому дѣлу, хотя бы послѣднее было того же самаго рода и вида и подлежало бы рѣшенію на основаніи того же самаго закона, какъ и первое. Судебное толкованіе или судебное аналогическое пополненіе закона, состоявшееся по одному дѣлу, можетъ быть примѣнено къ другому дѣлу только въ томъ случаѣ, когда судъ, повинувся логикѣ и закону, найдетъ, что и въ новомъ дѣлѣ слѣдуетъ истолковать или пополнить законъ точно также, какъ и въ прежнемъ. Для содѣйствія же единству въ толкованіи и аналогическомъ пополненіи законовъ уголовными судами, при рѣшеніи уголовныхъ дѣлъ, всѣ рѣшенія и опредѣленія Уголовнаго Кассационнаго Департамента, разясняющія точный смыслъ законовъ, публикуются во всеобщее свѣдѣніе, но не въ видѣ указаній, подлежащихъ обязательному примѣненію наравнѣ съ законами и даже преимущественно передъ противорѣчащими имъ законами, а лишь въ видѣ примѣровъ, предлагающихъ на обсужденіе уголовнымъ судамъ возможный, но не вынуждаемый выходъ изъ затрудненій, встрѣтившихся, при рѣшеніи дѣлъ. Судъ слѣдуетъ примѣру, поданному опубликованнымъ кассационнымъ рѣшеніемъ или опредѣленіемъ Уголовнаго Кассационнаго Департамента, только въ томъ случаѣ, когда, повинувся логикѣ и закону, находитъ, что и въ разбираемомъ новомъ уголовномъ дѣлѣ нужно истолковать или пополнить законъ, точно также, какъ это сдѣлано въ этомъ кассационномъ рѣшеніи или опредѣленіи.

Не такъ смотритъ на силу своихъ кассационныхъ рѣшеній Уголовный Кассационный Департаментъ Правительствующаго Сената. Ссылаясь на 933-ю статью устава уголовного судопроизводства, Уголовный Кассационный Департаментъ утверждаетъ, что его рѣшенія и опредѣленія, разъясняющія точный смыслъ закона, имѣютъ юридически обязательную силу не только относительно тѣхъ дѣлъ, по которымъ состоялись, но и относительно всѣхъ прочихъ дѣлъ того же рода. Словомъ, Уголовный Кассационный Департаментъ утверждаетъ, что его рѣшенія и опредѣленія, разъясняющія точный смыслъ законовъ, имѣютъ обязательную силу закона. Эта претензія отличалась сначала даже острымъ характеромъ. Уголовный Кассационный Департаментъ безпошадно подвергалъ дисциплинарнымъ взысканіямъ тѣхъ судей, которые въ своихъ приговорахъ не признавали за его рѣшеніями и опредѣленіями никакой общей обязательной силы закона. Только въ послѣднее время Уголовный Кассационный Департаментъ сталъ смягчаться и все рѣже и рѣже поддерживать вѣскость своей претензіи дисциплинарными наказаніями.

Эта претензія Уголовнаго Кассационнаго Департамента Правительствующаго Сената — совершенно противозаконна. Незаконность ея вполне доказана многими писателями и учеными<sup>1)</sup>. Главныя доказательства состоятъ въ слѣдующемъ.

1. Претензія Уголовнаго Кассационнаго Департамента не имѣетъ оправданія въ прямыхъ и ясныхъ выраженіяхъ закона, а опирается на натянутое объясненіе словъ 933-й статьи устава уголовного судопроизводства. Выраженіе этой статьи — „для руководства къ единообразному истолкованію и прирѣшенію“ законовъ — относится прямо и непосредственно

---

1) Напр., Н. А. Неклюдовымъ (Руководство для Мирowychъ Судей. 2 изд. С.-Петербургъ. 1872. Т. I. с. 718—719.), А. Д. Градовскимъ (О судебномъ толкованіи законовъ по русскому праву. Журналъ гражданскаго и уголовного права. С.-Петербургъ. 1874. Книжка I. с. 36—62.), И. Я. Фойницкимъ (Курсъ уголовного судопроизводства. С.-Петербургъ. 1896. Изд. 2. Т. I. с. 181—186.), Н. С. Таганцевымъ (Лекціи по русскому уголовному праву. С.-Петербургъ. 1887. Часть общая. Вып. I. с. 368—371), Д. Г. Гальбергомъ (Русское уголовное судопроизводство. Кіевъ. 1889. Т. I. с. 129—130.), В. К. Случевскимъ (Учебникъ русскаго уголовного процесса. С.-Петербургъ. 1895. Изд. 2. с. 91 и прим. 1 на с. 91 и 92.).

къ самимъ кассационнымъ рѣшеніямъ и опредѣленіямъ Уголовнаго Кассационнаго Департамента, а не къ уголовнымъ судамъ, подвѣдомственнымъ этому Департаменту, и при естественномъ толкованіи по ближайшему смыслу, безъ натяжекъ, означаетъ, что рѣшенія и опредѣленія этого Департамента, разъясняющія точный смыслъ законовъ, публикуются во всеобщее свѣдѣніе для содѣйствія единообразному истолкованію и примѣненію законовъ. Если бы законодатель дѣйствительно желалъ придать кассационнымъ рѣшеніямъ и опредѣленіямъ Уголовнаго Кассационнаго Департамента общую обязательную силу, свойственную закону; то, несомнѣнно, сьумѣлъ бы это сдѣлать прямо и просто, не прибѣгая къ выраженіямъ, не имѣющимъ такого значенія.

2. Претензія Уголовнаго Кассационнаго Департамента противорѣчитъ прямому смыслу 12-й статьи устава уголовного судопроизводства. Эта статья прямо требуетъ, чтобы судъ рѣшалъ дѣла на основаніи „законовъ“, а рѣшенія и опредѣленія Уголовнаго Кассационнаго Департамента не составляютъ закона.

3. Претензія Уголовнаго Кассационнаго Департамента противорѣчитъ прямому и ясному смыслу 68-й и 69-й статьи основныхъ государственныхъ законовъ Россійской Имперіи.

Слѣдуетъ замѣтить, что Высочайше утвержденное мнѣніе Государственнаго Совѣта (8 мая) 1890 года, въ виду этихъ двухъ статей рѣшительно отвергло общеобязательную силу одного изъ указовъ Перваго Департамента Правительствующаго Сената. „Что же касается ссылки просителя, говоритъ это мнѣніе (Собраніе узаконеній и распоряженій Правительства. 4 сент. 1890 г. № 89 ст. 896.), на указъ Сената по однородному дѣлу, состоявшійся въ смыслѣ противоположномъ вышеизъясненному, то указъ этотъ, въ виду ст. 68 и 69 т. I. ч. I зак. осн., не имѣетъ общеобязательной силы“.

Нечего и говорить, что претензія Уголовнаго Кассационнаго Департамента Правительствующаго Сената вполне противорѣчитъ разумному общему принципу отдѣленія судебной функціи отъ законодательной, систематически принуждаетъ уголовные суды къ повторенію ошибокъ въ толкованіи и аналогическомъ пополненіи законовъ и крайне затрудняетъ отправленіе уголовного правосудія, благодаря множеству противорѣчій въ кассационныхъ рѣшеніяхъ и опредѣленіяхъ этого Департамента.

Подводя общій итогъ нашему изслѣдованію постановленій дѣйствующаго русскаго законодательства относительно общаго понятія о преступленіи и проступкѣ, относительно толкованія и аналогическаго пополненія общихъ уголовныхъ законовъ уголовными судами при рѣшеніи уголовныхъ дѣлъ, а также относительно силы, присвоенной закономъ законному толкованію и законному аналогическому пополненію законовъ, мы приходимъ къ выводу, что законъ не только служитъ источникомъ дѣйствующаго общаго уголовного права Россійской Имперіи, но является и единственнымъ источникомъ этого права.

Единовластное господство закона въ уголовномъ правѣ культурнаго государства вполне соотвѣтствуетъ интересамъ наибольшаго народнаго благосостоянія. Народное благосостояніе въ культурномъ государствѣ т. е. благосостояніе всего культурнаго народа, какъ одного цѣлаго, воплощающагося въ государствѣ, много выигрываетъ отъ того, что законъ является единственнымъ источникомъ уголовного права.

Въ самомъ дѣлѣ, законодатель культурнаго государства больше всѣхъ имѣетъ возможность сообразовать содержаніе своихъ уголовно-правовыхъ правилъ съ разносторонней массой потребностей и условій жизни своего народа. Соотвѣтствіе же дѣйствующаго уголовного права современнымъ ему потребностямъ и условіямъ жизни того народа, среди котораго оно дѣйствуетъ, составляетъ самое важное изъ желательныхъ достоинствъ уголовного права. Выясненіемъ условій этого соотвѣтствія занимается одна изъ составныхъ частей науки уголовного права, извѣстная подъ именемъ уголовной политики. Уголовной политикой называется систематическое ученіе о томъ, какимъ образомъ нужно строить уголовное право, чтобы сдѣлать его цѣлесообразнымъ средствомъ борьбы противъ преступленій и преступниковъ и при томъ сообразнымъ съ современными ему потребностями и условіями народной жизни.

Законодатель культурнаго государства больше всѣхъ имѣетъ возможность изложить содержаніе своихъ уголовно-правовыхъ правилъ съ надлежащею полнотой, точностью и ясностью.

Законъ гораздо доступнѣе изученію, чѣмъ обычай.

Наконецъ, господство права въ народной жизни,

безопасность государства отъ внутреннихъ враговъ и безопасность отдѣльныхъ лицъ отъ притѣсненій со стороны чиновъ административнаго вѣдомства и чиновъ судебнаго вѣдомства могутъ быть наиболѣе обезпечены только при полномъ единовластномъ господствѣ закона въ области уголовного права.

## § 6. Особенная часть русскаго уголовного права и ея системы.

Особенная часть дѣйствующаго русскаго общаго уголовного права установлена двумя законодательными сборниками съ относящимися къ нимъ послѣдующими узаконеніями: 1) уложеніемъ о наказаніяхъ уголовныхъ и исправительныхъ, по изданію 1885 года, съ соотвѣтствующими дальнѣйшими узаконеніями, и 2) уставомъ о наказаніяхъ, налагаемыхъ мировыми судьями, по изданію 1885 года, съ соотвѣтствующими позднѣйшими узаконеніями.

Особенная часть уложенія о наказаніяхъ изложена по одной системѣ, а особенная часть устава о наказаніяхъ — по другой. Между этими системами существуетъ значительная разница.

Уложеніе о наказаніяхъ раздѣляется на 12 раздѣловъ I-й раздѣлъ посвященъ общей части, а остальные 11 особенной. Такъ, II-й раздѣлъ говоритъ „о преступленіяхъ противъ вѣры и нарушеніи ограждающихъ оную постановленій“ (ст. 176—240); III-й — „о преступленіяхъ государственныхъ“ (241—261); IV-й — „о преступленіяхъ и проступкахъ противъ порядка управленія“ (262—328); V-й — „о преступленіяхъ и проступкахъ по службѣ государственной и общественной“ (329—505); VI-й — „о преступленіяхъ и проступкахъ противъ постановленій о повинностяхъ государственныхъ и земскихъ“ (506—547); VII-й — „о преступленіяхъ и проступкахъ противъ имущества и доходовъ казны“ (548—830<sup>2</sup>); VIII-й — „о преступленіяхъ и проступкахъ противъ общественнаго благоустройства и благочинія“ (831—1404<sup>3</sup>); IX-й — „о преступленіяхъ и проступкахъ противъ законовъ о состояніяхъ“ (1405—1448); X-й — „о преступленіяхъ противъ жизни, здравія, свободы и чести частныхъ лицъ“ (1449—1548); XI-й — „о преступленіяхъ противъ правъ семейственныхъ“ (1549—1600) и XII-й — „о преступленіяхъ и проступкахъ противъ собственности частныхъ лицъ“ (ст. 1601—1711).

Подраздѣленіе особенной части дѣйствующаго уложенія на эти 11 раздѣловъ заимствовано изъ уложенія 1845 года. Составители проекта уложенія 1845 года ввели это подраздѣленіе потому, что хотѣли сообразовать до нѣкоторой степени систему изложенія особенной части уложенія о наказаніяхъ съ системою изложенія четырнадцати первыхъ томовъ свода законовъ Россійской Имперіи. Слѣдуетъ замѣтить, однако, что этотъ опытъ сообразованія снабдилъ особенную часть уложенія о наказаніяхъ нестройной и неудачной системой классификаціи уголовныхъ правонарушеній.

Уставъ о наказаніяхъ, налагаемыхъ мировыми судьями, раздѣляется на 13 главъ. I-я посвящена общей части, а остальные двѣнадцать — особенной. Такъ, II-я глава говорить „о проступкахъ противъ порядка управленія“ (ст. 29—34); III-я — „о проступкахъ противъ благочинія, порядка и спокойствія“ (35—51<sup>14</sup>); IV-я — „о проступкахъ противъ общественнаго благоустройства“ (52—57<sup>7</sup>); V-я — „о нарушеніяхъ устава о паспортахъ“ (58—64); VI-я — „о нарушеніяхъ Уставовъ Строительнаго и Путей Сообщенія“ (65—87); VII-я — „о нарушеніи правилъ осторожности отъ пожаровъ“ (88—98); VIII-я — „о нарушеніяхъ Уставовъ Почтоваго и Телеграфнаго“ (99—101<sup>2</sup>); IX-я — „о проступкахъ противъ народнаго здравія“ (102—116); X-я — „о проступкахъ противъ личной безопасности“ (117—129); XI-я — „объ оскорбленіи чести, угрозахъ и насиліи“ (130—142<sup>1</sup>); XII-я — „о проступкахъ противъ правъ семейственныхъ“ (143—144<sup>1</sup>) и XIII-я — „о проступкахъ противъ чужой собственности“ (ст. 145—181).

Уложеніе о наказаніяхъ предусматриваетъ гораздо большее число уголовныхъ правонарушеній, чѣмъ предусмотрено въ уставѣ о наказаніяхъ. Уложеніе предусматриваетъ не только маловажныя уголовныя правонарушения, но и важныя и самыя важныя, а уставъ говоритъ лишь о маловажныхъ и менѣе важныхъ. Въ уложеніи есть много уголовныхъ правонарушеній, однородныхъ съ тѣми, которыя указаны въ уставѣ. Наконецъ, уложеніе о наказаніяхъ обыкновенно опредѣляетъ составъ уголовныхъ правонарушеній гораздо полнѣе и яснѣе, чѣмъ уставъ. Въ виду этого, при изученіи особенной части дѣйствующаго русскаго общаго уголовного законодательства, слѣдуетъ держаться системы уложенія о наказаніяхъ, а не системы устава о наказаніяхъ.

Этому правилу будемъ слѣдовать и мы, съ тѣмъ лишь

ограниченіємъ, что, за недостаткомъ времени, станемъ изучать не всѣ уголовныя правонарушенія, предусмотрѣнныя дѣйствующимъ русскимъ общимъ уголовнымъ законодательствомъ, а только тѣ, которыя отмѣчены въ программѣ испытаній Юридической Коммиссіи.

### § 7. Пособія къ изученію особенной части русскаго уголовного права.

Пособія къ изученію особенной части дѣйствующаго общаго уголовного права Россійской Имперіи раздѣляются на три группы. Первая группа состоитъ изъ пособій къ изученію текста дѣйствующихъ общихъ уголовныхъ законовъ Россійской Имперіи, вторая — изъ пособій къ изученію судебной практики по особенной части общаго уголовного права Россійской Имперіи и третья — изъ литературныхъ пособій къ изученію этой части.

#### I. Пособія къ изученію текста дѣйствующихъ общихъ уголовныхъ законовъ Россійской Имперіи.

Пособіями къ изученію текста дѣйствующихъ общихъ уголовныхъ законовъ Россійской Имперіи служатъ официальные и частныя изданія текста этихъ законовъ. Изучать общее уголовное законодательство Россійской Имперіи нужно по официальнымъ изданіямъ, а не по частнымъ. Въ частныхъ изданіяхъ могутъ быть ошибки, а потому пользоваться частными изданіями можно не иначе, какъ послѣ тщательной провѣрки излагаемаго ими текста законовъ съ текстомъ официального изданія.

А. Официальные изданія. 1. Сводъ законовъ уголовныхъ. Часть первая. Уложеніе о наказаніяхъ уголовныхъ и исправительныхъ. Изданіе 1885 года. С.-Петербургъ. 1885.

2. Уставъ о наказаніяхъ, налагаемыхъ мировыми судьями. Изданіе 1885 года. С.-Петербургъ. 1885.

3. Уложеніе о наказаніяхъ уголовныхъ и исправительныхъ. Изданіе 1885 года, со включеніемъ статей по Продолженіямъ 1890 и 1891 годовъ. Санктпетербургъ. Въ дальнѣйшемъ изложеніи всѣ статьи уложенія, не снабженныя указаніями на позднѣйшія узаконенія, приводятся по этому изданію, со включеніемъ лишь статей на Продолженію 1895 г.

4. Уставъ о наказаніяхъ, налагаемыхъ мировыми судьями. Изданіе 1885 года, со включеніемъ статей по Продолженіямъ 1890 и 1891 годовъ. Санктпетербургъ. Въ дальнѣйшемъ изложеніи всѣ статьи устава о наказаніяхъ, не снабженныя указаціями на позднѣйшія узаконенія, приводятся по этому изданію, со включеніемъ лишь статей по Продолженію 1895 г.

5. Статьи къ Пятнадцатому Тому Свода Законовъ: а) по Продолженію 1890 года, б) по Продолженію 1891 г. и в) по Продолженію 1895 г.

6. Собраніе узаконеній и распоряженій Правительства, издаваемое при Правительствующемъ Сенатѣ. Годы 1896—1901.

Б. Частныя изданія. 1. Уложеніе о наказаніяхъ, уголовныхъ и исправительныхъ 1885 года. Издано Н. С. Таганцевымъ. Изданіе одиннадцатое. С.-Петербургъ. 1901.

2. Уставъ о наказаніяхъ. Изданіе 1885 года, дополненное по послѣдующимъ продолженіямъ, съ приложеніемъ Сборника законовъ, извлеченныхъ изъ всѣхъ XVI томовъ Свода Законовъ, нарушеніе которыхъ наказуется по уставу о наказаніяхъ. Составилъ А. А. Леонтьевъ. С.-Петербургъ. 1894.

3. Уставъ о наказаніяхъ, налагаемыхъ мировыми судьями. Изданіе 1885 г. Изданъ Н. С. Таганцевымъ. Изданіе тринадцатое. С.-Петербургъ. 1900.

II. Пособія къ изученію судебной практики по особенной части общаго уголовного права Россійской Имперіи.

А. Официальныя изданія. 1. Рѣшенія Кассационныхъ Департаментовъ Правительствующаго Сената. 1866. С.-Петербургъ. Рѣшенія Уголовнаго Кассационнаго Департамента за 1866 г. изложены на стр. 1—27.

2. Рѣшенія Уголовнаго Кассационнаго Департамента Правительствующаго Сената. За 1867—1901. С.-Петербургъ. Эти рѣшенія изданы за каждый годъ отдѣльно.

3. Рѣшенія Общаго Собранія Кассационныхъ Департаментовъ и Общаго Собранія Перваго и Кассационныхъ Департаментовъ Правительствующаго Сената или, по позднѣйшему заглавію съ 1877 года, рѣшенія Общаго Собранія Перваго и Кассационныхъ Департаментовъ и Кассационныхъ Департаментовъ Правительствующаго Сената. За 1869—1901 годъ. С.-Петербургъ.

Б. Частныя изданія. 1. Г. И. Трахтенбергъ — Указатель юридическимъ вопросамъ, разрѣшеннымъ уголовнымъ кассационнымъ и общимъ собраніемъ кассационныхъ департаментовъ Сената. С.-Петербургъ. 1874. Тутъ находятся рѣшенія по 1 января 1874 года.

2. Г. И. Трахтенбергъ — Алфавитный указатель вопросовъ разрѣшенныхъ уголовнымъ кассационнымъ и общимъ собраніемъ кассационныхъ департаментовъ Правительствующаго Сената. 1866—1880. Изданіе третье. С.-Петербургъ. 1881.

3. Сборникъ циркулярныхъ указовъ. Министерства Юстиціи изданіе 2-е. Составленъ по распоряженію г. Министра Юстиціи . . . В. В. Поповымъ. С.-Петербургъ. 1890. Это — „сборникъ циркулярныхъ указовъ кассационныхъ департаментовъ, общаго оныхъ собранія и соединеннаго присутствія 1-го и кассационныхъ департаментовъ правительствующаго сената“ съ 15 мая 1868 г. по 30 іюня 1900 г. включительно.

4. А. К. Гаугеръ — Сборникъ рѣшеній Общаго Собранія Кассационныхъ и Перваго съ Кассационными Департаментовъ Правительствующаго Сената за 30 лѣтъ (съ 1866—1896 г.). Изданіе 2. С.-Петербургъ. 1897. Тутъ находятся рѣшенія съ 1866 года по 1895 включительно.

5. Уложеніе о наказаніяхъ уголовныхъ и исправительныхъ 1885 года. Издано Н. С. Таганцевымъ. 11 изданіе. С.-Петербургъ 1901. Въ этомъ изданіи между прочимъ помѣщены: „извлеченія изъ рѣшеній уголовного кассационнаго департамента Правительствующаго Сената по 1 января 1901 г.“ и „извлеченія изъ рѣшеній общихъ собраній кассационныхъ департаментовъ и кассационныхъ департаментовъ и 1-го по 1 іюля 1900 г.“

6. Уставъ о наказаніяхъ, налагаемыхъ мировыми судьями. Изданіе 1885 г. Съ дополненіями по продолженію 1895 г. Съ приложеніемъ мотивовъ и извлеченій изъ рѣшеній кассационныхъ департаментовъ Сената. Изданъ Н. С. Таганцевымъ. 13 изданіе. С.-Петербургъ. 1900.

Во избѣжаніе ошибокъ и недоразумѣній необходимо изучать рѣшенія Сената по официальнымъ изданіямъ. Частными же изданіями, сборниками, извлеченіями и указателями слѣдуетъ пользоваться только въ качествѣ пособій, облегчающихъ изученіе сенатскихъ рѣшеній по официальнымъ изданіямъ.

### III. Литературныя пособія къ изученію особенной части общаго уголовного права Россійской Имперіи.

1. А. Лохвицкій — Курсъ русскаго уголовного права. 2 изданіе. Санктпетербургъ. 1871. Первое изданіе было сдѣлано въ Петербургѣ въ 1867 г.

2. Н. Неклюдовъ — Руководство для Мирowychъ Судей. 2 изданіе. С.-Петербургъ. 1874. Томъ II. Здѣсь изложены проступки, подсудные мировымъ судамъ, предусмотрѣнные какъ уставомъ о наказаніяхъ, налагаемыхъ мировыми судьями, такъ и уложеніемъ о наказаніяхъ. Второй томъ этого руководства былъ изданъ въ 1-й разъ въ Петербургѣ въ 1868 г.

3. Н. А. Неклюдовъ — Руководство къ особенной части русскаго уголовного права: I) томъ I — преступленія и проступки противу личности (С.-Петербургъ. 1876.), II) томъ II — преступленія и проступки противу собственности (1876.), III) томъ III — преступленія: 1) противу брака и правъ семейственныхъ; 2) противу законовъ о состояніяхъ; 3) общепасныя преступленія (поджогъ и т. п.) (1878.) и IV) томъ IV — сокрытіе истины; сокрытіе своей личности; лжеприсяга и лжесвидѣтельство; ложный доносъ и ябеда; подлогъ и подѣлка (1880.).

4. Руководство особенной части русскаго уголовного права. Издано по лекціямъ, читаннымъ въ Военно-Юридической Академіи Профессоромъ Уголовнаго Права Докторомъ Правъ Н. А. Неклюдовымъ. Издатель Капитанъ К. Л. Харченко. С.-Петербургъ. 1887. Это изданіе вышло изъ продажи.

5. С. Будзинскій — О преступленіяхъ въ особенности. Сравнительное изслѣдованіе. Москва. 1887.

6. И. Я. Фойницкій — Курсъ уголовного права. Часть особенная. Посягательства личныя и имущественныя. 3-е изданіе. С.-Петербургъ. 1900. 1-е изданіе вышло въ 1890 г.

7. Я. Г. Сѣверскій — Особенная часть русскаго уголовного права. Краткій обзоръ началъ отъ уложенія Царя Алексѣя Михайловича до уложенія о наказаніяхъ 1885 г. включительно. С.-Петербургъ. 1892.

8. В. В. Есиповъ — Уголовное право. Часть особенная. Преступленія личныя и имущественныя. 2-е изданіе. С.-Петербургъ. 1899. Первое изданіе было сдѣлано въ Вар-

шавъ въ двухъ выпускахъ въ 1895 г.

9. А. К. Вульфертъ — Лекціи по особенной части русскаго уголовного права, читанныя въ военно-юридической академіи въ 1895 г. Издатели: Салатко-Петрище и Васильяновъ. С.-Петербургъ. 1896. — Лекціи по особенной части русскаго уголовного права, читанныя въ Военно-Юридической Академіи въ 1896 г. Ординарнымъ Профессоромъ А. К. Вульфертомъ. Выпускъ второй. Издатель Сотникъ Д. Петровъ. С.-Петербургъ. 1897. — А. К. Вульфертъ — Лекціи по особ. части рус. уг. права, читанныя въ военно-юридической академіи въ 1897 г. Выпускъ 3-й. Издатель поручикъ В. Д. Тимашевъ. С.-Петербургъ. 1898.

10. Л. С. Бѣлогриць-Котляревскій — Очерки курса русскаго уголовного права. Общая и особенная часть. Лекціи. На корешкѣ обложки этой книги напечатано: „Кіевъ. 1898 г.“, а на оборотѣ страницы заглавія — „Кіевъ. 1896“. Въ виду этихъ данныхъ открывається вопросъ, была ли напечатана въ 1898 г. вся эта книга или только ея обложка. Оставляя этотъ вопросъ открытымъ, я буду называть эту книгу изданіемъ 1896 или 1898 г. Что же касается перваго изданія „Очерковъ курса русскаго уголовного права“ проф. Л. С. Бѣлогриць-Котляревскаго, то это первое изданіе было сдѣлано, несомнѣнно, въ Кіевѣ въ 1896 г.

## Глава II.

# Преступленія и проступки противъ вѣры<sup>1)</sup>.

### § 8. Мѣсто преступленій и проступковъ противъ вѣры въ русскомъ уголовномъ законодательствѣ.

Русскій народъ издавна отличается глубокой набожностью и преданностью вѣрѣ. Онъ вѣритъ въ Бога и почитаетъ Его

1) Лохвицкій — Курсь рус. уг. права. 2 изд. с. 290—342. Неключдовъ — Руководство для Мир. Судей. 2 изд. с. 121—129. Э. Г. Тернеръ — Свобода совѣсти и отношенія государства къ церкви. Сборникъ Государственныхъ Знаній. С.-Петербургъ. 1877. Т. III. с. 1—57. В. Д. Спасовичъ — О преступленіяхъ противъ вѣры (Сообщеніе). Юридическое общество при С.-Петербургскомъ Университетѣ. Протоколы 1881 года. Т. III. Засѣданія Уголовнаго Отдѣленія. С.-Петербургъ. 1882. Журналъ гражданского и уголовного права. С.-Петербургъ. 1882. № V. с. 9—19. Н. С. Таганцевъ — О религиозныхъ преступленіяхъ и основаніяхъ къ будущему ихъ пересмотру (Рефератъ). Юр. Общество при С.-Петерб. Университетѣ. Протоколы 1881 г. Т. III. Журналъ гр. и уг. права. 1882. № V. с. 22—32; № IX с. 33—36. А. Э. Кистяковскій — О преступленіяхъ противъ вѣры. Наблюдатель. С.-Петербургъ. 1882. № X. с. 102—122. Л. С. Бѣлогриць-Котляревскій — Преступленія противъ религіи въ важнѣйшихъ государствахъ запада. Ярославль. 1886. Неключдовъ — Руководство особ. части рус. уг. права. Изданіе Харченко. с. 100—114. Будзинскій — О преступленіяхъ въ особенности с. 412—432. Сѣверскій — Особенная часть рус. уг. права. с. 128—137. В. В. Есиповъ — Грѣхъ и преступленіе, святотатство и кража. С.-Петербургъ. 1894. Вульффертъ — Лекціи по особен. части рус. уг. права. Вып. 2-й. Издатель Петровъ. с. 3—40. Бѣлогриць-Котляревскій — Очерки курса рус. уг. права. Кіевъ. 1896 или 1898 г. с. 500—523. Проф. М. А. Рейснеръ — Мораль, право и религія по дѣйствующему русскому закону. Вѣстникъ Права. С.-Петербургъ. 1900 Очеркъ II — Вѣротерпимость и національный принципъ по дѣйствующему праву (№ IV и

выше всего на свѣтѣ. Оттого и преступленія и проступки противъ вѣры поставлены на первомъ мѣстѣ въ ряду уголовныхъ правонарушеній, предусмотрѣнныхъ самымъ важнымъ русскимъ уголовнымъ сборникомъ — уложеніемъ о наказаніяхъ (ст. 176—192; 193 и 194, а также 194<sup>1</sup> по прод. 1895 г.; 195; 196 по прод. 1895 г.; 197—209; 209<sup>1</sup> по прод. 1895 г.; 210—240.). Въ уставѣ о наказаніяхъ, налагаемыхъ мировыми судьями, (ст. 35—36.) проступки противъ вѣры помѣщены на второмъ мѣстѣ.

### § 9. Названіе уголовныхъ посягательствъ противъ вѣры, предусмотрѣнныхъ уложеніемъ.

Наше дѣйствующее уложеніе, предусматривая во второмъ своемъ раздѣлѣ уголовныя посягательства противъ вѣры, озаглавливаетъ его словами: „О преступленіяхъ противъ вѣры и о нарушеніи ограждающихъ оную постановленій“. Это заглавіе вызываетъ нѣкоторое недоразумѣніе. Можно подумать, что уложеніе отличаетъ преступленіе противъ вѣры отъ нарушенія ограждающихъ ее постановленій. Однако, этого нѣтъ въ дѣйствительности и быть не можетъ, такъ какъ не возможно учинить преступленіе противъ вѣры, не нарушая ограждающихъ ее постановленій закона.

Это заглавіе перешло въ дѣйствующее уложеніе о наказаніяхъ 1885 года, по недосмотру, изъ уложенія 1866 года, куда попало, по недосмотру, изъ уложенія 1857 года, а въ уложеніе 1857 года перешло изъ уложенія о наказаніяхъ уголовныхъ и исправительныхъ 1845 года.

Уложеніе о наказаніяхъ 1845 года имѣло намѣреніе раздѣлить всѣ уголовныя правонарушенія на двѣ группы: на преступленія (ст. 1.) и проступки (2). Въ виду этого, приступивъ къ изложенію особенной части и начавъ съ уголовныхъ посягательствъ противъ вѣры, уложеніе 1845 года снабдило эти уголовныя посягательства такимъ общимъ названіемъ, въ которомъ, по понятіямъ этого уложенія, прямо говорилось о преступленіяхъ противъ вѣры и описательно — о проступкахъ противъ вѣры. Второй раздѣлъ уложенія 1845 года

---

V. с. 1—49.) Очеркъ III — Религіозная полиція и вѣроисповѣдное прикрѣпленіе личности (№ VIII. с. 1—34.). Очеркъ IV — Мѣры религіозной полиціи предупрежденія (№ X. с. 1—46.) А. М. Бобринщевъ - Пушкинъ — Судъ и раскольники-сектанты. Вѣстникъ Права. С.-Петербургъ. 1901. № VII. с. 46—95; № VIII. с. 1—54; № X. с. 1—102.

былъ озаглавленъ словами: „О преступленіяхъ противъ вѣры и о нарушеніи ограждающихъ оную постановленій“. Дальше заглавія, однако, разграниченіе не пошло, и уложеніе 1845 года не провело на дѣлѣ никакого подраздѣленія уголовныхъ правонарушеній на преступленія и проступки.

**§ 10. Понятіе объ уголовныхъ посягательствахъ противъ вѣры, съ точки зрѣнія уголовной политики культурнаго государства и съ точки зрѣнія уголовного права большинства иностранныхъ культурныхъ государствъ.**

Государство представляетъ собою великое произведеніе долговременныхъ и многочисленныхъ усилій со стороны людей.

Государство вызвано къ жизни настоятельною потребностью въ немъ человѣка.

Эта потребность — не прирожденная, но производная. Сама жизнь выработала ее въ человѣкѣ. Подъ вліяніемъ личныхъ потребностей, а главнымъ образомъ — потребностей безопасности отъ враговъ и обезпеченія отъ голода, подъ вліяніемъ совмѣстнаго существованія людей, при дѣйствіи многочисленныхъ и разнообразныхъ условій жизни, постепенно, въ теченіе долгихъ вѣковъ, сложилась у людей новая потребность, — потребность объединиться въ независимые, прочные и сильные союзы, чтобы обезпечить себѣ удовлетвореніе другихъ насущныхъ потребностей. Удовлетворяя ее на дѣлѣ, люди и образовали государственные союзы или государства.

Жизнь выработала въ людяхъ потребность объединенія въ государство, жизнь и поддерживаетъ эту потребность, постоянно, энергично, на дѣлѣ, горькимъ опытомъ внушая людямъ, что безъ государственнаго союза крайне трудно, а часто и не возможно обезпечить удовлетвореніе многихъ настоятельныхъ потребностей.

Государство было вызвано къ жизни насущною потребностью людей обезпечить объединеніемъ ихъ въ самостоятельный, прочный и сильный союзъ возможность удовлетворенія ихъ важнѣйшихъ потребностей. Обезпеченіе возможности удовлетворенія потребностей своему народу явилось съ самаго возникновенія государства основнымъ назначеніемъ государства въ жизни и сохранило это значеніе навсегда.

Въ этой потребности обезпеченія возможности удовлетворенія своихъ потребностей уже заключалась, хотя и смутно чувствовалась людьми не только потребность объединенія въ государство, но еще и потребность въ томъ, чтобы государство установило своей волей и поддержало своей силой такой порядокъ внѣшнихъ отношеній между людьми, который обезпечивалъ бы членамъ государства возможность удовлетворенія ихъ важнѣйшихъ потребностей въ средѣ человѣческаго общенія. Эта новая потребность, обращенная къ государству, была не чѣмъ инымъ, какъ потребностью въ установленіи и поддержаніи правового порядка.

При такомъ происхожденіи и задачѣ, государству не оставалось ничего иного, какъ удовлетворить эту потребность — учредить и поддержать правовой порядокъ.

До возникновенія государства не существовало такого общественнаго союза, который возвышался бы надъ отдѣльными лицами, надъ ихъ волей и силой и имѣлъ бы свою волю и силу, способную установить правовой порядокъ; а какъ только такой союзъ явился, онъ явился именно въ видѣ государства. Ни исторія, ни этнографія, ни социологія не даютъ намъ ни одного факта, который позволялъ бы сдѣлать иное заключеніе.

Съ возникновеніемъ государства явился творецъ правового порядка и создалъ право своей волей и силой, по мѣрѣ разумнѣя, возможности и надобности, сообразно важнѣйшимъ наличнымъ потребностямъ и условіямъ жизни своего народа.

Государство было первымъ и навсегда осталось единственнымъ творцомъ права. Такова — дѣйствительность, удостоверяемая безчисленными фактами исторической и современной государственной жизни народовъ, чуждая всякихъ иллюзій, будто частныя лица, ученые, администраторы, судьи, корпораціи, общества, церковь, сами собою, по собственному усмотрѣнію и желанію, безъ всякаго полномочія отъ верховной государственной власти, творятъ право. Безчисленное множество фактовъ изъ современной и прошедшей жизни народовъ ясно и неоспоримо доказываетъ, что государство устанавливаетъ и отмѣняетъ право своей волей и силой, при посредствѣ своего органа верховной власти, а также при посредствѣ подчиненныхъ ему органовъ, уполномоченныхъ къ тому послѣднимъ. А между тѣмъ нѣтъ ни одного факта, который позволялъ бы заключить не только съ достовѣр-

ностью, но даже съ большою вѣроятностью, чтобы кто ни-  
будь, кромѣ государства, самостоятельно, безъ всякаго полно-  
мочія отъ государства, устанавливалъ и отмѣнялъ право.

Право есть порядокъ особаго рода. Это — тотъ поряд-  
докъ, который должны соблюдать люди въ своихъ внѣшнихъ  
отношеніяхъ другъ къ другу. Онъ опредѣляетъ, каковы могутъ  
или даже должны быть внѣшнія отношенія между людьми  
при удовлетвореніи матерьяльныхъ и духовныхъ потребностей  
въ средѣ совмѣстнаго существованія, какія изъ внѣшнихъ  
отношеній требуются, какія позволяются, какія запрещаются,  
и каковы могутъ или даже должны быть мѣры внѣшняго при-  
нужденія и даже поощренія людей къ соблюденію надлежа-  
щихъ внѣшнихъ отношеній, какія изъ внѣшнихъ мѣръ при-  
нужденія или поощренія требуются, какія позволяются и какія  
запрещаются. Этотъ порядокъ установленъ государствомъ  
при посредствѣ органа верховной власти, а также подчинен-  
ныхъ ему органовъ, уполномоченныхъ къ тому послѣднимъ.  
Обладатель верховной власти, самолично или посредствомъ  
этихъ уполномоченныхъ, устанавливаетъ этотъ порядокъ различ-  
ными способами, а именно — путемъ изданія законовъ, пу-  
темъ заключенія международныхъ договоровъ и путемъ зако-  
нодательнаго, или международно-договорнаго, или молчаливаго  
одобренія заранѣе сложившихся обычаевъ.

Какъ въ первоначальныя, такъ и въ позднѣйшія времена  
своего существованія правовой порядокъ постоянно стоитъ  
въ тѣсной связи съ государствомъ, съ условіями жизни и съ  
матерьяльными и духовными потребностями гражданъ. Онъ  
составляетъ великое произведеніе государства въ отвѣтъ на  
живую, прочную, могучую правовую потребность громаднаго  
большинства гражданъ. Въ удовлетвореніе ея, государство,  
по мѣрѣ разумнѣя, возможности и надобности, сообразно  
наличнымъ условіямъ жизни и потребностямъ своихъ граж-  
данъ, устанавливаетъ своей волей и поддерживаетъ своей силой  
избранный имъ правовой порядокъ.

Если бы ни условія жизни, ни потребности никогда не  
измѣнялись; то разъ цѣлесообразно устроенный правовой  
порядокъ всегда достаточно соответствовалъ бы имъ, ника-  
кой потребности къ видоизмѣненію его никогда не являлось  
бы въ средѣ гражданъ, и онъ оставался бы неизмѣннымъ.  
Но полной неизмѣнности нѣтъ ни въ условіяхъ жизни, ни въ  
потребностяхъ этихъ гражданъ. Напротивъ, съ теченіемъ

времени, то въ той, то въ другой области, то въ обѣихъ происходятъ перемѣны. Благодаря перемѣнамъ, нерѣдко нарушается въ значительной степени соотвѣтствіе дѣйствующаго правового порядка съ наличными условіями жизни и потребностями. Значительное нарушение соотвѣтствія вызываетъ недовольство въ гражданахъ и порождаетъ потребность въ видоизмѣненіи дѣйствующаго правового порядка, сообразно перемѣнамъ, наступившимъ въ условіяхъ и потребностяхъ жизни. А эта новая потребность, достигнувъ значительной силы, въ свою очередь, при благопріятныхъ обстоятельствахъ, приводитъ государство къ удовлетворенію ея и соотвѣтствующему измѣненію правового порядка.

Такъ, первоначально, пока удовлетвореніе потребности гражданъ не стало въ сильную зависимость отъ иностранцевъ, пока, по отсутствію этой зависимости, въ средѣ гражданъ еще не выработалось ни потребности покровительства иностранцамъ, ни сознанія его полезности для самихъ гражданъ; до тѣхъ поръ правовой порядокъ государства отличается односторонностью, узкостью. Онъ обезпечиваетъ возможность удовлетворенія потребностей только гражданамъ, нисколько не заботясь объ иностранцахъ. Иностранецъ считается по праву или врагомъ, подлежащимъ истребленію, или, по крайней мѣрѣ, безправнымъ челоуѣкомъ, предоставленнымъ на произволь гражданъ. Но когда у гражданъ явилась надобность въ иностранцахъ, когда подъ ея вліяніемъ выработалась потребность покровительства чужеземцамъ и сознаніе его полезности, а тѣмъ болѣе необходимости; тогда правовая потребность гражданъ въ свою очередь расширяется. Она требуетъ обезпеченія возможности удовлетворенія потребностей уже не только для самихъ гражданъ, но, ради нихъ, при нѣкоторыхъ условіяхъ, и для иностранцевъ. Тогда государство измѣняетъ прежній правовой порядокъ въ новомъ направленіи. Прежняя односторонность устраняется, и видоизмѣненный правовой порядокъ обезпечиваетъ возможность удовлетворенія потребностей уже не только однимъ гражданамъ этого государства, но, ради нихъ, при нѣкоторыхъ условіяхъ и иностранцамъ.

Въ свою очередь, первоначально, правовая потребность требуетъ обезпеченія возможности удовлетворенія лишь для важнѣйшихъ потребностей, а потомъ, съ дальнѣйшимъ своимъ развитіемъ, — и для важныхъ, и даже для маловажныхъ.

Соотвѣтственно этому происходятъ перемѣны и въ правовомъ порядкѣ. Первоначально, онъ обеспечиваетъ возможность удовлетворенія лишь важнѣйшимъ потребностямъ, а въ послѣдствіи распространяетъ свою защиту на важныя и даже маловажныя.

Установленіе, своевременное видоизмѣненіе и надлежащее поддержаніе правового порядка, соотвѣтственно условіямъ жизни и потребностямъ гражданъ, составляетъ постоянный, прямой и чрезвычайно важный долгъ государства относительно гражданъ. Исполняя его доброкачественно, государство выполняетъ надлежащимъ образомъ одну изъ важнѣйшихъ задачъ своего основного, исконнаго назначенія въ жизни.

Основное назначеніе государства состоитъ въ томъ, чтобы обеспечивать возможность удовлетворенія потребностей своему народу. Доброкачественнымъ же исполненіемъ своего долга относительно гражданъ въ правовомъ отношеніи государство дѣйствительно, сильно обеспечиваетъ возможность удовлетворенія матерьяльныхъ и духовныхъ потребностей своему народу.

Такимъ исполненіемъ своего долга государство приобретаетъ себѣ довѣріе, уваженіе и любовь своихъ гражданъ и упрочиваетъ свое существованіе крѣпчайшими внутренними связями, а внутренняя прочность государства служитъ первымъ надежнымъ условіемъ благосостоянія, долговѣчности, силы и славы народа и государства. Напротивъ, исполняя плохо свой долгъ относительно гражданъ въ правовомъ отношеніи, государство не только дурно выполняетъ одну изъ важнѣйшихъ задачъ своей жизни, не только не обеспечиваетъ возможности удовлетворенія потребностей своего народа въ надлежащей мѣрѣ, но само расшатываетъ довѣріе, уваженіе и любовь своихъ гражданъ, само возбуждаетъ недовольство своего народа и своими собственными руками разрушаетъ свою силу и крѣпость.

Культурное государство есть соединеніе культурнаго народа въ одно самостоятельное, независимое цѣлое подъ одной верховной властью.

Каждый культурный народъ стремится, по мѣрѣ пониманія, силъ и возможности, къ удовлетворенію всѣхъ своихъ потребностей, какъ матерьяльныхъ, такъ и духовныхъ. Эти потребности — весьма многочисленны и разнообразны, а очень

многія изъ нихъ — способны къ дальнѣйшему широкому развитію. При благоприятныхъ же обстоятельствахъ, каждый культурный народъ стремится къ расширенію, увеличенію и усовершенствованію своихъ потребностей и въ то же время къ увеличенію и улучшенію средствъ ихъ удовлетворенія. Это — неоспоримые выводы изъ наблюденій надъ жизнью культурныхъ народовъ.

Опираясь на эти выводы и принимая въ соображеніе, что удовлетвореніе потребности доставляетъ благосостояніе въ соотвѣтствующемъ отношеніи, мы имѣемъ полное основаніе признать, что каждый культурный народъ стремится, по мѣрѣ пониманія, силъ и возможности, къ увеличенію своего всесторонняго благосостоянія, матерьяльнаго и духовнаго, а, гдѣ увеличеніе не возможно, тамъ, по крайней мѣрѣ, — къ поддержанію своего благосостоянія на достигнутой высотѣ. Въ этомъ стремленіи ярко выражается самая высшая изъ дѣйствительныхъ цѣлей жизни культурнаго народа, доступныхъ наблюденію.

Будучи соединеніемъ культурнаго народа въ одно самостоятельное цѣлое подъ одной верховной властью, культурное государство весьма дорожитъ народнымъ благосостояніемъ т. е. благосостояніемъ всего своего народа, какъ одного цѣлага, воплощающагося въ государствѣ.

Между культурнымъ государствомъ и его подданными обыкновенно существуетъ крѣпкая, тѣсная связь. Она очерпаетъ свою силу и прочность въ потребностяхъ и условіяхъ жизни подданныхъ, въ устройствѣ, назначеніи и дѣятельности государства, въ соотвѣтствіи этого устройства, назначенія и дѣятельности потребностямъ и условіямъ жизни подданныхъ и въ дѣйствительной способности государства доставлять благосостояніе своему народу, своимъ подданнымъ. Эта живая связь составляетъ основу внутренней прочности и силы культурнаго государства. Эта связь есть взаимная преданность между культурнымъ государствомъ и его гражданами, преданность подданныхъ своему отечеству и преданность отечества своему народу подъ знаменемъ наибольшаго народнаго благосостоянія. Чѣмъ больше любятъ и уважаютъ подданные свое отечество, чѣмъ больше вѣрятъ въ его неизмѣнную преданность интересамъ ихъ благосостоянія; тѣмъ больше проникнуты подданные преданностью отечеству, тѣмъ больше они жертвуютъ собой и своими средствами на благо

своего народа и отечества, тѣмъ лучше ихъ народу и отечеству. Чѣмъ больше государство дорожитъ своими подданными, чѣмъ больше заботится о поддержаніи и увеличеніи благосостоянія своего народа; тѣмъ больше преданность государства своему народу, тѣмъ больше внушаетъ оно къ себѣ любви, уваженія и довѣрія своимъ подданнымъ, тѣмъ больше увеличиваетъ и упрочиваетъ преданность своихъ подданныхъ, тѣмъ лучше и самому государству, и его народу.

Такимъ образомъ, уже въ наши времена культурное государство признаетъ поддержаніе и возможно большее увеличеніе всесторонняго народнаго благосостоянія самымъ главнымъ изъ тѣхъ принциповъ, которыми должно руководиться государство во всей своей общественной дѣятельности т. е. какъ въ дѣятельности внутренней, направленной на само государство, его территорію и народонаселеніе: законодательной, правительственной и судебной, такъ и въ дѣятельности внѣшней, международной.

Но этого мало. Съ повышеніемъ прогресса, всестороннее народное благосостояніе все болѣе и болѣе стремится подчинить себѣ всѣ другіе принципы и стать единственнымъ руководителемъ государства во всей его общественной дѣятельности, и внутренней, и внѣшней. Чѣмъ дальше идетъ время, тѣмъ больше обнаруживается правдивость принципа, что для культурнаго государства точно также, какъ и для каждаго его истиннаго гражданина благосостояніе всего народа, какъ одного цѣлага, воплощающагося въ государствѣ, должно быть гораздо дороже благосостоянія отдѣльныхъ лицъ, благосостоянія отдѣльныхъ классовъ или сословій и благосостоянія другихъ государствъ или народовъ.

При такомъ положеніи вещей, становится ясно, что, съ точки зрѣнія дѣйствительныхъ потребностей каждаго прогрессирующаго культурнаго народа и государства, поддержаніе и возможно большее увеличеніе всесторонняго народнаго благосостоянія должно быть единственнымъ высшимъ руководящимъ принципомъ для каждаго изъ этихъ государствъ во всей его общественной дѣятельности.

Благосостояніе культурнаго народа стоитъ въ зависимости отъ множества различныхъ условій. Къ числу ихъ принадлежитъ и обезпеченіе возможности удовлетворенія религиозныхъ потребностей гражданамъ.

Заботясь о благосостояніи своего народа въ религиозномъ

отношеніи, культурное государство должно оказывать охрану религіознымъ чувствамъ и убѣжденіямъ своихъ гражданъ и даже обывателей, иностранцевъ. Отсюда, и вытекаетъ для культурнаго государства весьма важный долгъ охраненія религіи или вѣры. А такъ какъ вѣрованія людей бываютъ различны; стѣсненіе же вѣрующаго человѣка въ его вѣрѣ является для него крайне тяжкимъ гнетомъ; то у культурнаго государства является надобность давать охрану не одной религіи или вѣрѣ, а нѣсколькимъ т. е. держаться принципа вѣротерпимости или религіозной свободы.

Подъ религіозной свободой разумѣется: 1) свобода исповѣданія вѣры т. е. возможность для человѣка избрать себѣ и соблюдать ту религію или вѣру, которая наиболѣе соотвѣтствуетъ его личнымъ чувствамъ и убѣжденіямъ, 2) свобода проповѣданія вѣры т. е. возможность излагать свою вѣру другимъ людямъ и убѣждать ихъ, съ ихъ согласія, къ принятію ея, 3) свобода соединенія въ религіозные союзы т. е. возможность для людей одной и той же вѣры соединиться въ организованный религіозный союзъ, пользующійся самоуправленіемъ по дѣламъ своей вѣры, и 4) свобода богослуженія т. е. возможность совершать богослуженіе по правиламъ и обрядамъ своей вѣры.

Однако, принципа религіозной свободы не слѣдуетъ доводить до крайности. Это — вредно для интересовъ народнаго благосостоянія.

Всѣ религіи, не смотря на всѣ ихъ различія, могутъ быть раздѣлены на двѣ группы.

Къ первой группѣ принадлежатъ религіи, совмѣстимыя съ интересами народнаго благосостоянія. Онѣ относятся съ уваженіемъ къ государству, государственному строю, государственнымъ властямъ и закону, къ нравственности и половой неприкосновенности, къ тѣлесной невредимости и къ человѣческой жизни.

Во второй же группѣ находятся религіи вредныя, несовмѣстимыя съ интересами народнаго благосостоянія. Онѣ отрицаютъ: неприкосновенность государственнаго строя, повиненіе государственнымъ властямъ и законамъ (какъ напр., секта духоборовъ,), или соблюденіе требованій нравственности и половой неприкосновенности (какъ напр., нѣкоторые изъ видовъ секты хлыстовъ, напр. екатеринбургскіе хлысты-шалопуты и симбирскіе хлысты,), или тѣлесную невреди-

мость (какъ напр., секта скопцовъ), или неприкосновенность человѣческой жизни (какъ напр., секты, проповѣдующія своимъ приверженцамъ добровольное лишеніе жизни для пріобрѣтенія блаженства въ царствѣ небесномъ (секта Терновскихъ хуторовъ близъ Тирасполя), или секты, одобряющія учиненіе насилій и убійствъ надъ противниками (нѣкоторые уральскіе еговисты)).

Дорожа благосостояніемъ своего народа, культурное государство должно оказывать охрану на своей территоріи всѣмъ религіямъ, совмѣстимымъ съ интересами народнаго благосостоянія, но должно ограничивать и запрещать, по мѣрѣ надобности, всѣ религіи, несовмѣстимыя съ этими интересами. Такимъ образомъ, принципъ вѣротерпимости или религіозной свободы долженъ быть проводимъ культурнымъ государствомъ, но не безгранично, а только относительно религіи, совмѣстимыхъ съ интересами народнаго благосостоянія.

Какія религіи совмѣстимы съ интересами народнаго благосостоянія и допустимы въ данномъ культурномъ государствѣ, безъ всякихъ ограниченій; какія религіи не совмѣстимы съ интересами народнаго благосостоянія и допустимы только съ ограниченіями или даже вовсе не допустимы въ данномъ культурномъ государствѣ, это должна рѣшать верховная власть даннаго государства устами закона. Предоставленіе этихъ вопросовъ на рѣшеніе суда, а тѣмъ болѣе администраціи не соотвѣтствуетъ интересамъ народнаго благосостоянія.

Религіи, принятыя въ государствѣ, безъ всякихъ ограниченій, и даже религіи, допущенныя государствомъ только съ ограниченіями, называются вообще религіями, дозволенными со стороны государства. Религіи же, запрещенныя государствомъ, называются запрещенными.

Дорожа благосостояніемъ своего народа вообще, а въ частности заботясь о благосостояніи своего народа въ религіозномъ отношеніи и, въ виду этого, имѣя надобность въ оказаніи охраны религіознымъ чувствамъ и убѣжденіямъ своихъ гражданъ и иностранныхъ обывателей, согласнымъ съ интересами народнаго благосостоянія, а также надобность въ проведеніи принципа вѣротерпимости или свободы совѣсти относительно всѣхъ религіи, совмѣстимыхъ съ этими интересами, культурное государство, въ лицѣ своего законодателя, необходимо должно обратить вниманіе на такія посягательства, которыя нарушаютъ неприкосновенность религіозныхъ чувствъ

и убѣжденій, принадлежащихъ гражданамъ и иностраннымъ обывателямъ, исповѣдующимъ религіи, дозволенные этимъ государствомъ. Культурное государство, въ лицѣ своего законодателя, должно разсмотрѣть эти посягательства и опредѣлить, нѣтъ ли между ними такихъ, которыя дѣйствительно составляли бы особенно дурное дѣло, обязанное своимъ происхожденіемъ особому психическому состоянію человѣка, особенно недоброкачественному и предосудительному, отличающемуся господствомъ побужденій, подстрекающихъ къ злу надъ сдерживающими, словомъ, — личному состоянію преступности. Если бы между посягательствами на неприкосновенность дозволенной религіи человѣка оказались такія, которыя дѣйствительно были бы внѣшнимъ проявленіемъ личнаго состоянія преступности посягателя; то законодатель культурнаго государства, руководствуясь интересами наибольшаго народнаго благосостоянія, долженъ былъ бы признать посягательства этой категоріи уголовными правонарушеніями. Среди посягательствъ на неприкосновенность дозволенной религіи человѣка дѣйствительно есть такія, которыя служатъ внѣшнимъ проявленіемъ внутренняго личнаго состоянія преступности посягателя; въ виду этого, законодатель культурнаго государства, руководствуясь интересами наибольшаго народнаго благосостоянія, долженъ признать посягательства этой категоріи уголовными правонарушеніями.

Уклоненіе человѣка отъ исполненія предписаній исповѣдуемой имъ религіи, а тѣмъ болѣе отступленіе отъ нея можетъ быть большимъ грѣхомъ, но вовсе не служитъ внѣшнимъ проявленіемъ внутренняго личнаго состоянія преступности человѣка и можетъ быть произведено вполне сознательно и обдуманно вполне порядочнымъ человѣкомъ. Принужденіе же человѣка къ религіи наказаніями расшатываетъ религиозное чувство человѣка (вопреки настоятельнѣйшей надобности въ тщательномъ охраненіи этого чувства), стѣсняетъ религиозную свободу, нарушаетъ интересы личнаго благосостоянія, возбуждаетъ въ принуждаемомъ недовольство и самой религіей, и ея представителями, и государствомъ, вызываетъ недовольство представителями этой религіи и государствомъ со стороны порядочныхъ людей, относящихся съ уваженіемъ къ принципу свободы совѣсти, и рѣзко противорѣчитъ интересамъ народнаго благосостоянія. Въ виду этихъ обстоятельствъ, культурное государство, руководясь интересами

народнаго благосостоянія, не можетъ признать преступленіемъ ни уклоненія отъ предписаній религіи, ни отступленія отъ нея.

Принявъ это отрицательное рѣшеніе, культурное государство, оставаясь послѣдовательнымъ, не можетъ видѣть преступления въ посягательствахъ на неприкосновенность государства той или другой религіи.

Есть вредныя религіи, несовмѣстимыя съ интересами народнаго благосостоянія. Онѣ поощряютъ своихъ приверженцевъ къ посягательствамъ противъ человѣческихъ благъ, пользующихся правовой охраной, напр., противъ безопасности государства, противъ половой неприкосновенности, противъ тѣлесной невредимости, противъ человѣческой жизни. Органичивая и запрещая, по мѣрѣ надобности, въ интересахъ народнаго благосостоянія, эти вредныя религіи, культурное государство, не признавая преступленіемъ ни уклоненія отъ предписаній дозволенной религіи, ни отступленія отъ нея, логически не имѣетъ возможности признать преступленіемъ противъ вѣры самоѣ принадлежности или приверженность человѣка къ ограничиваемой или запрещенной религіи. Въ этомъ и нѣтъ надобности. Пока человѣкъ обнаружилъ своимъ поведеніемъ только то, что онъ держится органичиваемой или запрещенной религіи; онъ не проявилъ состоянія преступности и не сдѣлалъ ничего опаснаго ни для отдѣльныхъ лицъ, ни для государства. А когда онъ, находясь въ состояніи вмѣняемости, виновно учинилъ такіе внѣшніе поступки, которые не только обнаруживаютъ его приверженность къ этой религіи, но и способствуютъ осуществленію посягательствъ на человѣческія блага, уже пользующіяся правовой охраной, напр., на безопасность государства, или на половую неприкосновенность, или на тѣлесную невредимость, или на человѣческую жизнь, или на неприкосновенность законнаго авторитета правительственной власти; онъ учинилъ уже преступленіе, но только не противъ вѣры, а противъ другого блага, по принадлежности.

Нечего и говорить, что культурное государство не можетъ смотрѣть на преступленіе или проступокъ противъ вѣры, какъ на оскорбленіе Бога или какъ на оскорбленіе Божескаго Величества (*laesio Majestatis Divinae*). Богъ стоитъ такъ высоко надъ людьми, что не можетъ быть оскорбленъ въ дѣйствительности никакимъ поступкомъ человѣка. Божество, подобно солнцу, не досягаемо для человѣка. Если же люди

и считали Божество способнымъ оскорбляться; то думали это только по своему собственному невѣждеству, приписывая Божеству человѣческія свойства. Можно оскорбить вѣрующихъ людей въ ихъ религіозномъ чувствѣ, но нельзя оскорбить само Божество, въ которое они вѣрують.

При такомъ положеніи вещей, опредѣляя, каково должно быть общее понятіе о преступленіи противъ вѣры, съ точки зрѣнія уголовной политики культурнаго государства, руководимой интересами наибольшаго народнаго благосостоянія, мы должны признать, что преступленіемъ противъ вѣры должно быть только одно, а именно — запрещенное уголовнымъ закономъ государства, виновное посягательство человѣка, находящагося въ состояніи вмѣняемости, на неприкосновенность вѣры или религіи другого человѣка, дозволенной этимъ государствомъ. Уголовное правонарушеніе или преступленіе противъ вѣры, съ этой точки зрѣнія, состоитъ въ томъ, что человѣкъ, находясь въ состояніи вмѣняемости, виновно, вопреки запрещенію уголовного закона государства, нарушаетъ своимъ внѣшнимъ дѣйствіемъ неприкосновенность религіозныхъ чувствъ и убѣжденій другого человѣка, исповѣдующаго религію, дозволенную этимъ государствомъ.

Большинство иностранныхъ культурныхъ уголовныхъ законодательствъ, какъ напр., французское <sup>1)</sup>, бельгійское <sup>2)</sup>, германское <sup>3)</sup>, венгерское <sup>4)</sup>, итальянское <sup>5)</sup>, не опредѣляетъ общаго понятія объ уголовныхъ посягательствахъ противъ вѣры, а опредѣляетъ только отдѣльные ихъ виды, но за то даетъ эти опредѣленія въ духѣ только что изложеннаго об-

1) Code pénal. Art. 260—264.

2) Le code pénal belge . . . complété par une table alphabétique . . . par E. m. de Brandner. Bruxelles. 1884. Art. 142—146.

3) Strafgesetzbuch für das Deutsche Reich. §§ 166—168.

4) Das ungarische Strafgesetzbuch über Verbrechen und Vergehen Budapest. 1878. §§ 190—192. Слѣдуетъ замѣтить, что голландское уголовное уложеніе, хотя и предусматриваетъ нѣсколько такихъ уголовныхъ проступковъ, отъ которыхъ страдаетъ религіозное чувство человѣка (Code pénal des Pays-Bas (3 Mars 1881) traduit et annoté par W. J. Wintgens. Paris. 1883. §§ 145—150.), но называетъ ихъ не проступками противъ вѣры, а проступками противъ общественнаго порядка (Délits contre l'ordre public.).

5) Codice penale. Art. 140—144.

щаго понятія объ этомъ уголовномъ правонарушеніи, соотвѣтствующаго интересамъ наибольшаго народнаго благосостоянія въ культурномъ государствѣ.

### **§ 11. Характеристика постановленій русскаго уголовного законодательства о преступленіяхъ и проступкахъ противъ вѣры.**

Уложеніе о наказаніяхъ предусматриваетъ преступленія и проступки противъ вѣры (ст. 176—240), а уставъ о наказаніяхъ — только проступки (ст. 35—36).

Эти постановленія уложенія и устава имѣютъ свое достоинство. Оно состоитъ въ томъ, что уложеніе и уставъ, провозглашая преступными посягательствами противъ вѣры множество дѣяній, признаютъ въ томъ числѣ преступными посягательствами противъ вѣры и всѣ тѣ дѣянія, которыя дѣйствительно должны быть признаны преступленіями или проступками противъ вѣры, съ точки зрѣнія уголовной политики культурнаго государства, руководимой интересами наибольшаго народнаго благосостоянія.

За то постановленія, сдѣланныя уложеніемъ и уставомъ относительно преступныхъ посягательствъ противъ вѣры, страдаютъ и важными недостатками.

Особенно не удовлетворительны постановленія уложенія.

Постановленія уложенія, посвященныя преступленіямъ и проступкамъ противъ вѣры, далеко не соотвѣтствуютъ современнымъ потребностямъ и условіямъ жизни русскаго народа и страдаютъ устарѣлостью въ гораздо большей мѣрѣ, чѣмъ постановленія другихъ отдѣловъ особенной части нашего уголовного законодательства.

Въ статьяхъ уложенія, опредѣляющихъ преступленія и проступки противъ вѣры, есть не мало постановленій, объявляющихъ преступными такіе поступки, которые не имѣютъ въ дѣйствительности ровно ничего преступнаго. Напр., признается преступнымъ уклоненіе православнаго лица, по нерадѣнію или небреженію, отъ исповѣди и причащенія (208).

Многія изъ постановленій уложенія зачисляють въ число преступленій и проступковъ противъ вѣры такія дѣянія, которыя дѣйствительно составляютъ преступленія и проступки, но только не противъ вѣры, а противъ другихъ благъ, напр., противъ человѣческой жизни (212), противъ тѣлесной невре-

димости (212), противъ имущества (219—228; 230; 232.), противъ доброкачественности правосудія (236—239).

Наказанія, установленныя уложеніемъ за преступленія и проступки противъ вѣры, нерѣдко страдаютъ излишней строгостью. Напр., раскольникъ, виновный въ нанесеніи оскорбленія православному священнослужителю не во время богослуженія, но съ цѣлью оказанія неуваженія къ православной церкви, подвергается лишенію всѣхъ правъ состоянія и ссылкѣ на поселеніе (196 и 216).

Уложеніе нерѣдко распредѣляетъ наказанія за преступленія и проступки очень неравномѣрно. Напр., раскольникъ, виновный въ нанесеніи оскорбленія православному священнослужителю не во время богослуженія, съ цѣлью оказанія неуваженія къ православной церкви, подвергается лишенію всѣхъ правъ состоянія и ссылкѣ на поселеніе (196), а лицо иностраннаго исповѣданія — въ первый разъ, заключенію въ тюрьмѣ на время отъ 4 до 8 мѣсяцевъ, а во второй разъ — заключенію въ тюрьмѣ на время отъ 8 мѣсяцевъ до 1 года и 4 мѣсяцевъ (216).

Наконецъ, нельзя не замѣтить, что постановленія уложенія, посвященныя преступленіямъ и проступкамъ противъ вѣры, нерѣдко страдаютъ казуистичностью, неясностью, сбивчивостью, неточностью изложенія мысли и многословіемъ.

## **§ 12. Общее понятіе о преступленіяхъ и проступкахъ противъ вѣры по русскому уголовному законодательству.**

Русское уголовное законодательство не опредѣляетъ общаго понятія о преступленіяхъ и проступкахъ противъ вѣры.

Уставъ о наказаніяхъ, налагаемыхъ мировыми судьями, посвящаетъ проступкамъ противъ вѣры только двѣ статьи.

Уложеніе о наказаніяхъ предусматриваетъ много преступленій и проступковъ противъ вѣры; но за то постановленія уложенія въ этомъ отношеніи нерѣдко страдаютъ казуистичностью, неясностью и неточностью изложенія мысли.

Въ виду этихъ обстоятельствъ, дать точное общее понятіе о преступленіяхъ и проступкахъ противъ вѣры по русскому уголовному законодательству, на основаніи сопоставленія законодательныхъ постановленій объ этихъ уголовныхъ правонарушеніяхъ, нѣтъ возможности. Изъ сопоставленія постановленій, посвященныхъ преступнымъ посягательствамъ

противъ вѣры уложеніемъ и уставомъ о наказаніяхъ, можно вывести лишь приблизительное общее понятіе о преступленіяхъ и проступкахъ противъ вѣры по русскому законодательству. Въ опредѣленіи этого общаго понятія всегда будетъ заключаться нѣкоторая неточность и неясность.

Сдѣлавъ эту оговорку, мы можемъ опредѣлить это общее понятіе о преступленіяхъ и проступкахъ противъ вѣры по русскому уголовному законодательству приблизительно слѣдующимъ образомъ: преступленіе или проступокъ противъ вѣры, по русскому уголовному законодательству (Ул. 176—240. Уст. о нак. 35—36.), есть противное уголовному закону, виновное, умышленное или неосторожное посягательство чловѣка, находящагося въ состояніи вмѣняемости на неприкосновенность господства вѣры или религіи, особенно покровительствуемой или, по крайней мѣрѣ, терпимой русскимъ государствомъ.

### § 13. Составъ преступленія.

Опредѣливъ приблизительно общее понятіе о преступленіяхъ и проступкахъ противъ вѣры по русскому уголовному законодательству, разсмотримъ вкратцѣ составъ этихъ уголовныхъ правонарушеній.

Составомъ преступленія называется совокупность всѣхъ условій или признаковъ, присутствіе которыхъ необходимо для наличности уголовного правонарушения т. е. преступленія или проступка.

Составъ преступленія подраздѣляется на общій и особый.

Общій составъ преступленія есть совокупность условій или признаковъ, свойственныхъ каждому уголовному правонарушенію. Это — совокупность такихъ признаковъ, безъ которыхъ не возможно существованіе никакого уголовного правонарушенія.

Общій составъ преступленія содержитъ въ себѣ три необходимыхъ условія или признака. Таковы: 1) субъектъ преступленія, 2) объектъ преступленія и 3) преступное дѣяніе.

Субъектомъ преступленія называется тотъ, кто учиняетъ уголовное правонарушеніе.

Объектомъ преступленія называется тотъ предметъ, надъ которымъ учиняется уголовное правонарушеніе.

Преступнымъ же дѣяніемъ называется поведеніе субъекта

екта относительно объекта, способствующее осуществленію уголовного правонарушенія.

Для наличности уголовного правонарушенія необходима наличность всѣхъ этихъ трехъ признаковъ. Уголовное правонарушеніе имѣетъ мѣсто лишь въ томъ случаѣ, когда субъектъ преступленія учинилъ преступное дѣяніе по отношенію къ объекту преступленія.

Съ точки зрѣнія уголовной политики культурнаго государства, руководимой интересами наибольшаго народнаго благосостоянія, субъектомъ преступленія можетъ быть только индивидуальный человѣкъ, находящійся въ состояніи вмѣняемости.

Объектомъ преступленія, съ этой точки зрѣнія, служитъ лишь человѣческое благо и при томъ такое, надъ которымъ разражается уголовное правонарушеніе, не смотря на то, что государство поставило это благо подъ свою уголовно-правовую защиту или охрану т. е. провозгласило посягательства на это благо уголовными или преступными правонарушениями и за учиненіе ихъ установило наказаніе. Короче сказать, предметомъ преступленія, съ этой точки зрѣнія, является человѣческое благо, подвергающееся уголовному посягательству, вопреки уголовно-правовой охранѣ этого блага со стороны государства.

Наконецъ, преступное дѣяніе, съ этой точки зрѣнія есть виновный внѣшній поступокъ человѣка, способный обусловить или уже обусловившій собою наступленіе опасности или вреда для человѣческаго блага, предусмотрѣнный дѣйствующимъ уголовнымъ правомъ государства въ качествѣ уголовного правонарушенія.

Каждое преступное дѣяніе состоитъ изъ двухъ частей: субъективной и объективной. Гдѣ нѣтъ ни одной изъ нихъ или даже одной, тамъ нѣтъ и преступнаго дѣянія.

Объективной составной частью преступнаго дѣянія служитъ внѣшній поступокъ человѣка, способный обусловить или уже обусловившій собою наступленіе опасности или вреда для человѣческаго блага, предусмотрѣнный дѣйствующимъ уголовнымъ правомъ государства, при опредѣленіи состава уголовного правонарушенія. Гдѣ нѣтъ такого внѣшняго поступка, тамъ нѣтъ и преступнаго дѣянія; а гдѣ онъ есть, тамъ, при наличности прочихъ условий, есть и преступное дѣяніе.

Субъективной составной частью преступнаго дѣянія слу-

жить виновность человѣка въ учиненіи вышеупомянутаго внѣшняго поступка, предусмотрѣнная дѣйствующимъ уголовнымъ правомъ государства, при опредѣленіи состава уголовного правонарушенія. Гдѣ нѣтъ этой виновности, тамъ нѣтъ и преступнаго дѣянія; а гдѣ она есть, тамъ, при наличности прочихъ условій, есть и преступное дѣяніе.

Обращаясь къ особенному составу преступления, мы должны сказать, что подъ этимъ именемъ разумѣется совокупность признаковъ, характеризующихъ отдѣльную группу, или родъ, или видъ, или подвидъ уголовныхъ правонарушеній.

Припомнивъ общія понятія объ общемъ и особенномъ составѣ преступления, укажемъ вкратцѣ особенный составъ преступленій и проступковъ противъ вѣры, по русскому уголовному законодательству.

#### **§ 14. Субъектъ преступления, при преступленіяхъ и проступкахъ противъ вѣры, по русскому уголовному законодательству.**

Субъектомъ преступления или проступка противъ вѣры, по уложенію и уставу о наказаніяхъ, можетъ быть только человѣкъ, находящійся въ состояніи вмѣняемости. При нѣкоторыхъ же изъ видовъ этого уголовного правонарушенія, субъектомъ преступления можетъ быть лишь такой человѣкъ, который удовлетворяетъ не только общему требованію вмѣняемости, но и добавочному, спеціальному условію, указанному въ законѣ. Въ качествѣ добавочнаго условія требуется: въ однихъ случаяхъ — принадлежность лица къ православію (ул. 185; 188; 204; 207—209.), въ другихъ — званіе законнаго, христіанскаго священно или церковнослужителя (ул. 218.), въ третьихъ — отсутствіе этого званія (уст. о нак. 35.), въ четвертыхъ — принадлежность къ ереси или расколу (ул. 196; 197; 201—203.), въ пятыхъ — принадлежность къ иностранному исповѣданію (ул. 216.), въ шестыхъ — принадлежность къ иностранному христіанскому исповѣданію и духовный санъ (ул. 193—195.), въ седьмыхъ — принадлежность къ магометанской или еврейской вѣрѣ (ул. 196.) и т. д.

#### **§ 15. Объектъ преступления, при преступленіяхъ и проступкахъ противъ вѣры, по русскому уголовному законодательству.**

Всѣ религіи, предусмотрѣнныя русскимъ законодательствомъ, раздѣляются на двѣ группы.

Къ первой принадлежатъ религіи, допущенныя законодательствомъ Россійской Имперіи (Сводъ законовъ Рос. Имперіи. Т. I. Ч. I. Изданіе 1892 г. ст. 40; 44 и 45. — Сводъ законовъ Рос. Имперіи. Т. XI. Ч. I. Уставы Духовныхъ Дѣлъ Иностранныхъ Исповѣданій. Изданіе 1896 г. ст. 1 и 2. — Сводъ законовъ Рос. Имперіи. Т. XIV. Уставъ о Предупрежденіи и Пресѣченіи Преступленій. Изданіе 1890 г. ст. 45 и 65.), а ко второй — запрещенныя (ул. 203.).

Запрещены въ Россійской Имперіи только ереси, соединенныя „съ свирѣпымъ изувѣрствомъ и фанатическимъ посягательствомъ на жизнь свою или другихъ, либо съ противостественными, гнусными дѣйствіями“ т. е. ереси, поощряющія своихъ приверженцевъ къ убійству и самоубійству, или къ оскотленію и самооскотленію, или къ половому разврату (ул. 203.). Уже одна принадлежность человѣка къ такой ереси составляетъ, по уложенію, тяжкое преступленіе.

Всѣ религіи, предусмотрѣнныя и допущенныя нашимъ законодательствомъ, можно раздѣлить на двѣ подгруппы.

Къ первой подгруппѣ принадлежитъ религія, пользующаяся особымъ покровительствомъ законовъ Россійской Имперіи. Это — православіе съ его вѣтвью, извѣстной подъ именемъ единовѣрія. „Первенствующая и господствующая въ Россійской Имперіи вѣра есть Христіанская Православная Каѳолическая Восточнаго исповѣданія“ (Св. зак. Т. I. Ч. I. ст. 40. — Сравните св. зак. Т. XI. Ч. I. Уст. Дух. ст. 1, а также св. зак. Т. XIV. Уст. Пред. ст. 65.).

„Въ предѣлахъ Россійской Имперіи только одна господствующая Православная Церковь имѣетъ право убѣждать послѣдователей иныхъ Христіанскихъ исповѣданій и иновѣрцевъ къ принятію ея ученія о вѣрѣ“ (Св. зак. Т. XI. Ч. I. Уст. Дух. ст. 4. — Св. зак. Т. XIV. Уст. Пред. ст. 70.). „Духовныя же и свѣтскія лица прочихъ Христіанскихъ исповѣданій и иновѣрцы“, а также раскольники и еретики не только не имѣютъ этого права, но „строжайше обязаны не прикасаться къ убѣжденію совѣсти не принадлежащихъ къ ихъ религіи; въ противномъ случаѣ они подвергаются взысканіямъ, въ уголовныхъ законахъ опредѣленнымъ“ (Св. зак. Т. XI. Ч. I. Уст. Дух. ст. 4. — Св. зак. Т. XIV. Уст. Пред. ст. 45; 46; 53; 59 и 77. — Ул. ст. 184; 186; 187; 189; 190; 194; 195—197; 200 и 936.).

„Если исповѣдующіе иную вѣру пожелаютъ присоеди-

ниться къ вѣрѣ Православной, никто ни подъ какимъ видомъ не долженъ препятствовать имъ въ исполненіи сего желанія“ (Св. зак. Т. XI. Ч. I. Уст. Дух. ст. 5. — Св. зак. Т. XIV. Уст. Пред. ст. 75.). Воспрепятствование добровольному присоединенію къ православію составляетъ преступленіе (Ул. 191.).

Переходъ лица изъ православія въ другое христіанское (Ул. 188.), а тѣмъ болѣе нехристіанское (Ул. 185.) вѣроисповѣданіе составляетъ, по уложенію, преступленіе.

Ко второй подгруппѣ принадлежатъ религіи, терпимыя русскимъ государствомъ.

Онѣ въ свою очередь раздѣляются на двѣ категоріи.

Къ первой категоріи принадлежатъ христіанскія, неправославныя, иностранныя вѣроисповѣданія, терпимыя въ Россійской Имперіи, какъ напр., римско-католическое, евангелическо-лютеранское, евангелическо-аугсбургское, армяно-грегорьянское, менонитское, баптистское, и т. д. (Св. зак. Т. I. Ч. I. ст. 44 и 45. — Св. зак. Т. XI. Ч. I. Уст. Дух. ст. 1; 2; 16 и др.; 252 и др.; 899 и др.; 1104; 1106; 1109 и др.).

Переходъ изъ одного терпимаго христіанскаго, неправославнаго, иностраннаго вѣроисповѣданія въ другое разрѣшается, но не иначе, какъ съ соблюденіемъ нѣкоторыхъ ограничительныхъ условій (Св. зак. Т. XI. Ч. I. Уст. Дух. ст. 6. — Св. зак. Т. XIV. Уст. Пред. ст. 82.). Лицамъ нехристіанскаго вѣроисповѣданія, напр., іудейскаго, магометанскаго, языческаго, также позволяется переходить въ одно изъ терпимыхъ христіанскихъ, неправославныхъ, иностранныхъ вѣроисповѣданій, но не иначе, какъ съ соблюденіемъ различныхъ условій (Св. зак. Т. XI. Ч. I. Уст. Дух. ст. 7—11. — Св. зак. Т. XIV. Уст. Пред. ст. 84—87.)

Переходъ лица изъ христіанской вѣры въ нехристіанскую составляетъ, по уложенію, преступленіе (ст. 185.).

Наконецъ, ко второй категоріи относятся: нехристіанскія вѣроисповѣданія, расколъ и ереси, терпимыя русскимъ государствомъ (Св. зак. Т. I. Ч. I. ст. 44 и 45. — Св. зак. Т. XI. Ч. I. Уст. Дух. ст. 1 и 2. — Св. зак. Т. XIV. Уст. Пред. ст. 45; 46; 48; 53; 59 и 64. — Ул. ст. 196 и 203.). Сюда принадлежатъ: іудейское вѣроисповѣданіе (Св. зак. Т. XI. Ч. I. Уст. Дух. ст. 2.) съ его развѣтвленіемъ на караимство (Св. зак. Т. XI. Ч. I. Уст. Дух. ст. 1261 и др.) и талмудизмъ (Св. зак. Т. XI. Ч. I. Уст. Дух. ст. 1299 и др.), магометанское вѣроисповѣданіе (Св. зак. Т. XI. Ч. I. Уст. Дух. ст. 2.) съ

его развѣтвленіемъ на суннитство и шіитство (Св. зак. Т. XI. Ч. I. Уст. Дух. ст. 1342; 1343 и др.), ламайская (или буддійская) вѣра (Св. зак. Т. XI. Ч. I. Уст. Дух. ст. 1673 и др.), языческія вѣроисповѣданія Самоѣдовъ Архангельской губерніи и сибирскихъ инородцевъ (Св. зак. Т. XI. Ч. I. Уст. Дух. ст. 2; 1697; 1699—1701.), расколъ (Св. зак. Т. XIV. Уст. Пред. ст. 45; 46 и 48.) и ересь, принадлежность къ которой не составляетъ преступленія, т. е. ересь, не соединенная „съ свирѣпымъ изувѣрствомъ и фанатическимъ посягательствомъ на жизнь свою или другихъ, либо съ противоестественными, гнусными дѣйствіями“ (Св. зак. Т. XIV. Уст. Пред. ст. 45; 46; 48; 53; 59 и 64. — Ул. ст. 196 и 203.).

Переходъ изъ одного терпимаго нехристіанскаго вѣроисповѣданія въ другое, или въ расколъ, или въ непреступную ересь не составляетъ ни преступленія, ни проступка.

Хотя наше уложеніе о наказаніяхъ нѣсколько разъ говоритъ о ереси (189; 196 по прод. 1895 г.; 197; 201; 203 и 204.), но нигдѣ не опредѣляетъ съ точностью, что такое ересь.

Оно даетъ лишь два указанія. Во первыхъ, уложеніе указываетъ вполне ясно (189; 196 и 216.), что, съ его точки зрѣнія, ни одно изъ христіанскихъ, неправославныхъ, иностранныхъ вѣроисповѣданій, терпимыхъ русскимъ государствомъ, не составляетъ ереси. Во вторыхъ, уложеніе намекаетъ, что, съ его точки зрѣнія, ересь есть нѣкоторое извращеніе православнаго ученія о вѣрѣ (196).

Но мы знаемъ изъ исторіи церкви, что ересь всегда стоитъ въ опредѣленномъ отношеніи къ господствующему христіанскому вѣроисповѣданію. Отличительный признакъ ея состоитъ въ томъ, что она всегда затрогиваетъ основныя положенія или догматы этого вѣроисповѣданія и при томъ затрогиваетъ тѣмъ, что отрицаетъ или измѣняетъ какойнибудь догматъ или же провозглашаетъ какойнибудь новый догматъ.

Примѣняя общій отличительный признакъ ереси къ постановленіямъ уложенія относительно ея, мы должны признать, что подъ именемъ ереси слѣдуетъ разумѣть въ уложеніи ученіе о вѣрѣ, образовавшееся, благодаря искаженію православнаго ученія о вѣрѣ, отличающееся отъ послѣдняго относительно какогонибудь догмата и при томъ не тождественное по своимъ догматамъ ни съ однимъ изъ христіанскихъ, неправославныхъ, иностранныхъ вѣроисповѣданій, тер-

пимыхъ въ Россійской Имперіи. Ересь можетъ быть проникнута поощреніемъ посягательствъ на человѣческую жизнь, тѣлесную невредимость, половую неприкосновенность и какія нибудь другія человѣческія блага, пользующіяся уголовно-правовой охраной со стороны русскаго государства, но можетъ быть и совершенно свободна отъ этой примѣси.

Кромѣ ереси уложеніе говоритъ и о расколѣ (189; 196; 200; 203; 204 и 206.), но точно также не опредѣляетъ съ точностью, что такое расколъ.

Оно даетъ четыре указанія. Во первыхъ, ясно указывается, что ни одно изъ христіанскихъ, неправославныхъ, иностранныхъ вѣроисповѣданій, терпимыхъ въ Россійской Имперіи, не составляетъ раскола (189; 196 и 216.). Во вторыхъ, намекается, что расколъ есть нѣкоторое извращеніе православнаго ученія о вѣрѣ (196). Въ третьихъ, прямо указывается въ нѣкоторыхъ статьяхъ, что ересь подходит подъ понятіе раскола (196; 201 и 203.), такъ что всякая ересь составляетъ расколъ. Въ четвертыхъ же, указывается, что понятіе о расколѣ не тождественно съ понятіемъ о ереси (189), но шире послѣдняго (203). Отсюда приходится слѣдять слѣдующіе выводы. Наше уложеніе употребляетъ названіе расколъ въ двоякомъ смыслѣ: 1) въ обширномъ и 2) въ тѣсномъ. Подъ именемъ раскола въ обширномъ смыслѣ слова разумѣется: 1) ересь и 2) иное особое ученіе о вѣрѣ. Подъ именемъ же раскола въ тѣсномъ смыслѣ слова разумѣется особое вѣроученіе, образовавшееся, благодаря нѣкоторому искаженію, изъ православнаго ученія о вѣрѣ, не тождественное ни съ ересью, ни съ однимъ изъ христіанскихъ, неправославныхъ, иностранныхъ вѣроисповѣданій, терпимыхъ въ Россійской Имперіи.

Но если расколъ въ тѣсномъ смыслѣ слова не составляетъ ереси; то и разница между нимъ и православнымъ ученіемъ о вѣрѣ относится не къ области догматовъ, а къ иной.

Изъ исторіи русской церкви извѣстно, что расколъ появился впервые въ Россіи во второй половинѣ XVII вѣка, при патріархѣ Никонѣ. Въ тѣ времена раскольниками, старообрядцами стали называть тѣхъ изъ православныхъ, которые, хотя и остались вѣрны догматамъ православія, но признали неправильнымъ исправленіе богослужебныхъ книгъ и нѣкоторыхъ обрядовъ, слѣланное при Патріархѣ

Никонѣ. А въ послѣдствіи названіе раскольниковъ было распространено съ этихъ лицъ и на еретиковъ.

Въ виду этихъ данныхъ, слѣдуетъ заключить, что разница между православіемъ и расколомъ въ тѣсномъ смыслѣ слова относится не къ области догматовъ вѣры, а къ области второстепенныхъ правилъ и обрядовъ.

Съ помощью этого вывода не трудно опредѣлить, что разумѣть уложеніе о наказаніяхъ подъ именемъ раскола, когда употребляетъ этотъ терминъ въ тѣсномъ смыслѣ слова, отличая расколъ отъ ереси. Подъ именемъ раскола, при употребленіи этого термина въ тѣсномъ смыслѣ слова, разумѣется въ уложеніи ученіе о вѣрѣ, образовавшееся, благодаря искаженію православнаго ученія о вѣрѣ, отличающееся отъ послѣдняго не въ области догматовъ, а въ области второстепенныхъ правилъ и обрядовъ и при томъ не тождественное ни съ однимъ изъ христіанскихъ, неправославныхъ, иностранныхъ вѣроисповѣданій, терпимыхъ въ Россійской Имперіи.

Имѣя понятія о ереси и расколѣ въ тѣсномъ смыслѣ слова, съ точки зрѣнія уложенія о наказаніяхъ, мы легко уже можемъ опредѣлить, что разумѣть уложеніе подъ именемъ раскола, когда употребляетъ этотъ терминъ въ обширномъ смыслѣ слова, обнимающемъ оба эти понятія. Подъ именемъ раскола, при употребленіи этого термина въ обширномъ смыслѣ слова, разумѣется въ уложеніи ученіе о вѣрѣ, образовавшееся, благодаря искаженію православнаго ученія о вѣрѣ, отличающееся отъ послѣдняго въ области догматовъ, или въ области второстепенныхъ правилъ и обрядовъ, или въ обоихъ отношеніяхъ и при томъ не тождественное ни съ однимъ изъ христіанскихъ, неправославныхъ, иностранныхъ вѣроисповѣданій, терпимыхъ въ Россійской Имперіи.

Запасшись этими общими свѣдѣніями, обратимся къ объектамъ преступленій и проступковъ противъ вѣры, по нашему уголовному законодательству.

Какъ въ преступленіяхъ и проступкахъ противъ православной вѣры съ единовѣріемъ, особо покровительствуемой русскимъ государствомъ (Ул. 176—183; 184; 185; 187—228; 234—240. — Уст. о нак. 35 и 36.), такъ и въ преступленіяхъ и проступкахъ противъ христіанской, неправославной вѣры иностраннаго исповѣданія, терпимой русскимъ государствомъ (Ул. 176—183; 183—186; 203; 209<sup>1</sup> по прод. 1895 г.; 217; 219—228 и 230; 234—240. — Уст. о нак. 35 и 36.), и даже

въ преступленіяхъ и проступкахъ противъ нехристіанской, или раскольничьей, или еретической вѣры, терпимой русскимъ государствомъ (Ул. 234—235; 236—240. — Уст. о нак. 35—36. — Уст. уг. суд. 714—715.), объектомъ преступления служить неприкосновенность господства вѣры, установленнаго нашимъ дѣйствующимъ уголовнымъ закономъ, а именно — уложеніемъ о наказаніяхъ и уставомъ о наказаніяхъ. Неприкосновенность узаконеннаго господства религіи служить постояннымъ объектомъ всѣхъ преступленій и проступковъ противъ вѣры, предусмотрѣнныхъ нашимъ уголовнымъ законодательствомъ; но кругъ преступленій и проступковъ противъ православной вѣры съ единовѣріемъ гораздо шире круга преступленій и проступковъ противъ терпимой неправославной христіанской вѣры иностраннаго исповѣданія, а послѣдній гораздо шире круга преступленій и проступковъ противъ терпимой нехристіанской, или раскольничьей, или еретической вѣры.

Кромѣ этого постояннаго объекта преступления, многіе изъ преступленій и проступковъ противъ вѣры, предусмотрѣнныхъ нашимъ уголовнымъ законодательствомъ, имѣютъ еще и различные перемѣнные объекты. Перемѣнными объектами преступления называются такіе, которые задѣваются не всѣми преступленіями и проступками данной группы, но только однимъ изъ этихъ преступныхъ дѣяній, или нѣкоторыми, или многими. Напр., одинъ объектъ страдаетъ только отъ одного изъ этихъ уголовныхъ правонарушеній, другой — отъ нѣсколькихъ, третій — отъ многихъ и т. д. Первымъ изъ перемѣнныхъ объектовъ преступления, при преступленіяхъ и проступкахъ противъ вѣры, предусмотрѣнныхъ нашимъ уголовнымъ законодательствомъ, служитъ неприкосновенность религіозныхъ чувствъ и убѣжденій чловѣка, исповѣдующаго особо покровительствуемую или терпимую вѣру, но неприкосновенность не во всѣхъ отношеніяхъ, а только въ нѣкоторыхъ, взятыхъ подъ охрану уложеніемъ и уставомъ о наказаніяхъ. Таковы: а) неприкосновенность благоговенія христіанъ, а въ особенности православныхъ къ Святой Троицѣ, къ каждому изъ трехъ Лицъ Ея: къ Богу Отцу, къ Сыну Божію, Иисусу Христу и къ Святому Духу, а также къ Пресвятой Богородицѣ, Дѣвѣ Маріи (Ул. 176; 177; 179—181; 183.), б) неприкосновенность уваженія православныхъ христіанъ къ кресту Господню, къ безплотнымъ силамъ небеснымъ, признаннымъ православною церковію, къ святымъ

угодникамъ, признаннымъ ею, и къ изображеніямъ этихъ лицъ и креста Господня, а тѣмъ болѣе къ изображеніямъ Божіей Матери, Святой Троицы и каждаго изъ трехъ Лицъ Ея (Ул. 176; 177; 179—181; 183.), в) неприкосновенность уваженія христіанъ, а въ особенности православныхъ къ христіанской вѣрѣ (Ул. 178; 179; 180; 181.), къ священному писанію (Ул. 178; 179; 181.), къ святымъ таинствамъ (Ул. 178; 179; 181; 210.), къ предметамъ, священнымъ или освященнымъ черезъ употребленіе при богослуженіи (Ул. 210; 213; 219; 221—224; 228; 230.), къ молитвеннымъ помѣщеніямъ и другимъ хранилищамъ движимаго церковнаго имущества, посвященнымъ Богу (Ул. 219—227; 230.), а также къ правиламъ и обрядамъ христіанства (Ул. 182.), г) неприкосновенность уваженія православныхъ христіанъ къ православной церкви (Ул. 178—181; 196; 216.), а также къ правиламъ или обрядамъ православной церкви (Ул. 182.) и д) неприкосновенность уваженія христіанъ (Ул. 210—215; 218; 234—240. Уст. о нак. 35—36.) и нехристіанъ (Ул. 234—240. Уст. о нак. 35.) къ ихъ дозволенной религіозной или священной службѣ, къ ихъ дозволеннымъ молитвеннымъ домамъ или помѣщеніямъ (Уст. о нак. 35.), къ узаконенной присягѣ (Ул. 236—238; 240.), а также къ покойникамъ, ихъ могиламъ и надгробнымъ памятникамъ, находящимся подъ охраною дозволенной религіи (Ул. 234—235.).

Вторымъ изъ переменныхъ объектовъ преступленія, при преступленіяхъ и проступкахъ противъ вѣры, предусмотрѣнныхъ нашимъ уголовнымъ законодательствомъ, служить неприкосновенность уваженія къ мертвому, независимо отъ предписаній религіи, (Ул. 234—235.), третьимъ — неприкосновенность могилъ и надгробныхъ памятниковъ (Ул. 234—235.), четвертымъ — вѣрность присягѣ (Ул. 236—238.), пятымъ — человѣческая жизнь (Ул. 203; 212.), шестымъ — тѣлесная невредимость человѣка (Ул. 184 ч. 2; 187 ч. 2; 191 ч. 2; 197; 200—203; 211; 212; 220.), седьмымъ — свобода человѣка (Ул. 186; 187 ч. 2; 191 ч. 2; 200.), а въ особенности христіанскаго священнослужителя (Ул. 211.), восьмымъ — честь христіанскаго, а въ особенности православнаго священнослужителя (Ул. 196; 214—216.), и даже иногда честь православнаго церковнослужителя (Ул. 196.), девятымъ — половая неприкосновенность (Ул. 203.), десятымъ — имущество (Ул. 219—228; 230; 232 ч. 3; 234.), одиннадцатымъ — доброкачественность правосудія (Ул. 236—238.) и двѣнадцатымъ — благочиніе т. е.

общественный порядокъ и спокойствіе (Ул. 211—215; 218. Уст. о нак. 35—36.).

**§ 16. Преступное дѣяніе, при преступленіяхъ и проступкахъ противъ вѣры, по русскому уголовному законодательству.**

По нашему уголовному законодательству (Ул. 176—240. Уст. о нак. 35—36.), преступленіе или проступокъ противъ вѣры находится въ наличности лишь тогда, когда человѣкъ, находясь въ состояніи вмѣняемости и удовлетворяя, сверхъ того, въ нѣкоторыхъ случаяхъ еще и нѣкоторымъ специальнымъ условіямъ, учинилъ преступное дѣяніе противъ неприкосновенности узаконеннаго господства вѣры, а сверхъ того, въ нѣкоторыхъ случаяхъ еще и противъ другого человѣческаго блага, пользующагося охраной русскаго закона.

Дѣяніе человѣка является преступнымъ посягательствомъ противъ вѣры или, другими словами, составляетъ преступленіе или проступокъ противъ вѣры, по нашему законодательству, только въ томъ случаѣ, когда это дѣяніе имѣетъ двѣ составныя части: субъективную и объективную, и обѣ онѣ вполне подходятъ, по принадлежности, подъ двѣ соотвѣтствующія составныя части какого нибудь изъ преступленій или проступковъ противъ вѣры, казуистически предусмотрѣнныхъ нашимъ уложеніемъ или уставомъ о наказаніяхъ. Если же ни одна изъ составныхъ частей дѣянія, учиненнаго человѣкомъ, вовсе не подходитъ или не вполне подходитъ ни подъ одну изъ соотвѣтствующихъ составныхъ частей, свойственныхъ преступленіямъ и проступкамъ противъ вѣры, казуистически предусмотрѣннымъ со стороны уложенія или устава о наказаніяхъ; въ такомъ случаѣ это дѣяніе человѣка не составляетъ ни преступленія, ни проступка противъ вѣры, по нашему закону, хотя, можетъ быть, и является очень безнравственнымъ поступкомъ или большимъ грѣхомъ. *Nullum crimen sine lege.*

1. Объективная сторона или, точнѣе сказать, объективная составная часть преступнаго дѣянія противъ вѣры, по русскому уголовному законодательству.

Для наличности преступнаго дѣянія противъ вѣры, по русскому уголовному законодательству, съ объективной стороны, необходимо, чтобы человѣкъ учинилъ внѣшній по-

ступокъ. Этотъ поступокъ, согласно уложенію о наказаніяхъ (176—240.) и уставу о наказаніяхъ (35—36.), долженъ быть однимъ изъ трехъ. Въ однихъ случаяхъ онъ долженъ осуществлять собою посягательство на неприкосновенность узаконеннаго господства вѣры, а иногда, сверхъ того, еще и на узаконенную неприкосновенность другихъ благъ. Въ другихъ случаяхъ онъ долженъ не только осуществлять собою посягательство на неприкосновенность узаконеннаго господства вѣры и даже иногда на узаконенную неприкосновенность нѣкоторыхъ другихъ благъ, но и обуславливать собою наступленіе опасности для нѣкоторыхъ благъ, пользующихся охраной уложенія. Наконецъ, въ третьихъ, онъ долженъ не только осуществлять собою посягательство на неприкосновенность узаконеннаго господства вѣры и даже иногда, сверхъ того, еще и на узаконенную неприкосновенность нѣкоторыхъ другихъ благъ, но и обуславливать собою наступленіе вреда для нѣкоторыхъ благъ, пользующихся охраной уложенія.

Преступное дѣяніе первой категоріи состоитъ: или изъ внѣшняго дѣйствія, какъ напр., изъ произнесенія ругательства противъ Святой Троицы (Ул. 176.), или изъ внѣшняго бездѣйствія, какъ напр., изъ недонесенія объ услышанномъ произнесеніи ругательства противъ Святой Троицы (Ул. 179.).

Преступное дѣяніе второй категоріи состоитъ изъ внѣшняго дѣйствія и наступленія обусловленной имъ опасности. Примѣромъ можетъ служить учиненіе лживой присяги человѣкомъ въ подтвержденіе такого своего свидѣтельства, вслѣдствіе котораго обвиняемый по уголовному дѣлу долженъ неправильно понести уголовное наказаніе (Ул. 237.).

Наконецъ, преступное дѣяніе третьей категоріи воплощается во внѣшнемъ дѣйствіи и наступленіи обусловленнаго имъ вреда. Примѣромъ можетъ служить нанесеніе удара кинжаломъ въ сердце православному священнослужителю во время совершенія богослуженія этимъ священнослужителемъ, обусловившее собою наступленіе смерти этого лица (Ул. 212.).

2. Субъективная сторона или, точнѣе, субъективная составная часть преступнаго дѣянія противъ вѣры, по русскому уголовному законодательству.

Для наличности преступнаго дѣянія противъ вѣры, по русскому уголовному законодательству, необходимо, съ субъек-

ективной стороны, чтобы человекъ, учиняя внѣшній поступокъ той или другой категоріи, способствующій осуществленію посягательства на неприкосновенность узаконеннаго господства вѣры или даже иногда еще и на узаконенную неприкосновенность нѣкоторыхъ другихъ благъ, поступалъ виновно т. е. умышленно (напр., Ул. 176; 178.), или неосторожно (напр., Ул. 180; 239.), или по неосторожности, обусловленной умысломъ (Ул. 212.), и при томъ не иначе, какъ при отсутствіи обстоятельствъ, устраняющихъ, по нашему закону, вмѣненіе дѣянія въ вину (Ул. 92 п. 1. 4. и 5; 93; 99 и 100. — Уст. о нак. 10 п. 1 и 4.).

Отсутствіе обстоятельствъ, устраняющихъ, по уложенію или уставу о наказаніяхъ, вмѣненіе дѣянія въ вину, является постояннымъ условіемъ виновности, при каждомъ преступленіи и проступкѣ, предусмотрѣнномъ въ уложеніи или уставѣ о наказаніяхъ. Въ виду этого постоянства, во избѣжаніе излишнихъ повтореній, говоря о виновности, при различныхъ преступленіяхъ и проступкахъ, предусмотрѣнныхъ уложеніемъ и уставомъ о наказаніяхъ, мы всегда будемъ подразумевать это отрицательное условіе виновности, но не будемъ упоминать о немъ.

### **§ 17. Подраздѣленіе преступленій и проступковъ противъ вѣры, предусмотрѣнныхъ русскимъ уголовнымъ законодательствомъ.**

Преступленія и проступки противъ вѣры, предусмотрѣнные уложеніемъ и уставомъ о наказаніяхъ, могутъ быть раздѣлены, по роду объектовъ преступленія, на чисто религіозные и смѣшанные.

Чисто религіозными преступленіями и проступками противъ вѣры, по русскому законодательству, являются тѣ, которые представляютъ собой одно изъ двухъ: или только посягательства на неприкосновенность узаконеннаго господства вѣры, какъ напр., отступленіе изъ православія въ иное христіанское вѣроисповѣданіе (Ул. 188.), или же посягательства не только на неприкосновенность узаконеннаго господства вѣры, но еще и на узаконенную неприкосновенность религіозныхъ чувствъ и убѣжденій человека, исповѣдующаго особо покровительствуемую или терпимую вѣру, какъ напр., богохуленіе (Ул. 176.), порицаніе вѣры (Ул. 178.).

Смѣшанными преступленіями и проступками противъ

вѣры, по русскому законодательству, являются тѣ, въ которыхъ не только содержатся посягательства на блага религіознаго характера, т. е. на неприкосновенность узаконеннаго господства вѣры, а иногда, сверхъ того, на узаконенную неприкосновенность религіозныхъ чувствъ и убѣжденій человѣка, но и имѣются посягательства на блага нерелигіознаго характера, какъ напр., на человѣческую жизнь, при преступномъ нанесеніи смерти христіанскому священнослужителю во время совершенія имъ богослуженія (Ул. 212.), или на человѣческую тѣлесную невредимость, какъ напр., при нанесеніи увѣчья или раны христіанскому священнослужителю во время совершенія имъ богослуженія (Ул. 212.), или на имущество, при святотатствѣ (Ул. 219—228; 232.), или на доброкачественность правосудія, при лжеприсягѣ (Ул. 236—238.).

Преступленія и проступки противъ вѣры, предусмотрѣнные уложеніемъ и уставомъ о наказаніяхъ, раздѣляются, по разницѣ объектовъ преступленія, на десять категорій.

Къ первой категоріи принадлежитъ богохуленіе (Ул. 176—177; 179—181; 183.), ко второй — преступное порицаніе вѣры (Ул. 178—180; 196.), къ третьей — кощунство (Ул. 182.), къ четвертой — оскорбленіе святыни (Ул. 183; 210; 213; 215; 217.), къ пятой — нарушеніе благочинія во время священнослуженія или въ молитвенномъ помѣщеніи (Ул. 211; 212; 214; 215; 218. Уст. о нак. 35; 36.), къ шестой — оскорбленіе православной церкви или ея духовенства изъ фанатизма (Ул. 196 ч. 2; 216.), къ седьмой — преступное нарушеніе законныхъ ограниченій религіозной свободы (Ул. 184—209<sup>1</sup>.), къ восьмой — святотатство (Ул. 219—228; 230; 232.), къ девятой — преступное нарушеніе неприкосновенности могилъ и надгробныхъ памятниковъ (Ул. 234—235.) и къ десятой — лжеприсяга (Ул. 236—238; 942.).

### § 18. Богохуленіе.

Уложеніе о наказаніяхъ не опредѣляетъ общаго понятія о преступленіи богохуленія. Постановленія уложенія объ этомъ преступленіи страдаютъ нѣкоторой неясностью и большою казуистичностью. Въ виду этого, дать точное общее понятіе объ этомъ преступленіи, по нашему законодательству, не возможно. Въ опредѣленіи этого понятія всегда будетъ заключаться нѣкоторая неясность.

Согласно уложенію о наказаніяхъ (176; 177; 180; 181 и

183.), преступленіе богохуленія есть казуистически определенное и запрещенное уголовнымъ закономъ, виновное, умышленное или неосторожное поруганіе или осмѣяніе: 1) Святой Троицы, или 2) кого либо изъ трехъ Лицъ Ея т. е. Бога Отца, или Сына Божія, Иисуса Христа, или Святого Духа, или 3) Пресвятой Богородицы, Дѣвы Маріи, или 4) честного крѣста Господня, или 5) безплотныхъ силъ небесныхъ, признанныхъ православною церковью т. е. ангеловъ, архангеловъ и т. д., или 6) святыхъ угодниковъ, признанныхъ православною церковью, или 7) изображенія этихъ Лицъ или предметовъ, учиненное человекомъ, находящимся въ состояніи вмѣняемости.

Поруганіе или осмѣяніе другихъ лицъ или предметовъ не составляетъ преступнаго богохуленія, по русскому праву. Напр., преступнаго богохуленія не будетъ въ наличности, если ктонибудь станетъ у насъ бранить Магомета или католическаго святого, не признаннаго православною церковью, напр., Бернарда Клервосскаго или Юсафата Кунцевича. Эти лица являются простыми людьми, а вовсе не святыми, съ точки зрѣнія православною церкви. Понятіе же преступнаго богохуленія построено въ нашемъ уложеніи, соотвѣтственно ученію православною церкви. Нельзя также упускать изъ виду, что нѣкоторыя лица, признанныя святыми неправославною церковью, какъ напр., Юсафатъ Кунцевичъ, были ревностными гонителями православія. А потому, русскому государству, признающему православіе господствующей религіей, было бы не возможно видѣть въ поруганіи ихъ какоенибудь богохуленіе. Поруганіе же лица, признаннаго святымъ не только католическою, но и православною церковью, напр., Льва, папы римскаго († 461) будетъ богохуленіемъ, по нашему уложенію.

Субъектомъ преступленія, при богохуленіи, можетъ быть только человекъ, находящійся въ состояніи вмѣняемости.

Объектами преступленія, при богохуленіи, служатъ: 1) неприкосновенность узаконеннаго господства христіанской, а въ особенности православною вѣры (Ул. 176; 179—181; 183.), 2) неприкосновенность благоговѣнія христіанъ; а въ особенности православныхъ къ Святой Троицѣ, къ каждому изъ трехъ Лицъ Ея и къ Пресвятой Богородицѣ (Ул. 176.) и 3) неприкосновенность уваженія православныхъ христіанъ къ кресту Господню, къ безплотнымъ силамъ небеснымъ, при-

знаннымъ православною церковью, напр., ангеламъ, архангеламъ и т. д., къ святымъ угодникамъ, признаннымъ православною церковью, и къ изображеніямъ этихъ лицъ и креста Господня, а тѣмъ болѣе къ изображеніямъ Божіей Матери, Святой Троицы и каждаго изъ трехъ Лицъ Ея (Ул. 176; 179—181; 183.). Первый изъ этихъ трехъ объектовъ является постояннымъ, а два остальные — переменными.

Дѣяніе челоуѣка составляетъ преступное богохуленіе только въ томъ случаѣ, когда вполне подходитъ подъ законный составъ какого нибудь изъ видовъ преступнаго богохуленія, казуистически предусмотрѣнныхъ уложеніемъ (176; 177; 180; 181; 183.).

Для наличности преступнаго богохуленія, съ объективной стороны, необходимо, чтобы челоуѣкъ учинилъ внѣшнее богохулительное дѣйствіе т. е. произвелъ бы поруганіе или осмѣяніе кого либо изъ вышеозначенныхъ Лицъ или предметовъ (Ул. 176; 179—181; 183.). Поруганіе или осмѣяніе можетъ быть произведено троякимъ способомъ: 1) устно (Ул. 176; 180.), 2) письменно или печатно (Ул. 181.) и 3) посредствомъ искусственнаго изображенія въ неприличномъ, „соблазнительномъ видѣ“ (Ул. 183.).

Для преступности богохуленія, съ субъективной стороны, необходимо, чтобы оно было учинено челоуѣкомъ виновно и при томъ умышленно (Ул. 176; 177; 179; 181; 183.) или неосторожно (Ул. 180; 183.).

Преступленіе богохуленія можетъ имѣть двѣ стадіи осуществленія: покушеніе (Ул. 181; 183.) и совершеніе (Ул. 176; 177; 180; 181; 183.).

По нашему уложенію, преступленіе богохуленія имѣетъ семь видовъ. Они влекутъ различныя наказанія. Высшимъ изъ этихъ наказаній служитъ лишеніе всѣхъ правъ состоянія и каторга отъ 12 до 15 лѣтъ (Ул. 176.), а нисшимъ — арестъ отъ трехъ дней до трехъ недѣль (Ул. 183.).

Богохуленіе 1-го вида производится умышленно, устно, публично въ церкви и составляетъ самый тяжкій видъ богохуленія. Оно влечетъ лишеніе всѣхъ правъ состоянія и каторгу отъ 12 до 15 лѣтъ (Ул. 176.). Подъ церковью разумѣются не только православныя или единовѣрческія храмы, но и храмы многихъ изъ терпимыхъ христіанскихъ, неправославныхъ, иностранныхъ исповѣданій, напр., римско-католическаго (Св. зак. Т. XI. Ч. I. Уст. Дух. 21; 28; 79.), еванге-

лическо-лютеранскаго (Уст. Дух. 258; 260; 266; 1077.), евангелическо-аугсбургскаго (Уст. Дух. 938 п. 25; 956.), евангелическо-реформатскаго (Уст. Дух. 1001; 1005; 1030.), армяно-грегорьянскаго (Уст. Дух. 1116; 1226; 1237.). Молитвенные дома нѣкоторыхъ изъ терпимыхъ христіанскихъ, неправославныхъ, иностранныхъ исповѣданій, напр., молитвенные дома баптистовъ (Уст. Дух. 1106.), точно также, какъ молитвенные дома или молельни раскольниковъ и еретиковъ (Св. зак. Т. XIV. Уст. Пред. 48 съ примѣч. 1 и 2), не считаются церквами.

Богохуленіе 2-го вида производится умышленно, устно, но не въ церкви, а въ другомъ публичномъ мѣстѣ или при болѣе или менѣе многолюдномъ собраніи (Ул. 176. ч. 2.).

Богохуленіе 3-го вида учиняется устно, не въ публичномъ мѣстѣ и не при многолюдномъ собраніи, а только при нѣсколькихъ свидѣтеляхъ, христіанахъ и при томъ умышленно „съ намѣреніемъ поколебать ихъ вѣру или произвести соблазнъ“ (Ул. 177.). Изъ прямого смысла 177-й статьи и сравненія ея съ 176-й, 179-й и 180-й статьями уложенія ясно, что умышленное произнесеніе богохульныхъ словъ не въ публичномъ мѣстѣ, безъ свидѣтелей, или при нѣсколькихъ свидѣтеляхъ, нехристіанахъ, или при одномъ свидѣтелѣ, христіанинѣ, или даже при нѣсколькихъ свидѣтеляхъ, христіанахъ, но „безъ намѣренія поколебать ихъ вѣру или произвести соблазнъ“ не составляетъ преступнаго богохуленія.

Богохуленіе 4-го вида производится произнесеніемъ богохульныхъ словъ въ публичномъ мѣстѣ по неосторожности или, по выраженію уложенія, „безъ умысла оскорбить святыню, а единственно по неразумію, невѣжеству или пьянству“ (Ул. 180.).

Богохуленіе 5-го вида производится умышленно посредствомъ составленія и распространенія или, по крайней мѣрѣ, посредствомъ распространенія въ публикѣ какъ печатныхъ, такъ и письменныхъ сочиненій, содержащихъ въ себѣ богохуленіе (Ул. 181.).

Богохуленіе 6-го вида производится умышленно, „съ умысломъ поколебать уваженіе къ святынѣ“ и при томъ производится выдѣльваніемъ или распространеніемъ изображеній кого либо изъ вышеупомянутыхъ священныхъ Лицъ или креста Господня (Ул. 176.) въ неприличномъ, „соблазни-

тельномъ видѣ“ (Ул. 183.). Слѣдуетъ замѣтить, что соблазнительныя изображенія отбираются у виновныхъ для уничтоженія.

Наконецъ, богохуленіе 7-го вида производится тѣмъ же способомъ, какъ и богохуленіе 6-го вида, но только не умышленно, а неосторожно или, по выраженію уложенія, „безъ всякаго злого намѣренія и не по ненависти къ вѣрѣ христіанской или церкви православной, а по неразумію или невѣжеству“ (Ул. 183.). Наказаніями служатъ: тюрьма отъ 2 до 4 мѣсяцевъ или арестъ отъ 3 дней до 3 недѣль и, во всякомъ случаѣ, отобраніе соблазнительныхъ изображеній для уничтоженія.

### § 19. Преступное недонесеніе о богохуленіи.

Наше уложеніе (179) признаетъ преступнымъ, при нѣкоторыхъ условіяхъ, и недонесеніе о богохуленіи. Это — вредный остатокъ старины. Общая повинность доносовъ не соотвѣтствуетъ интересамъ культурнаго народа и государства.

Преступное недонесеніе о богохуленіи (Ул. 179.) есть противное уголовному закону, виновное, умышленное или неосторожное неизвѣщеніе надлежащаго начальства чело-вѣкомъ, находящимся въ состояніи вмѣняемости, о богохуленіи, умышленно произносимомъ въ публичномъ мѣстѣ въ присутствіи этого лица. За это недонесеніе полагается тюрьма отъ 4 до 8 мѣсяцевъ или арестъ отъ 3 недѣль до 3 мѣсяцевъ.

Субъектомъ этого проступка можетъ быть только чело-вѣкъ, находящійся въ состояніи вмѣняемости.

Объектомъ этого проступка служитъ неприкосновенность узаконеннаго господства христіанской, а въ особен-ности православной вѣры.

Для наличности преступнаго недонесенія о богохуленіи, съ объективной стороны, необходимо, чтобы чело-вѣкъ не далъ знать надлежащему начальству о богохуленіи въ томъ случаѣ, когда другой чело-вѣкъ умышленно произносилъ богохульныя рѣчи въ публичномъ мѣстѣ, въ присутствіи этого лица, слышно для послѣдняго, и при томъ, повидимому, намѣревался продолжать ихъ.

Для преступности недонесенія о богохуленіи, съ субъ-ективной стороны, необходимо, чтобы чело-вѣкъ не донесъ виновно и при томъ умышленно или неосторожно.

## § 20. Преступное порицаніе вѣры.

Уложеніе не опредѣляетъ общаго понятія о преступленіи порицанія вѣры и, благодаря нѣкоторой неясности и казуистичности своихъ постановленій, не даетъ возможности точно опредѣлить общее понятіе объ этомъ преступленіи, по русскому праву.

По уложенію о наказаніяхъ (178—181), преступное порицаніе вѣры есть казуистически опредѣленное и запрещенное уголовнымъ закономъ, виновное, умышленное или неосторожное поруганіе или осмѣяніе (178; 179; 181.): 1) христіанской вѣры, или 2) священнаго писанія, или 3) святыхъ таинствъ, или 4) православной церкви человѣкомъ, находящимся въ состояніи вмѣняемости.

Хотя наше уложеніе обыкновенно употребляетъ выраженія: „порицать христіанскую вѣру или православную церковь“ (178), „порицаніе христіанской вѣры или церкви православной“ (181 и 180); тѣмъ не менѣе было бы ошибочно думать, что подъ именемъ порицанія разумѣется уложеніемъ не только поруганіе или осмѣяніе, но даже простое неодобреніе, изложенное въ неоскорбительной формѣ. Доказательствомъ служитъ то, что въ 179-й статьѣ, опредѣляющей преступное недонесеніе о преступномъ порицаніи вѣры, уложеніе само опредѣляетъ преступленіе порицанія вѣры словами: „дерзкаго . . . порицанія христіанскаго закона вообще, или въ особенности церкви православной“.

Субъектомъ преступления, при порицаніи вѣры, можетъ быть только человѣкъ, находящійся въ состояніи вмѣняемости.

Объектами этого преступления служатъ: 1) неприкосновенность узаконеннаго господства христіанской, а въ особенности православной вѣры (Ул. 178—181.), 2) неприкосновенность уваженія христіанъ, а въ особенности православныхъ къ христіанской вѣрѣ (Ул. 178—181.), къ священному писанію (Ул. 178; 179; 181.) и къ святымъ таинствамъ (Ул. 178; 179; 181.) и 3) неприкосновенность уваженія православныхъ христіанъ къ православной церкви (Ул. 178—181.). Первый изъ этихъ трехъ объектовъ является постояннымъ, а два остальные — перемѣнными.

Дѣяніе человѣка составляетъ преступное порицаніе вѣры только въ томъ случаѣ, когда вполнѣ подходитъ подъ

законный составъ какого нибудь изъ видовъ преступнаго порицанія вѣры, казуистически предусмотрѣнныхъ уложеніемъ (178; 180; 181.).

Для наличности преступнаго порицанія вѣры, съ объективной стороны, необходимо, чтобы человѣкъ учинилъ такое внѣшнее дѣйствіе, которое составляетъ поруганіе или осмѣяніе христіанской вѣры, или священнаго писанія, или святыхъ таинствъ, или православной церкви (Ул. 178—181.). Поруганіе или осмѣяніе можетъ быть произведено двоякимъ способомъ: 1) устно (Ул. 178; 179.) и 2) письменно или печатно (Ул. 181.).

Для преступности порицанія вѣры, съ субъективной стороны, необходимо, чтобы оно было учинено человѣкомъ виновно и при томъ умышленно (178; 181.) или неосторожно (180).

Преступленіе порицанія вѣры можетъ имѣть двѣ стадіи осуществленія: покушеніе (181) и совершеніе (178; 180; 181.).

По уложенію, преступленіе порицанія вѣры имѣетъ четыре вида. Они влекутъ различныя наказанія. Высшимъ изъ этихъ наказаній служитъ каторга отъ 6 до 8 лѣтъ (178), а нисшимъ — тюрьма отъ 4 мѣсяцевъ до 1 года и 4 мѣсяцевъ (180).

Преступленіе порицанія вѣры, принадлежащее къ 1-му виду, производится умышленно, устно, въ публичномъ мѣстѣ, при болѣе или менѣе многолюдномъ собраніи (178 ч. 1.). Наказаніе — каторга отъ 6 до 8 лѣтъ.

Преступное порицаніе вѣры, принадлежащее ко 2-му виду, производится устно, не въ публичномъ мѣстѣ и не при болѣе или менѣе многолюдномъ собраніи, а только при нѣсколькихъ свидѣтеляхъ, христіанахъ и при томъ умышленно (Сопоставьте 2-ю часть 178-й статьи съ 1-ю.) „съ намѣреніемъ поколебать ихъ вѣру или произвести соблазнъ“ (178 ч. 2.). Изъ прямого смысла 178-й статьи и сопоставленія ея съ 179-й и 180-й статьёй уложенія ясно, что умышленное порицаніе вѣры не въ публичномъ мѣстѣ, безъ свидѣтелей, или при свидѣтеляхъ, нехристіанахъ, или при одномъ свидѣтелѣ, христіанинѣ, или даже при нѣсколькихъ свидѣтеляхъ, христіанахъ, но только безъ намѣренія поколебать ихъ вѣру или произвести соблазнъ не составляетъ никакого преступнаго порицанія вѣры, по русскому законодательству.

Преступное порицаніе вѣры, принадлежащее къ 3-му

виду, производится устно, въ публичномъ мѣстѣ, по неосторожности или, по выраженію уложенія, „безъ умысла оскорбить святыню, а единственно по неразумѣнію, невѣжеству или пьянству“ (180).

4-й видъ преступнаго порицанія вѣры состоитъ въ умышленномъ составленіи и распространеніи или, по крайней мѣрѣ, въ умышленномъ распространеніи среди публики какъ печатныхъ, такъ и письменныхъ сочиненій, содержащихъ въ себѣ поруганіе или осмѣяніе христіанской вѣры, или священнаго писанія, или святыхъ таинствъ, или православной церкви (181).

### § 21. Преступное недонесеніе о порицаніи вѣры.

Уложеніе (179) признаетъ преступнымъ, при нѣкоторыхъ условіяхъ, и недонесеніе о преступномъ порицаніи вѣры.

Преступное недонесеніе о преступномъ порицаніи вѣры (179) есть противное уголовному закону, виновное, умышленное или неосторожное неизвѣщеніе надлежащаго начальства человѣкомъ, находящимся въ состояніи вмѣняемости, о преступномъ порицаніи вѣры, умышленно произносимомъ въ публичномъ мѣстѣ, въ присутствіи этого лица. За это недонесеніе полагается тюрьма отъ 4 до 8 мѣсяцевъ или арестъ отъ 3 недѣль до 3 мѣсяцевъ.

Субъектъ этого проступка — человѣкъ, находящійся въ состояніи вмѣняемости.

Объектъ — неприкосновенность узаконеннаго господства христіанской, а въ особенности православной вѣры.

Для наличности преступнаго недонесенія о преступномъ порицаніи вѣры, съ объективной стороны, необходимо, чтобы человѣкъ не далъ знать надлежащему начальству о преступномъ порицаніи вѣры въ томъ случаѣ, когда другой человѣкъ умышленно произносилъ свои ругательства или насмѣшки въ публичномъ мѣстѣ, въ присутствіи этого лица, слышно для послѣдняго, и при томъ, повидимому, намѣревался продолжать ихъ (179).

Для преступности недонесенія о преступномъ порицаніи вѣры, съ субъективной стороны, необходимо, чтобы человѣкъ не донесъ виновно: умышленно или неосторожно.

### § 22. Кошунство.

По уложенію о наказаніяхъ (182), преступленіе кошунства есть запрещенное уголовнымъ закономъ, виновное, умышлен-

ное, явное, язвительное осмѣяніе правилъ или обрядовъ православной или вообще христіанской церкви человѣкомъ, находящимся въ состояніи вмѣняемости. Таково — понятіе о преступленіи кощунства, логически строго соотвѣтствующее точному смыслу закона (Ул. 182.). Уголовный же Кассационный Департаментъ Правительствующаго Сената отступаетъ отъ точнаго понятія о преступномъ кощунствѣ, выполнѣ ясно указаннаго законодателемъ въ 182-й статьѣ уложенія. Вопреки прямому и точному смыслу этой статьи закона, Уголовный Кассационный Департаментъ указываетъ суду признавать преступнымъ кощунствомъ и наказывать соотвѣтствующими наказаніями такія дѣянія, которыя не составляютъ явнаго, язвительнаго осмѣянія правилъ или обрядовъ православной или иной христіанской церкви и, слѣдовательно, логически не подходятъ подъ законный составъ преступнаго кощунства, но являются лишь выраженіемъ богохуленія или порицанія вѣры, не предусмотрѣннаго уложеніемъ о наказаніяхъ въ числѣ этихъ преступленій и проступковъ, какъ напр., насмѣшка надъ святымъ въ частномъ домѣ, при свидѣтеляхъ, безъ намѣренія поколебать ихъ вѣру или произвести соблазнъ (Кас. Рѣш. 1871 г. № 805.). Нельзя не пожалѣть, что Уголовный Кассационный Департаментъ Правительствующаго Сената, предназначенный законодателемъ быть стражемъ точнаго соблюденія уголовныхъ законовъ, самъ отступаетъ иногда въ своихъ толкованіяхъ отъ прямого и точнаго смысла этихъ законовъ.

Субъектомъ преступленія, при кощунствѣ, можетъ быть только человѣкъ, находящійся въ состояніи вмѣняемости.

Объектами этого преступленія служатъ: 1) неприкосновенность узаконеннаго господства христіанской, а въ особенности православной вѣры (182), 2) неприкосновенность уваженія православныхъ христіанъ „къ правиламъ или обрядамъ церкви православной“ (182) т. е. къ правиламъ православной церкви, не выражающимъ догматовъ православія (Сопоставьте статьи — 176-ю, 178-ю и 182-ю.), или къ обрядамъ православной церкви и 3) неприкосновенность уваженія христіанъ „къ правиламъ или обрядамъ . . вообще христіанства“ (182) т. е. къ правиламъ христіанской церкви, не выражающимъ догматовъ христіанства (Сопоставьте статьи: 176-ю, 178-ю и 182-ю.), или къ обрядамъ христіанства. Насмѣшки надъ догматами православія или вообще христіанства подходятъ

не подъ кощунство, а подъ богохуленіе или порицаніе вѣры, по принадлежности (176 и 178.). Первый изъ трехъ указанныхъ объектовъ является постояннымъ, а два остальные — переменными.

Дѣяніе челоуѣка составляетъ преступное кощунство только въ томъ случаѣ, когда вполнѣ подходитъ подъ законные составъ какого нибудь изъ видовъ преступнаго кощунства, предусмотрѣнныхъ 182-й статьей уложенія. Уголовный Кассационный Департаментъ Правительствующаго Сената (Кас. рѣш. 1871 г. № 805.), указывая суду подводить подъ преступленіе кощунства и такія дѣянія, которыя не соотвѣтствуютъ буквальному тексту узаконенія о преступленіи кощунства т. е. 182-й статьи уложенія, но составляютъ въ дѣйствительности лишь нѣкоторыя проявленія богохуленія или порицанія вѣры, не предусмотрѣнныя нашимъ уголовнымъ законодательствомъ въ числѣ этихъ преступленій и проступковъ, несомнѣнно нарушаетъ узаконенныя правила толкованія законовъ (Уст. уг. суд. 12.) и основной принципъ дѣйствующаго русскаго уголовного права: преступно только то, что самъ законъ призналъ преступленіемъ (Ул. 1; 90 и 151. — Уст. уг. суд. 12 и 771.).

Для наличности преступнаго кощунства, съ объективной стороны, необходимо, чтобы челоуѣкъ учинилъ такое внѣшнее дѣйствіе, которое составляетъ явную, язвительную насмѣшку надъ правилами, не содержащими догматовъ, или надъ обрядами православной или иной христіанской церкви (182). Это внѣшнее дѣйствіе можетъ состоять: 1) въ произнесеніи язвительно насмѣшливыхъ словъ, 2) въ написаніи или напечатаніи ихъ и 3) въ безмолвномъ, язвительно насмѣшливомъ поведеніи.

Для преступности кощунства, съ субъективной стороны, необходимо, чтобы оно было учинено челоуѣкомъ виновно и при томъ умышленно или неосторожно (182).

Преступленіе кощунства можетъ имѣть двѣ стадіи: покушеніе и совершеніе.

Согласно уложенію (182), преступленіе кощунства имѣетъ два вида. Первый — влечетъ тюрьму отъ 4 до 8 мѣсяцевъ, а второй — арестъ отъ 3 недѣль до 3 мѣсяцевъ.

Преступное кощунство 1-го вида производится умышленно, а 2-го — неосторожно. Второй видъ преступнаго кощунства имѣетъ мѣсто, по словамъ уложенія (182), въ

томъ случаѣ, когда „виновный не имѣлъ намѣренія произвести соблазнъ и оказать неуваженіе къ вѣрѣ, а сдѣлалъ сіе по неразумію, невѣжеству или пьянству“.

### § 23. Оскорбленіе святыни.

Постановленія нашего уложенія относительно оскорбленія святыни страдаютъ неясностью, непослѣдовательностью и казуистичностью.

Примѣромъ неясности можетъ служить 213-я статья уложенія. Она говоритъ про „неуваженіе къ святынѣ Господней“, а что такое святыня Господня, не опредѣляетъ, хотя этого опредѣленія не дано и въ другихъ статьяхъ уложенія или законахъ. Чтобъ составить понятіе о святынѣ, съ точки зрѣнія уложенія о наказаніяхъ, нужно сопоставить казуистическія постановленія нѣсколькихъ статей уложенія, а именно — 183; 210; 217; 221; 222 и 230 съ примѣчаніемъ.

Образцомъ непослѣдовательности служитъ 183-я статья уложенія. Въ этой статьѣ постановленіе о богохуленіи посредствомъ выдѣльванія и распространенія крестовъ и иконъ въ неприличномъ, соблазнительномъ видѣ изложено слитно съ постановленіемъ объ оскорбленіи святыни посредствомъ выдѣльванія и распространенія богослужебныхъ предметовъ, напр., копій, ковшей, въ неприличномъ, соблазнительномъ видѣ.

Казуистичность же очевидна изъ самого текста статей уложенія относительно оскорбленія святыни.

При такихъ обстоятельствахъ, составить общее понятіе о преступленіи оскорбленія святыни, по нашему законодательству, трудно, и при томъ это понятіе всегда будетъ страдать нѣкоторой казуистичностью и неясностью.

Изъ сопоставленія статей уложенія относительно оскорбленія святыни (183; 210; 213; 215 и 217.) видно, что подъ преступленіемъ оскорбленія святыни слѣдуетъ разумѣть казуистически опредѣленное и запрещенное уголовнымъ закономъ, виновное, умышленное или неосторожное оказаніе презрѣнія или, по крайней мѣрѣ, неуваженія человекомъ, находящимся въ состояніи вмѣняемости, къ святымъ таинствамъ или къ предметамъ, составляющимъ святыню, съ точки зрѣнія православной или иной христіанской церкви.

Субъектомъ этого преступленія можетъ быть только человекъ, находящійся въ состояніи вмѣняемости.

Объектами этого преступленія служатъ: 1) неприкосно-

венность узаконеннаго господства христіанской, а въ особенности православной вѣры (183; 210; 213; 215; 217.), 2) неприкосновенность уваженія православныхъ христіанъ къ святымъ таинствамъ (210) или къ предметамъ, составляющимъ святыню (183; 210; 213; 217.), съ точки зрѣнія православной церкви, 3) неприкосновенность уваженія неправославныхъ христіанъ къ святымъ таинствамъ (210) или къ предметамъ, составляющимъ святыню (183; 210; 213; 217.), съ точки зрѣнія христіанской неправославной церкви, 4) неприкосновенность уваженія христіанъ, а въ особенности православныхъ къ богослуженію (210; 213.) и 5) неприкосновенность общественнаго порядка и спокойствія (210; 213; 215.). Первый изъ этихъ пяти объектовъ является постояннымъ, а остальные — переменными.

По уложенію о наказаніяхъ, при преступленіи оскорбленія святыни, подъ именемъ святыни, съ точки зрѣнія православной церкви, разумѣются: 1) святые таинства, напр., крещеніе, причащеніе, (210), 2) священные предметы, напр., кресты, иконы, мощи, евангеліе, потиры, дискосы и пр. (183; 210; 217; 221. Они перечислены вполнѣ въ 221-й статьѣ уложенія.) и 3) предметы, освященные черезъ употребленіе при богослуженіи, напр., купели, чаши для водоосвященія, ризы и пр. (183; 210; 222. Они перечислены главнымъ образомъ, хотя и не вполнѣ, въ 222-й статьѣ уложенія.).

Подъ именемъ святыни, съ точки зрѣнія римско-католической церкви, по уложенію, разумѣются: 1) святые таинства (210), 2) священные предметы, напр., крестъ, евангеліе и пр., (183; 217; 230 прим.), и 3) предметы, освященные черезъ употребленіе при богослуженіи, напр., церковныя ризы, богослужебныя книги и пр., (183; 230 прим.).

Съ точки зрѣнія армяно-грегорьянской церкви, подъ именемъ святыни разумѣются: 1) святые таинства (210), 2) священные предметы, напр., крестъ, евангеліе, (183; 217; 230 прим.), и 3) предметы, освященные черезъ употребленіе при богослуженіи, напр., церковныя ризы, богослужебныя книги, (183; 230 прим.).

Подъ именемъ святыни, съ точки зрѣнія евангелическо-протестантскихъ церквей, по уложенію, разумѣются: 1) святые таинства (210) и 2) предметы, освященные черезъ употребленіе при богослуженіи, напр., кресты, священное писаніе, потиры, дискосы, дарохранительницы, купели и сосуды, для хранения вина, употребляемаго для приобщенія (230 прим.).

Дѣяніе чловѣка составляетъ преступленіе оскорбленія святыни, по нашему законодательству, только въ томъ случаѣ, когда вполнѣ подходитъ подъ законный составъ какого нибудь изъ видовъ этого преступленія, казуистически предусмотрѣнныхъ уложеніемъ (183; 210; 213; 215; 217.). Преступленіемъ оскорбленія святыни является, по нашему праву, не всякое виновное оказаніе презрѣнія или неуваженія къ святымъ таинствамъ или къ предметамъ, составляющимъ святыню, съ точки зрѣнія православной или иной христіанской церкви, но лишь такое, которое казуистически опредѣлено и запрещено отдѣльными статьями уложенія о наказаніяхъ (183; 210; 213; 215; 217.), въ качествѣ преступленія оскорбленія святыни. Если же виновное оказаніе презрѣнія или неуваженія къ святымъ таинствамъ или священнымъ или освященнымъ предметамъ не подходитъ подъ законный составъ ни одного изъ видовъ преступнаго оскорбленія святыни, казуистически предусмотрѣнныхъ уложеніемъ именно въ качествѣ преступленій оскорбленія святыни; въ такомъ случаѣ это дѣяніе и не составляетъ никакого преступнаго оскорбленія святыни, по русскому праву, но является или инымъ преступленіемъ, или вовсе непроступнымъ, хотя и предосудительнымъ поступкомъ.

Такъ, виновное поруганіе таинства причащенія дѣйствіемъ, напр., оплеваніемъ чаши со святыми дарами, составляетъ, по уложенію (210), преступленіе оскорбленія святыни; а виновное поруганіе таинства причащенія словами — преступленіе порицанія вѣры (178).

Поруганіе креста и иконъ словомъ или изображеніемъ составляетъ богохуленіе (176; 183.), а дѣйствіемъ — оскорбленіе святыни (210).

Для наличности преступнаго оскорбленія святыни, съ объективной стороны, необходимо, чтобы чловѣкъ учинилъ такое внѣшнее дѣйствіе, которое составляетъ поруганіе или выражаетъ презрѣніе къ святымъ таинствамъ или священнымъ и освященнымъ предметамъ православной или иной христіанской церкви (183; 210.), или, по меньшей мѣрѣ, оказываетъ неуваженіе къ этимъ таинствамъ или предметамъ (213; 215; 217.). Это внѣшнее дѣйствіе можетъ состоять какъ въ произнесеніи словъ (210; 213.), такъ и въ безмолвномъ поступкѣ (183; 210; 213; 217.). Выраженіе уложенія: „ругаться и самымъ дѣйствіемъ надъ Св. Таинствами или другими

священными предметами“ (210) означает не что иное, как производить поруганіе безмолвнымъ поступкомъ, напр., бросаньемъ на полъ, топтаньемъ ногами.

Для преступности оскорбленія святыни, съ субъективной стороны, необходимо, чтобы оно было произведено человекомъ виновно и при томъ умышленно (183; 210; 213; 217.) или неосторожно (183; 215; 217.).

Преступленіе оскорбленія святыни можетъ имѣть двѣ стадіи осуществленія: покушеніе (183; 210; 217.) и совершеніе (183; 210; 213; 215; 217.).

По уложенію, преступленіе оскорбленія святыни имѣетъ восемь видовъ. Они влекутъ различныя наказанія: высшимъ служитъ каторга безъ срока (210), а нисшимъ — арестъ отъ 3 недѣль до 3 мѣсяцевъ (215; 217 ч. 2.).

1-й видъ, самый тяжкій — умышленное поруганіе святыхъ таинствъ или священныхъ предметовъ православной или иной терпимой христіанской церкви дѣйствіемъ въ самой церкви т. е. въ самомъ храмѣ. Наказаніе каторга безъ срока (210).

2-й видъ — умышленное словесное поруганіе священныхъ или освященныхъ предметовъ православной или иной терпимой христіанской церкви въ самой церкви т. е. въ самомъ храмѣ (210).

3-й видъ — произнесеніе непристойныхъ словъ или совершеніе непристойныхъ дѣйствій не противъ христіанской святыни Господней т. е. не противъ святыхъ таинствъ или священныхъ и освященныхъ предметовъ православной или иной терпимой христіанской церкви, но въ присутствіи этой святыни, во время богослуженія, въ церкви, умышленно, „съ намѣреніемъ произвести соблазнъ“ (213). Это преступленіе будетъ въ наличности напр., въ томъ случаѣ, когда человекъ, находясь въ состояніи вмѣняемости, станетъ пѣть пѣсни или курить табакъ въ церкви, во время богослуженія, умышленно, съ цѣлью насмѣшки надъ уваженіемъ вѣрующихъ къ святынѣ.

4-й видъ отличается отъ 3-го только тѣмъ, что человекъ дѣйствуетъ не умышленно, а неосторожно или, по выраженію уложенія, „безъ умысла, а по неразумію или въ пьянствѣ“ (215). Наказаніе — арестъ отъ 3 недѣль до 3 мѣсяцевъ.

5-й видъ — истребленіе или поврежденіе крестовъ или священныхъ изображеній, напр., образовъ Спасителя, поставленныхъ въ публичныхъ мѣстахъ, учиненное умышленно, „съ

намѣреніемъ оказать неуваженіе къ вѣрѣ христіанской“ (217 ч. 1.). Подъ именемъ крестовъ и священныхъ изображеній разумѣются кресты и изображенія Святой Троицы, или кого либо изъ трехъ Лицъ Ея, или Богородицы, или небесныхъ силъ, напр., ангеловъ, или святыхъ угодниковъ, почитаемые православною (176; 217.) или иною терпимою христіанскою церковью (217).

6-й видъ отличается отъ 5-го только тѣмъ, что человѣкъ дѣйствуетъ не умышленно, а неосторожно или, по словамъ уложенія, „по неразумію или пьянству“ (217 ч. 2.). Наказаніе — арестъ отъ 3 недѣль до 3 мѣсяцевъ.

7-й видъ — выдѣльваніе или распространеніе изображеній священныхъ или освященныхъ предметовъ православной или иной терпимой христіанской церкви (183; 210; 221; 222; 230 прим.) въ неприличномъ, „соблазнительномъ видѣ“, „съ умысломъ поколебать уваженіе къ святынь“ (183 ч. 1.).

8-й видъ — отличается отъ 7-го только тѣмъ, что человѣкъ дѣйствуетъ не умышленно, а по неосторожности или по выраженію уложенія, „безъ всякаго злаго намѣренія и не по ненависти къ вѣрѣ христіанской или церкви православной, а по неразумію или невѣжеству“ (183 ч. 2.).

#### **§ 24. Нарушеніе благочинія во время священнослуженія или въ молитвенномъ помѣщеніи.**

Преступное нарушеніе благочинія во время священнослуженія или въ молитвенномъ помѣщеніи есть казуистически опредѣленное и запрещенное уголовнымъ закономъ (Ул. 211; 212; 214; 215; 218. — Уст. о нак. 35; 36.), виновное, умышленное или неосторожное нарушеніе общественнаго порядка и спокойствія, даже посредствомъ нѣкоторыхъ преступленій и проступковъ, во время дозволенной религіозной службы или, по меньшей мѣрѣ, въ дозволенномъ молитвенномъ помѣщеніи человѣкомъ, находящимся въ состояніи вмѣняемости.

Субъектомъ преступленія, при преступномъ нарушеніи благочинія во время священнослуженія или въ молитвенномъ помѣщеніи, можетъ быть только человѣкъ, находящійся въ состояніи вмѣняемости. При нѣкоторыхъ же изъ видовъ этого уголовного правонарушенія, субъектомъ преступленія можетъ быть лишь такой человѣкъ, который удовлетворяетъ не только общему требованію вмѣняемости, но еще и добавочному, спеціальному условію, указанному въ законѣ. Въ

качествѣ добавочнаго условія требуется: въ однихъ случаяхъ — званіе законнаго, христіанскаго священнослужителя или церковнослужителя (причетника) (Ул. 218), а въ другихъ — отсутствіе этого званія (Уст. о нак. 35).

Подъ именемъ священнослужителей, при преступномъ нарушеніи благочинія во время богослуженія, разумѣются въ уложеніи (211; 212; 214; 215; 218.) всѣ лица какъ православнаго и единовѣрческаго вѣроисповѣданія, такъ и неправославнаго, христіанскаго, иностраннаго вѣроисповѣданія, терпимаго въ Россійской Имперіи, имѣющія какой нибудь санъ священства, признанный за ними русскимъ закономъ, напр., діаконы, священники, епископы. Этыхъ лицъ я буду называть для краткости законными христіанскими священнослужителями.

Лица, служащія при православныхъ и единовѣрческихъ церквахъ или при храмахъ христіанъ терпимаго иностраннаго вѣроисповѣданія, въ качествѣ помощниковъ священнослужителей при богослуженіи, но не посвященныя въ санъ священства, какъ напр., псаломщики, не принадлежатъ къ числу священнослужителей. Эти помощники священнослужителей при православныхъ и единовѣрческихъ церквахъ, а также при католическихъ (Св. зак. Т. XI. Ч. I. 99.) и армяно-грегоріанскихъ храмахъ (Св. зак. Т. XI. Ч. I. 1194) называются церковнослужителями или причетниками.

Духовенство раскольниковъ (Полн. Собр. Зак. Рос. Имеріи. Собраніе 3. Томъ III. № 1545. Высочайше утвержденное мнѣніе Госуд. Совѣта 3 мая 1883 г. о дарованіи раскольникамъ нѣкоторыхъ правъ гражданскихъ и по отпращиванію духовныхъ требъ. ст. 10.), еретиковъ и нехристіанъ не признается въ уложеніи священнослужителями.

Объектами преступленія, при преступныхъ нарушеніяхъ благочинія во время священнослуженія, являются: 1) неприкосновенность узаконеннаго господства вѣры, а именно — а) особо покровительствуемой христіанской, православной вѣры (Ул. 211; 212; 214; 218. У. Н. 35; 36.), или б) терпимой христіанской, неправославной вѣры иностраннаго исповѣданія (Ул. 211; 212; 214. У. Н. 35; 36.), или в) терпимой христіанской, раскольничьей или еретической вѣры (У. Н. 35.), или, наконецъ, нехристіанской вѣры, терпимой въ Россійской Имперіи (У. Н. 35.), 2) неприкосновенность уваженія православныхъ христіанъ, неправославныхъ христіанъ иностраннаго

вѣроисповѣданія, терпимыхъ раскольниковъ и еретиковъ и терпимыхъ нехристіанъ къ ихъ дозволенной религіозной или священной службѣ и ихъ дозволеннымъ молитвеннымъ помѣщеніямъ (У. Н. 35.), по принадлежности, 3) общественный порядокъ и спокойствіе (Ул. 211; 212; 214; 218. У. Н. 35; 36.), 4) жизнь священнослужителя православной церкви или христіанской, неправославной иностраннаго исповѣданія (Ул. 212.), 5) тѣлесная невредимость вышеозначеннаго священнослужителя (Ул. 211; 212.), 6) свобода вышеозначеннаго священнослужителя (Ул. 211.) и 7) честь православнаго священнослужителя (Ул. 214.). Три первые изъ этихъ объектовъ являются постоянными, а четыре послѣднихъ — переменными.

Дѣяніе чловѣка составляетъ преступное нарушеніе благочинія во время священнослуженія или въ молитвенномъ помѣщеніи только въ томъ случаѣ, когда вполнѣ подходитъ подъ законный составъ одного изъ видовъ этого уголовнаго правонарушенія, казуистически предусмотрѣнныхъ уложеніемъ или уставомъ о наказаніяхъ.

Для наличности преступнаго нарушенія благочинія во время священнослуженія или въ молитвенномъ помѣщеніи, съ объективной стороны, необходимо, чтобы чловѣкъ во время совершенія религіозной или священной службы, дозволенной русскими законами, или, по крайней мѣрѣ, „въ церкви, часовнѣ, или иномъ молитвенномъ домѣ“ (У. Н. 35.) т. е. въ христіанскомъ или нехристіанскомъ молитвенномъ помѣщеніи, дозволенномъ русскими законами (У. Н. 35. — Св. зак. Т. XI. Ч. I. Уст. Дух. 28; 79; 258; 260; 266; 938 п. 25; 956; 959; 1001; 1005; 1030; 1037; 1061; 1077; 1088; 1091; 1094; 1100; 1106; 1116; 1226; 1237; 1272; 1273; 1299 прим. 2; 1301—1303; 1386; 1388; 1393 прим.; 1416; 1426; 1437; 1453; 1568; 1686; 1697 съ прим.; 1699. — Св. зак. Т. XIV. Уст. Пред. 48 съ прим. 1—3, а также п. 3. прим. къ 59.), учинилъ внѣшнее дѣйствіе и при томъ такое, которое нарушаетъ неприкосновенность узаконеннаго господства вѣры, неприкосновенность уваженія людей къ дозволенной священной или религіозной службѣ или, по меньшей мѣрѣ, къ дозволенному молитвенному помѣщенію и неприкосновенность общественнаго порядка и спокойствія (Ул. 211; 212; 214; 215; 218. У. Н. 35; 36.). Для наличности же нѣкоторыхъ изъ видовъ этого преступленія необходимо, чтобы дѣйствіе чловѣка не только нарушало эти блага, но нарушало бы ихъ во время

совершенія богослуженія по правиламъ православія, едино-вѣрія, или терпимаго христіанскаго, неправославнаго, иностраннаго вѣроисповѣданія и сверхъ того осуществляло бы или, по крайней мѣрѣ, способствовало бы осуществленію посягательства на жизнь (Ул. 212), или тѣлесную невредимость (Ул. 211; 212.), или свободу (Ул. 211.), или честь (Ул. 214; 215.) христіанскаго священнослужителя, участвующаго въ этомъ богослуженіи.

Для преступности нарушенія благочинія во время священнослуженія или въ молитвенномъ помѣщеніи, съ субъективной стороны, необходимо, чтобы человекъ дѣйствовалъ виновно и при томъ умышленно (Ул. 211; 212; 214; 218. У. Н. 35; 36.), или неосторожно (Ул. 215; 218. У. Н. 35; 36.), или по неосторожности, обусловленной умысломъ (Ул. 212.).

Преступное нарушеніе благочинія во время священнослуженія или въ молитвенномъ помѣщеніи, производимое безъ учиненія другихъ преступленій или проступковъ, можетъ имѣть только одну стадію — совершеніе (Ул. 218 ч. 1. У. Н. 35—36.).

Если преступное нарушеніе благочинія во время священнослуженія производится посредствомъ такихъ дѣйствій, которыя вмѣстѣ съ тѣмъ осуществляютъ или, по крайней мѣрѣ, способствуютъ осуществленію преступленій и проступковъ противъ жизни, или тѣлесной невредимости, или свободы, или чести христіанскаго священнослужителя, участвующаго въ богослуженіи; въ такомъ случаѣ преступное нарушеніе благочинія также имѣетъ только одну стадію — совершеніе (211; 212; 214.). Но преступленія и проступки, производимые однимъ и тѣмъ же дѣйствіемъ вмѣстѣ съ этимъ нарушеніемъ благочинія, могутъ имѣть съ своей стороны двѣ стадіи: покушеніе и совершеніе, а эти стадіи, при прочихъ равныхъ условіяхъ, обнаруживаютъ не одинаковую виновность посягателей. Въ виду этого, нарушеніе благочинія во время богослуженія, производимое посредствомъ дѣйствія, осуществляющаго или, по крайней мѣрѣ, способствующаго осуществленію преступленія или проступка противъ жизни, или тѣлесной невредимости, или свободы, или чести христіанскаго священнослужителя, влечетъ наказаніе соотвѣтственно той стадіи, на которой остановилось осуществленіе этого проступленія или проступка. Наказанія, указанные 211-й, 212-й и 214-й статьёй уложенія, рассчитаны на тѣ случаи, когда преступленіе или проступокъ,

учиненные тѣмъ же самымъ дѣйствіемъ, посредствомъ котораго учинено преступное нарушеніе благочинія во время богослуженія, остановились на стадіи совершенія. Эти наказанія должны служить исходными пунктами, по принадлежности, при опредѣленіи наказаній, въ тѣхъ случаяхъ, когда преступленіе или проступокъ, учиненные тѣмъ же самымъ дѣйствіемъ, посредствомъ котораго учинено преступное нарушеніе благочинія во время богослуженія, остановились на стадіи покушенія. Размѣръ наказанія за покушеніе опредѣляется по общимъ правиламъ.

Съ научной точки зрѣнія (См. выше с. 11—12, правило 4.), было бы правильнѣе не помѣщать этихъ сложныхъ уголовныхъ правонарушеній въ группу преступленій и проступковъ противъ вѣры, а размѣстить, въ качествѣ квалифицированныхъ уголовныхъ правонарушеній, по четыремъ группамъ, отнеся одни къ группѣ преступленій и проступковъ противъ жизни, другіе — къ группѣ преступленій и проступковъ противъ тѣлесной невредимости, третьи — къ группѣ преступленій и проступковъ противъ свободы и четвертые — къ группѣ проступковъ противъ чести. На нарушеніе же неприкосновенности уваженія христіанъ къ богослуженію, нарушеніе уваженія къ сану священства и нарушеніе общественнаго порядка и спокойствія слѣдовало бы смотрѣть, какъ на квалифицирующія обстоятельства.

Преступное нарушеніе благочинія во время священнослуженія или въ молитвенномъ помѣщеніи, предусмотрѣнное уложеніемъ и уставомъ о наказаніяхъ, имѣетъ тринадцать видовъ. За эти виды полагаются различныя наказанія. Высшимъ наказаніемъ служитъ каторга безъ срока (Ул. 212 ч. 1.), а нисшимъ — денежный штрафъ не выше пятидесяти рублей (У. Н. 36.).

1-й самый тяжкій видъ составляетъ преступное нарушеніе благочинія во время богослуженія, осложненное умысленнымъ отнятіемъ жизни или, короче сказать, убійствомъ законнаго христіанскаго священнослужителя, принимающаго участіе въ совершеніи этого богослуженія (Ул. 212. ч. 1.). Наказаніе — каторга безъ срока.

Это убійство можетъ имѣть двѣ стадіи: покушеніе и совершеніе.

Стадія покушенія имѣетъ мѣсто въ томъ случаѣ, когда человѣкъ, во время совершенія богослуженія законнымъ

христiанскимъ священнослужителемъ, умышленно учинилъ внѣшнее дѣйствiе, способное обусловить наступленiе смерти этого священнослужителя, но смерти вовсе не наступило.

Стадiя же совершенiя имѣеть мѣсто въ томъ случаѣ, когда человекъ, во время совершенiя богослуженiя законнымъ христiанскимъ священнослужителемъ, умышленно учинилъ внѣшнее дѣйствiе, способное обусловить наступленiе смерти этого священнослужителя, и это дѣйствiе, въ сочетанiи съ прочими условiями, дѣйствительно обусловило собою наступленiе смерти этого лица, а смерть наступила немедленно вслѣдъ за этимъ дѣйствiемъ или по прошествiи очень короткаго промежутка времени, не болѣе нѣсколькихъ десятковъ минутъ. Если бы смерть священнослужителя наступила по прошествiи часа или болѣе; то, согласно смыслу 212-й статьи уложенiя, нельзя было бы признать, что священнослужитель убитъ во время совершенiя имъ богослуженiя. Въ этомъ случаѣ можно было бы признать лишь нанесенiе смертельнаго тѣлеснаго поврежденiя священнослужителю во время совершенiя богослуженiя этимъ лицомъ. Слѣдуетъ замѣтить вообще, что человекъ можетъ быть признанъ виновнымъ въ убiйствѣ священнослужителя во время богослуженiя только въ томъ случаѣ, когда смерть этого лица наступила, а наступленiе ея дѣйствительно было обусловлено внѣшнимъ дѣйствiемъ этого посягателя, учиненнымъ во время богослуженiя сознательно, вслѣдствiе рѣшимости способствовать этимъ дѣйствiемъ наступленiю желательной смерти этого священнослужителя.

2-й видъ представляетъ собою преступное нарушенiе благочинiя во время богослуженiя, осложненное неосторожнымъ отнятiемъ жизни у священнодѣйствующаго законнаго христiанскаго священнослужителя, произведеннымъ при посредствѣ умышленнаго нанесенiя побоевъ, или раны, или увѣчья этому лицу (Ул. 212 ч. 1.). Это названо въ уложенiи убiйствомъ „не съ прямымъ на то умысломъ“ (212).

Этотъ видъ преступленiя имѣеть только одну стадiю — совершенiе. Она имѣеть мѣсто въ слѣдующемъ случаѣ. Человекъ, находясь въ состоянiи вмѣняемости, при отсутствiи условiй невмѣненiя, умышленно наноситъ побои, или рану, или увѣлье законному христiанскому священнослужителю во время совершенiя богослуженiя этимъ лицомъ. Поступая такимъ образомъ, посягатель не предвидитъ, однако,

что его дѣйствіе можетъ способствовать наступленію смерти этого священнослужителя, или даже предвидить это, но не желаетъ ея и надѣется избѣжать ея, хотя обыкновенный разумный человѣкъ той же профессіи, находясь на мѣстѣ дѣйствующаго, предвидѣлъ бы возможность наступленія смерти, а, предвидя, не имѣлъ бы этой надежды. А между тѣмъ дѣйствіе посягателя, войдя въ сочетаніе съ прочими условіями, обусловило наступленіе смерти этого священнослужителя, и эта смерть наступила немедленно вслѣдъ за этимъ дѣйствіемъ или по прошествіи очень короткаго промежутка времени, не болѣе нѣсколькихъ десятковъ минутъ.

Нанесеніемъ увѣчья или изувѣченіемъ человѣка называется отнятіе какого нибудь изъ органовъ человѣческаго тѣла или приведеніе какого нибудь изъ органовъ тѣла въ такое состояніе, при которомъ онъ навсегда теряетъ способность правильно совершать свойственныя ему отправленія или функціи, напр., отрѣзаніе носа, выколотье глаза (Ул. 1477.).

Раной у человѣка называется нарушеніе непрерывности тканей человѣческаго тѣла, сообщающееся съ воздухомъ, проникающее вглубь сквозь толщу кожи или ногтя, произведенное механически какимъ нибудь внѣшнимъ орудіемъ, напр., зубами, ножомъ, ружейной пулей. Если же нарушена лишь непрерывность кожи и при томъ нарушена механически какимъ нибудь внѣшнимъ орудіемъ, напр., ногтями или палкой; то мы имѣемъ передъ собой уже не рану, но царапину или ссадину.

Побоями называются удары, наносимые по одѣтому, прикрытому или голому тѣлу человѣка или животнаго какимъ нибудь внѣшнимъ орудіемъ, напр., рукой, ногой, палкой, вызывающіе у побиваемаго физическую боль, а иногда производящіе даже увѣчье или раны <sup>1)</sup>.

---

1) Подъ именемъ побоевъ какъ въ коренномъ смыслѣ этого слова, такъ и въ разговорномъ языкѣ (В. Даль — Толковый словарь живаго великорусскаго языка. 2 изд. С.-Петербургъ. Москва. 1882. Т. III. с. 137.) разумѣются только удары, наносимые человѣку или животному, но вовсе не тѣлесныя поврежденія, произведенныя этими ударами.

Наше уложеніе ясно и несомнѣнно ставитъ побои въ одинъ разрядъ съ насильственными дѣйствіями (211; 1464.), съ истязаніями

3-й видъ составляетъ преступное нарушеніе благочинія во время богослуженія, осложненное умышленнымъ нанесеніемъ увѣчья законному, христіанскому священнослужителю,

и мученіями (1489; 1490.) и при томъ ясно и несомнѣнно употребляетъ всѣ эти термины съ тою цѣлью, чтобы охарактеризовать образъ дѣйствій преступника, а не послѣдствія, обусловленные этимъ образомъ дѣйствій для жертвы преступленія. Послѣдствія же эти могутъ быть весьма разнообразны. Уложеніе указываетъ въ числѣ ихъ: смерть (1464; 1490.), опасность смерти (1489), увѣчья, тяжкія раны, поврежденіе умственныхъ способностей (1490) и т. д.

Уголовный Кассационный Департаментъ Правительствующаго Сената, съ одной стороны, называетъ иногда побои ударами (К. р. 1868 г. №№ 403 и 430.), а съ другой — настойчиво указываетъ уголовнымъ судамъ, что „можно наносить побои безъ прямого намѣренія причинить увѣчья или раны, но нельзя наносить побои безъ намѣренія побить“ (К. р. 1868 г. № 430 д. Руднева.), что побои, наносимые чело-вѣкомъ въ состояніи вмѣняемости, при отсутствіи условій невмѣненія, всегда принадлежать къ числу умышленныхъ дѣйствій и уже сами по себѣ необходимо предполагаютъ умышленность (К. р. 1868 г. № № 430 и 747; 1872 г. №№ 290, 967 и 1203; 1874 г. №№ 371 и 439.). Дѣлая эти разъясненія, Уголовный Кассационный Департаментъ, въ свою очередь, ясно и несомнѣнно указываетъ, что онъ понимаетъ подъ побоями, въ смыслѣ уложенія о наказаніяхъ, внѣшнія дѣйствія преступника, а не вредныя послѣдствія, обусловленные этими дѣйствіями для тѣла жертвы преступленія.

Эти данныя вполне оправдываютъ правильность понятія о побояхъ, установленнаго мною выше, и вполне обнаруживаютъ неправильность понятія о нихъ даннаго проф. И. Я. Фойницкимъ, соотвѣственно старинному ученію Снегирева (Снегиревъ — Ученіе о несмертельныхъ поврежденіяхъ по русскимъ законамъ. 1869.). „По грамматическому значенію, говоритъ проф. Фойницкій (Курсъ уг. права. с. 73.), побои означаютъ какъ самое дѣйствіе (нанесеніе удара или ряда ударовъ), такъ и результатъ дѣйствія, т. е. поврежденіе тѣла потерпѣвшаго. Такъ какъ законъ ставитъ ихъ наряду съ увѣчьями, ранами и разстройствомъ здоровья, то побои въ смыслѣ закона слѣдуетъ понимать только въ послѣднемъ значеніи. По опредѣленію Снегирева, побои суть „поврежденія, причиняемыя ударомъ твердаго, тупого орудія, будетъ ли оно дѣйствовать на поверхность тѣла, или самое тѣло, вслѣдствіе толчка (или паденія), ударится объ него. Они могутъ представлять разныя степени, начиная отъ простой красноты и небольшой припухлости до совершеннаго разможженія глубоко лежащихъ частей““. Такой же неправильностью страдаетъ и опредѣленіе понятія о побояхъ, данное проф. В. В. Есиповымъ, соотвѣственно ученію Снегирева (Есиповъ — Уг. право. Часть особ. с. 48—49.). Такимъ же недостаткомъ отличается опредѣленіе этого понятія и въ учебникѣ проф. Л. С. Бѣлогриць-Котляревскаго (Бѣлогриць-Котляревскій — Очерки курса. с. 359.).

участвующему въ богослуженіи (Ул. 212 ч. 2.). Понятіе о нанесеніи увѣчья или изувѣченія опредѣлено выше (с. 80.).

Этотъ видъ преступленія можетъ имѣть двѣ стадіи осуществленія: покушеніе и совершеніе.

Стадія покушенія можетъ имѣть мѣсто, по уложенію (211; 212 ч. 2.), только въ томъ случаѣ, когда человѣкъ, находясь въ состояніи вмѣняемости, при отсутствіи условій невмѣненія, умышленно учинилъ во время совершенія богослуженія законнымъ, христіанскимъ священнослужителемъ такое внѣшнее дѣйствіе, которое, не осуществляя другого самостоятельнаго преступленія или проступка противъ вѣры, могло способствовать изувѣченію этого священнослужителя, но не привело къ желаемому изувѣченію. Если бы это внѣшнее дѣйствіе, не приведя къ задуманному изувѣченію, осуществило какой нибудь другой самостоятельный проступокъ или преступленіе противъ вѣры; въ такомъ случаѣ посягатель подвергся бы наказанію не за покушеніе на изувѣченіе законнаго, христіанскаго священнослужителя, а за другое осуществившееся преступленіе или проступокъ противъ вѣры, напр., за пораненіе христіанскаго священнослужителя (Ул. 212 ч. 2.), или за прерваніе богослуженія нанесеніемъ побоевъ священнослужителю (211).

Что касается стадіи совершенія, то она имѣетъ мѣсто только въ томъ случаѣ, когда человѣкъ, находясь въ состояніи вмѣняемости, при отсутствіи условій невмѣненія, учинилъ во время богослуженія внѣшнее дѣйствіе сознательно, вслѣдствіе рѣшимости способствовать этимъ дѣйствіемъ желаемому изувѣченію священнодѣйствующаго законнаго, христіанскаго священнослужителя, а это дѣйствіе, войдя въ сочетаніе съ прочими условіями, дѣйствительно обусловило наступленіе задуманнаго изувѣченія.

4-й видъ представляетъ собою преступное нарушеніе благочинія во время богослуженія, осложненное неосторожнымъ нанесеніемъ увѣчья священнодѣйствующему законному, христіанскому священнослужителю, произведеннымъ при посредствѣ преступнаго умышленнаго нанесенія побоевъ или совершенія насильственныхъ дѣйствій (Ул. 212 ч. 3.).

Хотя уложеніе и не говоритъ, что это неосторожное нанесеніе увѣчья должно произойти отъ преступнаго умышленнаго нанесенія побоевъ или учиненія насильственныхъ дѣйствій; однако, это добавленіе слѣдуетъ предположить, на

основаніи сопоставленія конца 212-й статьи съ ея началомъ, съ 1-й частью 211-й статьи и съ 1-й частью 1490-й статьи. Въ пользу этого добавленія можно привести и другое соображеніе. Уложеніе опредѣляетъ разсматриваемое нами преступленіе словами: „Когдажъ онъ нанесъ увѣчье или рану безъ прямого на то намѣренія“ (212 ч. 3.). Во всѣхъ же случаяхъ, гдѣ уложеніе объясняетъ въ своей особенной части, что такое учиненіе преступленія безъ прямого на то умысла или намѣренія; во всѣхъ этихъ случаяхъ уложеніе ясно указываетъ, что подъ этимъ именемъ разумѣется неосторожное учиненіе одного преступленія посредствомъ умышленнаго учиненія другого преступленія (Ул. 212 ч. 1; 252 ч. 1; 1458; 1464; 1490; 1491. Сравните также статьи: 1461; 1466; 1484; 1488; 1608 ч. 2; 1618 ч. 2.).

Понятіе о побояхъ указано выше (с. 80—81.).

Подъ именемъ насильственныхъ дѣйствій надъ человѣкомъ обыкновенно разумѣются такія внѣшнія дѣйствія надъ человѣкомъ, которыя вызываютъ физическую боль, какъ напр., удары или побои, толчки, или стѣсняютъ физическую свободу этого человѣка, какъ напр., выведеніе вонъ, связываніе, или, наконецъ, не только вызываютъ физическую боль, но и стѣсняютъ физическую свободу, какъ напр., выталкиваніе вонъ.

Преступное, неосторожное нанесеніе увѣчья законному, христіанскому священнослужителю во время богослуженія посредствомъ преступнаго, умышленнаго нанесенія побоевъ или учиненія насильственныхъ дѣйствій имѣетъ только одну стадію — совершеніе. Она имѣетъ мѣсто въ слѣдующемъ случаѣ. Человѣкъ, находясь въ состояннн вмѣняемости, при отсутствіи условій невмѣненія, во время богослуженія наноситъ удары или производитъ другія насильственныя дѣйствія надъ законнымъ, христіанскимъ священнослужителемъ, принимающимъ участіе въ богослуженіи, и при томъ дѣлаетъ это сознательно, вслѣдствіе рѣшимости способствовать этимъ путемъ желательному причиненію боли или стѣсненію свободы этого священнослужителя. Но, поступая такимъ образомъ, посягатель не предвидитъ, что его дѣйствіе можетъ способствовать отнятію какого нибудь изъ органовъ тѣла своей жертвы или приведенію какого нибудь изъ этихъ органовъ въ постоянную неспособность къ правильному исполненію свойственныхъ отправленій, или даже предвидитъ это, но не

желаетъ изувѣченія и надѣется избѣжать его, хотя обыкновенный разумный человѣкъ той же профессіи, находясь на мѣстѣ дѣйствующаго, предвидѣлъ бы возможность изувѣченія и, предвидя, не имѣлъ бы этой надежды. А между тѣмъ дѣйствіе посягателя, войдя въ сочетаніе съ прочими условіями, обусловило наступленіе изувѣченія.

5-й видъ составляетъ преступное нарушеніе благочинія во время богослуженія, осложненное умышленнымъ нанесеніемъ раны законному, христіанскому священнослужителю, принимающему участіе въ совершеніи богослуженія (Ул. 212 ч. 2.).

Понятіе раны указано выше (с. 80.).

Преступное умышленное пораненіе точно также, какъ и преступное умышленное изувѣченіе законнаго, христіанскаго священнослужителя во время богослуженія, можетъ имѣть двѣ стадіи осуществленія: покушеніе и совершеніе. Относительно этихъ стадій, при пораненіи, должны быть сдѣланы замѣчанія, однородныя съ тѣми, которыя были сдѣланы въ отношеніи этихъ стадій, при изувѣченіи (с. 82.).

6-й видъ представляетъ собою преступное нарушеніе благочинія во время богослуженія, осложненное неосторожнымъ нанесеніемъ раны священнодѣйствующему законному, христіанскому священнослужителю, произведеннымъ при посредствѣ преступнаго умышленнаго нанесенія побоевъ или учиненія насильственныхъ дѣйствій (Ул. 212 ч. 3.).

Хотя уложеніе и не говоритъ, что это неосторожное нанесеніе раны должно произойти отъ преступнаго умышленнаго нанесенія побоевъ или учиненія насильственныхъ дѣйствій; однако, это добавленіе слѣдуетъ предположить, на основаніи сопоставленія конца 212-й статьи съ ея началомъ, съ 1-й частью 211-й статьи и съ 1-й частью 1490-й статьи. Въ пользу этого добавленія можно привести и другое соображеніе, почерпнутое въ самихъ выраженіяхъ уложенія, уже указанное выше, при разсмотрѣннн неосторожнаго изувѣченія (с. 83.).

Неосторожное пораненіе можетъ имѣть только одну стадію — совершеніе. Она наступаетъ, съ сохраненіемъ своихъ особенностей, такимъ же образомъ, какъ наступаетъ стадія совершенія при неосторожномъ изувѣченіи христіанскаго священнослужителя (с. 83—84.).

7-й видъ составляетъ предумышленное прерваніе бого-

служенія учиненіємъ побоевъ или другихъ насильственныхъ дѣйствій надъ священнодѣйствующимъ законнымъ, христіанскимъ священнослужителемъ, не повлекшихъ за собою ни смерти, ни увѣчья, ни раны для жертвы преступленія (Ул. 211 ч. 1.). Это преступленіе можетъ имѣть двѣ стадіи: покушеніе и совершеніе.

8-й видъ отличается отъ 7-го только тѣмъ, что посягатель дѣйствуетъ умышленно, а не предумышленно (Ул. 211 ч. 2.).

9-й видъ — умышленное словесное оскорбленіе законнаго, христіанскаго священнослужителя во время совершенія богослуженія этимъ лицомъ, повлекшее за собою остановку или прерваніе этого богослуженія (Ул. 214.).

Это преступленіе можетъ имѣть только одну стадію — совершеніе.

Если бы словесное оскорбленіе священнослужителя во время богослуженія не повлекло за собою прерванія или остановки богослуженія; то посягатель учинилъ бы не преступленіе, предусмотрѣнное 214-й статьёй уложенія, а два проступка, предусмотрѣнные, уставомъ о наказаніяхъ, а именно: 1) словесное оскорбленіе священнослужителя (131) и 2) нарушеніе благочинія во время священнослуженія въ молитвенномъ зданіи (35) или внѣ молитвеннаго зданія (36). Уголовный же Кассационный Департаментъ Правительствующаго Сената, отступая отъ вполне яснаго и точнаго смысла 214-й статьи уложенія, толкуетъ (К. р. 1869 г. № 101.), что словесное оскорбленіе священнодѣйствующаго священнослужителя во время богослуженія, не повлекшее за собой прерванія или остановки богослуженія, также подходитъ подъ дѣйствіе 214-й статьи. Въ оправданіе этого неправильнаго толкованія, Департаментъ приводитъ то соображеніе, будто оскорбленіе священнослужителя во время совершенія богослуженія этимъ лицомъ составляетъ существенный признакъ преступленія, предусмотрѣннаго 214-й статьёй уложенія, а прерваніе или остановка богослуженія — только случайный, способный оказывать вліяніе лишь на мѣру наказанія. Въ дѣйствительности же и словесное оскорбленіе священнодѣйствующаго священнослужителя, и остановка или прерваніе богослуженія, оба одинаково составляютъ существенные признаки въ законномъ составѣ преступленія, предусмотрѣннаго 214-й статьёй уложенія.

Правильное пониманіе этой статьи, вопреки неправиль-

ному толкованію ея Уголовнымъ Кассационнымъ Департаментомъ, начинаетъ обнаруживаться и въ нашихъ окружныхъ судахъ. Въ 1900 году Таганрогскій Окружной Судъ въ своемъ приговорѣ по дѣлу Степанова отступилъ отъ сенатскаго толкованія въ пользу правильнаго пониманія 214-й статьи уложенія. Церковный староста Степановъ обвинялся въ томъ, что 1 января 1900 г., во время совершенія богослуженія православнымъ священникомъ въ церкви, нанесъ этому священнику словесное оскорбленіе, не повлекшее прерванія или остановки богослуженія. Судъ оправдалъ Степанова по 214-й статьѣ уложенія и призналъ виновнымъ по 35-й статьѣ устава о наказаніяхъ (Биржевыя Вѣдомости. Второе изданіе. 1900 г. № 291.). Священникъ, повидимому, не предъявилъ или не поддерживалъ частнаго обвиненія въ оскорбленіи.

10-й видъ отличается отъ 9-го только тѣмъ, что виновный дѣйствуетъ неосторожно или, по выраженію уложенія, „безъ умысла, а по неразумію или въ пьянствѣ“ (214 и 215.).

11-й видъ — умышленное или неосторожное нарушеніе благочинія во время богослуженія законнымъ, христіанскимъ священнослужителемъ или церковнослужителемъ какъ бѣлаго т. е. не монашествующаго, такъ и чернаго т. е. монашествующаго духовенства (Ул. 218.). Эти лица подвергаются за это наказаніямъ не иначе, какъ по опредѣленію ихъ духовнаго начальства, на основаніи дѣйствующихъ церковныхъ постановленій.

Этотъ проступокъ имѣетъ только одну стадію — совершеніе.

Вторая часть 218-й статьи уложенія постановляетъ: „Причетникъ, который въ церкви во время священнослуженія дозволить себѣ бить кого либо рукою или орудіемъ, по исключеніи изъ своего вѣдомства, подвергается наказанію, за преступныя дѣйствія сего рода опредѣленному“. При сопоставленіи этого постановленія съ 211-й и 212-й статьѣй уложенія и съ 35-й статьѣй устава о наказаніяхъ, становится ясно, что если причетникъ, находясь въ состояніи вмѣняемости, при отсутствіи условій невмѣненія, виновно, въ церкви, во время священнослуженія станеть бить рукою или орудіемъ кого нибудь изъ лицъ, не принадлежащихъ къ числу законныхъ, христіанскихъ священнослужителей, участвующихъ въ этомъ богослуженіи; то этотъ причетникъ учинить, по смыслу нашего законодательства, уже не преступное нарушеніе благочинія во время

богослуженія т. е. не одно изъ преступленій и проступковъ противъ вѣры, а одно изъ квалифицированныхъ преступленій и проступковъ противъ жизни (Ул. 1464; 1484; 1490 ч. 2; 1491.), или тѣлесной невредимости (Ул. 1477—1483; 1489; 1490 ч. 1; 1491.), или чести (Ул. 1533—1534. У. Н. 133—135.), по принадлежности. За это квалифицированное уголовное правонарушеніе причетникъ подлежитъ тому наказанію, которое установлено уложеніемъ или уставомъ о наказаніяхъ за преступленіе или проступокъ соответствующаго рода и вида, а если въ этомъ наказаніи не содержится лишенія правъ состоянія, то еще и -- исключенію изъ духовнаго вѣдомства, а, точнѣе, изъ духовнаго званія.

12-й видъ составляетъ умышленное или неосторожное нарушеніе благочинія „въ церкви, часовнѣ, или иномъ молитвенномъ домѣ“ (У. Н. 35.) т. е. въ христіанскомъ или нехристіанскомъ молитвенномъ помѣщеніи, дозволенномъ дѣйствующими русскими законами (См. выше с. 49—52; 56; 62—63; 72. — Т. XI. Ч. I. Уст. Дух. 28; 79; 258; 260; 266; 938 п. 25; 956; 959; 1001; 1005; 1030; 1037; 1061; 1077; 1088; 1091; 1094; 1100; 1106; 1116; 1226; 1237; 1272—1273; 1299 прим. 2; 1301—1303; 1386; 1388; 1393 прим.; 1416; 1426; 1437; 1453; 1568; 1686; 1697 съ прим.; 1699. — Св. зак. Т. XIV. Уст. Пред. 48 съ прим. 1—3, а также п. 3. прим. къ 59.), учиненное во время дозволенной священной или религіозной службы или даже въ отсутствіе ея, посредствомъ непристойнаго крика, или шума, или другихъ неблаговидныхъ поступковъ, безъ оскорбленія святыни, человѣкомъ, находящимся въ состояніи вмѣняемости (У. Н. 35.) и при томъ не принадлежащимъ къ числу законныхъ, христіанскихъ священнослужителей или церковнослужителей (Ул. 218 ч. 1).

По правильному толкованію Уголовнаго Кассационнаго Департамента, этотъ проступокъ (У. Н. 35.) имѣетъ мѣсто какъ въ случаѣ громкаго произнесенія неприличныхъ словъ въ синагогѣ (К. р. 1885 г. № 14.), такъ и въ случаѣ нарушенія благоговѣнія въ церкви въ отсутствіе богослуженія (К. р. 1888 г. № 4.).

Этотъ проступокъ имѣетъ только одну стадію — совершеніе.

Наказаніемъ служитъ арестъ не выше мѣсяца или штрафъ не выше ста рублей.

Наконецъ, 13-й видъ представляетъ собою умышленное или неосторожное нарушеніе благочинія во время божественной службы христіанъ православнаго, единовѣрческаго или терпимаго христіанскаго, иностраннаго вѣроисповѣданія общенародными забавами и увеселеніями или какими нибудь безчинствами, не составляющими оскорбленія святыни и происходящими внѣ мѣста богослуженія, но препятствующими божественной службѣ (У. Н. 36.). Этотъ проступокъ имѣетъ только одну стадію — совершеніе. Наказаніе — арестъ не выше 15 дней или штрафъ не выше 50 рублей.

Слѣдуетъ замѣтить, что Уголовный Кассационный Департаментъ, вопреки прямому и ясному смыслу 36-й статьи устава о наказаніяхъ, толкуетъ, будто она обнимаетъ и открытіе лавокъ, и производство торговли какими бы то ни было предметами, за исключеніемъ съѣстныхъ припасовъ и корма для скота, до окончанія литургіи въ торжественные и табельные дни (К. р. 1869 г. № 1032.). Это толкованіе не только не соотвѣтствуетъ прямому и точному смыслу 36-й статьи дѣйствующаго устава о наказаніяхъ, но не соотвѣтствуетъ и подлинному смыслу 29-й статьи того же устава, ярко выступающему, при сопоставленіи ея съ 14-й статьёй дѣйствующаго устава о предупрежденіи и пресѣченіи преступленій. Въ самомъ дѣлѣ, 16-я статья устава о предупрежденіи и пресѣченіи преступленій (XIV Т. Св. зак.), по изданію 1857 г., а въ настоящее время 14-я статья того же устава, по изданію 1890 г., предписываетъ полиціи наблюдать, „чтобы въ воскресные или торжественные дни или въ табельные или храмовые праздники (ст. 25), въ городахъ и селеніяхъ, прежде окончанія въ приходской церкви литургіи, . . . торговыя лавки (исключая тѣхъ, въ коихъ продаются съѣстные припасы и кормъ для скота) . . . не были открываемы“. Въ виду этого предписанія закона, полиція имѣетъ право требовать, чтобы торговыя лавки, за узаконенными исключеніями, до окончанія литургіи по табельнымъ днямъ и храмовымъ праздникамъ не были открываемы. За неисполненіе же этого законнаго требованія полиціи торговцами, она имѣетъ право привлекать ихъ къ законной уголовной отвѣтственности, но только не по 36-й статьѣ устава о наказаніяхъ за нарушеніе благочинія во время богослуженія, а по 29-й — за неисполненіе законныхъ требованій полиціи, что влечетъ лишь штрафъ не выше 50 рублей.

## § 25. Оскорбленіе православной церкви или ея духовенства изъ фанатизма.

Оскорбленіе православной церкви или ея духовенства изъ фанатизма есть казуистически опредѣленное и запрещенное уголовнымъ закономъ (Ул. 196 ч. 2, по прод. 1895 г.; 21б.), виновное, умышленное оказаніе презрѣнія или неуваженія православной церкви, или православному священнослужителю, или православному церковнослужителю, изъ побужденій религіозной нетерпимости или изъ ненависти къ православію, человѣкомъ, находящимся въ состояніи вмѣняемости и при томъ раскольникомъ или послѣдователемъ христіанскаго, неправославнаго иностраннаго, вѣроисповѣданія.

Субъектомъ этого преступленія можетъ быть только человѣкъ, находящійся въ состояніи вмѣняемости, и при томъ принадлежащій или къ числу раскольниковъ (196 ч. 2.), или къ числу послѣдователей христіанскаго, неправославнаго, иностраннаго вѣроисповѣданія (21б.).

Объектами этого преступленія служатъ: 1) неприкосновенность узаконеннаго господства православной вѣры (196 ч. 2; 21б.), 2) неприкосновенность уваженія православныхъ христіанъ къ православной церкви (196 ч. 2; 21б.) и 3) честь православнаго священнослужителя (196 ч. 2; 21б.) и даже иногда церковнослужителя (196 ч. 2.). Первый изъ этихъ объектовъ является постояннымъ, а остальные — переменными.

Дѣяніе человѣка составляетъ преступное оскорбленіе православной церкви или ея духовенства изъ фанатизма только въ томъ случаѣ, когда вполнѣ подходитъ подъ законный составъ одного изъ видовъ этого преступленія, казуистически предусмотрѣнныхъ уложеніемъ (196 ч. 2; 21б.).

Для наличности преступнаго оскорбленія православной церкви или ея духовенства изъ фанатизма, съ объективной стороны, необходимо, чтобы человѣкъ произвелъ такое внѣшнее дѣйствіе, которое явно выражаетъ презрѣніе или неуваженіе къ православной церкви (Ул. 196 ч. 2.), или явно посягаетъ на честь православнаго священнослужителя или церковнослужителя (196 ч. 2.), или посягаетъ на честь православнаго священнослужителя и вмѣстѣ съ тѣмъ на неприкосновенность уваженія къ православной церкви (21б.). Это внѣшнее дѣйствіе можетъ состоять какъ въ произнесеніи оскорбительныхъ словъ, такъ и въ безмолвномъ оскорбитель-

номъ поведеніи по отношенію къ православної церкви, или ея священнослужителю, или ея церковнослужителю, или, наконецъ, по отношенію къ ней и ея священнослужителю.

Для наличности преступнаго оскорбленія православної церкви или ея духовенства изъ фанатизма, съ субъективной стороны, необходимо, чтобы человекъ произвелъ оскорбительное дѣйствіе по отношенію къ православної церкви или ея духовенству виновно и при томъ умышленно (196 ч. 2; 216.), изъ побужденій религіозной нетерпимости, изъ ненависти къ православію или, по выраженію уложенія, „по заблужденію фанатизма“ (196 ч. 2.). Хотя уложеніе прямо указываетъ на фанатизмъ, какъ на мотивъ оскорбленія, только тогда, когда говоритъ объ оскорбленіи православної церкви или ея духовенства раскольникомъ (196 ч. 2.); въ постановленіи же объ оскорбленіи православнаго священнослужителя лицомъ иностраннаго исповѣданія съ цѣлью оказанія неуваженія къ православної церкви (216) не упоминается о мотивѣ фанатизма; тѣмъ не менѣе необходимость этого мотива и при этомъ преступленіи вполне ясно указывается той цѣлью, для достиженія которой посягатель оскорбляетъ православнаго священнослужителя. Христіанинъ неправославнаго, иностраннаго исповѣданія, не увлекаясь религіозной нетерпимостью, не можетъ умышленно оскорблять православнаго священнослужителя съ тою цѣлью, чтобы оказать этимъ свое неуваженіе къ православної церкви.

Преступное оскорбленіе православної церкви или ея духовенства изъ фанатизма можетъ имѣть двѣ стадіи: покушеніе и совершеніе.

Это преступленіе имѣетъ, по уложенію, три вида.

1-й видъ — умышленное явное оскорбленіе православної церкви раскольникомъ, по заблужденію фанатизма. Наказаніе — ссылка на поселеніе въ предназначенныя къ тому мѣстности (Ул. 196 ч. 1 и 2. Высочайше утвержденное мнѣніе Государственнаго Совѣта 10 іюня 1900 г. А. 1. Временныя правила о замѣнѣ ссылки на поселеніе и житье другими наказаніями. ст. 1. (Собр. уз. 1900 г. № 67 ст. 1509.)).

2-й видъ — умышленное явное оскорбленіе православнаго священнослужителя или церковнослужителя раскольникомъ, по заблужденію фанатизма. Наказаніе — ссылка на поселеніе (Ул. 196 ч. 1 и 2. Вр. пр. 1.).

3-й видъ — умышленное оказаніе неуваженія къ право-

славной церкви посредствомъ умышленнаго оскорбленія кого нибудь изъ православныхъ священнослужителей лицомъ христіанскаго, неправославнаго, иностраннаго вѣроисповѣданія (Ул. 216.). Въ качествѣ наказанія полагается тюремное заключеніе: въ первый разъ — отъ 4 до 8 мѣсяцевъ, а во второй — отъ 8 мѣсяцевъ до 1 года и 4 мѣсяцевъ.

### § 26. Преступное нарушеніе законныхъ ограниченій религіозной свободы.

По уложенію о наказаніяхъ (184—192; 193 и 194, а также 194<sup>1</sup>, по прод. 1895 г.; 195; 196, по прод. 1895 г.; 197 — 209; 209<sup>1</sup>, по прод. 1895 г.), преступное нарушеніе законныхъ ограниченій религіозной свободы есть противное уголовному закону, виновное, умышленное или неосторожное посягательство человѣка, находящагося въ состояніи вмѣняемости, на неприкосновенность господства, предоставленнаго дѣйствующими русскими законами особо покровительствуемой ими христіанской, православной вѣрѣ съ единовѣріемъ или иной терпимой христіанской и даже нехристіанской вѣрѣ.

Субъектомъ преступнаго нарушенія законныхъ ограниченій религіозной свободы можетъ быть только человѣкъ, находящійся въ состояніи вмѣняемости. При нѣкоторыхъ же видахъ этого уголовного правонарушенія, субъектомъ преступления можетъ быть только тотъ, кто, кромѣ общаго требованія вмѣняемости, удовлетворяетъ еще и добавочному, специальному условію, указанному закономъ. Въ качествѣ добавочнаго условія требуется: въ однихъ случаяхъ — принадлежность къ православной вѣрѣ (185; 188; 204; 207—209<sup>1</sup>.), въ другихъ — къ христіанской, неправославной вѣрѣ иностраннаго исповѣданія (209; 209<sup>1</sup>.), въ третьихъ — къ христіанской, неправославной вѣрѣ иностраннаго исповѣданія и священнослужительскій санъ (193—195.), въ четвертыхъ — принадлежность къ ереси или расколу (185; 196; 197; 201; 202.) и въ пятыхъ — къ магометанской или іудейской вѣрѣ (186).

Объектами преступления, при преступномъ нарушеніи законныхъ ограниченій религіозной свободы, служатъ: 1) неприкосновенность господства, предоставленнаго дѣйствующими русскими законами особо покровительствуемой ими христіанской, православной вѣрѣ съ единовѣріемъ (184; 185; 187—192; 194—197; 203; 204; 207—209<sup>1</sup>.), или терпимой

христіанской, неправославной вѣрѣ иностраннаго исповѣданія (184—186; 197; 203; 209; 209<sup>1</sup>.), или терпимой ереси или расколу (184; 185; 197; 203.), или даже терпимой нехристіанской вѣрѣ (197; 203.), 2) человѣческая жизнь (203), 3) тѣлесная невредимость (184 ч. 2; 187 ч. 2; 191 ч. 2; 197; 200; 201; 203.), 4) половая неприкосновенность (203) и 5) свобода (184 ч. 2; 186; 187 ч. 2; 191 ч. 2; 200.). Первый изъ этихъ объектовъ является постояннымъ, а остальные — переменными.

Человѣческая жизнь, какъ объектъ преступленія, при преступномъ нарушеніи законныхъ ограниченій религіозной свободы, прямо обозначена въ уложеніи словами: „принадлежать къ ересямъ, соединеннымъ съ . . . фанатическимъ посягательствомъ на жизнь свою или другихъ“ (203).

Посягательство на тѣлесную невредимость, при преступномъ нарушеніи законныхъ ограниченій религіозной свободы, подразумѣвается уложеніемъ подъ терминами: „насиліе“ (184 ч. 2; 187 ч. 2; 191 ч. 2; 200.), „оскопленіе“ (197; 201; 202.) и „свирѣпое изувѣрство“ (203); посягательство на половую неприкосновенность — подъ выраженіемъ: „противонравственныя, гнусныя дѣйствія“ (203) и посягательство на свободу — подъ словами: „угрозы“ (186; 191.), „принужденіе“ (187), „притѣсненія“ (191) и „насиліе“ (184 ч. 2; 187 ч. 2; 191 ч. 2; 200.).

Дѣяніе человѣка составляетъ преступное нарушеніе законныхъ ограниченій религіозной свободы только въ томъ случаѣ, когда вполне подходитъ подъ законный составъ одного изъ видовъ этого уголовнаго правонарушенія, казуистически предусмотрѣнныхъ уложеніемъ.

Для наличности преступнаго нарушенія законныхъ ограниченій религіозной свободы, съ объективной стороны, необходимо, чтобы человѣкъ учинилъ такое внѣшнее дѣйствіе (184—191; 193—201; 202 ч. 2; 203; 204—207.) или бездѣйствіе (192; 208—209<sup>1</sup>.), которое посягаетъ на неприкосновенность узаконнаго господства вѣры, особенно покровительствуемой или, по крайней мѣрѣ, терпимой русскими законами. Для наличности же нѣкоторыхъ изъ видовъ этого уголовнаго правонарушенія необходимо, чтобы человѣкъ учинилъ такое внѣшнее дѣйствіе, которое не только посягаетъ на неприкосновенность узаконнаго господства вѣры, но и способствуетъ осуществленію посягательства на человѣческую

жизнь (203), или тѣлесную невредимость (184 ч. 2; 187 ч. 2; 191 ч. 2; 197; 200; 201; 203.), или половую неприкосновенность (203), или свободу (184 ч. 2; 186; 187 ч. 2; 191 ч. 2; 200.), или, по крайней мѣрѣ, благопріятствуетъ возникновенію посягательствъ на какое нибудь изъ этихъ первыхъ трехъ благъ (203).

Всѣ преступныя нарушенія законныхъ ограниченій религіозной свободы имѣють стадію совершенія, но многія изъ этихъ нарушеній имѣють и стадію покушенія.

### **§ 27. Подраздѣленіе преступнаго нарушенія законныхъ ограниченій религіозной свободы на виды.**

Преступныя нарушенія законныхъ ограниченій религіозной свободы, предусмотрѣнныя уложеніемъ, о наказаніяхъ, раздѣляются на двадцать одинъ видъ.

1-й видъ представляетъ преступное исповѣданіе изувѣрной ереси (Ул. 203.), 2-й — преступное отступленіе отъ вѣры (185; 188; 204.), 3-й — преступное совращеніе въ другую вѣру (184; 187; 190; 196; 197.), 4-й — преступное привлеченіе къ вѣрѣ (186; 189; 196.), 5-й — преступное вовлеченіе дѣтей въ ненадлежащую вѣру (186; 190.), 6-й — преступное оскотленіе (201; 202.), 7-й — преступное препятствованіе присоединенію къ православію (191), 8-й — преступное препятствованіе отступленію отъ православія (192), 9-й — преступное препятствованіе исполненію правилъ и обрядовъ христіанства (186), 10-й — преступное принятіе русскихъ подданныхъ въ христіанское, неправославное, иностранное вѣроисповѣданіе (194<sup>1</sup>, по прод. 1895 г.; 195), 11-й — преступное допущеніе православныхъ или ихъ дѣтей къ таинствамъ по обрядамъ христіанскаго, неправославнаго, иностраннаго вѣроисповѣданія, или раскола въ тѣсномъ смыслѣ слова, или ереси (193, по прод. 1895 г.; 196 ч. 3, по прод. 1895 г.), 12-й — преступное преподаваніе катехизиса (194, по прод. 1895 г.), 13-й — преступное производство внушенія, противнаго православію (194, по прод. 1895 г.), 14-й — преступное соблюденіе инувѣрческихъ обычаевъ новообращеннымъ въ православную вѣру (207), 15-й — преступное уклоненіе православнаго отъ исповѣди и причащенія (208), 16-й — преступное неприведеніе дѣтей родителями къ исповѣди и причащенію, по правиламъ православія (209), 17-й — преступное погребеніе христіанина безъ соблюденія надлежащихъ христіанскихъ

обрядовъ (209<sup>1</sup>, по прод. 1895 г.), 18-й — преступное издание старопечатныхъ книгъ (205), 19-й — преступное распространіе старопечатныхъ книгъ (205), 20-й — преступное устройство раскольничьихъ монастырей (206) и 21-й — преступное построение, устройство, перестроение и исправление раскольничьихъ молитвенныхъ домовъ (206).

Эти виды влекутъ различныя наказанія. Высшимъ наказаніемъ служитъ каторга отъ 12 до 15 лѣтъ (184 ч. 2; 200.), а нисшимъ — замѣчаніе или внушеніе (209).

### § 28. Преступное исповѣданіе изувѣрной ереси.

Преступная принадлежность челоуѣка къ изувѣрной ереси или, точнѣе, преступное исповѣданіе изувѣрной ереси составляетъ 1-й видъ преступнаго нарушенія законныхъ ограниченій религіозной свободы. Это преступленіе предусмтрѣно 1-й частью 203-й статьи уложенія. Законъ говоритъ: „Тѣ изъ раскольниковъ, хотя и не избличенные въ распространеніи своего лжеученія, которые принадлежать къ ересямъ, соединеннымъ съ свирѣпымъ изувѣрствомъ и фанатическимъ посягательствомъ на жизнь свою или другихъ, либо съ противонравственными, гнусными дѣйствіями, подвергаются: лишенію всѣхъ правъ состоянія и ссылкѣ“ и т. д.

Это чрезвычайно важное постановленіе закона не отличается ни надлежащей ясностью, ни надлежащей точностью изложенія мысли и требуетъ разясненій. Безъ предварительныхъ разясненій не возможно опредѣлить, въ чемъ состоитъ законный составъ тяжкаго преступленія, предусмтрѣннаго этимъ постановленіемъ закона.

Уложеніе о наказаніяхъ употребляетъ названіе „расколь“ въ двоякомъ смыслѣ: въ обширномъ и въ тѣсномъ (выше с. 53—54.).

Расколь въ обширномъ смыслѣ слова обнимаетъ собою какъ ересь, такъ и расколь въ тѣсномъ смыслѣ слова.

Подъ именемъ ереси слѣдуетъ разумѣть въ уложеніи ученіе о вѣрѣ, образовавшееся, благодаря искаженію православнаго ученія о вѣрѣ, отличающееся отъ послѣдняго относительно какого нибудь догмата и при томъ не тождественное по своимъ догматамъ ни съ однимъ изъ христіанскихъ, неправославныхъ, иностранныхъ вѣроисповѣданій, терпимыхъ въ Россійской Имперіи (выше с. 52—53.).

Подъ именемъ раскола, при употребленіи этого термина

въ тѣсномъ смыслѣ слова, разумѣтся въ уложеніи ученіе о вѣрѣ, образовавшееся, благодаря искаженію православнаго ученія о вѣрѣ, отличающееся отъ послѣдняго не въ области догматовъ, а въ области второстепенныхъ правилъ и обрядовъ и при томъ не тождественное ни съ однимъ изъ христіанскихъ, неправославныхъ, иностранныхъ вѣроисповѣданій, терпимыхъ въ Россійской Имперіи (выше с. 53—54.).

Наконецъ, подъ именемъ раскола, при употребленіи этого термина въ обширномъ смыслѣ слова, разумѣтся въ уложеніи ученіе о вѣрѣ, образовавшееся, благодаря искаженію православнаго ученія о вѣрѣ, отличающееся отъ послѣдняго въ области догматовъ, или въ области второстепенныхъ правилъ и обрядовъ, или въ обоихъ отношеніяхъ и при томъ не тождественное ни съ однимъ изъ христіанскихъ, неправославныхъ, иностранныхъ вѣроисповѣданій, терпимыхъ въ Россійской Имперіи (выше с. 54.).

Раскольниками называются въ наше время, въ Россійской Имперіи такія лица, которыя исповѣдуютъ, въ качествѣ религіи, какое нибудь изъ вѣроученій, подходящихъ подъ понятіе раскола въ обширномъ смыслѣ слова и составляющихъ или ересь, или расколъ въ тѣсномъ смыслѣ слова. Громадное большинство нашихъ раскольниковъ принадлежитъ къ числу такихъ лицъ, которыя или сами перешли въ какую нибудь еретическо-раскольничью или раскольничью вѣру изъ православія, или были воспитаны въ этой вѣрѣ родителями, перешедшими въ нее изъ православія или, въ свою очередь, родившимися отъ раскольниковъ. Небольшое же меньшинство раскольниковъ состоитъ изъ такихъ лицъ, которыя перешли въ какую нибудь еретическо-раскольничью или раскольничью вѣру изъ какого нибудь христіанскаго, неправославнаго, иностраннаго вѣроисповѣданія или изъ какой нибудь нехристіанской вѣры.

Принадлежать къ ереси значитъ исповѣдовать ересь. Исповѣдуетъ ересь тотъ, кто сознательно принялъ ересь и болѣе или менѣе соблюдаетъ ее, въ качествѣ своей религіи.

Подъ именемъ ереси, соединенной съ свирѣпымъ изувѣрствомъ, разумѣтся въ 203-й статьѣ скопческая ересь. Это удостовѣряется какъ тѣсною связью 203-й статьи съ двумя предшествующими 201-й и 202-й, посвященными оскотленію, самооскотленію и скопцамъ, такъ и прямымъ опредѣленіемъ 1-й части 203-й статьи, какое наказаніе полагается

скопцамъ за преступленіе, предусмотрѣнное 1-й частью 203-й статьи уложенія. Вѣскооть послѣдняго указанія нисколько не уменьшается отъ того обстоятельства, что Высочайше утвержденное мнѣніе Государственнаго Совѣта (А. I.), съ временными правилами (1); 10 іюня 1900 года нѣсколько измѣнило нѣкоторыя изъ наказаній, установленныхъ 1-й частью 203-й статьи, назначивъ вмѣсто ссылки на поселеніе въ Закавказье, въ Сибирь и въ отдаленный край Восточной Сибири ссылку на поселеніе въ предназначенныя къ тому мѣстности (Собр. уз. 1900 г. № 67. ст. 1509.).

Что же касается оскотленія и самооскотленія, производимаго скопцами въ дѣйствительной жизни, то эти операціи представляютъ собой не что иное, какъ изувѣченіе половыхъ органовъ у мужчинъ и женщинъ, съ изувѣченіемъ или безъ изувѣченія грудныхъ сосковъ и грудей, лишающее или не лишающее способности къ произведенію дѣтей т. е. посягательство на тѣлесную невредимость человѣка, главнымъ образомъ, въ половомъ отношеніи. Въ такомъ духѣ даетъ разъясненія понятій объ оскотленіи и самооскотленіи и Уголовный Кассационный Департаментъ (К. р. 1872 г. № 159; 1873 г. №№ 595 и 926; 1874 г. № 391.). Уложеніе же считаетъ понятія объ оскотленіи и самооскотленіи общеизвѣстными и не даетъ имъ никакого опредѣленія.

Такимъ образомъ, ересь, соединенная съ свирѣпымъ изувѣрствомъ, есть не что иное, какъ скопческая ересь т. е. ересь, соединенная съ посягательствомъ на тѣлесную невредимость человѣка въ половомъ отношеніи.

Противонравственныя, гнусныя дѣйствія представляютъ собой половой развратъ т. е. посягательство на половую неприкосновенность человѣка.

При такихъ данныхъ, становится ясно, что когда уложеніе говоритъ о такихъ раскольникахъ, „которые принадлежатъ къ ересямъ, соединеннымъ съ свирѣпымъ изувѣрствомъ и фанатическимъ посягательствомъ на жизнь свою или другихъ, либо съ противонравственными, гнусными дѣйствіями“; то имѣетъ въ виду лишь такія ереси, которыя соединены съ посягательствами: на тѣлесную невредимость человѣка въ половомъ отношеніи, или на человѣческую жизнь, или на половую неприкосновенность. Таковы — тѣ ереси, которыя не только поощряютъ своихъ послѣдователей своими догматами, правилами или обрядами къ посягательствамъ на тѣлесную невре-

В. Ф. Чижъ.

ОБЩАЯ  
ПСИХИАТРІЯ.

---

## Глава I.

### Опредѣленіе душевнѣй болѣзни.

Психіатрія наука очень молодая и находится еще въ періодѣ разработки даже основныхъ, главныхъ положеній ученія о душевныхъ болѣзняхъ; пока разработаны съ достаточной полнотой и точностью лишь нѣкоторые отдѣлы психіатріи. Психіатрія пока настолько не совершенна, что мы даже не имѣемъ удовлетворительнаго опредѣленія душевной болѣзни.

Лучшимъ опредѣленіемъ слѣдуетъ считать данное Esquirol'емъ „душевная болѣзнь есть болѣзнь (affection) головного мозга, обыкновенно хроническая, безъ лихорадки, и характеризующаяся разстройствами чувствъ, мысли и воли.“ Однако, нетрудно понять, что это опредѣленіе въ сущности, не даетъ намъ свѣденія или понятія о душевной болѣзни, такъ какъ по этому опредѣленію душевная болѣзнь состоитъ изъ „разстройствъ“; въ чемъ состоятъ эти разстройства, и какія именно разстройства составляютъ душевную болѣзнь — остается неопредѣленнымъ. Психіатры, конечно, понимали несовершенство опредѣленія Esquirol'я и пытались дать болѣе содержательное опредѣленіе душевной болѣзни, но эти попытки оказались совершенно неудачными. Такъ Baillarger говорилъ „главный признакъ душевной болѣзни — это потеря свободной воли“; теперь даже не нужно объяснять неправильность опредѣленія этого талантливаго психіатра. Также не правильно опредѣленіе Ball'я — „душевно больной — это человѣкъ, вслѣдствіе глубокаго разстройства умственныхъ способностей, потерявшій болѣе или менѣе совершенно свою нравственную свободу и потому сдѣлавшійся неотвѣтственнымъ передъ обществомъ за свои поступки“.

Неимѣніе точнаго опредѣленія душевной болѣзни приводитъ Краереліп'а къ заключенію, что такое опредѣленіе невозможно по существу и „что здѣсь по существу дѣла также не можетъ быть ни строгихъ границъ, ни безошибочныхъ характерныхъ признаковъ, какъ и при отличіи физическаго здоровья отъ болѣзни“.

Съ такимъ взглядомъ нельзя согласиться; этотъ взглядъ лишь характеризуетъ современное состояніе психіатріи, по моему глубокому убѣжденію, переходное.

Дѣло въ томъ, что теперь общимъ названіемъ душевная болѣзнь именуется явленія лишь сходныя, по чисто внѣшнымъ признакамъ, между собою, но, по существу, весьма различныя; хотя это различіе и извѣстно, но ему не придаютъ должнаго значенія.

Какъ я уже сказалъ, настоящее состояніе психіатріи слѣдуетъ считать переходнымъ, и потому пока возможно опредѣленіе душевной болѣзни, далеко не совершенное; оно можетъ быть вѣрнымъ, лишь насколько правильно наше общее пониманіе душевныхъ болѣзней. Теперь душевными болѣзнями называютъ явленія, которыя слѣдуетъ раздѣлить на двѣ группы или два класса.

Первую группу или первый классъ, составляютъ болѣзни экзогенныя т. е. вторгающіяся извнѣ въ нашъ организмъ, и поражающія нашу душевную жизнь въ силу постороннихъ ей, чисто внѣшнихъ причинъ. Отравленіе алкоголемъ, морфіемъ, или кокаиномъ можетъ причинить нарушеніе, измѣненіе душевной дѣятельности и даже душевную болѣзнь, вызывая измѣненія во всемъ организмѣ, и въ томъ числѣ, въ головномъ мозгу. Тутъ непременно происходятъ измѣненія во всемъ организмѣ, на которыя мы иногда и не обращаемъ вниманія, которыя намъ не всегда извѣстны и понятны; между этими измѣненіями наиболѣе важное — это нарушеніе обычной, или нормальной дѣятельности головного мозга. Ввиду громадной практической важности измѣненій душевной дѣятельности, мы обращаемъ все наше вниманіе на психическіе симптомы болѣзни, и всю болѣзнь, или все пораженіе организма считаемъ душевной болѣзню. Очевидно, что измѣненія душевной дѣятельности составляютъ лишь часть послѣдствій, произведенныхъ данною причиною, что измѣненія въ головномъ мозгу не могли возникнуть первично и независимо отъ измѣненій въ крови и другихъ органахъ.

Слѣдовательно душевная болѣзнь составляетъ лишь часть, болѣе или менѣе значительную, всѣхъ симптомовъ, обусловленныхъ данной причиной. Въ самомъ дѣлѣ, развѣ острый бредъ, прогрессивный параличъ, старческое слабоуміе не суть болѣзни всего организма; психическое разстройство при этихъ болѣзняхъ лишь только часть всей болѣзни, правда, въ практическомъ отношеніи, самая важная. И для самаго больнаго, страдающаго старческимъ слабоуміемъ, и для всѣхъ его близкихъ, а также и для общества, измѣненія его психической дѣятельности имѣютъ громадное значеніе; измѣненія-же въ его печени, мускулахъ и органѣ слуха не обращаютъ на себя вниманія. Такимъ образомъ душевная болѣзнь первой группы есть всегда лишь болѣе или менѣе значительная часть всей болѣзни, и потому можетъ быть правильно понята въ связи со всѣми остальными явленіями, во всемъ организмѣ.

Для пониманія душевныхъ болѣзней первой группы, мы должны узнать причину, производящую заболѣваніе всего организма, измѣненія, вызванныя этой причиной во всемъ организмѣ, и, наконецъ, измѣненія, вызванныя въ головномъ мозгу. Къ сожалѣнію пока въ этомъ направленіи сдѣлано очень мало; болѣе тщательно изучена лишь одна душевная болѣзнь — прогрессивный параличъ; мы знаемъ причину, производящую эту болѣзнь, знаемъ измѣненія въ организмѣ, производимыя метасифилитическимъ ядомъ, и знаемъ, какія измѣненія въ головномъ мозгу вызываетъ этотъ ядъ. Конечно для полнаго уразумѣнія болѣзни, необходимо изучить и отношеніе почвы т. е. организма къ данной причинѣ, такъ какъ болѣзнь есть, въ концѣ концовъ, результатъ борьбы причины съ почвой, на которую причина воздѣйствуетъ, но этотъ вопросъ вслѣдствіе его новизны и трудности, пока обслѣдуется очень мало.

Такимъ-же образомъ должны изучаться и другія душевныя болѣзни первой группы, и до тѣхъ поръ пока намъ не будетъ извѣстна причина данной болѣзни, измѣненія въ организмѣ, происходящія при данной болѣзни, до тѣхъ поръ мы не можемъ считать доказанной самостоятельность этой болѣзни.

Душевная болѣзнь первой группы, это измѣненіе душевной дѣятельности; извѣстная или неизвѣстная намъ причина измѣняетъ душевную дѣятельность, происходитъ измѣненіе. Слѣдовательно вмѣстѣ съ болѣзвью происходитъ, или развивается то, чего прежде не было; вмѣсто прежней т. е. нормальной душевной жизни, мы замѣчаемъ другую; явленія

прежде, наблюдавшіяся въ большей или меньшей степени, замѣняются другими, ранѣе не наблюдавшимися.

Вообще не трудно отмѣтить наступившее измѣненіе, довольно точно опредѣлить время, когда оно наступило, а также разобратъся, въ чемъ состоятъ эти измѣненія. Остается лишь спорнымъ, какія измѣненія считать душевной болѣзнію, и какія временными, неизмѣющими значенія нарушеніями психической жизни. Понятно, что и здѣсь существуетъ безконечный рядъ переходныхъ ступеней отъ едва уловимаго измѣненія душевной дѣятельности, напр. вызваннаго стаканомъ вина или поднятемъ температуры до 39 при инфлюэнцѣ, до глубокаго распада психической жизни, наблюдаемаго при прогрессномъ параличѣ. Но такъ какъ распознаваніе душевной болѣзни вызывается практическими потребностями, то эти-же практическія требованія и опредѣляютъ намъ, какія измѣненія душевной дѣятельности мы должны признавать душевной болѣзнію. Главнымъ образомъ распознаваніе душевной болѣзни требуется для соотвѣтственнаго леченія, и мы распознаемъ душевную болѣзнь въ тѣхъ случаяхъ, въ которыхъ нужно леченіе этой болѣзни. Какъ бы ни были тяжелы и важны измѣненія психической дѣятельности при урэмїи, не возникаетъ вопроса о душевной болѣзни этихъ больныхъ, потому что они нуждаются въ леченіи терапевтами. Распознаваніе душевной болѣзни въ судебно-медицинской практикѣ вызывается практическими требованіями: душевная болѣзнь настолько измѣняетъ поведеніе больныхъ, что они уже не могутъ руководствоваться въ своихъ поступкахъ тѣми мотивами, которыми руководствовались до болѣзни.

Причина, вызвавшая измѣненія въ организмъ, и въ томъ числѣ, въ головномъ мозгу, можетъ причинить весьма различныя послѣдствія, въ зависимости отъ своей силы и отъ почвы, на которую она воздѣйствовала. Морфій, въ различныхъ дозахъ вызываетъ значительно различныя измѣненія во всемъ организмѣ, вообще и въ головномъ мозгу въ частности. Тѣ-же самыя дозы морфія вызываютъ до нѣкоторой степени различныя измѣненія у отдѣльныхъ лицъ, въ зависимости отъ ихъ организаціи; безспорно, что нервная система, а, особенно головной мозгъ, органы наиболѣе индивидуальныя, и мы болѣе всего отличаемся другъ отъ друга именно своею нервною системой, и потому въ психіатріи еще болѣе чѣмъ въ другихъ отдѣлахъ медицины никогда нельзя упускать изъ виду аксіомы

— нѣтъ болѣзней, а есть только больные. Въ зависимости отъ того, насколько интенсивно воздѣйствовала причина, и въ зависимости отъ почвы, измѣненія душевной дѣятельности, обусловленныя болѣзнетворными воздѣйствіями, могутъ быть весьма различны.

Münsterberg говоритъ вполне вѣрно: „единственное, допускаемое теоріей познания, соотношеніе между психическимъ и физическимъ, это соотношеніе между представленіемъ и объектомъ представленія<sup>1)</sup>“. Поэтому всѣ причины душевныхъ болѣзней не могутъ непосредственно вызвать измѣненій психической дѣятельности, и только малымъ развитіемъ психіатріи можно объяснить вѣру во влияніе на психическое здоровье чисто психическихъ причинъ напр. огорченія, несчастной любви. Вредныя для психическаго здоровья условія могутъ причинить душевную болѣзнь не иначе, какъ, дѣйствуя на организмъ вообще, и слѣдовательно посредственно на головной мозгъ. Причина душевной болѣзни, напр. прогрессивнаго паралича, должна сперва вызвать весьма значительныя измѣненія во всемъ организмѣ и, затѣмъ, лишь можетъ произвести измѣненія въ головномъ мозгу.

Ввиду крайней устойчивости и значительной самостоятельности головного мозга, лишь весьма немногіе болѣзнетворные агенты могутъ вліять на головной мозгъ; эти агенты должны вызвать весьма тяжелыя, весьма длительныя и устойчивыя измѣненія въ организмѣ, для того, чтобы повліять на головной мозгъ. Въ самомъ дѣлѣ, мы лишь можемъ изумляться, какъ устойчивъ головной мозгъ по отношенію къ громадному большинству болѣзнетворныхъ агентовъ; несомнѣнно, что въ головномъ мозгу лишь весьма немногіе яды вызываютъ стойкія, патолого-анатомическія измѣненія.

Это намъ уясняетъ, какъ развиваются и какъ протекаютъ душевныя болѣзни первой группы; очевидно, что душевныя болѣзни могутъ развиваться лишь медленно: нужно много времени для того, чтобы болѣзнетворная причина произвела измѣненія въ организмѣ и путемъ этихъ измѣненій начала посредственно воздѣйствовать на головной мозгъ. Дѣйствительно душевныя болѣзни развиваются крайне медленно, предшествуются соматическими расстройствами, и довольно

1) Münsterberg. Grundzüge der Psychologie. S. 427.

прочно установившееся мнѣніе о томъ, что душевная болѣзнь можетъ явиться внезапно, еще разъ указываетъ на нашу плохую наблюдательность. Душевная болѣзнь всегда развивается въ теченіи нѣсколькихъ недѣль, и даже мѣсяцевъ; только острый бредъ, какъ болѣзнь, по всей вѣроятности, инфекціонная, развивается въ теченіи нѣсколькихъ дней.

Также вполне понятно, что душевныя болѣзни, по существу, болѣзни весьма продолжительныя; протекаетъ не мало времени, пока въ организмѣ происходятъ измѣненія посредствомъ которыхъ, болѣзнетворная причина производитъ измѣненія въ головномъ мозгу; очевидно, что эти стойкія, настолько сильныя пораженія организма, что имъ не могъ противостоять головной мозгъ, не могутъ быстро исчезнуть. Вначалѣ по всей вѣроятности, на головной мозгъ дѣйствуютъ лишь неизвѣстныя намъ токсическія начала; слѣдовательно въ сущности, происходятъ измѣненія не въ самомъ головномъ мозгу, а въ питающей его крови. Отравленіе головного мозга, конечно, происходитъ весьма продолжительное время т. е. нѣсколько мѣсяцевъ или въ самыхъ легкихъ случаяхъ недѣль; только, когда измѣненія въ организмѣ, производящія отравленіе головного мозга, исчезаютъ, наступаетъ выздоровленіе. Само собою разумѣется, что выздоровленіе можетъ послѣдовать лишь въ тѣхъ случаяхъ, когда токсическія начала не вызвали стойкихъ измѣненій въ самой нервной ткани головного мозга.

Громадная устойчивость головного мозга вполне объясняетъ намъ сравнительно небольшое число выздоровленій; хотя мы и не обладаемъ пока точными цифрами относительно 0/0 выздоровленій при заболѣваніяхъ душевными болѣзнями первой группы, но несомнѣнно, что выздоровленіе бываетъ не чаще 30 0/0. Въ самомъ дѣлѣ только весьма стойкія измѣненія въ организмѣ могутъ болѣзнетворно вліять на головной мозгъ, а такъ какъ эти стойкія измѣненія не могутъ легко исчезать, то не можетъ быть частымъ и исцѣленіе.

Чаще измѣненія въ организмѣ такъ долго и такъ интенсивно дѣйствуютъ на головной мозгъ, что наконецъ въ головномъ мозгу происходятъ стойкія патолого-анатомическія измѣненія. Въ такихъ случаяхъ процессъ заканчивается слабоуміемъ, называемымъ вторичнымъ. Отравленіе головного мозга длилось такъ долго, было такъ интенсивно, что наконецъ произошли стойкія патолого-анатомическія измѣненія въ нервной ткани, по всей вѣроятности, въ нервныхъ клѣткахъ.

Эти патолого-анатомическія измѣненія, въ зависимости отъ причины болѣзни, могутъ или усиливаться, или останавливаться въ своемъ развитіи. Какъ въ первомъ, такъ и второмъ случаѣ излеченіе, понятно, невозможно, такъ какъ перерожденная клѣтка уже не можетъ функціонировать такъ какъ до болѣзни. Разница лишь въ томъ, что въ первомъ случаѣ болѣзнь будетъ прогрессировать т. е. распадъ душевной жизни усиливаться, а во второмъ образуется неизмѣнное т. е. стационарное состояніе.

Патолого-анатомическія измѣненія нервныхъ клѣтокъ, какъ послѣдствіе продолжительнаго ихъ отравленія, могутъ быть весьма различны, и до сихъ поръ еще очень мало изучены. Душевная болѣзнь можетъ окончиться неполнымъ выздоровленіемъ, т. е. въ головномъ мозгу навсегда остаются патолого-анатомическія измѣненія, однако столь незначительныя, что только при тщательномъ изслѣдованіи обнаруживаются дефекты или изъяны, произведенные болѣзнію. Лица, знавшія больнаго до болѣзни, понимаютъ, что онъ значительно измѣнился; тѣмъ-же, кто его не зналъ до болѣзни, онъ кажется глуповатымъ, страннымъ. Обычно это выздоровленіе съ дефектомъ состоитъ въ томъ, что у субъекта ослабѣваетъ вниманіе; онъ легко утомляется, и не можетъ быть настойчивымъ; появляется неустойчивость настроенія, ослабленіе нравственныхъ и эстетическихъ чувствованій.

Вторичное слабоуміе т. е. исходъ душевной болѣзни далеко не одинаково у различныхъ больныхъ; степени слабоумія бесконечно разнообразны, какъ это и должно быть.

Наконецъ душевная болѣзнь, окончившаяся выздоровленіемъ, можетъ и повториться; конечно, если на субъекта еще разъ будетъ дѣйствовать причина, вызвавшая первое заболѣваніе, онъ заболѣетъ еще разъ. Можно допускать, что ослабленный перенесенной болѣзнію головной мозгъ становится менѣ устойчивымъ по отношенію къ болѣзнетворнымъ причинамъ. Особенно, поэтому, важно поставить выздоравливающаго душевно-больнаго въ благопріятныя для здоровья условія; а для этого прежде всего необходимо точно знать причины душевныхъ болѣзней.

Лишь нѣкоторыя душевныя болѣзни первой группы заканчиваются смертельнымъ исходомъ; прогрессивный параличъ, слабоуміе вслѣдствіе органическаго пораженія мозга, и острый бредъ — вотъ болѣзни, ведущія къ смертельному исходу.

Старческое слабоуміе само по себѣ не ведетъ къ смерти, и больные, страдающіе старческимъ слабоуміемъ, умираютъ отъ старческой дряхлости, или отъ случайныхъ осложненій. Такимъ образомъ душевныя болѣзни сами по себѣ не ведутъ къ смертельному исходу, и даже больные страдающіе прогрессивнымъ параличемъ и острымъ бредомъ, умираютъ отъ измѣненій во внутреннихъ органахъ. Мы знаемъ, что жизнь можетъ продолжаться, и при отсутствіи психической жизни, и потому самое тяжелое разрушеніе душевной дѣятельности, непосредственно, не опасно для жизни. Могутъ быть опасны для жизни или тѣ измѣненія во внутреннихъ органахъ, на почвѣ которыхъ возникла душевная болѣзнь, или наконецъ измѣненія въ отдѣлахъ головного мозга, завѣдующихъ соматическими функциями. Душевно-больные умираютъ отъ случайныхъ заболѣваній, не стоящихъ въ связи съ ихъ психической болѣзнію.

Вторую группу душевныхъ болѣзней составляютъ эндогенныя, присущія индивидууму, аномаліи центральной нервной системы. Эти болѣзни, лишь съ большой натяжкой, можно называть болѣзнями; это уродства, аномаліи, уклоненія отъ нормы, но не болѣзни. Болѣзни второй группы, присущія всему организму, составляютъ неотъемлимое, присущее всему индивидууму, качество; это уже не внѣшнія, внѣдрившіяся въ индивидуумъ болѣзни, а существенное свойство самаго индивидуума. Въ самомъ дѣлѣ развѣ можно называть идиота или врожденно-слабоумнаго, или просто очень глупаго человѣка больнымъ; и глупость и идиотизмъ суть качества индивидуума, уклоненія отъ типа, уродства. Человѣкъ очень глупый также можетъ считаться больнымъ, какъ и идиотъ; разница между ними количественная, и у перваго несовершенство въ развитіи мозга гораздо слабѣе, чѣмъ у втораго.

Уродства или аномаліи, составляющія болѣзни второй группы, понятно, главнымъ образомъ, состоятъ въ уродствахъ, или аномаліяхъ головного мозга; пока изучены лишь самыя грубыя аномаліи, т. е. грубыя аномаліи въ строеніи головного мозга у идиотовъ; менѣе грубыя аномаліи недоступны нашимъ методомъ изслѣдованія, но ввиду непрерывности переходныхъ формъ отъ самаго тяжелаго идиотизма, до самыхъ легкихъ уклоненій отъ типа, нельзя сомнѣваться въ томъ, что всѣ уклоненія душевной жизни стоятъ въ связи съ уклоненіями въ строеніи головного мозга.

Кромѣ уклоненій и уродствъ въ строеніи головного мозга, у больныхъ второй группы должны быть уклоненія и уродства и во всемъ организмѣ; несомнѣнно, что идиотизмъ, по крайней мѣрѣ, въ тяжелыхъ формахъ, обусловленъ уродствомъ всего организма, въ чемъ легко убѣдиться простымъ осмотромъ этихъ несчастныхъ. Тѣ причины, которыя обусловили уродства головного мозга, вліяли и на весь организмъ, въ большей или меньшей степени. Намъ извѣстны пока лишь нѣкоторыя соматическія аномаліи, наблюдаемая у больныхъ второй группы — такъ называемые „признаки вырожденія“. Кромѣ этихъ „признаковъ вырожденія“ заслуживаютъ изученія аномаліи организма, о существованіи которыхъ пока мы только догадываемся. — Это неизвѣстныя намъ аномаліи питанія, или метаморфоза; безспорно, что у эпилептиковъ общій метаморфозъ происходитъ иначе, чѣмъ у здоровыхъ, и эти аномаліи метаморфоза лежатъ въ основѣ болѣзни. Также мы должны допускать аномаліи метаморфоза при періодическихъ исходахъ, при истеріи. — Эти непонятныя намъ аномаліи, можетъ быть, обуславливаютъ психическія аномаліи у субъектовъ съ нормальнымъ головнымъ мозгомъ.

Такимъ образомъ душевно-больные второй группы, и по строенію головного мозга, и по своей организаціи, вообще, существенно отличаются отъ здоровыхъ, нормальныхъ людей; психическія разстройства, наблюдаемая у этихъ больныхъ, суть проявленія ихъ атипической или, какъ говорятъ, патологической организаціи; эти разстройства суть качества ихъ индивидуальности, свойства этой послѣдней; это уже не случайныя, внѣшнія измѣненія душевной дѣятельности, какъ у больныхъ первой группы, а присущія, непремѣнныя аномаліи душевной дѣятельности.

Такъ какъ болѣзни второй группы представляютъ собою уклоненія, то онѣ бесконечно разнообразны по существу, и понятно, не могутъ быть классифицированы; всегда будутъ своеобразныя, но похожія на другія уклоненія, столь-же индивидуальныя, какъ и индивидуумъ-носитель этого уклоненія. Мы знаемъ и классифицируемъ лишь наиболѣе часто бывающія, наиболѣе важныя въ практическомъ отношеніи уклоненія. Для классификаціи намъ служатъ или степень уклоненія, или какой либо признакъ, бросающійся въ глаза. Напр. мы отличаемъ идиотизмъ отъ врожденнаго слабоумія, хотя эти два уклоненія отличаются только по степени; идиотизмъ это болѣе

тяжелое врожденное слабоуміе, и наоборотъ врожденное слабоуміе это легкой идиотизмъ. Понятно, что между тяжелымъ идиотизмомъ и легкимъ врожденнымъ слабоуміемъ существуетъ рядъ переходныхъ степеней. Мы выдѣляемъ періодическое помѣшательство и параною въ особыя болѣзни, по чисто внѣшнымъ признакамъ; періодичность теченія, конечно, такой-же внѣшний признакъ, какъ и систематизированный бредъ.

Многочисленные случаи уклоненія психической дѣятельности, не могутъ быть систематизированы и классифицированы, потому что въ каждомъ отдѣльномъ случаѣ имѣются уклоненія, своеобразныя, не похожія на уклоненія, наблюдаемыя у другихъ лицъ. Поэтому психіатры *volens volens* должны прибѣгать къ общимъ, мало опредѣленнымъ терминамъ; психопаты, дегенеранты, *Minderwerthigkeit*, ненормальные и т. п. Всѣ попытки описать и систематизировать всѣ безконечно разнообразныя формы уклоненій были и будутъ неудачны, вслѣдствіе невозможности систематизировать столь разнообразныя и индивидуальныя явленія, какъ уклоненія. Даже такіе великіе наблюдатели какъ Morel дали намъ описаніе лишь нѣкоторыхъ, болѣе частыхъ и болѣе понятныхъ уклоненій, и потому психіатрію рѣшительно нельзя изучать по книгамъ. Только продолжительное и вдумчивое изученіе душевно-больныхъ помогаетъ врачу разобраться въ безконечно разнообразномъ матеріалѣ, при чемъ всегда самый опытный психіатръ встрѣчаетъ новыя, неизвѣстныя ему уклоненія въ различной группировкѣ.

Вполнѣ понятно, что болѣзни второй группы, такъ какъ онѣ уклоненія, не могутъ развиваться однообразно и протекать также какъ болѣзни первой группы. Развитие этихъ болѣзней должно главнымъ образомъ зависѣть отъ возраста: чѣмъ уклоненій больше и чѣмъ они важнѣе, тѣмъ онѣ проявляются раньше; наоборотъ небольшія уклоненія, уклоненія функций, развивающихся при совершеннолѣтіи, не замѣтны въ дѣтствѣ, проявляются позже; конечно уклоненія половой жизни могутъ проявиться лишь въ періодѣ половой зрѣлости. Аномаліи вниманія, творческой фантазіи проявляются вполнѣ въ томъ возрастѣ, когда больной живетъ самостоятельно. Присущія больному уклоненія и аномаліи могутъ быть такъ слабы, что при благоприятныхъ для здоровья условіяхъ, субъектъ пользуется сноснымъ здоровьемъ, но инфекціонная болѣзнь, частые роды, кормленіе грудью и т. п. настолько ослабляютъ

организмъ вообще и головной мозгъ въ частности, что уклоненія душевной жизни проявляются вполне ярко.

Ввиду крайняго разнообразія присущихъ этимъ больнымъ уклоненій, болѣзнь можетъ проявляться и сразу и крайне медленно, можетъ протекать очень быстро, напр. въ теченіи нѣсколькихъ дней и даже часовъ, но можетъ продолжаться и всю жизнь; вообще тутъ не можетъ быть правильности въ теченіи болѣзни. Намъ извѣстны лишь нѣкоторыя картины болѣзней и то лишь въ очень общихъ абрисахъ; въ самомъ дѣлѣ даже столь хорошо изученная болѣзнь, какъ эпилепсія протекаетъ весьма разнообразно; у однихъ больныхъ въ теченіи всей жизни бываетъ нѣсколько припадковъ, а у другихъ въ одинъ день бываетъ нѣсколько припадковъ; у однихъ припадки длятся по нѣсколько мѣсяцевъ, а у другихъ нѣсколько десятыхъ долей секунды. Точно также у одного больного картина болѣзни можетъ измѣняться въ весьма широкихъ размѣрахъ. Поэтому мы не можемъ установить какихъ либо типовъ развитія и теченія болѣзней второй группы; онѣ протекаютъ также безконечно разнообразно, какъ и тѣ уклоненія или уродства, которыя, въ сущности, составляютъ болѣзни этой группы.

Уклоненія, составляющія болѣзни второй группы, могутъ зависѣть отъ очень многихъ причинъ — отъ болѣзней родителей, отъ неблагоприятныхъ условій, въ которыхъ жили родители, отъ недостаточнаго питанія и болѣзней во время внутри-утробной жизни, отъ неблагоприятной для здоровья обстановки и болѣзни въ раннемъ дѣтствѣ; поскольку разнообразны и качественно и количественно эти причины, постолько-же разнообразны и уклоненія. Понятно, что между вполне здоровымъ человекомъ, и больнымъ съ грубыми уклоненіями напр. идиотомъ существуютъ всѣ переходныя степени, и не можетъ быть опредѣленной грани, гдѣ кончается здоровье и начинается болѣзнь. Поэтому точное опредѣленіе болѣзней второй группы невозможно; мы считаемъ больными лицъ съ важными, достаточно рѣзко выраженными аномаліями, но вѣдь такое отдѣленіе здоровыхъ отъ больныхъ чисто искусственно.

Изученіе болѣзней второй группы имѣетъ большое значеніе для антропологии, потому что вѣдь нельзя знать и понять типа, не изучивъ его уклоненій; изученіе этихъ болѣзней необходимо для криминолога, потому что между преступниками много субъектовъ съ врожденными аномаліями нервной

системы и всего организма. Наконецъ пониманіе этихъ болѣзней имѣетъ большое значеніе для соціолога и историка, такъ какъ лица съ аномаліями нервной системы участвуютъ въ общей жизни человѣчества, и даже оказываютъ громкое вліяніе на судьбы человѣчества — Магометъ, Орлеанская Дѣва, Иванъ Грозный, Торквато Тассо, Гоголь, Ницше были люди больные. — Пока мы только догадываемся о томъ, какое большое вліяніе на общую жизнь оказываютъ люди съ аномаліями душевной жизни; задача будущаго болѣе точно опредѣлить взаимныя роли во всемирной исторіи людей нормальныхъ и лицъ съ аномаліями нервной системы.

Чѣмъ болѣе мы изучаемъ аномаліи нервной системы, чѣмъ болѣе мы вникаемъ въ ихъ значеніе, тѣмъ болѣе расширяется понятіе о душевной болѣзни, тѣмъ точнѣе органичивается понятіе о здоровьѣ, о нормѣ. Понятно, что мы можемъ произвольно болѣе или менѣе широко опредѣлять болѣзни, можемъ опредѣлять какъ болѣзнь лишь самыя рѣзкія аномаліи и считать болѣзнями всякую аномалію; тутъ неизбѣжны произволъ и разногласіе.

По клинической картинѣ болѣзни первой группы могутъ походить на болѣзни второй, и далеко не всегда мы можемъ отличить эндогенную душевную болѣзнь отъ экзогенной; въ самомъ дѣлѣ, какъ мы можемъ распознать измѣненіе или уклоненіе душевной дѣятельности мы имѣемъ у даннаго больнаго, если онъ ничего не говоритъ, или говоритъ непонятный намъ вздоръ.

Уклоненія душевной дѣятельности такъ разнообразны, проявляются такъ различно, что могутъ принимать видъ болѣзни первой группы. Даже продолжительное наблюденіе не всегда оказывается достаточнымъ для правильнаго пониманія болѣзни. По моему глубокому убѣжденію для правильнаго діагноза безусловно необходимо знать всю жизнь больнаго, понять его индивидуальность. Только зная всю личность больнаго, можно понять его болѣзнь; не зная анамнеза далеко не всегда можно поставить правильный діагнозъ. Въ самомъ дѣлѣ, если больной имѣетъ прирожденные уклоненія, то и до настоящаго заболѣванія, онъ уже обнаруживалъ ненормальность своей организаціи и, слѣдя за всею его жизнью, мы можемъ понять въ чемъ состояли эти аномаліи, какъ онѣ наконецъ достигли настоящаго развитія. Напротивъ больной, заболѣвшій экзогенной душевной болѣзнію, до заболѣванія не

обнаруживалъ никакихъ странностей, жилъ также какъ и люди его среды. Анамнезъ въ психіатріи имѣетъ громадное значеніе, но вслѣдствіе того, что свѣдѣнія о душевной жизни даже образованныхъ людей, крайне скудны, очень трудно получить должныя свѣдѣнія, не легко ихъ правильно истолковать.

Только при основательномъ знаніи психологіи, психіатръ можетъ и собирать анамнезъ и толковать добытыя свѣдѣнія; весьма не легко опредѣлить, что нормально и что ненормально; нужно принимать во вниманіе обстановку, эпоху, возрѣнія, привычки, обычаи и т. п.; каждый фактъ долженъ быть внимательно изученъ, и объясненъ въ связи со всѣми условіями.

Отличать эндогенныя болѣзни отъ экзогенныхъ — въ этомъ состоитъ главная задача психіатра; отличать ихъ важно какъ въ теоретическомъ, такъ и практическомъ отношеніяхъ.

Такимъ образомъ болѣзни второй группы не могутъ быть систематизированы и классифицированы; далеко не всѣ больные могутъ быть подведены въ установленныя формы болѣзней. Что это такъ, доказывается несовершенствомъ всѣхъ предложенныхъ до сихъ поръ классификацій душевныхъ болѣзней; каждый авторъ предлагаетъ свою классификацію; понятія о формахъ болѣзней далеко не одинаковы, и англійскіе психіатры иначе діагностируютъ своихъ больныхъ, чѣмъ германскіе. Дѣйствительно мы въ психіатріи не можемъ довольствоваться изученіемъ отдѣльныхъ болѣзней, потому что невозможно всѣхъ нашихъ больныхъ распределить по общепринятымъ формамъ, всегда будутъ больные, картина болѣзни которыхъ не совпадаетъ ни съ одной изъ извѣстныхъ намъ, формъ.

Поэтому мы должны кромѣ частной или систематической психіатріи т. е. описанія принятыхъ въ наукѣ формъ душевныхъ болѣзней изучать общую психіатрію т. е. описаніе причинъ душевныхъ болѣзней, психическихъ расстройствъ, наблюдаемыхъ у всѣхъ душевныхъ болѣзней, соматическихъ расстройствъ, наблюдаемыхъ у душевно-больныхъ, и наконецъ описаніе леченія и ухода за душевно-больными.

Изученіе общей психіатріи даетъ возможность правильно понимать какъ измѣненія, такъ и уклоненія психической жизни, правильно опредѣлить, въ чемъ состоитъ душевная болѣзнь у даннаго больного. Хотя въ нѣкоторыхъ случаяхъ мы и не можемъ опредѣлить форму болѣзни, зная общую психіатрію, мы можемъ тѣмъ не менѣе, опредѣлить, чѣмъ именно страдаетъ

данный больной, какъ у него развилась болѣзнь, насколько тяжела данная болѣзнь.

Общая психіатрія описываетъ тѣ расстройства „чувствъ, мысли и воли“, которыя, по опредѣленію Esquirol'я, составляютъ душевную болѣзнь, слѣдовательно безъ изученія общей психіатрії невозможно знаніе душевныхъ болѣзней.

Изученіе общей психіатрії имѣетъ особенно важное значеніе и потому, что знаніе „расстройствъ чувствъ, мысли и воли“ необходимо вообще для всесторонняго пониманія всѣхъ болѣзней. Въ самомъ дѣлѣ при всѣхъ, а тѣмъ болѣе при тяжелыхъ болѣзняхъ, поражается душевная дѣятельность; уже не говоря о тяжелыхъ расстройствахъ сознанія при лихорадочныхъ болѣзняхъ, при всякой тяжелой болѣзни мы иначе чувствуемъ, иначе думаемъ, иначе дѣйствуемъ, чѣмъ въ здоровомъ состояніи. Врачъ, для того, чтобы всесторонно понять состояніе больного, долженъ обращать вниманіе на измѣненія душевной дѣятельности, долженъ правильно оцѣнить подмѣченныя измѣненія, а въ этомъ ему можетъ помочь знаніе общей психіатрії. Всѣ великіе клиницисты и талантливые эмпирики обращали самое серьезное вниманіе на психическое состояніе своихъ больныхъ, придавали большое значеніе настроенію своихъ больныхъ. Такъ какъ для пониманія болѣзни, нужно знать ея причину, потому что причиной явленія мы считаемъ то, что всегда бываетъ раньше этого явленія, общую психіатрію лучше всего начинать съ изученія причинъ душевныхъ болѣзней.

Въ психіатрії еще болѣе, чѣмъ во внутренней медицинѣ, приходится ограничиваться симптоматическомъ леченіемъ, почему въ общую психіатрію входитъ глава и о леченіи душевныхъ болѣзней.

---

## Глава II.

### Причины душевныхъ болѣзней.

Причины душевныхъ болѣзней изучены очень мало; по этому вопросу мы обладаемъ лишь немногими достовѣрными свѣдѣніями.

Болѣе точно намъ извѣстны лишь три причины душевныхъ болѣзней: сифилисъ, наслѣдственность и отравленія алкоголемъ и другими ядами.

Другія причины душевныхъ болѣзней, или мало изучены и мало понятны, напримѣръ, инфекціонныя болѣзни, или лишь по недоумѣнію упоминаются въ учебникахъ, такъ какъ только по незнанію истинныхъ причинъ душевныхъ болѣзней, заболѣваніе душевной болѣзью можно приписывать переутомленію, огорченію и т. п.

Поэтому я ограничусь изложеніемъ достаточно изученныхъ причинъ душевныхъ болѣзней, и лишь перечислю причины, о которыхъ говорится въ учебникахъ психіатріи.

Сифилисъ имѣетъ большое значеніе въ этиологіи душевныхъ болѣзней, и можно лишь спорить, какъ часто онъ бываетъ причиной этихъ болѣзней; едва-ли я ошибусь, если скажу, что болѣе 10% душевно-больныхъ заболѣли психическими болѣзнями отъ сифилиса. Душевные болѣзни обычно развиваются не ранѣе пяти лѣтъ послѣ зараженія сифилисомъ, но въ нѣкоторыхъ случаяхъ, психическое страданіе появляется даже спустя два года послѣ зараженія. Въ послѣднее время все чаще и чаще приходится наблюдать случаи ранняго заболѣванія душевной болѣзью послѣ сифилиса, что однако, можетъ быть, зависитъ оттого, что медицинская помощь становится

болѣе доступной. *Lues cerebri* въ формѣ *dementia* е *laesione cerebri organica* вообще чаще бываетъ между пятымъ и десятымъ годами послѣ зараженія; прогрессивный параличъ чаще бываетъ нѣсколько позже т. е. семь лѣтъ послѣ зараженія, и лишь въ видѣисключенія спустя пятнадцать. Черезъ двадцать лѣтъ послѣ зараженія сифилисомъ душевныя болѣзни е *lue* крайне рѣдки и потому больные, перенесшіе сифились, въ теченіи двадцати лѣтъ послѣ зараженія, могутъ заболѣвать душевными болѣзнями е *lue*. Это крайне важное обстоятельство всегда нужно имѣть въ виду при заболѣваніи душевной болѣзню лицъ въ возрастѣ между 25 и 50 годами. Большинство заболѣваетъ сифилисомъ между 20 и 30 годами жизни и потому душевныя болѣзни е *lue* развиваются именно въ возрастѣ между 25 и 50; лишь крайне рѣдко сифилисомъ заражаются на старости, и потому душевныя заболѣванія е *lue* у стариковъ рѣдки. Я наблюдалъ у одного старика-крестьянина прогрессивный параличъ; овдовѣвъ подъ старость этотъ крестьянинъ заразился сифилисомъ отъ проститутки, и у него развился лѣтъ шесть спустя прогрессивный параличъ.

Такъ какъ мушны чаще страдаютъ сифилисомъ, оттого что это несчастіе составляетъ непремѣнный удѣлъ проститутокъ, душевныя болѣзни е *lue* чаще бываетъ у мушны; нужно принимать во вниманіе, что многіе мушны вступаютъ въ бракъ, лишь излечившись отъ сифилиса. Чѣмъ строже семейныя начала, тѣмъ рѣже сифились у женщинъ, и потому душевныя болѣзни е *lue* у евреекъ крайне рѣдки.

Душевныя болѣзни е *lue* тѣмъ чаще, чѣмъ менѣе крѣпки семейныя устои и потому эти болѣзни гораздо чаще въ высшихъ классахъ общества и рѣже въ нисшихъ; понятно что ранніе браки и честная семейная жизнь предохраняютъ отъ душевныхъ болѣзней е *lue*. Къ сожалѣнію теперь все болѣе увеличивается число лицъ, поздно вступающихъ въ бракъ, семейныя устои расшатываются, и потому число душевнобольныхъ, заболѣвшихъ е *lue*, увеличивается.

Кромѣ прогрессивнаго паралича и *dementia* е *laesione cerebri organica*, лица, перенесшія сифились, заболѣваютъ тяжелой нейрастеніей, мрачнымъ помѣшательствомъ, маніей и чувственнымъ бредомъ; зависимость между душевной болѣзню и сифилисомъ въ такихъ случаяхъ доказывается благоприятнымъ вліяніемъ специфическаго леченія на теченіе болѣзни.

Наконецъ сифились родителей, безспорно, нерѣдко бываетъ причиной душевныхъ болѣзней у потомства; къ сожалѣнію, мы не имѣемъ точныхъ цифръ о вліяніи сифилиса родителей на здоровье потомства, но несомнѣнно, что между потомками сифилитиковъ гораздо больше душевно и нервно-больныхъ, чѣмъ между потомками лицъ, не страдавшихъ сифилисомъ.

Конечно лишь весьма немногіе сифилитики заболѣваютъ душевными болѣзнями и мы рѣшительно не знаемъ, почему именно у этихъ несчастныхъ развивается душевная болѣзнь; одно лишь безспорно, что душевная болѣзнь развивается у мало, или совершенно не лечившихся отъ сифилиса; лица, энергически и долгое время лечившіяся отъ сифилиса такъ рѣдко заболѣваютъ душевными болѣзнями, что я не видѣлъ ни одного такого больного. Принято, что злоупотребленіе спиртными напитками можетъ способствовать развитію душевной болѣзни у лицъ, перенесшихъ сифились; не отрицая того, что злоупотребленіе спиртными напитками особенно вредно для лицъ, перенесшихъ сифились, я однако долженъ сказать, что сифилитики мало пьющіе, или даже совсѣмъ не пьющіе, заболѣваютъ душевными болѣзнями также, какъ пьяницы. Также я не могу согласиться съ тѣмъ, что усиленные занятія способствуютъ развитію душевныхъ болѣзней у сифилитиковъ; душевныя болѣзни весьма часто бываютъ у сифилитиковъ, мало работающихъ и даже ничѣмъ не занимающихся. Весьма вѣроятно, что неправильный образъ жизни, ночныя кутежи могутъ вліять на развитіе душевной болѣзни у сифилитиковъ.

Поэтому я думаю, что самое дѣйствительное средство для предупрежденія душевныхъ болѣзней у лицъ, заразившихся сифилисомъ — это энергическое и продолжительное леченіе; я наблюдалъ сифилитиковъ, ведшихъ крайне правильный образъ жизни, не пившихъ, крайне мало работавшихъ, но мало лечившихся, и потому заболѣвшихъ душевной болѣзью; также я наблюдалъ сифилитиковъ, хорошо лечившихся, много работавшихъ и даже пившихъ, и пользовавшихся удовлетворительнымъ здоровьемъ.

Неправильное пониманіе зависимости душевныхъ болѣзней отъ сифилиса часто ведетъ къ самымъ роковымъ послѣдствіямъ: когда у лица, перенесшаго сифились, появляются первые признаки заболѣванія головного мозга, какъ то — утомляемость, раздражительность, дурной сонъ, головная боль, врачи

нерѣдко совѣтуютъ отдыхъ, перемѣну мѣста жительства, и большой послѣ отдыха въ теченіи нѣсколькихъ мѣсяцевъ, падаетъ въ неизлѣчимое состояніе.

Считается доказаннымъ, что сифилисъ опаснѣе для лицъ унаслѣдовавшихъ патологическую конституцію, для психопатовъ и нейропатовъ; я рѣшительно не согласенъ съ такимъ взглядомъ. Дѣйствительно нейрастеники, лица съ ипохондрическимъ темпераментомъ, чувствуютъ себя крайне дурно послѣ зараженія сифилисомъ, считаютъ себя погибшими, теряютъ сонъ и апшетитъ отъ огорченія и отчаянія, и понятно ихъ состояніе ухудшается на нѣсколько недѣль и даже мѣсяцевъ. Но именно у этихъ лицъ *lues cerebro-spenalis* и *paralysis progressiva* развивается никакъ не чаще, а я думаю даже рѣже, чѣмъ у лицъ съ вполне здоровой нервной системой. Профессоръ Оршанскій <sup>1)</sup> подмѣтилъ, что нейропаты и психопаты сравнительно рѣдко заболѣваютъ *lues cerebro-spinalis*, я <sup>2)</sup> пришелъ къ тому-же заключенію по отношенію къ прогрессивному параличу. Такія лица очень легко переносятъ сифилисъ, и я не-отнократно удивлялся устойчивости нервной системы психопатовъ по отношенію къ сифилису; постоянное пьянство, дурное питаніе, неправильный образъ жизни — все это переносятъ удивительно безнаказанно психопаты, болѣвшіе сифилисомъ. *Lues cerebro-spenalis* и *paralysis progressiva* такъ рѣдки у проститутокъ, что я еще не видѣлъ ни одной настоящей проститутки, страдавшей этими болѣзнями, что, по всей вѣроятности, объясняется тѣмъ, что большинство проститутокъ обладаетъ психопатической конституціей; также рѣдки эти болѣзни у врожденныхъ и привычныхъ преступниковъ.

Безспорно, что многіе душевно-больные происходятъ изъ семей, среди членовъ которыхъ были лица, страдавшія душевными или нервными болѣзнями, отличавшіяся странностями своего характера, и наконецъ злоупотреблявшія спиртными напитками. Насколько несомнѣненъ этотъ фактъ, настолько же неизвѣстно: сколько, какой процентъ душевно-больныхъ имѣютъ среди своихъ восходящихъ родственниковъ душевно-

1) De l'antagonisme entre l'hérédité nevropathique et les lésions organiques du système nerveux chez le syphilitiques. XII. Congrès de Medicine Vol. IV. p. 509.

2) La vraie cause de la paralysie progressive. XIII-me Congrès International de Medicine. Paris 1900. Section de Psychiatrie. p. 143.

или нервно-больныхъ. Въ этомъ отношеніи наблюдатели далеко не сходятся между собою; одни утверждаютъ, что процентъ этотъ очень малъ, напр. всего 4<sup>0</sup>/<sub>0</sub>; другіе же, напротивъ, увѣряютъ, что этотъ процентъ очень великъ, а именно 90<sup>0</sup>/<sub>0</sub>. Уже изъ этого разногласія вполне ясно, что психіатры далеко не одинаково понимаютъ значеніе наследственности, какъ причины душевныхъ болѣзней.

Если мы имѣемъ возможность точно развѣдывать о состояніи здоровья родственниковъ въ двухъ восходящихъ поколѣніяхъ, т. е. отца, его братьевъ и сестеръ, матери, ея братьевъ и сестеръ, родителей отца, ихъ братьевъ и сестеръ, родителей матери, ихъ братьевъ и сестеръ, то можетъ-быть въ 90<sup>0</sup>/<sub>0</sub> окажется, что кто либо страдалъ душевной или нервной болѣзью, злоупотреблялъ алкоголемъ, отличался страннымъ характеромъ, окончилъ жизнь самоубійствомъ. Вѣроятно, что при такомъ пониманіи наследственности у 90<sup>0</sup>/<sub>0</sub> душевно-больныхъ окажутся больные среди восходящихъ родныхъ; вѣроятно такой-же <sup>0</sup>/<sub>0</sub> окажется и по отношенію къ вполне здоровымъ людямъ. Такое пониманіе наследственности весьма вредно, такъ какъ даетъ совершенно неосновательный поводъ лицамъ съ ипохондрическимъ характеромъ опасаться заболѣть душевной болѣзью.

Прежде всего необходимо отдѣлить случайныя и обусловленныя внѣшней причиной заболѣванія отъ конституціональныхъ, отдѣлить пріобрѣтенныя заболѣванія отъ врожденныхъ, эндогенныя отъ экзогенныхъ, что однако не всегда возможно, но мы можемъ, конечно, не всегда отличать эти два класса заболѣваній. Weismann научно доказалъ, что пріобрѣтенныя свойства организма, а слѣдовательно и пріобрѣтенныя заболѣванія, не передаются потомству. Поэтому пріобрѣтенныя болѣзни, за исключеніемъ тѣхъ, которыя обуславливаютъ отравленіе и измѣненіе всѣхъ тканей организма, не передаются дѣтямъ. Сынъ сифилитика, умершаго отъ прогрессивнаго паралича, можетъ страдать врожденнымъ сифилисомъ, и потому у него могутъ развиваться всѣ болѣзни, бывающія у лицъ съ наследственнымъ сифилисомъ, но дѣти отца, заболѣвшаго сифилисомъ послѣ ихъ зачатія и умершаго отъ прогрессивнаго паралича, не могутъ унаслѣдовать предрасположенія къ заболѣванію душевными болѣзнями. Также не опасны для дѣтей всѣ другія пріобрѣтенныя душевныя болѣзни родителей; то же слѣдуетъ сказать и о пріобрѣтенныхъ нервныхъ болѣз-

няхъ. Еще осторожнѣе слѣдуетъ принимать во вниманіе болѣзни боковыхъ родственниковъ; въ самомъ дѣлѣ, если-бы всѣ дяди умерли отъ прогрессивнаго паралича, дѣти здоровыхъ родителей не могутъ унаслѣдовать предрасположенія къ душевнымъ болѣзнямъ.

Конституціональныя болѣзни родителей и даже родственниковъ въ восходящихъ поколѣніяхъ безспорно передаются потомству, что вполнѣ согласно съ ученіемъ Weismann'a, и подтверждается многочисленными и достовѣрными наблюденіями, но онѣ могутъ и не передаваться. Мы рѣшительно не знаемъ при какихъ условіяхъ эти болѣзни вліяютъ на здоровье потомства и потому предсказанія въ этомъ отношеніи невозможны.

Наболѣе опасно для здоровья потомства конституціональная душевная или нервная болѣзнь обоихъ родителей, т. е. у душевно или нервно-больныхъ родителей дѣти часто унаслѣдуютъ психопатическую организацію. Но однако мы не знаемъ какихъ больше — больныхъ или здоровыхъ дѣтей родится въ такихъ семьяхъ; несомнѣнно, что даже у такихъ родителей могутъ быть вполнѣ здоровые дѣти.

Мы не знаемъ, что опаснѣе для здоровья дѣтей, душевная болѣзнь отца или матери; какъ сыновья, такъ и дочери душевно-больнаго отца могутъ унаслѣдовать душевную болѣзнь или психопатическую организацію; то же самое слѣдуетъ сказать и относительно вліянія здоровья матери. Есть лица, не обладающія способностью передавать своихъ свойствъ потомству; также есть лица, у которыхъ эта способность выражена очень рѣзко; понятно, что душевная болѣзнь первыхъ менѣе опасна для потомства, чѣмъ вторыхъ.

Душевная болѣзнь дѣдушекъ и бабушекъ, а также дядей и тетокъ не часто вліяетъ на здоровье дѣтей здоровыхъ родителей, и хотя случаи передачи душевной болѣзни отъ дядя или тетки извѣстны, но они составляютъ исключеніе, а не правило; душевная болѣзнь дѣдушки или бабки опаснѣе для дѣтей здоровыхъ родителей, чѣмъ болѣзнь дяди или тетки. Чѣмъ больше въ семьѣ душевно-больныхъ, тѣмъ болѣе основаній опасаться заболѣваній душевными болѣзнями въ нисходящемъ поколѣніи.

Однородная или гомогенная наслѣдственность наблюдается крайне рѣдко; я наблюдалъ всего лишь нѣсколько случаевъ заболѣванія той-же болѣзнью, какой страдалъ отецъ или мать.

Періодическое помѣшательство и истерія, вотъ болѣзни, которыя передаются потомству т. е. у истерички-матери можетъ страдать истеріей и дочь; также у отца или матери, страдавшей періодическимъ помѣшательствомъ этой-же болѣзнію могутъ страдать нѣкоторые дѣти.

Видоизмѣненная или трансформированная наслѣдственность наблюдается гораздо чаще; дѣти обыкновенно заболѣваютъ другой душевной болѣзнію, чѣмъ страдалъ ихъ отецъ или мать. Душевная болѣзнь одного изъ родителей можетъ быть причиной различныхъ душевныхъ болѣзней нѣкоторыхъ, или даже, всѣхъ дѣтей; напр. у отца алкоголика одинъ сынъ можетъ быть идіотомъ, другой эпилептикомъ, дочь страдать періодическомъ помѣшательствомъ и т. д. Въ этомъ отношеніи нельзя установить какихъ либо общихъ правилъ, такъ разнообразно вліяніе душевной болѣзни одного, а тѣмъ болѣе обоихъ родителей. Дѣти душевно больнаго отца или матери могутъ страдать различными душевными болѣзнями и въ различной степени, начиная отъ неустойчивости характера до идіотизма.

Само собою разумѣется, что менѣе всего вообще опасны самыя тяжелыя формы и степени душевныхъ болѣзней, такъ какъ у такихъ больныхъ не бываетъ потомства. Въ самомъ дѣлѣ идіоты, тяжкіе эпилептики, слабоумные не оставляютъ потомства. Также сравнительно мало потомства оставляютъ всѣ вообще больные съ ясно выраженной душевной болѣзнію; даже въ тѣхъ случаяхъ, когда такіе больные живутъ въ собственныхъ семьяхъ, они рѣдко имѣютъ дѣтей, и вслѣдствіи ослабленія у нихъ половой жизни, и естественнаго отвращенія ими внушаемаго здоровымъ. Поэтому гораздо опаснѣе лица съ неясно выраженной душевной болѣзнію, стоящіе на границѣ между здоровьемъ и болѣзнію, вообще ненормальные, вырождающіеся, лица съ патологическимъ характеромъ, оригиналы, грубо безыраственные люди, преступники по натурѣ. Эти лица обычно считаются здоровыми, пользуются всѣми правами и оставляютъ потомство; къ сожалѣнію мы лишь приблизительно можемъ судить о значеніи наслѣдственности въ подобныхъ случаяхъ. Но именно тутъ-то, по всей вѣроятности, и кроется основная причина многихъ душевныхъ болѣзней.

Необходимо имѣть ввиду, что всѣ болѣзни родителей, ослабляющія весь организмъ, глубоко его поражающія какъ то сифились, туберкулезъ, подагра, тяжкія отравленія, напр.

свинцомъ, наконецъ тяжкія условія жизни, ведущія къ стойкому истощенію всего организма, напр. постоянное голоданіе, изнуряющая работа и т. п. могутъ быть причиной и патологической организаціи и даже болѣзни дѣтей.

Въ такихъ семьяхъ рождаются, конечно не всегда, дѣти уже рано обнаруживающіе нервность, неправительности характера, ненормально развивающіеся въ умственномъ отношеніи, и наконецъ въ періодѣ половой зрѣлости, или въ молодости заболѣвающіе душевной болѣзnią. Въ такихъ семьяхъ также вырастаютъ ненормальные лица, преступники, нервные, пьяницы, оригиналы. Распращивая подробно о семьѣ пациента, мы часто, очень часто, узнаемъ, что между восходящими родственниками, или по отцу, или по матери, есть лица съ вышеупомянутыми особенностями, что отецъ или мать отличалась странностью характера, рѣзко выдѣлялась изъ общаго уровня.

Вообще можно считать за правило, что рядомъ съ вырожденіемъ семей идетъ и ихъ возрожденіе, почему вліяніе этой причины душевныхъ болѣзней всегда одинаково. Въ самомъ дѣлѣ одинъ ребенокъ отца алкоголика рождается больнымъ настолько, что уже не оставляетъ потомства, другой больнымъ настолько, что можетъ имѣть потомство, третій можетъ быть совершенно здоровымъ. Если второй сынъ женится на здоровой женщинѣ, онъ можетъ имѣть здоровыхъ дѣтей. Такъ какъ больные вступаютъ въ браки съ здоровыми, то вымираніе семей составляетъ исключеніе, а не правило; браки между больными, конечно, должны вести къ вымиранію семьи, но хотя нѣкоторые члены такихъ семей вступаютъ въ бракъ съ здоровыми, и потому рядомъ съ вымираніемъ, происходитъ возрожденіе.

Болѣе точно опредѣлить значеніе наслѣдственности въ этиологіи душевныхъ болѣзней пока не удалось, и наши понятія по этому вопросу отличаются неопредѣленностью настолько, что мы до сихъ поръ не знаемъ точно, какое вліяніе на здоровье потомства оказываетъ близкое родство между родителями. Опасны такіе браки бывають уже потому что рѣже прибавляется въ такіе семьи здоровая кровь. Также съ полнаго точностью мы не знаемъ о родствѣ между душевными болѣзнями и глухонѣмотою.

Болѣе изслѣдовано родство между душевными болѣзнями и преступностью и проституціей; на основаніи весьма досто-

вѣрныхъ изслѣдованій можно заключить, что между потомками душевно и нервно-больныхъ не мало преступниковъ и прости-тутокъ. Эти изслѣдованія крайне интересны и заслуживаютъ большаго вниманія.

Дѣти душевно- и нервно-больныхъ, психопатовъ, нейропатовъ, оригиналовъ, алкоголиковъ, преступниковъ могутъ родиться душевно-больными, могутъ заболѣвать душевной или нервной болѣзью въ періодъ полового созрѣванія, въ ранней молодости и даже потомъ, въ зависимости въ какой степени, они унаслѣдовали психопатическую организацію. Чѣмъ сильнѣе выражена ненормальность, тѣмъ ранѣе проявляется ихъ душевное расстройство и конечно въ болѣе сильной степени. Чѣмъ слабѣе выражена ненормальность, тѣмъ позже разовьется душевная болѣзнь, но едва-ли правильно говорить о унаслѣдованномъ предрасположеніи къ душевно-болѣзнямъ. Если у истерички одинъ сынъ страдаетъ врожденнымъ слабоуміемъ, а дочь заболѣла періодической маніей по выходѣ замужъ, напр. на 23-мъ году, то это не значить, что она унаслѣдовала предрасположеніе къ душевной болѣзни, а значить, что она унаслѣдовала психопатическую конституцію, проявившуюся уже въ юности различными странностями характера, а потомъ періодической маніей. Другая дочь истерички можетъ заболѣть истеріей 50 лѣтъ отъ роду, что опять такъ не доказываетъ унаслѣдованнаго предрасположенія, уже потому что такая особа всю жизнь проявляла патологическія особенности своей организаціи, хотя и не въ такой степени, чтобы ее можно было считать душевно-больной.

Чтобы правильно понимать значеніе наследственности въ этиологіи душевно-больныхъ, нужно всегда помнить, что нѣтъ рѣзкихъ границъ между психическомъ здоровьемъ и психическою болѣзью у потомковъ душевно-больныхъ, унаслѣдовавшихъ патологическую организацію. Психопатическія особенности, или уклоненія, могутъ быть такъ незначительны, что не обращаютъ на себя вниманія, и даже считаются признаками здоровья, напр. весьма живая фантазія и неранимость, или устойчивость противъ вредныхъ вліяній; но эти уклоненія могутъ быть и очень рѣзки — напр. крайняя подвижность настроенія, малая настойчивость, не позволяющая такому лицу завоевать общественное положеніе, подобающее ему по произхожденію и образованію, неудержимое стремленіе къ спиртнымъ напиткамъ и т. п. У такихъ лицъ душевная болѣзнь про-

является безъ всякаго повода, исподволь и, если и до заболѣванія были ясно выражены патологическія особенности, а душевная болѣзнь проявляется въ легкой степени, трудно провести границу между здоровьемъ и болѣзнію. Между потомствомъ душевно-больныхъ, мы встрѣчаемъ всѣ безконечные переходы между полнымъ здоровьемъ и полнымъ безуміемъ, при чемъ у лицъ съ рѣзко выраженной психопатической организаціей, душевная болѣзнь въ строгомъ смыслѣ этого слова напр. бредъ можетъ быть лишь случайнымъ эпизодомъ въ ихъ жизни, представляющей собою въ сущности исторію болѣзни, такъ какъ всегда у нихъ наблюдался цѣлый рядъ патологическихъ явленій. Относительно нѣкоторыхъ лицъ, унаслѣдовавшихъ психопатическую организацію можно спорить, больны они или здоровы; ихъ нельзя считать здоровыми, но нельзя признавать и вполне душевно-больными; по временамъ ихъ состояніе ухудшается и тогда уже очевидно, что они душевно-больные, затѣмъ наступаетъ улучшение и они могутъ пользоваться свободою и правомъ распоряжаться своимъ имуществомъ. Такихъ лицъ называютъ психопатами; одни ихъ считаютъ здоровыми, другіе больными.

Для насъ особенно важно, что у потомковъ душевно-больныхъ, психопатовъ и т. д. душевная болѣзнь развивается безъ всякой причины, безъ всякаго повода, въ силу самой ихъ организаціи. Говорятъ, что такіе лица заболѣваютъ подъ вліяніемъ такихъ причинъ, которыя не могутъ обусловить душевную болѣзнь у здороваго, напр. горе, переутомленіе, истощеніе, беременность, испугъ и т. п. Конечно бываетъ, что такія лица заболѣваютъ и во время экзамена, и послѣ испуга, и послѣ смерти любимаго человѣка, и послѣ лихорадочной истощающей болѣзни, но они заболѣваютъ и при самыхъ благопріятныхъ условіяхъ, и потому едва-ли можно приписывать серьезное значеніе всѣмъ этимъ обстоятельствамъ. Тутъ было лишь совпаденіе даннаго происшествія и начала болѣзни; родные или сами больные подыскиваютъ какую нибудь причину для объясненія проявленія болѣзни, и конечно находятъ ее. Напр. больная увѣрена, что причина ея болѣзни испугъ; она испугалась пожара, но оказывается, что днемъ горѣлъ сарай въ имѣніи, гдѣ она была работницей, и увидела пожаръ, работая на полѣ, за версту отъ горѣвшаго сарая. Я конечно не отрицаю того, что могутъ быть обстоятельства, дурно вліяющія на весь организмъ такихъ лицъ, и потому способ-

ствуюція проявленію болѣзни, но мы ничего по этому поводу не знаемъ, и потому должны изслѣдовать эти вопросы, а не считать ихъ рѣшенными.

Лихорадочныя болѣзни, беременность, кормленіе грудью могутъ вліять на состояніе этихъ больныхъ, служить толчкомъ къ развитію болѣзни, но нельзя сомнѣваться въ томъ, что многіе психопаты и нейропаты надѣлены „неранимостью“, т. е. удивительно легко переносятъ истощающія болѣзни и на нихъ очень мало вліяютъ вредныя для здоровья условія.

Я думаю, что спиртныя напитки сами по себѣ не бываютъ причиной душевной болѣзни, такъ какъ лица, психически здоровые, никогда не пьютъ такъ долго и много, чтобы заболѣть душевной болѣзнью. Конечно и вполне здоровый человѣкъ можетъ допиться до остраго отравленія алкоголемъ, но такія состоянія нельзя считать душевной болѣзнью. Психически здоровые люди, пьющіе много въ теченіи нѣсколькихъ десятковъ лѣтъ, страдаютъ конечно отъ отравленія ихъ организма алкоголемъ; всѣ ихъ органы перерождаются отъ алкоголя равномѣрно и они погибаютъ обычно отъ какой нибудь острой болѣзни, противостоятъ которой уже не можетъ ихъ организмъ. Такіе пьяницы конечно рано старѣютъ, и потому можетъ быть у нихъ чаще чѣмъ у непьющихъ развивается старческое слабоуміе, но это пока не доказано. Хроническое отравленіе спиртными напитками, и у вполне здоровыхъ людей вызываетъ своеобразное измѣненіе душевной жизни; восприимчивость падаетъ, память слабѣетъ, сочетаніе представленій происходитъ медленно, вниманіе слабѣетъ; высшія чувстваванія притупляются; но все это, конечно, не составляетъ душевной болѣзни. Продолжительное злоупотребленіе спиртными напитками можетъ вызвать перерожденіе сосудовъ, кровоизліаніе или тромбъ въ головномъ мозгу съ послѣдовательнымъ слабоуміемъ и гемиплегіей. Конечно, и въ такихъ случаяхъ причиной душевной болѣзни можетъ считаться злоупотребленіе спиртными напитками. Алкоголь играетъ громадную роль въ развитіи душевныхъ болѣзней, у лицъ съ патологической организаціей, стоящихъ на границѣ между здоровьемъ и болѣзнью.

Такія лица обычно начинаютъ пить очень рано, не могутъ бороться съ своимъ желаніемъ напиться; спиртные напитки для нихъ очень вредны.

Спиртныя напитки вызываютъ у такихъ лицъ патологическое опьяненіе и наконецъ душевную болѣзнь.

Необходимо, хотя въ нѣкоторыхъ случаяхъ это и трудно, отличать здоровыхъ пьяницъ отъ больныхъ; у первыхъ злоупотребленіе спиртными напитками обусловлено весьма различными причинами: привычкой, праздною, непосильнымъ трудомъ, тяжелыми семейными условіями и т. п., у вторыхъ ихъ патологической организаціей. Злоупотребленіе спиртными напитками у первыхъ развивается постепенно; когда условія ихъ жизни измѣняются къ лучшему, они пьютъ меньше или даже, хотя это бываетъ и рѣдко, совсѣмъ не употребляютъ спиртныхъ напитковъ. Совсѣмъ не такъ пьютъ больные пьяницы; они начинаютъ пить рано, пьютъ неводержанно, обыкновенно періодами; одни пьютъ отъ небольшихъ дозъ, другіе напротивъ могутъ пить очень много. Въ самомъ ихъ пьянствѣ уже проявляется ихъ патологическая организація; они напиваются по утрамъ, въ то время, когда они должны быть заняты дѣломъ, напр. чиновникъ напивается именно въ то время, когда онъ долженъ быть на службѣ. Я зналъ одного больного пьяницу, напившагося до безчувствія въ то время, когда было назначено его вѣнчаніе; онъ самъ искренно желалъ этого брака.

Эти несчастные пьютъ въ неподходящей компаніи, въ такихъ заведеніяхъ, въ которыя, по своему общественному положенію, имъ заходить неприлично. Пьющаго больного пьяницу не трудно отличить отъ кутилы; послѣдніе пьютъ весело, съ удовольствіемъ, выбираютъ любимые напитки; больной пьяница пьетъ что случилось, но предпочитаетъ крѣпкіе напитки, т. е. водку, коньякъ и т. п., пьетъ мрачно и страстно, не можетъ остановиться; обыкновенно при этомъ или ничего не ѣстъ, или ѣстъ очень мало, и мало придаетъ значенія качеству пищи.

Больной пьяница пьетъ настолько страстно, что не можетъ воздержаться отъ злоупотребленія спиртными напитками, даже, если вполне ясно сознаетъ весь вредъ пьянства; просьбы близкихъ, приказанія и угрозы начальства также безсильны; конечно также безсильны наказанія. Такой пьяница подъ вліяніемъ собственнаго убѣжденія, страха потерять мѣсто и т. п. можетъ нѣкоторое время не употреблять спиртныхъ напитковъ, но скоро наступаетъ моментъ, когда онъ уже не можетъ бороться съ своимъ страстнымъ желаніемъ, и онъ напивается, о чемъ потомъ самъ сожалѣетъ.

Эти несчастные обычно теряютъ изъ за пьянства мѣсто,

ими занимаемое; ихъ исключаютъ изъ за пьянства изъ заведеній, гдѣ они учатся; ихъ занятія весьма страдаютъ изъ за пьянства, и напр. торговцы разоряются, потому что не могутъ акуратно вести своего дѣла. Вообще такія лица не могутъ исполнять отвѣтственныхъ, требующихъ акуратности и точности, обязанностей, хотя, конечно, когда трезвы, могутъ, даже хорошо, работать. Обычно они теряютъ принадлежащее имъ по рожденію и образованію общественное положеніе, и, если никто о нихъ не заботится, падаютъ все ниже и ниже.

У этихъ несчастныхъ развиваются какъ алкогольные психозы, такъ и другія формы душевныхъ болѣзней, но вѣдь самое ихъ пьянство было уже проявленіемъ ихъ патологической организаціи. У нихъ была патологическая потребность въ опьяненіи, и понятно, они не могли бороться съ этой ужасной потребностью. Чѣмъ сильнѣе выражена эта потребность, тѣмъ болѣзненнѣе организація; именно это отношеніе къ алкоголю и является, такъ сказать, показателемъ степени болѣзненности, несовершенства организаціи. Поэтому чѣмъ раньше обнаружилась неудержимая страсть къ пьянству, тѣмъ болѣе несовершенна организація, тѣмъ болѣе основаній ожидать развитія душевной болѣзни.

Алкоголь, конечно, ухудшаетъ здоровье такихъ лицъ; на нихъ алкоголь дѣйствуетъ и болѣе вредно и болѣе сильно, чѣмъ на здоровыхъ; по крайней мѣрѣ, мы должны это допускать.

Въ нѣкоторыхъ случаяхъ даже относительно непродолжительное и умѣренное употребленіе спиртныхъ напитковъ обуславливаетъ развитіе алкогольнаго психоза. Вообще эти лица заболѣваютъ душевными болѣзнями въ зрѣломъ или даже молодомъ возрастѣ, что уже доказываетъ особую воспріимчивость къ алкоголю ихъ нервной системы. Обычно такіе больные очень поздно обращаются къ медицинской помощи, но въ тѣхъ случаяхъ, когда возможно подробно развѣдывать о развитіи болѣзни, обычно оказывается, что первые признаки болѣзни проявились въ молодости.

Вообще я вполне согласенъ съ Lasagne — *ne devient alcoolique qui veut*, и потому думаю, что спиртные напитки сами по себѣ не могутъ быть причиной душевной болѣзни. Доказано весьма достоверными наблюденіями, и убѣдительными цифрами, что между потомками пьяницъ очень много душевнобольныхъ, психонатовъ, пьяницъ, врожденныхъ преступниковъ,

проститутокъ. Этотъ безспорный фактъ можно объяснить тѣмъ, что пьяницы, обладающіе психопатической организаціей, передаютъ своимъ потомкамъ эту организацію; извѣстно, что и не пьющіе спиртныхъ напитковъ психопаты часто имѣютъ больныхъ и болѣзненныхъ дѣтей. Поэтому значеніе алкоголя въ такихъ случаяхъ остается неяснымъ. До сихъ поръ не доказано, чтобы злоупотребленіе спиртными напитками здоровыхъ родителей было причиной душевныхъ болѣзней потомства, но нужно сознаться, что и доказать это трудно. Я зналъ семьи, въ которыхъ душевную болѣзнь дѣтей можно было объяснить только пьянствомъ отца, но знаю еще болѣе семей, въ которыхъ, не смотря на пьянство отца, всѣ дѣти пользуются прекраснымъ здоровьемъ.

Экспериментальныя изслѣдованія о вліяніи опьяненія и хроническаго отравленія алкоголемъ родителей на здоровье родителей, по меньшей мѣрѣ не убѣдительны. Поэтому пока мы можемъ лишь сказать, что по всей вѣроятности, пьянство родителей можемъ быть причиной душевной болѣзни потомства. Нѣкоторыя наблюденія, конечно, по существу дѣла мало доказательныя, даютъ право думать, что зачатіе отъ пьянаго отца, а тѣмъ болѣе при опьяненіи матери, обуславливаетъ душевную болѣзнь потомства.

Злоупотребленіе спиртными напитками родителей, конечно, крайне дурно отзывается на здоровьи потомства; это можно считать аксіомой; чѣмъ болѣе распространено пьянство, тѣмъ болѣе родится больныхъ, болѣзненныхъ дѣтей, тѣмъ больше вырастаетъ преступниковъ. Но все-же остается неяснымъ самъ-ли алкоголь или тѣ причины, и условія жизни, которыя вызываютъ алкоголизмъ, ведутъ къ вымиранію и болѣзненности потомства. Не отрицая вреда алкоголизма родителей для здоровья потомства, я позволяю себѣ сомнѣваться, чтобы пока будутъ устранены хотя-бы отчасти причины алкоголизма, можно было надѣяться на уменьшеніе вреда, причиняемаго алкоголемъ. Я рѣшительно не могу согласиться съ тѣми учеными, напр. проф. Краерелін, которые думаютъ, что пьянство обусловлено злой волею, и потому съ нимъ можно бороться хорошими словами.

У насъ кромѣ алкоголя отравляютъ себя хронически морфіемъ и кокаиномъ; къ счастью морфинизмъ вообще распространенъ очень мало, и при томъ исключительно лишь среди лицъ, имѣющихъ соприкосновеніе съ медициной. Крайне

поучительно, что морфинизмомъ страдаютъ лишь лица, хорошо знающія вредъ морфія, т. е. врачи, аптекаря, фельдшера, акушерки, сидѣлки, члены ихъ семействъ, лица долго лечившіяся, лица долго ухаживавшія за больными членами своей семьи, т. е. вообще имѣвшія возможность основательно изучить всѣ вредныя послѣдствія злоупотребленія морфіемъ. Я сомнѣваюсь, чтобы здоровый человѣкъ могъ сдѣлаться морфинистомъ; всѣ морфинисты, которыхъ я наблюдалъ, были люди болѣзненные или отъ рожденія, или сдѣлавшіяся больными вслѣдствіе тяжкихъ, перенесенныхъ ими болѣзней. Поэтому для меня неясно отчего развиваются душевныя расстройства у морфинистовъ: отъ морфія или въ силу ихъ патологической конституціи. Конечно я не говорю тутъ объ остромъ или подостромъ отравленіи морфіемъ.

Гораздо опаснѣе морфія кокаинъ; онъ очень быстро ведетъ къ крайне тяжелому отравленію нервной системы, и у этихъ больныхъ быстро развивается прогрессирующее слабуміе при общемъ истощеніи всего организма.

Я наблюдалъ нѣсколько опиофаговъ, т. е. лицъ, принимающихъ опій *per os*, но у нихъ я не замѣтилъ психическихъ расстройствъ, за исключеніемъ нѣкоторой апатичности.

Вліяніе на психическое здоровье хроническаго отравленія другими ядами — ртуть, свинецъ, хлораль-гидратъ, хлороформъ — изучено мало; случаи эти къ счастью такъ рѣдки, что мы не обладаемъ достаточнымъ числомъ наблюденій и достовѣрными свѣдѣніями.

Наши свѣденія о всѣхъ остальныхъ причинахъ душевныхъ болѣзней крайне недостаточны и весьма неточны, почему намъ приходится ограничиваться болѣе или менѣе основательными предположеніями.

Мы не знаемъ какъ часто внутри-утробныя заболѣванія плода вліяютъ на развитіе и здоровье человѣка, но должны думать, что эта причина играетъ немалую роль; несомнѣнно, что у вполне здоровыхъ родителей дѣти могутъ страдать идиотизмомъ; по всей вѣроятности въ такихъ случаяхъ, когда здоровая жена здороваго мужа родитъ идиота, причиной идиотизма бываетъ внутри-утробная болѣзнь ребенка.

Также мало мы знаемъ о вліяніи на душевное здоровье дѣтскихъ болѣзней, и вообще заболѣваній въ первые годы жизни. Для меня несомнѣнно, что англійская болѣзнь чаще всѣхъ другихъ болѣзней этого возраста причиняетъ послѣ-

дующее заболѣваніе душевной болѣзью. Даже легкія формы англійской болѣзни, безспорно весьма, нерѣдко вліяютъ на кости черепа и потому, вѣроятно, на развитіе мозга. Также англійская болѣзнь можетъ отзываться на развитіе всей нервной системы, и тѣмъ, что ведетъ къ упадку общаго питанія. Столь часто наблюдаемая у душевно-больныхъ неправильности въ формѣ лица и черепа — напр. асимметрія лица, плоскій черепъ, покатыя лобъ и т. п., по всей вѣроятности, обусловлены перенесенной въ дѣтствѣ англійской болѣзью. При внимательномъ изслѣдованіи въ такихъ случаяхъ мы находимъ и другіе признаки бывшей англійской болѣзни, напр. куриную грудь.

Мы не можемъ даже приблизительно опредѣлить какъ часто англійская болѣзнь бываетъ причиной душевныхъ болѣзней, но едва-ли можно отрицать, что крайне неблагоприятныя для здоровья условія, въ которой вырастаютъ дѣти бѣдныхъ родителей въ большихъ городахъ, на заводахъ и фабрикахъ, тяжело отзываются на развитіи и здоровьи нервной системы. Пока, по этому столь важному, вопросу мы не имѣемъ обстоятельныхъ изслѣдованій.

Крайне неблагоприятная для здоровья обстановка въ раннемъ дѣтствѣ несомнѣнно можетъ вліять на здоровье нервной системы; недостаточное питаніе должно вліять неблагоприятно на развитіе мозга; но пока приходится довольствоваться одними предположеніями.

Корь не можетъ быть причиной душевной болѣзни, но нельзя того-же сказать о скарлатинѣ; крайне рѣдко послѣ скарлатины, вѣроятно вслѣдствіи неизвѣстныхъ и непонятныхъ намъ осложненій, развивается душевная болѣзнь или даже неизлѣчимое слабоуміе. Повидимому брюшной тифъ чаще другихъ инфекціонныхъ болѣзней обуславливаетъ душевныя болѣзни; едва-ли можно допускать, что въ такихъ случаяхъ происходитъ простое совпаденіе начала душевной болѣзни съ окончаніемъ тифа. Чаще всего наблюдается послѣ брюшнаго тифа острое излечимое слабоуміе и меланхолическія состоянія.

Были описаны случаи заболѣванія душевной болѣзни вслѣдствіи тяжелой маляріи; весьма возможно, что тяжкая малярія, истощая организмъ, вызываетъ душевныя болѣзни; также возможно, что малярійный ядъ можетъ и непосредственно дѣйствовать на центральную нервную систему.

Пеллягра безспорно вызываетъ своеобразныя, характер-

ныя душевныя болѣзни; итальянскіе психіатры, а у насъ Д-ръ Косаковскій, описали такія заболѣванія; несомнѣнно, что эти заболѣванія обусловлены отравленіемъ всего организма, и центральной нервной системы въ частности<sup>1)</sup>. Дальнѣйшее изученіе этихъ заболѣваній уяснить намъ многое въ патологіи помѣшательства, и потому можно лишь пожалѣть, что этотъ вопросъ сравнительно мало разработанъ.

Вообще значеніе инфекціонныхъ болѣзней въ этиологіи помѣшательства изучено мало; послѣ, или вслѣдствіе инфекціонной болѣзни, помѣшательство развивается такъ рѣдко, что очевидно въ этихъ случаяхъ должно быть какое-то неизвѣстное осложненіе, неизвѣстная намъ особенность инфекціонной болѣзни, вызвавшая душевную болѣзнь.

То же слѣдуетъ сказать о внутреннихъ болѣзняхъ вообще, а также о родахъ и кормленіи. Почему, какъ тяжелыя, внутреннія болѣзни могутъ вызывать помѣшательство, мы рѣшительно не знаемъ.

Также намъ непонятно, какъ вполне благополучные роды могутъ быть причиной душевной болѣзни; одно лишь несомнѣнно, что причиной болѣзни являются не самые роды, а какое то неизвѣстное намъ осложненіе — т. е. самоотравленіе или что болѣе вѣроятно, инфекция, во время родовъ или, въ послѣродовомъ періодѣ. Послѣродовые психозы такъ рѣдки, что не можетъ быть и рѣчи, чтобы причиной психоза были сами роды; даже, считая всѣ случаи заболѣванія душевной болѣзью послѣ родовъ, т. е. и случаи врожденныхъ психозовъ, обнаружившихся послѣ родовъ, оказывается, что эти заболѣванія составляютъ лишь 6,8% всѣхъ случаевъ душевныхъ болѣзней женщинъ, поступающихъ въ заведенія для душевно-больныхъ.

Еще рѣже (4,9%) развиваются психозы въ періодъ кормленія грудью, и еще рѣже (3%) во время беременности; сколько я могъ подмѣтить около половины этихъ заболѣваній слѣдуетъ объяснить врожденной конституціей; нѣкоторое значеніе имѣетъ общее истощеніе всего организма; болѣе точно условія заболѣваній во время беременности намъ неизвѣстны. Причина другой половины заболѣваній, мнѣ совершенно непонятна, такъ какъ здоровая женщина, конечно, не можетъ

1) Пеллагра. Вѣстникъ психіатріи. 1895.

заболѣть отъ истощенія, вызваннаго беременностью, или кормленіемъ, тѣмъ болѣе, что многія наиболѣе истощенныя этими моментами женщины, не заболѣваютъ психозами, и нерѣдко заболѣваютъ женщины, сравнительно мало истощенныя.

Необходимы новыя изслѣдованія для объясненія, почему именно нѣкоторыя женщины заболѣваютъ во время беременности или кормленія; пока-же наши свѣдѣнія о заболѣваніи во время беременности, послѣ родоваго періода и во время кормленія грудью, не имѣютъ практическаго значенія.

Вообще я не думаю, чтобы истощеніе, вызванное внутренними болѣзнями, инфекціонными болѣзнями, а также беременностью и родами, само по себѣ могло обусловить душевную болѣзнь; нерѣдко приходится наблюдать вполне сохранившуюся душевную дѣятельность при крайнемъ истощеніи, и наоборотъ заболѣваніе душевной болѣзью при незначительномъ истощеніи.

Еще менѣе намъ извѣстно о значеніи хроническихъ внутреннихъ болѣзней въ этиологіи душевныхъ болѣзней; если даже и вѣрно, что между душевно-больными и больше, чѣмъ между психически здоровыми, лицъ, страдающихъ туберкулезомъ, нефритомъ, пороками сердца, то это еще не доказываетъ, что эти болѣзни вліяли на развитіе душевной болѣзни. Старые врачи, можетъ быть, и были правы, приписывая нѣкоторое вліяніе на развитіе душевныхъ болѣзней хроническимъ заболѣваніямъ желудочно-кишечнаго канала и печени, но, къ сожалѣнію, до сихъ поръ эта зависимость не была изслѣдована современными психіатрами.

Также намъ неизвѣстно вліяніе на развитіе психозовъ болѣзней питанія и обмѣна веществъ; я неоднократно видѣлъ рано наступающее ожирѣніе у лицъ съ патологической организаціей нервной системы.

Какъ не велико вліяніе тяжкихъ болѣзней на психическую жизнь, и какъ ни громадно вліяніе душевной жизни на теченіе внутреннихъ и нервныхъ болѣзней, мы пока, кромѣ грубыхъ не систематизированныхъ наблюденій, ничего не имѣемъ для освѣщенія этихъ вопросовъ. Напримѣръ едва-ли можно сомнѣваться, что туберкулезъ легкихъ почему-то вызываетъ оптимистическое настроеніе у больныхъ, болѣзни сердца боязливость, недовѣрчивость, болѣзни кишечника и печени мрачное настроеніе. Также едва-ли можно сомнѣваться, что тяжелыя нравственныя волненія неблагоприятны для теченія внутреннихъ

и нервныхъ болѣзней и, наоборотъ, при счастливомъ стеченіи жизненныхъ обстоятельствъ обычно наступаетъ значительное улучшение въ теченіи хроническихъ болѣзней. Но эти наблюденія нуждаются въ научной и тщательной обработкѣ, и только послѣ нея могутъ имѣть научное и практическое значеніе.

Для послѣдовательности нужно упомянуть и о значеніи половыхъ злоупотребленій въ этиологіи душевныхъ болѣзней.

Злоупотребленія и неправильности половой жизни играютъ весьма существенную роль въ этиологіи нервныхъ болѣзней и нервности вообще, но не могутъ быть причиной душевной болѣзни. Онанизмъ, рано начатый и весьма частый, долженъ считаться признакомъ, а не причиной душевной болѣзни; подростки, очень рано начавшіе онанизмъ, обладаютъ патологической организаціей, чѣмъ конечно и объясняется раннее развитіе полового желанія; патологическая организація вполне объясняетъ развитіе душевной болѣзни въ этихъ случаяхъ. Я не могъ выяснитъ, что чаще у лицъ съ патологической организаціей раннее развитіе половой жизни и повышенныя половыя желанія, или позднее развитіе и слабость этихъ желаній, но мнѣ кажется, что именно чаще бываетъ послѣднее. У многихъ психопатовъ половыя желанія или развиваются крайне поздно или даже никогда не достигаютъ полного развитія; они или совершенно неспособны къ половой жизни, или эти желанія у нихъ крайне слабы. У многихъ лицъ съ патологической организаціей половая жизнь не достигаетъ полного развитія; они неспособны къ настоящей любви и вполне удовлетворяются рѣдкими половыми сношеніями съ проститутками, или вообще женщинами имъ чуждыми. Гораздо рѣже у такихъ лицъ бываютъ извращенныя половыя желанія; къ сожалѣнію на эти извращенія обращаютъ вниманіе больше, чѣмъ на весьма частыя у психопатовъ пониженіе и повышеніе половыхъ желаній.

Половые эксцессы не могутъ быть причиной душевной болѣзни, хотя конечно и вредны для здоровья нервной системы<sup>1)</sup>

1) Въ моей работѣ о кататоніи (Кататонія, 1898. *Katatonie. Monatsschrift für Psychiatrie.* 1899.) я допускаю, что кататонія развивается вслѣдствіи самоотравленія, обусловленнаго половымъ воздержаніемъ у лицъ весьма крѣпкаго тѣлосложенія, но я оставляю открытымъ вопросъ насколько самовоздержаніе зависѣло отъ особенностей организаціи, и насколько отъ воли этихъ лицъ.

Половое воздержаніе болѣе вредно для лицъ, уже начавшихъ половую жизнь, и въ нѣкоторыхъ случаяхъ, какъ можно судить по заболѣваніямъ монаховъ и монахинь, извѣстныхъ по старымъ процессамъ противъ бѣсноватыхъ, обвиненныхъ въ *incubus* и *succubus*, можетъ быть причиной галлюцинацій и бреда, но едва-ли оно такъ-же вредно для тѣхъ, кто и не начиналъ половой жизни. Наши свѣдѣнія по этому вопросу крайне недостаточны, и потому требуется крайняя осторожность при обсужденіи этого вопроса.

Недостаточное удовлетвореніе половыхъ желаній, явленіе столь часто наблюдаемое у женъ больныхъ и старыхъ мужей, часто бываетъ причиною нервности, неврастеніи, капризовъ, дурнаго настроенія духа, но едва-ли можетъ обусловить душевную болѣзнь. Сколько я могъ подмѣтить, половое воздержаніе менѣе вредно, чѣмъ неполное удовлетвореніе половыхъ желаній.

Половые злоупотребленія конечно крайне тяжело отзываются на всей душевной жизни развратниковъ; тупость ко всему прекрасному, апатія — вотъ послѣдствія половыхъ злоупотребленій, и можно лишь пожалѣть лицъ, которыя лишаютъ себя самыхъ свѣтлыхъ радостей жизни, но эти эксцессы не могутъ быть причиною душевной болѣзни. Половые эксцессы безусловно опасны въ началѣ прогрессивнаго паралича и *dementia e laesione cerebri organica*; въ началѣ этихъ болѣзней опасны даже рѣдкія половыя сношенія. Также опасны, хотя и не всегда, половыя сношенія для эпилептиковъ.

*Coitus reservatus*, какъ я въ томъ убѣдился на основаніи многочисленныхъ наблюденій, обусловливаетъ развитіе нейрастеніи; я наблюдалъ нѣсколько случаевъ развитія меланхоліи, и даже въ одномъ случаѣ эпилепсіи послѣ *coitus reservatus*, въ теченіи нѣсколькихъ лѣтъ, но, можетъ быть, это было лишь случайное совпаденіе.<sup>1)</sup>

Вообще *coitus reservatus* очень вреденъ для здоровья нервной системы и мы должны всегда объяснять публикѣ, какъ тяжелы послѣдствія этого уклоненія половой жизни.

1) Эпилепсія вслѣдствіе *coitus interruptus* (Вѣстникъ психіатріи 1897.). *Coitus reservatus* какъ причина нейрастеніи (Дневникъ VI-го Съѣзда Общества русскихъ врачей 1896) составляетъ лишь начало моего изслѣдованія по этому вопросу; съ того времени я собралъ много матеріала, которымъ и воспользуюсь для новаго сообщенія.

Для лицъ съ патологической организаціей правильная половая жизнь, и, при невозможности этого, половое воздержаніе безусловно есть лучшее средство сохранить здоровье.

Въ учебникахъ психіатріи довольно подробно говорится о нравственныхъ или психическихъ причинахъ душевныхъ болѣзней, но я рѣшительно не согласенъ, съ общепринятыми по этому вопросу, взглядами.

Я никогда не видѣлъ, чтобы душевныя волненія были причиной душевной болѣзни, и не думаю, чтобы такіе случаи были возможны. Отъ горя, разбитой любви, потери близкаго человѣка, разоренія нельзя заболѣть душевной болѣзью; конечно, тяжелое горе дурно отражается на общемъ состояніи организма; аппетитъ уменьшается, сонъ ухудшается, но все это очень далеко отъ настоящей душевной болѣзни. Вслѣдствіе перенесенныхъ несчастій характеръ можетъ измѣниться, можетъ измѣниться образъ жизни, но нельзя заболѣть душевной болѣзью. Если-бы дѣйствительно можно было заболѣть душевной болѣзью отъ горя, заболѣвали-бы именно лица, перенесшія много горя, однако кто-же не знаетъ лицъ, поразительно несчастныхъ и пользующихся прекраснымъ здоровьемъ до глубокой старости. Несчастія, семейныя неурядицы, жизненныя неудачи оказываютъ замѣтное вліяніе на теченіе нѣкоторыхъ нервныхъ болѣзней, напр. спинной сухотки; я наблюдалъ рѣзкія ухудшенія въ теченіи этой болѣзни вслѣдствіе семейныхъ неприятностей, финансовыхъ затрудненій; напротивъ при счастливо складывающихся обстоятельствахъ наблюдается улучшение въ теченіи спинной сухотки.

Я не могу подробно обосновать мой взглядъ, такъ какъ это потребовало-бы много мѣста; напомнимъ, что вообще никогда психическія вліянія не могутъ производить столь стойкихъ матерьяльныхъ измѣненій, какія лежатъ въ основѣ душевныхъ болѣзней. Вслѣдствіе горя не могутъ наступить стойкія измѣненія въ нервныхъ клѣткахъ, а вѣдь мы не можемъ допустить, чтобы при душевной болѣзни не было патолого-анатомическихъ или химическихъ измѣненій.

Испугъ также не можетъ обусловить душевной болѣзни; мы знаемъ, что самый сильный испугъ вызываетъ травматическій неврозъ, но мы также знаемъ, почему и какъ развивается эта болѣзнь.

Мнѣніе, что горе и испугъ могутъ быть причинами душевной болѣзни, возникло, потому что мы очень довѣрчивы

къ разсказамъ нашихъ больныхъ и ихъ близкихъ, а также потому, что у предрасположенныхъ къ заболѣванію психозами, дѣйствительно душевная болѣзнь развивается послѣ перенесеннаго несчастья или испуга. Но у такихъ лицъ душевная болѣзнь развивается и при самыхъ обыденныхъ условіяхъ и при томъ гораздо чаще, чѣмъ послѣ несчастья или испуга. Больные и ихъ родственники, вообще, любятъ объяснять происхожденіе душевной болѣзни какимъ нибудь несчастьемъ или горемъ, и напр. больная, увѣряющая, что она заболѣла оттого, что у нея умерла мать, сознается, что нѣсколько лѣтъ тому назадъ заболѣла послѣ свадьбы брата; слѣдующее заболѣваніе происходитъ послѣ переезда на жительство въ другой городъ. Вообще даже у такихъ лицъ нельзя подмѣтить прямой зависимости душевной болѣзни отъ душевнаго волненія.

У истеричныхъ послѣ испуга появляются новые симптомы болѣзни; если у истерички послѣ испуга появился параличъ нижнихъ конечностей, это не значитъ, что она заболѣла отъ испуга; она была больна и раньше; послѣ испуга появился новый симптомъ болѣзни, и при томъ параличъ нижнихъ конечностей, какъ извѣстно, бываетъ у истеричекъ, находящихся въ наилучшихъ условіяхъ.

Также я не могу согласиться съ ученіемъ о переутомленіи, какъ причинѣ душевныхъ болѣзней. Большинство заболѣвающихъ душевной болѣзней работаетъ меньше, чѣмъ здоровые; именно между нашими пациентами очень много лицъ, которые не могли пристроиться къ какому либо дѣлу. Лица, много работающія, напр. извѣстные ученые, государственные дѣятели и т. п. пользуются наилучшимъ здоровьемъ, и достигаютъ глубокой старости. Безспорно, что работа по ночамъ, при томъ не регулярная, частыя кутежи вредны для здоровья, но именно такъ работаютъ неуравновѣшенные лица, съ патологической организаціей; они порывисто работаютъ, прерываютъ работу кутежами, потомъ усиленно работаютъ, чтобы догнать упущенное во время кутежа; вслѣдствіе ихъ патологической организаціи такой образъ жизни можетъ закончиться душевной болѣзвью.

По моему глубокому убѣжденію, трудъ, конечно регулярный, и съ достаточнымъ отдыхомъ, можетъ быть только полезенъ, не только для здоровыхъ, но и для неврастениковъ, дегенерантовъ и вообще лицъ съ патологической организаціей. Я не знаю лучшаго средства сохранить здоровье и предупредить

дить развитіе болѣзни, какъ регулярный трудъ; я никогда не видѣлъ дурнаго вліянія занятій, но нерѣдко наблюдалъ ухудшеніе, когда занятія прекращались и замѣнялись праздно-стью. Не имѣя чѣмъ заполнить время, субъектъ съ патологической организаціей, или неврастеникъ начинаетъ кутить, ѣздить по трактирамъ и увеселительнымъ заведеніямъ, или-же, что бываетъ чаще, вполне сосредоточивается на своей болѣзни. Конечно въ каждомъ отдѣльномъ случаѣ необходимо сообразоваться съ силами больнаго, и не обременять его противными ему занятіями.

Тюремное заключеніе едва-ли можетъ быть причиною душевной болѣзни; безспорно, что при одиночномъ заключеніи чаще наблюдаются заболѣванія душевной болѣзною, чѣмъ въ тюрьмахъ, въ которыхъ преступники содержатся вмѣстѣ, что однако еще не доказываетъ вреда одиночнаго заключенія. Понятно, что при одиночномъ заключеніи сейчасъ-же замѣчаются самыя первыя проявленія болѣзни, самыя легкія формы; напротивъ при общемъ заключеніи такіе случаи не замѣчаются; надзиратели и врачи не могутъ слѣдить за состояніемъ каждаго преступника въ общихъ палатахъ, и не могутъ не слѣдить за каждымъ заключеннымъ при одиночномъ заключеніи. Я занимался этимъ вопросомъ, и осмотрѣлъ тюрьмы одиночнаго заключенія въ Бельгіи, Германіи и Франціи, работалъ болѣе трехъ лѣтъ въ Петербургскихъ тюрьмахъ, но не нашелъ доказательными утвержденія нѣкоторыхъ наблюдателей о вредѣ одиночнаго заключенія для психическаго здоровья. Можно лишь удивляться, какъ легко переносятъ подсудимые всѣ нравственныя и физическія страданія, вызванныя заключеніемъ въ тюрьму, страхомъ наказанія, сознаниемъ разбитой жизни и т. д.; наблюденіе этихъ лицъ убѣждаетъ въ незначительности вліянія нравственныхъ причинъ на психическое здоровье.

Душевыя болѣзни одинаково часты у мужчинъ и женщинъ; по крайней мѣрѣ значительной разницы установить до сихъ поръ никто не могъ. Такъ какъ мужчины гораздо чаще страдаютъ душевными болѣзнями, обусловленными сифилисомъ, то нужно заключить, что врожденныя, или конституціональныя душевыя болѣзни, значительно чаще у женщинъ, особенно если мы примемъ во вниманіе, что душевыя болѣзни обусловленныя сифилисомъ скоро оканчиваются смертью, а конституціональныя не ведутъ вообще къ смерти. Мы не можемъ

объяснить этого факта; я думаю, что онъ зависитъ главнымъ образомъ отъ большей смертности мальчиковъ по сравненію съ дѣвочками, и тѣмъ, что мертворожденныхъ мальчиковъ гораздо больше чѣмъ дѣвочекъ. Значитъ мальчики, болѣзненные, ненормальные и между ними конечно съ патологической нервной системой, умираютъ и до рожденія, и въ дѣтствѣ въ большемъ числѣ чѣмъ дѣвочки, и потому между женщинами больше лицъ съ патологической организаціей, страдающихъ конституціональными болѣзнями. Занятія мушницъ, и особенности образа жизни женщинъ, конечно, никакого значенія въ этиологіи душевныхъ болѣзней не имѣютъ, за исключеніемъ родовъ и кормленія, при которыхъ развиваются душевныя болѣзни.

Возрастъ самъ по себѣ не можетъ вліять на развитіе душевныхъ болѣзней, и болѣе частыя заболѣванія въ извѣстномъ возрастѣ объясняются тѣмъ, что въ этомъ возрастѣ дѣйствуютъ причины душевныхъ болѣзней.

Въ дѣтскомъ возрастѣ проявляется идиотизмъ, врожденное слабоуміе, эпилепсія, слѣдовательно именно въ дѣтскомъ возрастѣ душевныя болѣзни очень часты; но такъ какъ врожденное слабоуміе и эпилепсія при невнимательномъ наблюденіи замѣчаются много лѣтъ спустя послѣ ихъ дѣйствительнаго появленія, то дѣтскій возрастъ считается менѣе опаснымъ, чѣмъ то слѣдуетъ.

Въ періодѣ полового созрѣванія, т. е. между 14 и 21 годами, проявляются самыя тяжелыя врожденныя или конституціональныя душевныя болѣзни. — Статистическія свѣдѣнія о числѣ заболѣваній въ различные возрасты вообще мало убѣдительны, такъ какъ весьма часто заболѣваніе констатируется гораздо позже его возникновенія; душевныя болѣзни, понятно, наиболѣе замѣтны у лицъ самостоятельныхъ т. е. въ среднемъ возрастѣ; легкія формы у молодыхъ людей, живущихъ на поученіи родителей, часто не регистрируются.

Послѣ совершеннолѣтія могутъ развиваться врожденныя или конституціональныя болѣзни, первые признаки которыхъ проявились уже въ юношескомъ возрастѣ, также какъ и пріобрѣтенныя душевныя болѣзни; именно въ этомъ возрастѣ возникаютъ душевныя болѣзни вслѣдствіе сифилиса и неизвѣстныхъ намъ причинъ. Какъ-бы ни было слабо выражена патологическая организація, какъ бы мало не было патологическихъ аномалій въ нервной системѣ, все-же душевная болѣзнь воз-

никнетъ до начала старости и потому трудно себѣ представить, чтобы послѣ 45—50 лѣтъ могла развиваться врожденная душевная болѣзнь. Въ этомъ возрастѣ могутъ быть лишь приобрѣтенныя или случайныя душевныя болѣзни, и наконецъ психозы старческаго возраста. Такъ какъ старость начинается далеко не одинаково, т. е. у однихъ рано, а у другихъ очень поздно, то и психозы старческаго возраста могутъ возникать и очень рано, даже ранѣе 50 лѣтъ и очень поздно.

Наше незнаніе многихъ причинъ душевныхъ болѣзней и наше неправильное или неполное пониманіе нѣкоторыхъ причинъ, напр. причины послѣродовыхъ психозовъ, обуславливаетъ наше неумѣніе предупреждать развитіе душевныхъ болѣзней. До сихъ поръ мы рѣшительно не знаемъ ни одного средства для предупрежденія развитія душевныхъ болѣзней у предрасположенныхъ къ тому лицъ. Извѣстны семейства, въ которыхъ часты душевныя болѣзни и, несмотря на всѣ старанія предупредить болѣзнь, она развивается; также всякому психіатру извѣстны лица съ такимъ предрасположеніемъ, живущіе въ самыхъ дурныхъ условіяхъ, и тѣмъ не менѣе заболѣвающіе душевной болѣзью. Врожденныя, конституціональныя формы помѣшательства должны проявляться именно до окончанія роста, до окончательнаго сформированія личности, и потому юношескій возрастъ представляется столь опаснымъ для всѣхъ лицъ съ патологической организаціей нервной системы.

Самыя грубыя аномаліи душевной дѣятельности замѣчаются уже въ дѣтствѣ, и идиотизмъ распознается очень рано, но менѣе грубыя уклоненія проявляются позже, т. е. въ юношескомъ возрастѣ, когда душевная дѣятельность достигаетъ своего полнаго развитія. Какъ я уже говорилъ, мы въ большинствѣ случаевъ не можемъ съ увѣренностью предсказать состояніе здоровья потомства въ семьяхъ, въ которыхъ были случаи заболѣванія душевной болѣзью. Даже у душевно-больныхъ родителей могутъ быть здоровые дѣти. Во всѣхъ тѣхъ случаяхъ, когда можно опасаться развитія душевной болѣзни, необходимо крайне внимательно слѣдить за состояніемъ здоровья въ юношескомъ возрастѣ. У лицъ съ прирожденнымъ предрасположеніемъ къ заболѣванію душевными болѣзнями, именно въ юношескомъ возрастѣ, болѣе или менѣе ясно проявляются патологическія особенности ихъ организаціи, развиваются душевныя болѣзни. Въ этомъ-же возрастѣ проявляется и преступная организація у врожденныхъ преступниковъ.

Очень часто развитіе душевной болѣзни въ юношескомъ возрастѣ объясняютъ переутомленіемъ, уклоненіями или злоупотребленіями половой жизни, перенесенными въ этомъ періодѣ случайными заболѣваніями, но безспорно, что душевныя болѣзни развиваются у юношей, живущихъ въ самыхъ лучшихъ условіяхъ, мало работающихъ, не перенесшихъ заболѣваній. Прирожденныя, непонятныя намъ особенности организаціи или прирожденныя, конституціональныя душевныя болѣзни, именно, должны проявляться въ этомъ возрастѣ, и мы рѣшительно не знаемъ, какъ, какими средствами предупредить это фатальное развитіе.

Лица, происходящія изъ больныхъ семей, благополучно пережившія юношескій возрастъ, могутъ считаться спасенными отъ опасности заболѣть врожденной душевной болѣзнію.

Но спасенными отъ опасности заболѣть душевной болѣзнію могутъ считаться лишь тѣ, у кого до достиженія совершеннолѣтія не обнаружилось ни одной патологической особенности, т. е. вполне здоровые люди. Когда мы можемъ разгугнать со всей точностью о здоровьѣ больнаго, заболѣваго конституціональной болѣзнію послѣ 21 года, всегда мы узнаемъ, что больной въ юношескомъ, и даже дѣтскомъ возрастѣ проявлялъ странности, патологическія особенности, отличался отъ своихъ сверстниковъ, жилъ не такъ, какъ другіе.

Такимъ образомъ у всѣхъ предрасположенныхъ къ заболѣванію душевными болѣзнями, въ юношескомъ возрастѣ, или развивается душевная болѣзнь, или проявляется патологическая организація, на почвѣ которой душевная болѣзнь можетъ развиться позже. Родственники больныхъ, и сами больные обычно увѣряютъ врача, что больной до настоящаго заболѣванія пользовался полнымъ здоровьемъ, сообщаютъ намъ невѣрныя свѣдѣнія, но всегда, когда я могъ собрать точныя свѣдѣнія, оказывалось, что уже до совершеннолѣтія проявлялась патологическая организація пациента.

Это обстоятельство особенно важно для правильнаго сужденія о началѣ болѣзни душевно-больнаго супруга и душевной болѣзни супруги, при требованіи развода здоровой стороной. Всегда оказывается, что еще до вступленія въ бракъ, больной проявлялъ свою патологическую организацію, уже развивались нѣкоторые симптомы душевной болѣзни, и затѣмъ болѣзнь, медленно развиваясь, достигла такой степени, что супружеская жизнь стала невозможной. Если даже душевная болѣзнь

достигла полного развитія, спустя нѣсколько лѣтъ послѣ брака, напр. пять лѣтъ, въ случаяхъ врожденной душевной болѣзни, можно доказать, что первыя проявленія болѣзни были до заключенія брака. Поэтому въ такихъ случаяхъ здоровый супругъ имѣетъ право просить о расторженіи брака на основаніи ст. 37 части 1-ой X тома св. законовъ. Увѣренія родственниковъ, что до брака эта особа была вполне здорова или объясняются малой ихъ наблюдательностью, или — это чаще — составляютъ явную ложь, цѣль которой избавить себя отъ хлопотъ за душевно-больной, свалить эту обязанность на обманутаго мужа.

Не зная многихъ причинъ душевныхъ болѣзней, не зная вліянія на душевное здоровье даже самыхъ важныхъ и обыденныхъ жизненныхъ условій, напр. бѣдности, различныхъ формъ труда, образа жизни, удовольствій, не зная даже вліянія на душевное здоровье главныхъ составныхъ частей пищи, т. е. бѣлковъ, жировъ и крахмала, мы конечно ничего не знаемъ о значеніи воспитанія въ развитіи душевныхъ болѣзней и всѣ извѣстныя мнѣнія по этому вопросу крайне произвольны. Всякій психіатръ знаетъ случаи, когда самое разумное воспитаніе не спасло отъ душевной болѣзни; еще болѣе многочисленны случаи полного здоровья лицъ, получившихъ самое безобразное воспитаніе. Именно даже поверхностное наблюденіе воспитанія, даваемого въ нѣкоторыхъ семьяхъ, убѣждаетъ насъ въ значительной устойчивости по отношенію къ вреднымъ вліяніямъ, даже дѣтскаго мозга. Жестокія тѣлесныя наказанія, самое грубое обращеніе, также какъ и крайнее баловство не могутъ „свести съ ума“; я зналъ не мало лицъ и воспитанныхъ жестоко, и избалованныхъ до крайности, и тѣмъ не менѣе вполне здоровыхъ и даже выдѣлявшихся изъ средняго уровня.

Мы должны изучать дѣйствительныя причины душевныхъ болѣзней, не довѣряясь рассказамъ больныхъ и ихъ родственниковъ, критически относиться къ распространеннымъ мнѣніямъ, хотя-бы онѣ были напечатаны во всѣхъ учебникахъ психіатріи. Неправильныя, одностороннія мнѣнія тѣмъ опаснѣе, чѣмъ они распространнѣе, онѣ затрудняютъ насъ при изученіи природы, такъ какъ мы не стремимся самостоятельно узнать истину, если по данному вопросу уже установилось воззрѣніе. Въ самомъ дѣлѣ зачѣмъ узнавать дѣйствительную причину даннаго заболѣванія, если больной говоритъ, что онъ заболѣлъ отъ

огорченія, а въ учебникахъ написано, что отъ огорченія можно заболѣть. Если-бы этого въ учебникѣ не было, мы бы въ данномъ случаѣ постарались-бы найти причину заболѣванія, и, можемъ быть, одному изъ тысячи ищущихъ врачей и удастся найти истинную причину, напр. самоотравленіе.

Поэтому я настойчиво утверждаю, что мы очень мало знаемъ о причинахъ душевныхъ болѣзней, что распространенные взгляды о причинахъ душевныхъ болѣзней несостоятельны. Къ такому выводу меня привелъ продолжительный опытъ, теперь я уже не могу повторить сказаннаго мною въ 1890 г. въ моемъ учебникѣ „Лекціи по судебной психопатологіи“.

Желая провѣрить насколько вѣрно весьма распространенное теперь мнѣніе о крайней опасности школьнаго переутомленія, я обращалъ особенное вниманіе на обстоятельства, при которыхъ развивалась душевная болѣзнь у моихъ пациентовъ юношескаго и отроческаго возраста. Эти заболѣванія поводимому вовсе нечаще среди учащейся молодежи, чѣмъ между юношами, занятыми земледѣліемъ и ремеслами. При самомъ тщательномъ изслѣдованіи всѣхъ обстоятельствъ, предшествовавшихъ заболѣванію, я ни въ одномъ случаѣ не нашелъ усиленныхъ умственныхъ занятій; напротивъ всѣ мои пациенты учились мало и лѣнливо; я не припомню ни одного больнаго, много и упорно учившагося. То же самое слѣдуетъ сказать и о заболѣвшихъ молодыхъ людяхъ, учившихся въ высшихъ учебныхъ заведеніяхъ; именно заболѣваютъ мало работающіе, или работавшіе урывками, и подолго кутившіе. Также я еще ни разу не видѣлъ заболѣванія вслѣдствіи усиленныхъ занятій во время экзаменовъ.

Между юношами съ психопатической организаціей есть не мало талантливыхъ, горячо увлекающихся наукой и искусствомъ, лицъ; они занимаются періодами очень усидчиво, проводятъ ночи за работой, особенно это увлеченіе работой бываетъ сильно въ продромальномъ періодѣ нѣкоторыхъ заболѣваній, въ періодѣ возбужденія<sup>1)</sup>. Хотя сами занятія едва-ли

1) Я наблюдалъ одного молодаго ученаго, страдавшаго циркулярнымъ помѣшательствомъ; въ періодѣ возбужденія онъ спалъ часа три—четыре и работалъ не менѣе пятнадцатями часовъ въ сутки, и при томъ продуктивно; затѣмъ наступалъ періодъ угнетенія, когда онъ цѣлыя недѣли не выходилъ изъ дома; всѣ его друзья объясняли появленіе угнетенія его усиленными занятіями, и нельзя было поколебать ихъ убѣжденіе по этому поводу.

вредны для этихъ лицъ, но именно такіе случаи даютъ поводъ допускать, что причиной болѣзни могутъ быть усиленныя занятія, экзамены и т. п.

Также мы не знаемъ о значеніи профессій для психическаго здоровья; утвержденіе нѣкоторыхъ авторовъ, что гувернантки вслѣдствіи тягостности ихъ профессіи, чаще страдаютъ душевными болѣзнями ни на чемъ не основано, такъ какъ неизвѣстно число лицъ, занимающихся воспитаніемъ и обученіемъ дѣтей, а потому неизвѣстенъ <sup>0</sup>/<sub>о</sub> заболѣванія душевными болѣзнями среди гувернантокъ. Едва-ли однако есть профессіи сами по себѣ опасныя для психическаго здоровья; можетъ быть среди музыкантовъ больше нервно- и даже душевно-больныхъ, но конечно не потому что занятіе музыкой очень вредно, а потому что музыкальность иногда сочетана съ нервной и даже патологической организаціей.

Вообще намъ еще такъ мало извѣстны и мало понятны причины душевныхъ болѣзней, что ѿ рѣдкіи самое вредное для психическаго здоровья занятіе — проституція, въ дѣйствительности не предрасполагаетъ къ заболѣванію душевными болѣзнями, и проститутки удивительно рѣдко страдаютъ душевными болѣзнями.

Также мало мы знаемъ о вліяніи національности и цивилизаціи на психическое здоровье. Едва-ли можно сомнѣваться, что между евреями относительно больше нервно- и душевно-больныхъ, чѣмъ между славянами или германцами, но это объясняется не національностью евреевъ, и не условіями ихъ жизни, а тѣмъ обстоятельствомъ, что дѣтская смертность у евреевъ, конечно, вслѣдствіе лучшаго ухода и большей ихъ достаточности, гораздо ниже чѣмъ у другихъ народовъ<sup>1)</sup>. Очевидно, что такимъ образомъ между евреями должно быть болѣе слабыхъ, хилыхъ, нервныхъ, одаренныхъ психопатической организаціей.

Цивилизація сама со себѣ, конечно, не можетъ дурно вліять на психическое здоровье, а тѣмъ болѣе быть причиной душевной болѣзни; по моему мнѣнію, это такъ ясно, что даже не нуждается въ доказательствахъ.

1) По Kirschensteiner смертность грудныхъ дѣтей въ Мюнхенѣ: у католиковъ 41%; у протестантовъ 27%; у евреевъ 15%—16%.  
Jahrbücher für Kinderheilkunde. IX. S. 339.

Остается невыясненнымъ дѣйствительно-ли въ цивилизованныхъ государствахъ больше душевно-больныхъ чѣмъ среди дикарей и въ нецивилизованныхъ странахъ. Хотя мы и не имѣемъ достаточно данныхъ для категорическаго отвѣта на этотъ вопросъ, но я думаю, что можно довѣрять единогласному свидѣтельству всѣхъ путешественниковъ относительно сравнительно небольшого числа душевно-больныхъ между дикарями. Дѣйствительно душевно-больныхъ въ нецивилизованныхъ странахъ должно встрѣчаться мало во первыхъ потому, что вслѣдствіе ужаснаго ухода большинство заболѣвшихъ скоро умираетъ. Во вторыхъ, и это конечно главное, — дѣтская смертность въ нецивилизованныхъ странахъ очень велика. Мы не знаемъ, какъ велика смертность, напр. въ Авганистанѣ или Дагомеѣ, но даже въ Швеціи въ 1751—70 годахъ на 1000 живорожденныхъ умирало 210, а въ 1861—75 годахъ только 137<sup>1)</sup>. Такимъ образомъ, чѣмъ цивилизація выше, тѣмъ меньше дѣтская смертность, и слѣдовательно тѣмъ больше выживаетъ слабыхъ, нервныхъ, лицъ съ психопатической организаціей, и значитъ больше должно быть нервно-и душевно-больныхъ.

Этимъ мы можемъ объяснить хотя и недоказанное, съ достаточной точностью, не весьма вѣроятное относительно большое число нервныхъ и душевно-больныхъ въ высшихъ классахъ общества, хотя условія жизни нисшихъ классовъ именно таковы, что душевно-больныхъ должно быть больше въ нисшихъ классахъ. Дѣтская смертность тѣмъ выше, чѣмъ бѣднѣе родители и напр. въ Брауншвейгѣ умирали въ 1874—1873 г. на 1000 законнорожденныхъ до 5 лѣтъ въ семьяхъ съ доходомъ до 500 марокъ 352, въ семьяхъ съ доходомъ свыше 800 марокъ 269, а въ семьяхъ съ доходомъ свыше 8000 марокъ только 172<sup>2)</sup>. Слѣдовательно въ бѣдныхъ семьяхъ умираютъ уже до 5 лѣтъ почти всѣ слабые, съ несовершенной организаціей, а въ богатыхъ семьяхъ напротивъ выживаютъ болѣзненные, слабые, нервные дѣти. Понятно почему, не смотря на самыя благопріятныя условія, которыя цивилизація создаетъ для высшихъ или богатыхъ классовъ общества, въ этихъ классахъ много нервныхъ и душевно-больныхъ.

1) Реальная энциклопедія т. VI. стр. 565.

2) Idem. стр. 605.

Конечно имѣетъ не малое вліяніе на увеличеніе числа душевно и нервно-больныхъ большая средняя продолжительность жизни въ цивилизованныхъ странахъ и большая средняя продолжительность жизни богатыхъ классовъ общества по сравненію съ бѣдными.

Въ Россіи на 1000 умираетъ 32,0; въ Италіи 26,0; въ Швеціи 16,0; въ Россіи на 1000 переживаютъ 40 лѣтъ только 357, въ Германіи 488, въ Швеціи 606. На 1000 живущихъ болѣе трехъ человекъ въ одной комнатѣ умираютъ 34, живущихъ 1,5—2,0 въ одной комнатѣ 20, а занимающихъ одну и болѣе комнатъ лишь 11<sup>1)</sup>. Очевидно, что въ цивилизованныхъ странахъ больные могутъ жить дольше; также очевидно, что бѣдные больные имѣютъ менѣе шансовъ остаться въ живыхъ, чѣмъ богатые.

Цивилизація сама по себѣ конечно можетъ только благотворно вліять на психическое здоровье; свобода, просвѣщеніе, комфортъ, хорошее питаніе все это можетъ только благотворно вліять какъ на здоровыхъ, такъ и на болѣзненныхъ.

Чтобы закончить съ этими неясными въ современной психіатріи вопросами, упомяну, что между холостыми больше душевно-больныхъ, чѣмъ между состоящими въ бракѣ, но конечно не потому, что семейная жизнь предохраняетъ отъ заболѣванія душевными болѣзнями, а потому что если не болѣшинство, то во всякомъ случаѣ значительное число мужчинъ, остающихся на всю жизнь холостяками, по своему здоровью ниже средняго уровня. Болѣзненность, слабость, несовершенная психическая организація, выражающаяся именно въ неспособности къ духовной любви — вотъ почему многіе остаются на всю жизнь холостяками. Между ними должно быть больше душевно-больныхъ, чѣмъ между лицами, живущими въ бракѣ.

Мое пониманіе этиологіи душевно-болѣзней значительно отличается отъ общепринятыхъ воззрѣній, что еще разъ считаю необходимымъ оговорить въ концѣ этой главы, для того, чтобы кто пожелалъ-бы узнать господствующіе по этому предмету взгляды, не довольствовался изложеннымъ въ этой главѣ, а прочелъ-бы главу объ этиологіи душевныхъ болѣзней въ учебникахъ Краереліа, С. С. Корсакова, П. И. Ковалевскаго, Крафт-Ебинга, Н. М. Попова. Эти почтенные ученые излагаютъ

1) Энциклопедическій Словарь, 60. Эрисманъ, Смертность.

ученіе о причинахъ душевныхъ болѣзней иначе, чѣмъ это сдѣлалъ я; но при всемъ моемъ уваженіи къ авторитету этихъ ученыхъ, я не могъ повторить сказаннаго ими, ввиду моего глубокаго убѣжденія въ томъ, что господствующіе взгляды невѣрны.

Я никоимъ образомъ не могу согласиться съ допущеніемъ, что психическое здоровье такъ неустойчиво, что столь обыкновенныя явленія, какъ огорченіе, испугъ и т. п. могутъ быть причиной душевной болѣзни. Напротивъ я увѣренъ, что мы надѣлены крайнею устойчивостью противъ зловредныхъ воздействій, и потому можемъ переносить все такъ сказать нормальные жизненные удары; человекъ можетъ заболѣть душевной болѣзню только вслѣдствіе воздействия, измѣняющаго или химически или анатомически, нервныя клѣтки головного мозга, потому что душевная болѣзнь это проявленіе химически или анатомически измѣненныхъ нервныхъ клѣтокъ. Я нахожу крайне вреднымъ, въ этическомъ смыслѣ, ученіе, допускающее, что нравственныя страданія и трудъ могутъ быть причиной душевной болѣзни; напротивъ, нравственныя страданія и трудъ облагораживаютъ человека, т. е. дѣлаютъ его болѣе здоровымъ. Мы не должны пугать, понапрасно, нашихъ пациентовъ и вообще профановъ; мы должны доказать, и для этого нужно критически наблюдать — что трудъ, нравственная стойкость никогда не могутъ быть вредны. Меня крайне огорчали заявленія жалкихъ эгоистовъ и эгоистокъ о томъ, что врачи предписали имъ избѣгать всякаго нравственнаго волненія, всякаго напряженія, какъ крайне вреднаго для ихъ здоровья. Я думаю, что болѣе вредны постоянныя заботы о своемъ здоровьѣ, безучастіе къ ближнимъ, бездѣятельность; онѣ превращаютъ жизнь въ жалкое прозябаніе, оскорбительное для человѣческаго достоинства.

# УЧЕНЫЯ ЗАПИСКИ

ИМПЕРАТОРСКАГО

ЮРЬЕВСКАГО УНИВЕРСИТЕТА

выходить съ 1893 г. въ неопредѣленные сроки, не менѣе 4 разъ въ теченіе года.

**Ученыя Записки** распадаются на два отдѣла: официальный и научный.

Въ официальномъ отдѣлѣ помѣщается годовою отчетъ Университета, актовыя рѣчи, отзывы о диссертацияхъ, обзорныя лекціи и т. п.

Въ научномъ отдѣлѣ помѣщаются работы преподавателей Университета; изъ студенческихъ же работъ печатаются (по возможности въ извлеченіи) лишь сочиненія, удостоенныя золотой медали.

Научныя статьи **Ученыхъ Записокъ** печатаются какъ на русскомъ языкѣ, такъ и на одномъ изъ болѣе распространенныхъ западно-европейскихъ языковъ, а также на латинскомъ, по выбору автора.

Подписка принимается Правленіемъ Императорскаго Юрьевскаго Университета.

Подписная цѣна 6 руб. въ годъ.

Редакторъ **Е. Пассекъ.**

---