

TARTU ÜLIKOOLI VILJANDI KULTUURIAKADEEMIA
Kultuurikorralduse õppekava

Lisann Raid

VILJANDI PÄRIMUSMUUSIKA LÕIKUSPIDU 2023

Loov-praktiline lõputöö

Juhendaja: Anu Rannu, kultuurikorralduse nooremlektor

Viljandi 2024

Resümee

Pärimusmuusika Lõikuspidu 2023

Käesolev kultuurikorralduse eriala loov-praktiline lõputöö annab ülevaate Pärimusmuusika Lõikuspeo korraldusest. Traditsiooniline Pärimusmuusika Lõikuspidu on kesksügisene väikefestival, mis toimus 6.-7. oktoobril 2023 aastal Viljandis 21. korda. Igal sügisel Viljandis toimuvast Pärimusmuusika Lõikuspeost on suvise pärimusmuusika festivali kõrval kujunenud üks kõige olulisem valdkonna sündmus, mis toob kokku professionaalsed muusikud, noored pillimängijad, õpetajad ja lojaalse publiku. Lisaks Lõikuspeole, mis on kahepäevane festival on selle sees ka pärimusmuusikutele pühendatud auhinnagala nimega Etnokulp, kus auhindu jagatakse aasta jooksul rahvale enim korda läinud pärimusmuusikutele, -lugudele ja -plaatidele.

Pärimusmuusika Lõikuspidu külastas kahel päeval kokku 564 inimest. Toimus 14 kontserti, kus laval astus üles 48 artisti. Lisaks jagati Etnokulp auhindu, millest valmis ETV-sse telesaade ja mille vaatajate hulk oli 30 tuhat.

Festivalikorralduse käigus täitsin projektijuhi ülesandeid, tuginedes varasematele kogemustele. Minu vastutusvaldkonda kuulus kogu festivali organiseerimine, meeskonna juhtimine, rahastajate leidmine ja eelarve jälgimine, lepingute sõlmimine, aruannete koostamine, suhtlemine artistidega ning tehnilise poole kaardistamine.

Võtmesõnad: pärimusmuusika, projektijuht, kultuurikorraldus, produktsioon, festival

Abstract

Traditional Music Harvest Festival 2023

This creative-practical thesis in the field of cultural management provides an overview of the organization of the Traditional Music Harvest Festival. The Traditional Music Harvest Festival is a mid-autumn mini-festival that took place for the 21st time on October 6.-7, 2023, in Viljandi. Alongside the summer folklore music festival, the Traditional Music Harvest Festival, held every fall in Viljandi, has become one of the most important events in the field, bringing together professional musicians, young instrumentalists, teachers and loyal audiences. In addition to the two-day festival, the event also includes an awards gala dedicated to folklore musicians called Etnokulp, where awards are given to the folklore musicians, songs and albums that have resonated most with the public over the year.

A total of 564 people attended the Traditional Music Harvest Festival over the two days. The event featured 14 concerts and the Etnokulp awards ceremony, with 48 artists

performing on stage. During the festival organization, I took on the role of project manager, relying on my knowledge and previous experience. My responsibilities included organizing the entire festival, leading the team, finding sponsors and monitoring the budget, signing contracts, preparing reports, communicating with artists, and mapping the technical aspects.

Keywords: folklore music, project management, cultural management, production, festival

Sisukord

Sissejuhatus	5
1. Organisatsiooni analüüs	6
1.1. Mittetulundusühingu Eesti Pärimusmuusika Keskus tutvustus	6
1.2. Eesti Pärimusmuusika Keskus struktuur	8
2. Korraldustöö analüüs.....	9
2.1. Pärimusmuusika Lõikuspidu kirjeldus ja seatud eesmärgid	9
2.2. Sündmuse sihtgrupp	11
2.3. Projektimeeskonna tutvustus	12
2.4. Korraldustöö analüüs.....	14
2.4.1. Projekti algatamine	14
2.4.2. Projekti kavandamine.....	14
2.4.3. Projekti elluviimine	15
2.4.4. Projekti lõpetamine	15
2.5. Sündmuse eelarve, rahastus ja toetajad	16
2.6. Turundus.....	18
2.7. Riskianalüüs	19
3. Sündmuse analüüs ja refleksioon	20
Kokkuvõte	23
Kasutatud kirjandus.....	24
Lisa 1. MTÜ Eesti Pärimusmuusika Keskuse struktuur	26
Lisa 2. Pärimusmuusika Lõikuspidu programm	27
Lisa 3. Riskianalüüs	28
Lisa 4. 06.10.2023 sündmuse evakuatsiooniplaan	31
Lisa 5. Turundus- ja meediaplaan	32
Lisa 6. Meediakajastuste kokkuvõte	34
Lisa 7. Sündmuse eelarve.....	35
Lisa 8. Pärimusmuusika Lõikuspidu suure saali lava joonis.....	36
Lisa 9. Pärimusmuusika Lõikuspidu plakat	37
Lisa 10. Pärimusmuusika Lõikuspidu fotod.....	38

Sissejuhatus

Loov-praktiline lõputöö annab ülevaate 2023. aasta Pärimusmuusika Lõikuspeo korraldusprotsessist ja saavutatud tulemustest. Sündmus leidis aset 21. korda Viljandi Pärimusmuusika Aidas 6.-7. oktoobril 2023. aastal. Traditsiooniline Pärimusmuusika Lõikuspidu on kesksügisene väikefestival, kus toimus 14 erisugust kontserti mitmel erineval laval. Sündmuse korraldusprotsessis osalesin 2023. aasta märtsist detsembrini sündmuse **peokorraldajana**, saades väärtusliku kogemuse muusikasündmuse planeerimisel ja läbiviimisel.

Valisin lõputöö teemaks Pärimusmuusika Lõikuspeo, kuna tunnen suurt huvi nii muusika kui ka sündmuse korraldamise vastu. Eelnev kogemus sündmuse korraldamisel oli olemas, kuid sellise mastaabiga projekti juhtimine oli minu jaoks uus ja kõitev väljakutse. Produktsiooni valdkond on mind alati huvitanud ning see projekt andis suurepärase võimaluse oma oskuste ja teadmiste arendamiseks. Produktsioon ehk produtseerimine on sündmuse või teose loomine ning selle tulemus on toodang ehk ka produktsioon (Rannu et al., 2023).

Lõputöö esimeses peatükis analüüsin sündmust korraldanud organisatsiooni ja tema struktuuri. Teises peatükis keskendun korraldustöö analüüsile, käsitledes sündmuse kirjeldust ja eesmärke, meeskonna tutvustust, korraldustöö protsessi, eelarvet, rahastust, toetajaid, sihtgruppi, turundust ja riskianalüüsi. Kolmas peatükk koosneb sündmuse analüüsist ja reflekteerib minu kui peakorraldaja tegevusi sündmuse elluviimisel.

1. Organisatsiooni analüüs

1.1. Mittetulundusühingu Eesti Pärimusmuusika Keskus tutvustus

Mittetulundusühing (edaspidi MTÜ) Eesti Pärimusmuusika Keskus on üleriigiliselt tegutsev organisatsioon, mis toetab ja korraldab pärimusmuusikaalast huviharidust ning levitab pärimusmuusika elavat esitust. Organisatsioon on süsteem, mille peamised allsüsteemid hõlmavad inimesi, struktuuri ja tehnoloogiat. Organisatsioonikultuur on kompleksne süsteem, mis koosneb hoiakutest, uskumustest, väärtustest ja normidest, mida jagavad organisatsiooniliikmed. (Uverskaja & Papp, 2012)

Keskus tugineb Tartu Ülikooli Viljandi kultuuriakadeemia (edaspidi TÜ VKA) muusikaosakonna pärimusmuusika õppekavale ning on partneriks ja teabekeskuseks Eestis tegutsevatele muusikakoolidele, kodanikeühendustele, pärimusmuusika-ansamblitele, folkloorirühmadele, üksikpillimeestele ja pärimusmuusika harrastajatele. Alates 2008. aasta kevadest tegutseb keskus Viljandi lossimägedes asuvas Pärimusmuusika Aidas, kus korraldatakse aastaringset kontserttegevust ning asuvad ka koolituskeskus ja pärimusmuusika teabekogu. (Eesti Pärimusmuusika Keskus, s.a.)

Organisatsiooni iseloomustab tema missioon, visioon ja eesmärgid. Järgnevalt on töö autor välja toonud Eesti Pärimusmuusika Keskuse missiooni, visiooni, väärtused ja eesmärgid.

Missioon on organisatsiooni suunanäitaja, mis selgitab, mida, kelle heaks ja miks tegevust tehakse. See põhjendab organisatsiooni loomist ja olemasolu. (Tallinna Ülikool, s.a.) Eesti Pärimusmuusika Keskuse missiooniks on hoida pärimusmuusika elavat traditsiooni ning tugevdada meie rahvuslikku ja paikkondlikku identiteeti nii laval, hariduses kui igapäevaelus. (Eesti Pärimusmuusika Keskus, 2023)

Organisatsiooni visioon on pikaajaline vaade selle tulevikule, kajastades strateegilisi kavatsusi ja soovitud arengusuundi. See näitab, milliseks organisatsioon soovib kujuneda pikas perspektiivis. (Tallinna Ülikool, s.a.) Keskuse visiooniks on seista selle eest, et pärimusmuusika kehtaks põlvest põlve. Neile on tähtis, et igäihel oleks õigus nautida pillimängu rõõmu. Soovitakse, et erinevate põlvkondade huvi pärimusmuusika vastu looks uusi ja inspireerivaid kohtumisi kontsertidel, pidudel, kogukonnas või digiruumis. Oluline on läbimõeldud ja järjepidev koostöö haridusasutuste ning kogukondadega. Usutakse, et pärimusmuusika võib ulatuda kodustest piiridest kaugemale nii elavas esituses, kui ka

digikultuuri osana, säilitades samal ajal oma autentse ja traditsioonilise olemuse. (Eesti Pärimusmuusika Keskus, 2023)

Eesti Pärimusmuusika Keskus väärtustab pühendumist pärimusmuusika valdkonnale, sealhulgas selle kestmiseks vajalike aadete ja sihtide teadvustamist ja järgimist. Oluline on ka professionaalsus, mis võimaldab keerukate ülesannetega toime tulla ning säilitada soovitud tase ja väarikus. Lisaks hinnatakse inimeste hoolimist, nende arusaamade, tagasiside ja koostööga seotud ootuste austamist ja arvestamist. (Eesti Pärimusmuusika Keskus, 2023)

Ühing keskendub pärimusmuusika valdkonna edendamisele ja populariseerimisele. Järgnevalt (tabel 1) tuuakse arengukavast välja Eesti Pärimusmuusika Keskuse eesmärgid. Organisatsiooni eesmärgid on suunavad sihid, mis määratlevad organisatsiooni komponentide iseloomu ja tegevuste sisu. Need võivad hõlmata lühiajalisi või pikaajalisi eesmärgi ning aitavad mõista organisatsiooni suunda. (Tallinna Ülikool, s.a.)

Tabel 1. *Eesti Pärimusmuusika Keskuse arengukava eesmärgid*

Arengukavas 2026. aastani sõnastatud eesmärgid

Pärimusmuusika ja -kultuuri teadlikkus on oluline osa võimalikult paljude inimeste igapäevaelust.
Üle Eesti on loodud võimalused professionaalselt korraldatud sündmustest osa saamiseks, viies pärimusmuusika inimesteni kogu selle sisu ja esitamisviiside mitmekesisuses.
Pärimusmuusika rikastab hariduse andmist ja õppevorme alates alus- ja üldharidusest kuni elukestva õppeni.
Pärimusmuusika alane teadmine on hästi hoitud ning sellele on avatud ligipääs erinevate väljaannete, kogude ning teiste kanalite või formaatide kaudu.
Talendikatele pärimusmuusikutele on loodud võimalused loominguliseks tööks, esinemisteks ning muusikaliseks eneseteostuseks nii Eestis kui ka välismaal.
Suure mõjuga otsuste tegemisel arvestatakse Eesti Pärimusmuusikute, valdkonna õpetajate ja juhendajate ühiste huvidega. Eesti Pärimusmuusika kuvand ja koostöövõimekus on rahvusvaheliselt hinnatud ning konkurentsivõimeline.

Eesti Pärimusmuusika Keskus on pühendunud mitmetele olulistele eesmärkidele. Keskus korraldab mitmekesiseid sündmusi, olles tuntud nii suurte rahvusvaheliste ürituste, kui ka väiksemate sarjade eestvedajana ning pöörates erilist tähelepanu ürituste kvaliteedile ja kestlikkusele. Lisaks sellele jätkusuutlikkuse teemad, koolitades ja harides nii lapsi, noori kui

ka täiskasvanuid pärimusmuusikaalaste teemadega. Keskus hoiab ja levitab pärimusmuusika valdkonnaga seotud teadmisi, olles aktiivne materjalide väljaandja ning pärimusmuusika kogude haldaja. Samuti toetab Keskus uute pärimusmuusika artistide teket ja arengut, täites olulist rolli valdkonna arenduskeskusena. Keskus esindab pärimusmuusikat nii kohalikul kui ka rahvusvahelisel tasandil, ühendades valdkonna professionaale, aitamaks kaasa ühiste eesmärkide saavutamisele ning tugevdades Eesti pärimusmuusikat kogu maailmas. (Eesti Pärimusmuusika Keskus, 2023)

Üks suurimaid ja silmapaistvamaid üritusi on suvine Viljandi pärimusmuusika festival, mis on nelja päeva pikkune üritus, kus on kokku viis välilava ja neli siselava ning toimub üle 75 kontserdi, lisaks erinevad pillimängu-, tantsu- ja lauluõpitoad. Üritusel esineb rohkem, kui 50 artisti ja bändi nii Eestis, kui ka mujalt maailmast ning selles osaleb üle 200 vabatahtliku. Festivali järel teine pikema traditsiooniga sündmus on kesksügisel toimuv Pärimusmuusika Lõikuspidu, mis on kahepäevane väikefestival, kus lisaks jagatakse pärimusmuusika auhinnad, Etnokulbid, rahvale aasta jooksul kõige rohkem korda läinud pärimusmuusikutele, - lugudele ja -plaatidele. (Eesti Pärimusmuusika Keskus, s.a.)

1.2. Eesti Pärimusmuusika Keskus struktuur

“Organisatsiooni struktuur on tööriist, mille kaudu juhid suunavad ressursi nii, et kõik tööd saaksid tehtud” (Alas et al., 2008, lk 23) Mittetulundusühingute seaduse (2023) järgi on MTÜ isikute vabatahtlik ühendus ning sellel peab olema juhatus, mis seda juhib ja esindab. MTÜ Eesti Pärimusmuusika Keskuse põhikirja kohaselt koosneb ühing üldkoosolekust, juhatuselt ja nõukogust (vt lisa 1).

Ühingu kõrgeimaks organiks on liikmete üldkoosolek, mis vastutab kõikides ühingu juhtimist puudutavates küsimustes otsuste vastuvõtmise eest. Üldkoosoleku pädevusse kuulub mitmeid olulisi aspekte, sealhulgas põhikirja muutmine, ühingu eesmärgi muutmine, nõukogu ja juhatuse liikmete määramine, revisjoni- või audiitorkontrolli määramine ning majandusaasta aruande kinnitamine ja sisseastumis- ja liikmemaksude kehtestamine. Lisaks muude küsimuste otsustamine, mida ei ole seaduse ega põhikirjaga antud teiste organite pädevusse. (Eesti Pärimusmuusika Keskus, s.a.)

Ühingu juhatusel on üks liige, kelleks on juhataja ja kelle määrab üldkoosolek. Juhataja vastutab ühingu tegevuse ja liikmete arvestuse korraldamise eest ning juhib ühingu raamatupidamist vastavalt seadusandlusele. Igapäevaste küsimuste korraldamine, mis ei kuulu üldkoosoleku ega nõukogu pädevusse, on samuti juhataja kohustus. Juhataja peab andma

nõukogu liikmetele vajalikku teavet juhtimise kohta ning esitama vastava aruande nende nõudmisel. (Eesti Pärimusmuusika Keskus, s.a.)

Ühingul on ka nõukogu, mis koosneb viiest kuni seitsmest liikmest, kelle määramine ja tagasikutsumine on üldkoosoleku pädevuses ning nende volitused kestavad kolm aastat. Nõukogu valib endi seast esimehe, kes korraldab nõukogu tegevust ja esindab ühingut vaidlustes ning tehingutes juhatajaga. Nõukogul on õigus tutvuda ühingu dokumentidega, kontrollida raamatupidamist ning hinnata ühingu tegevuse vastavust seadustele ja põhikirjale. Nõukogu pädevusse kuulub juhatajaga lepingu sõlmimine, kultuuriprojektide ja ürituste eelarvete kinnitamine ning juhataja tehingutele nõusoleku andmine. (Eesti Pärimusmuusika Keskus, s.a.)

E-äriregistri info kohaselt töötab Eesti Pärimusmuusika Keskuses 41 inimest, millest 14 on täiskohaga töötajad (vt lisa 1). Lisaks majajuhid, tehnilised töötajad, lavameistrid ja saaliteenindajad, kellel on võlaõiguslik leping ehk käsundusleping.

2. Korraldustöö analüüs

2.1. Pärimusmuusika Lõikuspidu kirjeldus ja seatud eesmärgid

Traditsiooniline Pärimusmuusika Lõikuspidu on kesksügisene väikefestival, mis toimus 6.-7. oktoobril 2023 aastal Viljandis 21. korda. Igal sügisel Viljandis toimuvast Pärimusmuusika Lõikuspeost on suvise pärimusmuusika festivali kõrval kujunenud üks kõige olulisem valdkonna sündmus, mis toob kokku professionaalsed muusikud, noored pillimängijad, õpetajad ja lojaalse publiku. Esimene Lõikuspidu nägi ilmavalgust 2003. aastal (Eesti Pärimusmuusika Keskus, s.a.). Lisaks Lõikuspeole, mis on kahepäevane festival on selle sees ka pärimusmuusikutele pühendatud auhinnagala nimega Etnokulp, kus auhindu jagatakse aasta jooksul rahvale enim korda läinud pärimusmuusikutele, -lugudele ja -plaatidele ja millest valmis ETV-sse telesaade ja mille vaatajate hulk oli 30 tuhat.

Pärimusmuusika Lõikuspeo visiooniks oli luua inspireeriv ja elav keskkond, kus pärimusmuusika saaks õitseda ning inimesed saaks ja tahaks sellega ühineda, säilitades ja edendades seeläbi meie kultuuripärandit. Missiooniks on pakkuda pärimusmuusika elamusi, luues platvormi esinejatele, publikule ja huvilistele kohtumiseks ning koostööks.

Sarnaselt varasemalt peatükis 1.1. kirjeldatud Keskuse väärtustele, saab välja tuua Pärimusmuusika Lõikuspeo omad. Väärtustatakse kogukondlikku ühtsust, kus ühine armastus pärimusmuusika vastu loob tervikliku kogukonna. Samuti professionaalsus ja kvaliteet,

tagades sündmuse kõrge tase ja korraldus, mis tagab publikule meeldejääva ja nauditava kogemuse. Lisaks loominguulisus ja avatus, kus aktsepteeritakse erinevaid muusikavorme või stiile.

Sündmust planeerima asudes seadsin eesmärgid, võttes aluseks SMART-mudeli. *Projekti eesmärk on alati konkreetne saavutus, mille valmis- või olemasolu saab hinnata projekti lõpus* (Perens, 2019, lk 31). Eesmärkide saavutamiseks on loodud SMART-mudel, mille kohaselt vastab eesmärk SMART-kriteeriumitele, kui see on konkreetne, mõõdetav, saavutatav, asjakohane ja tähtajastatud (Perens, 2019, lk 31-32). Tabelis 2 on välja toodud antud projekti eesmärgid, nende mõõdikud ja täitmine.

Tabel 2. Pärimusmuusika Lõikuspidu eesmärgid, mõõdikud ja täitmine

Eesmärk	Mõõdik	Eesmärgi täitmine
Viljandis toimub 21. korda Pärimusmuusika Lõikuspidu.	21. Pärimusmuusika Lõikuspeo toimumine 6.-7. oktoobril 2023 aastal.	Pärimusmuusika Lõikuspidu toimus 21. korda Viljandis 6.-7. oktoobril 2023.
Pärimusmuusika Lõikuspidu on kokku kahel päeval küllastanud 500 pärimusmuusika sõpra.	Müüdnud piletite arv.	Pärimusmuusika Lõikuspidu küllastas kahel päeval kokku 564 inimest.
Pärimusmuusika Lõikuspeol toimub 14 kontserti ning Etnokulp auhinnagala.	Sündmusel on toimunud 14 kontserti ning Etnokulp auhinnagala.	Kõik 14 kontserti toimus plaanipäraselt ning Etnokulp auhindu jagati 6. oktoobril.
Pärimusmuusika Lõikuspidu on leidnud meediakajastust kohalikes väljaannetes, tele- ja raadiosaadetes, sotsiaalmeedias.	Pärimusmuusika Lõikuspidu on mainitud kohalikes väljaannetes, tele- ja raadiosaadetes, sotsiaalmeedias.	Pärimusmuusika Lõikuspidu leidis kajastust erinevates väljaannetes (vt lisa 6).

2023. aasta Lõikuspeo programm (vt lisa 2) oli mitmekülgne, tuues kokku säravad pärimusartistid, huvitavad kohtumised ning selle aasta tegi eriliseks ainulaadsed eriprojektid. Lõikuspeo avas Rootsi viulimängija Mia Marine ning soolokontserti tegi multiinstrumentalist Villu Talsi. DJ-pidu Folkloob tõi elektroonilist laadi pärimusmuusikat, mida mängisid Maris Pihlap, Sander Mölder ja Vaiko Eplik. Lisaks ainupärane Lõikuspeoks loodud eriprojekt „Laula mu (regi)laulu“, kus folgilikke versioone teineteise paladest esitasid viis

pärimusmuusikut ja viis muu žanri esindajat. Laval astusid üles Jalmar Vabarna, Karoliina Kreintaal, Ruslan Trochynskyi, ALIKA, Kaisa Kuslapuu, Taavet Niller, Kadri Voorand, Vaiko Eplik, OLLIE ja Meriliis Ojamäe. Saatebändi kuulusid Marti Tärn, Eric Kammiste, Sofia-Liis Liiv ja Martin Petermann.

Teise festivali päeva avas maailmakino eriseanss „Savvusanna sõsarad“, peale mida sai näha ja kuulda Peeter Volkonski ja Vaiko Epliku, kes tutvustasid oma mitmekesist plaadikogu ning kõnelesid sinna juurde ka põnevaid noppeid kuulnud muusika kultuurilisest taustast. ETNO ringreis tõi lavale noored muusikud, kes esitasid samuti maailmamuusikat. Vabariigi Pillimehed nagu Juhan Uppin, Martin Arak ja Kert Krüsban panid tantsumajale kohaselt inimesed tantsima ning esitasid ajatut muusikat. Lisaks astus lavale viieliikmeline bänd trad.kVint, kes on Viljandis kokku saanud ja siin õppinud. Teine Lõikuspeoks loodud ainulaadne eriprojekt oli Duo Ruut³, kuhu kuulusid Ann-Lisett Rebane, Katariina Kivi, Tõnu Tubli, Mati Tubli ja Jaan Jaago. Festivalile andis lõppakordi Eesti üks parimaid trummareid Tõnu Tubli oma Katlamaja kontserdiga.

Viimasel festivali päeval toimusid ka tasuta pärimusmuusika tudengite kontserdid erinevates Viljandi kohvikutes – Raamatukohvik Novell, Restoran Ormisson, Fellin ja Aida kohvik.

2.2. Sündmuse sihtgrupp

Sihtgrupp viitab inimeste rühmale, kes esindavad ettevõttele potentsiaalseid kliente ja keda ettevõtte soovib ja suudab mõjutada. Sihtgrupp erineb teistest tarbijate massidest selle poolest, et neil on spetsiifilised vajadused ja soovid, mida ettevõtte oma toodete või teenustega rahuldada soovib ja suudab. Sõltuvalt ettevõtte pakutavast valikust võib olla mitu sihtgruppi. Sihtgruppide määratlemine on ettevõttele oluline, kuna see võimaldab täpsemalt suunata oma turundustegevusi ja seeläbi saavutada suuremat edu. (TutKit, s.a.)

Pärimusmuusika Lõikuspeo sihtgrupp on mitmekesine, hõlmates osalejaid, kes jagavad kirge pärimusmuusika vastu ning kes on seotud sündmuse erinevate tahkudega. Olulise osa moodustavad sihtgrupist pärimusmuusika tõelised entusiastid, kuhu kuuluvad need, kes hindavad ja naudivad sügavuti pärimusmuusika traditsioone ning otsivad võimalusi selle kogemiseks ja avastamiseks. Samuti kogukond, kellele Pärimusmuusika Lõikuspidu pakub võimalust ühenduda oma kultuuripärandi ja kogukonna väärtuste kaudu. See ühendab inimesi ühise eesmärgi ja huvidega ning loob tugevamaid kogukondlikke sidemeid. Muidugi muusikud, kes leiavad festivalil keskkonna, kus luua sidemeid või näidata oma oskusi laval

või hoopis noppides Etnokulp gaalalt auhindu, rikastades selle kõige läbi meie kultuurilist mitmekesisust ja pärimusmuusika arengut. Oluline sihtgrupp on veel pärimusmuusika tudengid, kellele festival annab võimaluse teadmiste ja oskuste arendamiseks ning oluliste kontaktide loomiseks valdkonna professionaalidega.

2.3. Projektimeeskonna tutvustus

Antud töös kirjeldatava Pärimusmuusika Lõikuspeo tarbeks moodustas projektijuht meeskonna. Heade tulemuste saavutamiseks peab projektijuht moodustatud töögrupist kujundama meeskonna (Perens, 2019, lk 209). Festival toimub mitmendat aastat ning selle aja jooksul on väljakujunenud kindlad vastutusvaldkonnad ja meeskonnaliikmete ülesanded. Projektimeeskonda kuulusid Eesti Pärimusmuusika Keskuse töötajad, kuhu lisaks kaasati väljastpoolt inimesi. Antud mudelit saab nimetada maatriksprojektiks, kus ühendatakse alaline ja ajutine organisatsioon (Lees, 2007). Projekti teostus käis kahe meeskonna koostöös - projektimeeskond keskendus projekti sisestele küsimustele ning põhiorganisatsiooni meeskond tegeles projektiga oma põhitöö kõrvalt. Tabelis 3 on näha projekti põhimeeskond ja tiimi liikmete ülesanded.

Tabel 3. Pärimusmuusika Lõikuspeo põhimeeskond ja ülesanded

Meeskonnaliige	Vastutusvaldkond
Projektijuht	Festivali organiseerimine, meeskonna juhtimine, rahastajate leidmine ja selle kasutuse jälgimine, lepingute sõlmimine, aruannete koostamine, artistidega suhtlemine ja tehnilise poole kaardistamine.
Etnokulp produktioonijuht	Etnokulp gala korraldus ja produtseerimine, saateplaani koostamine, žürii töö
Kunstiline juht	Lõikuspeo programmi loomine, muusikutega esmaste kokkulepete tegemine, Etnokulpide žürii esimees ja gala muusikaline juht
Kunstnik	Festivali kunstilised ülesanded (lavakujundus)
Ehitusjuht	Festivali ala ja lavade ehituse planeerimine ja teostamine
Turundus- ja kommunikatsioonijuht	Turundus- ja kommunikatsiooni ülesanded, meediaga suhtlus
Helitehnika juht	Helitehniline plaan ja teostus ning salvestus

Meeskonnaliige	Vastutusvaldkond
Valgustehnika juht	Valgustehniline plaan ja teostus
Korraldusjuht	Majajuhtide, saaliteenindjate ja lavameistrite töö planeerimine
Haldusjuht	Turvalisus ja ohutus, logistika

Projektijuhtimise eesmärk on algetada, planeerida, ellu viia, kontrollida ja lõpetada projekti protsessid ning suunata meeskonna tegevust nii, et projekti eesmärk saavutatakse kokkulepitud aja, eelarve ja kvaliteediga (Perens, 2019, lk 33). Projektijuhina oli minu üheks tööks kogu projektimeeskonna juhtimine, kuigi iga meeskonnaliige vastutas kindla osa eest, siis projektijuhina pidasin asjadel järge. Minu suurimaks abiliseks oli Aurelia Kuum, kes liitus meeskonnaga minu palvel suvel. Talle delegeerin edasi ülesandeid ning oli kogu korraldusprotsessi minu suur tugisammas.

Projekti varajases staadiumis võeti meeskonda kunstiline juht Jaan Jaago, kes lõi kogu festivali programmi ja tegi esimesed kokkulepped artistidega. Tema oli liige, kellega käis kõige tihedam suhtlus ja töö projekti algusest kuni lõpuni.

Lõikuspidu on kahepäevane festival, mille sees on omaette suurem projekt Etnokulp, mille produktsioonijuhiks oli Anu Rannu ja kellel oli oma tiim. Kogu festivali jaoks kaasati kunstnik Rene Liivamägi, kes lõi lavakujundused ja visuaalid. Ühe näitena näeb lisa nr. 8 suure saali lava joonist. Ehitusjuht Alo Aasmäe vastutas kogu festivali ala ja lavade ehituse eest ning tegi tööd oma ehitus tiimiga.

Väljastpoolt liitusid helitehnika juht Allar Tiigi, kelle tiimis olid lisaks tehnikud Sigrid Koor, Rasmus Maasen ja Marko Peder. Samuti lisandus valgustehnika juht Meelis Lusmägi, kellele lisaks olid Kristo Kuusik ja Mati Ploompuu. TÜ VKA-st kaasati tublid tudengid, Kadi Lõhmus, kes oli *backstage* juht ning lavamanageridena Laura Rulli ja Kristi Tammemäe.

Turundus- ja kommunikatsiooni tööga tegeles Pärimusmuusika Keskuse turundus- ja kommunikatsioonijuht Kristjan Priks ning turundusspetsialist Kärt Suurlaht. Keskuse töötajatest oli suures osas festivali korraldusega veel seotud maja korraldusjuht ning haldusjuht, kes tegeles logistika ja ohutus teemadega.

2.4. Korraldustöö analüüs

Projekti elutsüklil koosneb neljast etapist, milleks on algetamine, kavandamine, elluviimine ja lõpetamine (Perens, 2019, lk 38).

2.4.1. Projekti algatamine

Projekti esimene etapp on algatamine, kus toimub vajaduse, võimaluse või probleemi kaardistamine, eelkavandamine (Perens, 2019, lk 39). Pärimusmuusika Lõikuspeo ettevalmistused said alguse 2023. aasta märtsis, kui kaardistasime meeskonnaga hetkeseisu. Püüdsime lahti mõtestada, miks me seda teeme, mida me saada tahame, mida me teeme ja kellele ning kuidas. Mul oli võimalus olla ka aasta varem Pärimusmuusika Lõikuspeo korralduses praktikandina ning sellest oli suur abi, et mõista sündmuse sisu ja traditsiooni. Projekti algatamise etapis pandi alus korraldusmeeskonna loomisele, kelle ülesandeks sai festivali publikuni toomine. Projektimeeskonna kokku panemist koordineeris projektijuht koos Etnokulp produktsioonijuhiga. Kuna Lõikuspidu on kahepäevane festival, mille sees on omaette suurem projekt, Etnokulp, siis suures määras sõltus kogu planeerimine ja meeskonna valik ka sellest. Selles etapis kaasati projekti kunstiline juht, kellega koostöös hakkas mõttetöö festivali programmi osas ning tehti esimesed pakkumised artistidele.

2.4.2. Projekti kavandamine

Teiseks etapiks on kavandamine. Projekti kavandamine annab projekti jaoks struktuuri, mis võimaldab jälgida tegevusi, avastada varakult kõrvalekaldeid ning võtta kasutusele meetmeid nende lahendamiseks. Projekti plaanimise ülesanneteks on jagada projekt struktuurseteks peaja ja alamtöödeks ning töopakettideks, planeerida projekti kulgemine ja määratleda tegevuste omavahelised sõltuvused, määrata tegevuste kestused ja tähtajad, valida teostajad ja vajalikud vahendid ning koostada kulueelarve. (Perens, 2019, lk 107)

Sündmuse projektijuhina panin paika esialgse tegevusplaani ja tähtajad, mida jooksvalt täiendati. *“Tähtaegade plaanimisega püütakse tagada projekti ajaliselt võimalikult täpne realiseerumine”* (Perens, 2019, lk 127). Sündmuse edukaks toimumiseks oli vaja koostada algne eelarve ning leida selle katmiseks sobivad rahastajad, mille jaoks sai kaardistatud taotluste tähtajad ning lisaks võimalike sponsorite leidmine.

Järgnesid erinevate hinnapakumiste küsimised tehniliste lahenduste tarbeks ja lepingute koostamised artistidele ning meeskonnale. Kõik ülesanded ja tegevused olid jagatud projektis valdkondade järgi. Projektijuhina jälgisin kõiki valdkondi, kirjutasin projektitaotlusi, sõlmsin kokkuleppeid, suhtlesin artistidega ja komplekteerisin esinejate vajaliku info. Delegeerisin peamiselt tööülesandeid projektijuhi abile, kes tegi kokkuvõtteid, suhtles minu palvel kõikide osapooltega ning vaatas üle lepingud. Oluline oli kaardistada ka võimalikud

riskid, mis projektiga seotud ja selle tarbeks sai koostatud riskianalüüs (vt ptk “Riskianalüüs”).

Antud etapis otsisin meeskonda ka lisajõude: projektijuhi abi, tehnikud, *backstage* eest vastutaja ja vabatahtlikke. Valikut tehes lähtusin inimeste varasemast kogemusest, koostööst ning motiveeritusest. Projekti alguses olin kindel, et soovin kaasata TÜ VKA kultuurikorralduse tudengeid, et nad saaksid praktilisi kogemusi.

2.4.3. Projekti elluviimine

Käes oli sündmuse elluviimis etapp, kus toetuti varem kirja pandud tegevustele ja eelarvele. Toimus tihe turundustegevus, suurem suhtlus artistidega, kus panime veel viimaseid detaile ja muudatusi paika ning saatsin festivali infokirja nii esinejatele, kui tiimile.

Pärimusmuusika Lõikuspidu toimus 6.-7. oktoober 2023. aastal. Toimus 14 erisugust kontserti, millest neli olid tasuta ja lisaks päevane kinoseanss ja Etnokulp auhinnagala. Kokku oli 48 artisti, kes särasid oma pillimängu, lauluhääle või teadmistega. Kogu ettevalmistusperiood tasus end ära ja Pärimusmuusika ait oli täis head muusikat, publikut ja melu.

2.4.4. Projekti lõpetamine

Projekti neljas ja ühtlasi viimane etapp on lõpetamine. “*Projekti lõpp on projekti ametlik lõppemishetk, pärast mida ei tehta enam mingisuguseid kulutusi projekti eesmärgi saavutamiseks*” (Perens, 2019, lk 191). Antud faasis toimus kokkuvõtete tegemine ja arvete maksmine ning projektijuhina koostas aruandlused rahastajatele ning sponsoritele. Täna esinejaid ning meeskonda ning viimaselt kogusin ka tagasisidet elektrooniliselt *Google Forms* platvormi kaudu. Meeskonnaga ühiselt tegime kokkuvõtva koosoleku kuu peale sündmust, kus hindasime kogu projekti ja selle korralduse õnnestumist ning tööme väljaka miinuskohad. Tõdesime, et omavaheline kommunikatsioon meeskonnaga oli hea ja kõik olid teadlikud temale seotud ülesannetest. Sündmuse lõppedes sain esinejatelt palju positiivset tagasisidet, kus kinnitati, et kogu vastuvõtt oli soe ning kõik oli professionaalselt korraldatud. Tagasiside põhjal võib sündmuse õnnestunuks lugeda, mida näitab ka küllastajate arv. Eesmärgiks oli seadud 500 küllastajat kahe päeva peale ning antud eesmärk sai ületatud - sündmust külastas 564 inimest.

2.5. Sündmuse eelarve, rahastus ja toetajad

Eelarve ehk rahaline plaan on kavandatava tegevuse ja oodatavate tulemuste esitus rahalises väljenduses. Eelarveid koostatakse erinevates valdkondades, sealhulgas omavalitsuste, isiklike rahaasjade, eraettevõtete ning ühiskondlike ürituste tulude ja kulude ning riigiorganite tegevuskulude katmiseks. (Mereste, 2003, lk 129)

“Projekti ajagraafikus püsimise tagamise kõrval on projektijuhi teiseks oluliseks ülesandeks projekti eelarves püsimise tagamine. Tema on ainuisikuliselt vastutav selle eest, et projekti eelarve püsiks kavandatud piirides.” (Perens, 2019, lk 180) Projektijuhina koostas eelarve (vt lisa 7), tuginedes eelneva aasta festivali eelarvetabelile. Joonisel 1 on välja toodud Pärimusmuusika Lõikuspeo ja Etnokulp auhinnagala kulude jaotus. Kogu festivali üldkuludest moodustasid 66.9% Pärimusmuusika Lõikuspeo omad ning 33.1% Etnokulp. Projektijuhina küsisin hinnapakumisi, et näha kui palju on aastaga hinnad muutunud. Summad suuresti ei erinenud, välja arvatud toitlustus ja majutus valdkond, mis olid kõvasti kõrgemad. Selle juures peab arvestama, et iga aasta on ka meeskonna ja artistide arv erinev, seega on keeruline nende valdkondade puhul tugineda eelmise aasta näitele. Kuna tulu tuli toetajatelt väiksem, kui algselt olime planeerinud, siis tuli eelarves teha kärpeid ning leida odavamaid lahendusi. Hoidsime kokku transpordi ja teleproduktiooni pealt. Lisaks saime head allahindlust valgustehnika partnerilt.

Joonis 1. Pärimusmuusika Lõikuspidu ja Etnokulp kulude jagunemine

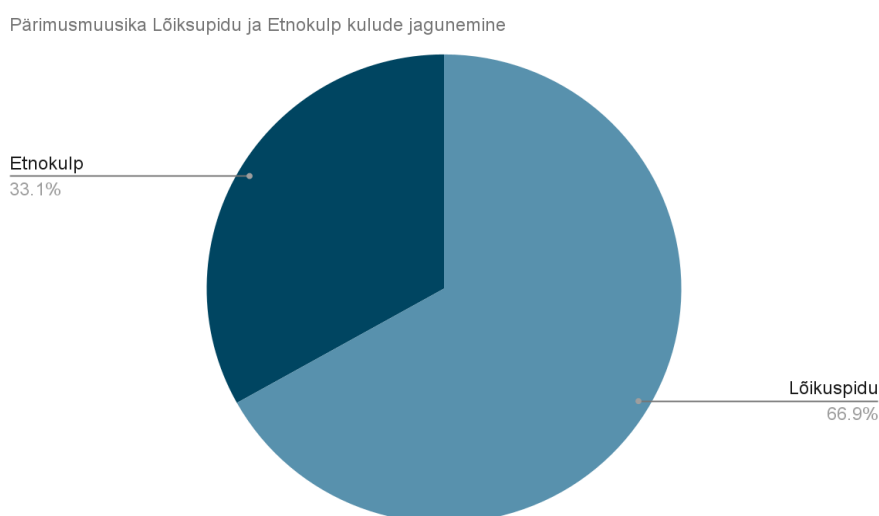

Pärimusmuusika Lõikuspeo ja Etnokulpi kulud olid kokku 39 144€, mille kulude kajastus on nähtav joonisel 2. Festivali kuludest moodustasid kõige rohkem (52.9%) esinejate ja tiimi tasud. Tehnika rendi ja režii kulud (17.1%) ning teleproduktiooni toomine (13.1%)

kogu kuludest. Lisaks turunduskulud (6.2%) ja esinejate ning tiimi majutuskulud (4.4%) ning samuti toitlustus (2.9%). Toitlustus ja majutuskulud olid planeeritud väiksemad, kuid ootamatult suurenesid ja sellest tekkis ka eelarve miinus.

Eesti Pärimusmuusika Keskus pole käibemaksukohustuslane, seega on kõik kulud eelarves kajastatud ilma käibemaksuta.

Joonis 2. Pärimusmuusika Lõikuspidu ja Etnokulp kulud

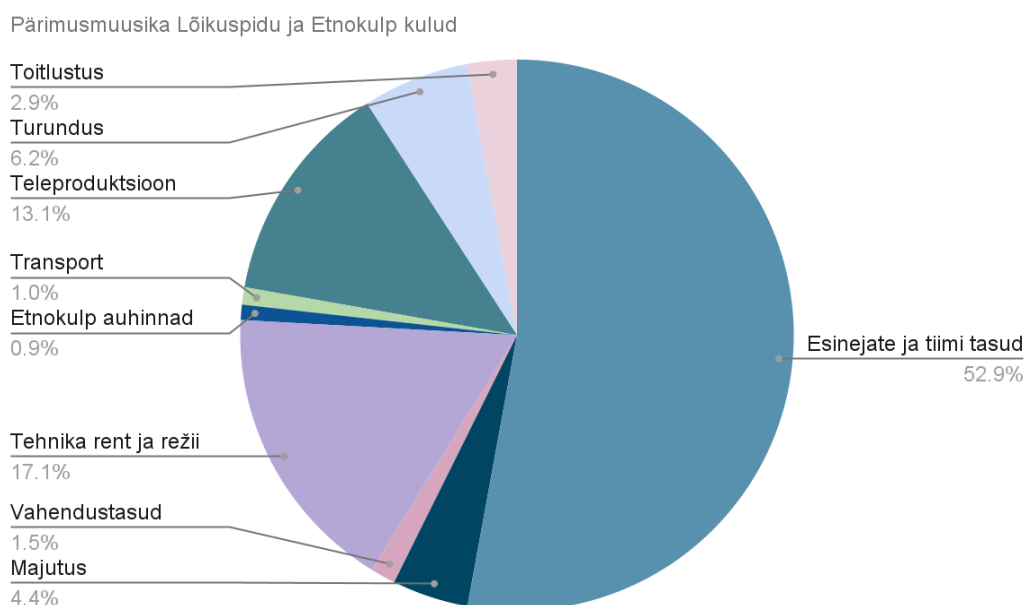

Eelarve aluseks on tasakaaluprintsiip ehk kui kulude katmiseks pole piisavalt tulusid, siis tuleb leida täiendavaid sissetulekuallikaid, sealhulgas võimalusel toetusi kas mõnest eelarvest või erasponsoritelt (Mereste, 2003, lk 129).

Sündmuse reaalsed tulud olid 38 435.60€ (vt jaotust joonis 3), millest suurima mahuga (37.7%) oli Kultuuriministeeriumi toetus, kus projektitoetust saadi 9 500€ ning 5 000€ oli osa aastasest Kultuuriministeeriumi tegevustoetusest. Lisaks piletitulule kirjutasin taotlusi veel mitmesse rahastusprogrammi, üheks oli Kultuurkapital, mis hõlmas Helikunsti sihtkapitali (3 000€), Rahvakultuuri sihtkapitali (5 000€) ja Viljandimaa ekspertgrupi (1 000€). Toetust saime ka Eesti Autorite Ühingult, kes otsustas projekti toetada 1 500€ ja Viljandi linnalt, kelle toetus oli 1 050€.

Projektijuhina otsisin ka toetust sponsoritelt, kellest kaks (AS Vestman Energia, MOE) toetasid projekti rahaliselt ning Kadarbiku ja Põhjala panustasid toodetega. Lisaks

toetas sündmust Mariine auto, kes andis festivali ajaks ühe lisa auto esinejate ja tiimi transportimiseks.

Pärimusmuusika Lõikuspeo piletihinnad olid Viljandi pärimusmuusika festivali ajal 25€, täispilet peale festivali 35€ ning õpilastele, üliõpilastele ja pensionäridele sooduspilet hinnaga 30€. Reedene ja laupäevane päevapass 20€.

Projekti miinus, milleks oli 708.40€ kaeti Pärimusmuusika Keskuse eelarvest.

Joonis 3. Pärimusmuusika Lõikuspidu ja Etnokulp tulud

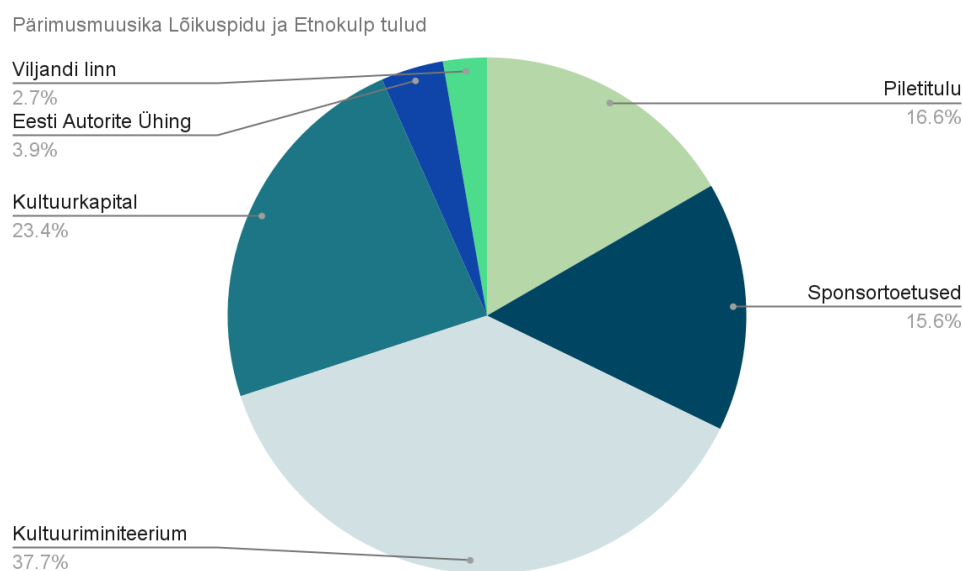

2.6. Turundus

Turundus on pidevate tegevuste kogum, mis viiakse läbi järjepidevalt aja jooksul eesmärgiga toetada ja suurenda müüki ning tõsta toote ja brändi tuntust (TENFOR marketing, s.a.).

Turunduspraktika tugineb inimeste käitumisele ning planeerib vastavalt sellele kontseptsiooni ja teostust. (Kolb, 2005, lk 54) Toote reklaamimine on strateegiline turundusprotsessi lõppetapp, sest eelnevalt peab organisatsioon mõistma väliskeskkonda ja selle mõju nende toote turule. (Kolb, 2005, lk 166) Toote promotsioonil on kolm peamist ülesannet: informeerimine, veenmine ja meeldetuletamine. Informatiivne promotsioon keskendub tarbijate teavitamisele toote omadustest. Veenev promotsioon julgustab tarbijaid toodet valima, tutvustades selle kasutamisega kaasnevaid eeliseid. Meeldetuletav promotsioon eesmärk on tarbijatele meelde tuletada toote kättesaadavust ja selle ostmise võimalusi. (Kolb, 2005, lk 171)

Toetudes Kolbi materjalidele, saab välja tuua Pärimusmuusika Lõikuspeo promotsioone, mida kasutati sihtgrupini jõudmiseks. Informatiivseks promotsiooniks olid sündmuse plakatid ja välimeedia reklaamid nii Viljandis, kui Tallinnas ja Tartus. Välireklaamiga püüti köita ühistranspordiga liikuvate inimeste või jalakäijate tähelepanu. Lisaks sai külastaja reklaami näha Lõikuspeo kohta ka Viljandi pärimusmuusika festivali teatmikust, kus sobiva sihtgrupi püüdmine oli igati loogiline käik. Veenvaks promotsiooniks võib nimetada meediakajastusi lehtedes, raadiotes ning sotsiaalmeedias. Facebooki ja Instagrami kasutati meeldetuletava promotsioonina.

Turundustegevus oli suunatud laiemale teadlikkuse tõstmisele ehk kasutati mitmekesisest lähenemist, kus Pärimusmuusika Lõikuspeo ja Etnokulp reklaam jõudis mitmesse erinevasse turunduskanalisse. Turundus ja kommunikatsiooniga tegeles Pärimusmuusika Keskuse turundusmeeskond, kelle abiga valmis turundus- ja meediaplaan (vt lisa 5). Meediakajastuste hulk (vt lisa 6) oli ootuspärane ning sündmus ületas alternatiivsetes meediakanalites uudistekünnist. Lõikuspeo reklaam jooksis paralleelselt paljudes erinevates turunduskanalites.

2.7. Riskianalüüs

„Projekti risk on sündmus või tegur, mis võib mõjutada projekti eesmärkideni jõudmist planeeritud aja, ressurside ning eelarvega“ (Perens, 2019, lk 146). Riskide määratlemine on oluline protsess, mis keskendub üksikute tööde, etappide või kogu projekti potentsiaalsetele ohtudele ja võimalustele. Selle käigus koostatakse põhjalik loetelu kõigist võimalikest riskidest, et tagada nende tõhus haldamine ja ennetamine. (Perens, 2019, lk 151)

Pärimusmuusika Lõikuspeo riskianalüüs keskendus riskidele, mis võisid ohustada sündmuse elluviimist või selles olevat meeskonda ja külastajaid. Töö lisa nr 3 on toodud välja riskianalüüs. Riskide analüüsimisega alustasin 2023. aasta kevadel, võttes aluseks eelneva aasta festivali. Riskianalüüs sisaldab kirjeldatud ohtu, mida arvame juhtuvat, riski tõenäosust ja mõju, ennetavat tegevust ehk mida teha riski maandamiseks ning reaalselt tegevust riski realiseerumisel.

Lõikuspeo esimeseks päevaks sai loodud eraldi lava klaassaali, mis blokeeris ühe evakuatsiooniukse. Selle lava asukoha kooskõlastasin Viljandi ohutusjärelvalve inspektoriga ning arutasime läbi, mis on piirarv klaassaalis olevate kontsertide ajal ning kui peaks tekkima ohuolukord, siis kuhu ja kuidas inimesed evakueeruvad. Selle tarbeks koostasime evakuatsiooniplaani (vt lisa 4).

3. Sündmuse analüüs ja refleksioon

Idee korraldada Pärimusmuusika Lõikuspidu oma lõputööna tekkis mul ülikoolis, pärast praktika läbimist Eesti Pärimusmuusika Keskuses. Olin varem mitmeid erinevaid projekte teinud, kuid tahtsin proovida midagi suuremat ning mind köitis produktsiooni valdkond. Lõputöö raames sain esimest korda juhtida nii suurt sündmust. Projektjuhina vastutasin sündmuse eest, mille käigus toimus 14 erisugust kontserti, kinoseanss ja Etnokulvide auhinnagala, kus osales kokku 48 artisti. See andis mulle tugeva organiseerimiskogemuse ja põhjaliku ülevaate produktsiooni valdkonnast ja ürituste korraldamisest.

Pärimusmuusika Lõikuspeo korraldamine oli pikk protsess, mis kestis ligikaudu üheksa kuud. Ettevalmistused algasid märtsis, kui meeskonnaga kaardistasime, milline oli varasemate ürituste seis ja kuidas edasi liikuda. Püüdsime selgitada, miks me seda teeme, mida me tahame saavutada ning lõpuks leida vastused küsimustele, mida me teeme, kellele me teeme ja kuidas. See kaardistus aitas mul mõista sündmuse laiemat tausta ja tähendust.

Sündmust korraldama asudes teadsin, et kogu protsess saab olema väga väljakutsuv, kuna minu elus oli keeruline periood, siis pidin kiiresti leidma tasakaalu Pärimusmuusika Keskuse töö, Viljandi Pärimusmuusika festivali korraldamise, Lõikuspeo festivali, kooli ja muu elu vahel. Projekti esimesed korralduslikud kuud olid kõige raskemad, sest keeruline oli enda jaoks projekti käima saada. Usun, et raskused tulenesid keerulisest ajast ja teadmatusest, mis mind ees ootab. Mul polnud ka suurt kogemust projektitaotluste kirjutamises, mis võttis lõpuks palju aega.

Emotsionaalselt raskeim oli pidev enesetõestamine mõnele tiimiliikmele. Kahjuks on kultuurimaastikul ikka veel levinud arvamus, et noorus tähendab vähest kogemust. Usun, et minu põhjalikkus, süsteemsus ja tasakaalukus hoidsid kogu tööprotsessi õigel teel. Selgitasin suuremaid otsuseid tiimiliikmetele ja lõpuks tundsin, et nende usaldus minu vastu kasvas järjest enam. Lõpuks saavutasime tiimiga sünergia, mis andis palju hoogu ja jõudu juurde.

Ürituse projektjuhina vastutasin kogu projekti eest algusest lõpuni. Sündmuse ajal ja korraldustöö käigus täitsin mitmeid ülesandeid: juhtisin meeskonda, haldasin eelarvet, kirjutasin projektitaotlusi, otsisin sponsoreid, sõlmisin lepinguid, suhtlesin artistidega, kaardistasin tehnilisi vajadusi ning koostas aruandeid jne. Töö käigus mõistsin ka oma arendamist vajavaid kitsaskohti, milleks oli ülesannete delegeerimine meeskonnaliikmetele. Töömaht oli suur ning sain aru, et üksi ei saa kõigega hakkama - selleks ongi mul meeskond ja pean õppima usaldama ja jagama vastutust. Lisaks osutus mulle keeruliseks lepingute

tegemine, ma polnud kindel, kas kõik vajalik sai kirja, kuid selle osas tuli mulle appi keskuse raamatupidaja.

Iga projektiga tuleb ette ootamatuid olukordi ja takistusi, mis mõjutavad projekti kulgemist. Antud projekti kulgu mõjutas asjaolu, et esinejate valik ja programmi ajakava kinnitamine kunstilise juhi poolt viibis liialt. Selle tulemusel venis ka suhtlus artistidega ja nende vahel kokkulepete saavutamine ning vajalike materjalide hankimine jäi liiga viimasele hetkele.

Tundsin end lõpuks piisavalt pädevana projektijuhtimise osas. Keeruliseks teeb kahe suure projekti ühendamine ja koordineerimine, sest meil on kahepäevane Lõikuspidu ning Etnokulp auhinnagala, mis toob kohale publiku ja toetajatelt saadud rahastus on samuti suuresti tänu Etnokulpidele. Olin rahul, et korraldasin sellises mastaabis sündmuse ja juhtisin niivõrd erinevaid töögrupe. Lisaks tundsin end pädevana suhtlemaks artistidega. Olen rahul, et suutsin säilitada tasakaalu ka keerulistes olukordades ning leida lahendusi tekkinud probleemidele. Minu üllatuseks suutsin ma juhtida meeskonda tõhusalt ning motiveerisin neid ühiselt eesmärgi poole liikuma. Kogu meeskond oli kogu projekti vältel väga tööaldis, mõeldes kaasa, küsides ning lahendusi pakkudes. Suurim põhjus rõõmustamiseks oli see, kui nägin, kuidas meie kogu töö, pingutused ja koostöö kandsid vilja ning sündmus oli kõigile edukas ja nauditav. Artistide positiivne ja soe tagasiside ja publiku rahulolu olid suurepärased märgid, et meie töö oli vilja kandnud.

Sihtrühmale antud lubadused täideti peamiselt selle kaudu, et pakkusime neile kvaliteetset pärimusmuusika festivali, tuues kokku erinevad esinejad ja eriprojektid. Tagasisidet sellisel kujul kirjalikult ei kogutud, kuid saime otse tagasisidet ja kiitust professionaalse korralduse eest ning kogu meeskonda tänati sooja vastuvõtu eest.

Nii mina, kui tiim ise jäime oma tööga ja korraldusprotsessiga rahule. Tagasiside tiimi liikmetelt oli positiivne. Toodi välja, et üritus sobib Viljandisse suurepäraselt ning kiideti selle aastast programmi, mis oli hästi läbimõeldud ja mitmekülgne. Tiimi liikmed tõid välja, et nad tundsid, et nende pingutusi hinnati ja tunnustati. Mind kiideti hea kommunikatsiooni eest ning, et kogu vajalik info oli aegsasti kõigil osapooltel olemas. Tiimi liikmed, kes on aastaid tiimis olnud ütlesid, et see oli üks valutumaid Lõikuspidusid, mida nad teinud on. Miinusena toodi välja, et lavakujundus võinuks varem selguda.

Tehtu analüüsimise protsess sujus hästi. Juhendaja toetas mind korraldusprotsessi vältel, pakkudes tuge ja mõtteid. Omavahel panime paika ajakava tööde esitamiseks ning pidasin sellest kinni. Kindlasti oleks saanud töö juhendajaga parem olla ja mina oleksin saanud oma aega paremini planeerida, kuid see on õppekoht järgmisteks kordadeks.

Minu jaoks kogu sündmuse eredaim hetk oli laupäevane Duo Ruut³ kontsert, see tegi südame soojaks ning tõi mulle pisarad silma. Sel hetkel tundsin tugevat tiimitunnetust, midagi võimsat ja kaunist. Publikus nägin inimesi, kes muutusid kontserdi ajal emotsionaalseks ja see kandus üle ka minule. Mõistsin, et just selliste hetkede ja emotsioonide pärast ma oma tööd armastan ja see kõik vääriskingitust.

Tunnen, et sündmus õnnestus igati. Me suutsime luua meeldejäädava ja kvaliteetse sündmuse, mis pakkus rõõmu nii paljudele. Kogu kogemus oli arendav ja õpetlik ning olen tänulik, et mulle usaldati sellise sündmuse korraldamine. Festivali korraldamise käigus saadud teadmised ja loodud kontaktid on minu jaoks hindamatu väärtusega. Sündmuse lõppedes sain kinnitust, et festivalide korraldus ja tootmine on minu jaoks õige valdkond. Artistidelt saadud tagasiside ja kommentaarid kinnitasid seda veelgi. Nüüd saan uutele väljakutsetele vastu astuda palju kogenumalt ja enesekindlamalt. Mulle pakuti peale festivali korraldust täiskohaga tööd Eesti Pärimusmuusika Keskuses ning olen novembrist alates seal korraldusjuht.

Kokkuvõte

Käesolev kultuurikorralduse loov-praktiline lõputöö kirjalik osa andis ülevaate Pärimusmuusika Lõikuspeo korraldusprotsessist ja tulemustest. Sündmus toimus 6.-7. oktoober 2023. aastal Viljandi Pärimusmuusika aidas, kus kahe päeva jooksul astus üles 48 artisti ning festivali külastas kokku 564 inimest.

Festivalikorralduse käigus täitsin projektijuhi ülesandeid, tuginedes varasematele kogemustele. Minu vastutusvaldkonda kuulus kogu festivali organiseerimine, meeskonna juhtimine, rahastajate leidmine ja eelarve jälgimine, lepingute sõlmimine, aruannete koostamine, suhtlemine artistidega ning tehnilise poole kaardistamine.

Saadud tagasiside põhjal võib projekti lugeda õnnestunuks. Kõik projekti eesmärgid said täidetud ootuspäraselt, tagades festivali sujuva kulgemise ja positiivse kogemuse nii osalejatele kui ka külastajatele. Lõputöö käigus omandatud teadmised ja praktilised kogemused on hindamatud, aidates kaasa minu edasisele professionaalsele arengule kultuurikorralduse valdkonnas.

Kasutatud kirjandus

- Alas, R., Liigand, J., & Virovere, A. (2008). *Organisatsioonikäitumine*. Külim.
- E-äriregister. (s.a.). *Mittetulundusühing Eesti Pärimusmuusika Keskus*.
<https://ariregister.rik.ee/est/company/80116582/Mittetulundus%C3%BChing-Eesti-P%C3%A4rimusmuusika-Keskus>
- Eesti Pärimusmuusika Keskus. (s.a.). *Ajalugu*. <https://www.folk.ee/meist/ajalugu>
- Eesti Pärimusmuusika Keskus. (s.a.). *Eesti Pärimusmuusika Keskuse põhikiri*.
<https://www.folk.ee/meist/dokumendid/eesti-parimusmuusika-keskuse-pohikiri>
- Eesti Pärimusmuusika Keskus. (s.a.). *MTÜ Eesti Pärimusmuusika Keskuse liikmed*.
<https://www.folk.ee/meist/uldkontakt/mtu-liikmed>
- Eesti Pärimusmuusika Keskus. (s.a.). *Organisatsioonist*.
<https://www.folk.ee/meist/organisatsioonist>
- Eesti Pärimusmuusika Keskus. (s.a.). *Pärimusmuusika Lõikuspidu*.
<https://www.folk.ee/sundmused/parimusmuusika-loikuspidu-2023>
- Eesti Pärimusmuusika Keskus. (s.a.). *Viljandi pärimusmuusika festival*.
<https://www.folk.ee/teeme/viljandi-parimusmuusika-festival>
- Eesti Pärimusmuusika Keskus. (2023). *Eesti Pärimusmuusika Keskuse arengukava 2026. aastani*. Viljandi.
- Kolb, B. M. (2005). *Kultuuriturundus*. AS Atlex.
- Lees, M. (2007). *Projektijuhtimine - väljakutsed ja võimalused*. Äripäeva kirjastus.
- Mereste, U. (2003). *Majandusleksikon. I köide, A-M*. Eesti Entsüklopeediakirjastus.
- Mittetulundusühingute seadus. (1996). RT I, 23.12.2022, 15.
<https://www.riigiteataja.ee/akt/123122022015?leiaKehtiv>
- Perens, A. (2019). *Praktiline projektijuhtimine*. AS Pakett.

Rannu, A., Saar, E., & Känd, M. (2023). *Produksioon ja festivalikorraldus.*

[Loengukonspekt]. Tartu Ülikooli Viljandi kultuuriakadeemia.

Tallinna Ülikool. (s.a.). *Organisatsiooni olemus ja identiteet.*

https://www.tlu.ee/opmat/in/Organisatsiooni%20alusuuring/2_organisatsiooni_olemus_ja_identiteet.html

TENFOR marketing. (s.a.). *Turunduse planeerimisel eesmärkide seadmisest.*

<https://tenfor.ee/turunduse-eesmargid-millest-ja-kuidas-alustada/>

TutKit. (s.a.). *Turunduse terminid: sihtgrupp.* [https://www.tutkit.com/et/abi/127-](https://www.tutkit.com/et/abi/127-turunduse-terminid-sihtgrupp)

[turunduse-terminid-sihtgrupp](https://www.tutkit.com/et/abi/127-turunduse-terminid-sihtgrupp)

Uverskaja, E., & Papp, Ü.-M. (2012). *Organisatsiooni sisekeskkond: kultuur ja struktuur.*

https://www.tlu.ee/opmat/in/Organisatsiooni%20alusuuring/5_organisatsiooni_sisekeskkond_kultuur_ja_struktuur.html

Uverskaja, E., & Papp, Ü.-M. (2012). *Organisatsiooni süsteemne käsitlus.*

https://www.tlu.ee/opmat/in/Organisatsiooni%20alusuuring/3__organisatsioon_i_ssteemne_ksitlus.html

Lisa 1. MTÜ Eesti Pärimusmuusika Keskuse struktuur

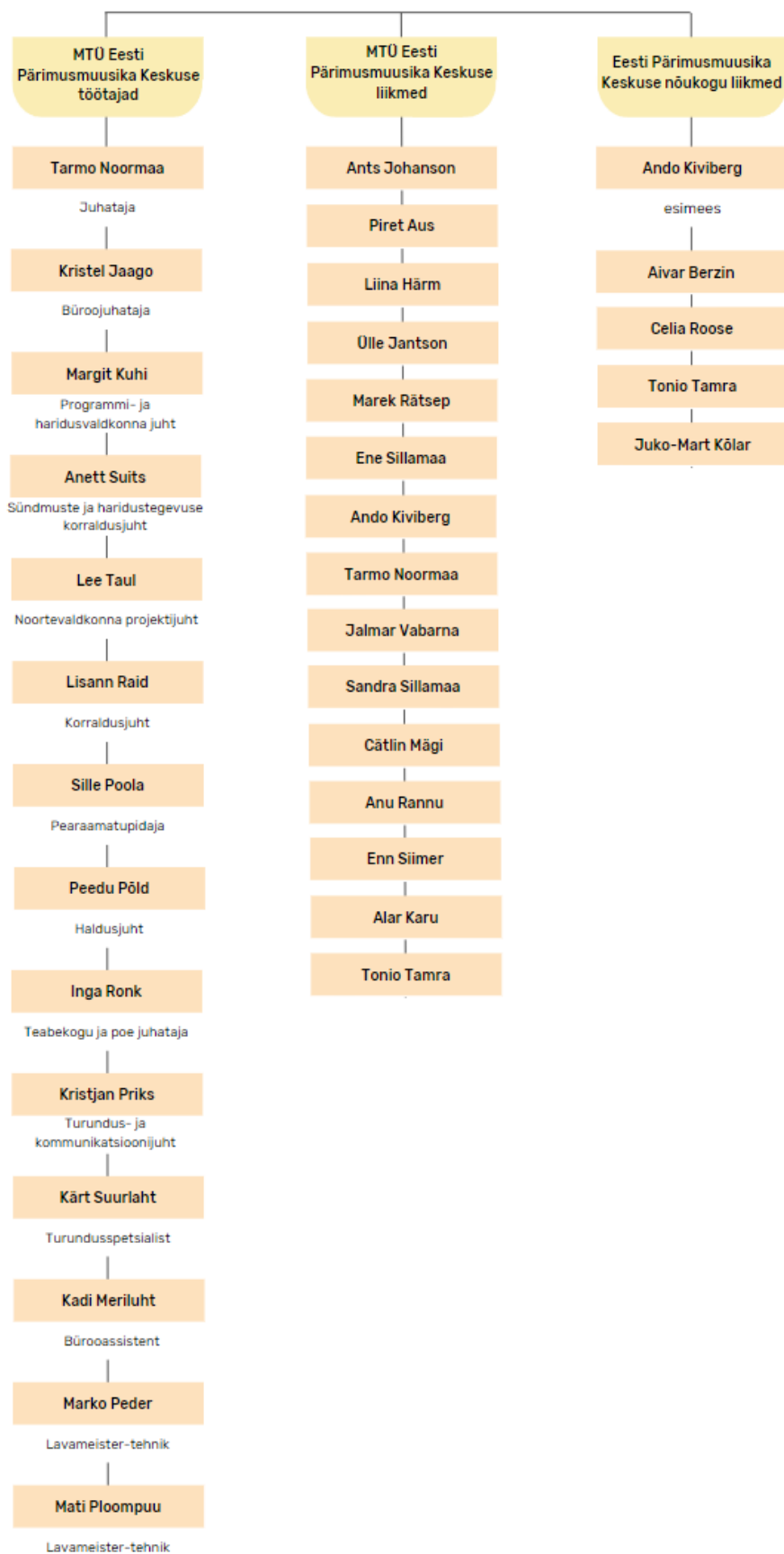

Lisa 2. Pärimusmuusika Lõikuspidu programm

REEDE, 6. OKTOOBER		
Aeg	Koht	Sisu
17:30 - 18:45	klaassaal	Mia Marine
19:00 - 20:00	suur saal	ETNOKULP 2023
20:15 - 21:30	klaassaal	Villu Talsi plaadiesitluskontsert
21:30 - 23:00	suur saal	Eriprojekt: "Laula mu (regi)laulu"
23:00 - 02:00	klaassaal	DJ-pidu Folkloob
LAUPÄEV, 7. OKTOOBER		
Aeg	Koht	Sisu
12:00 - 13:30	väike saal	Maailmakino eriseanss: Savvusanna sõsarad
14:00 - 15:30	väike saal	Muusika kuulamine: Volkonski ja Eplik
16:00 - 17:15	suur saal	ETNO ringreisid 2023
17:30 - 18:45	suur saal	Tantsumaja: Vabariigi pillimehed
19:00 - 20:15	väike saal	trad.kVint
20:30 - 21:45	suur saal	Eriprojekt: Duo Ruut ³
22:00 - 23:15	suur saal	Tõnu Tubli Katlamajas
LAUPÄEV, 7 OKTOOBER TASUTA PROGRAMM		
Aeg	Koht	Sisu
12:00 - 12:25	Kohvik Novell	TÜ VKA
12:30 - 12:55	Ormisson	EMTA
13:00 - 13:25	Fellin	MUBA
13:30 - 13:55	Aida kohvik	Eller

Lisa 3. Riskianalüüs

Riski nimetus ja kirjeldus	Tõenäosus	Mõju	Riski suurus (T x M)	Riski vältivad või maandavad tegevused	Tegevus riski realiseerumisel	Vastutaja
<i>Mida arvame juhtuvat?</i>				<i>Mida on võimalik teha riski avaldumise minimeerimiseks?</i>	<i>Mida teeme kui risk realiseerub?</i>	
Planeeritud rahastuse või toetuse kaotamine	2	3	6	Põhjalikult koostatud rahastustaotlused ning suhtlusinfo säilitamine koostööpartnerite ja sponsoritega.	Uue rahastusallika leidmine või läbirääkimiste pidamine olemasoleva rahastusallikaga või projektikulude vähendamine.	Projektijuht
Meeskonnaliikme lahkumine	2	2	4	Meeskonnaliikme innustamine, positiivsete suhete loomine ning demokraatlik juhtimisviis. Pidev infovahetus ja järjepidevalt koosolekute tegemine.	Liikme lahkumise põhjuste mõistmine. Toeks olemine ja suhtlemine ning vajadusel uue liikme leidmine.	Projektijuht
Tiimiliikme või esineja haigestumine vahetult enne sündmust	2	3	6	Lepingutes kajastada haigestumise korral käitumine.	Sõltuvalt rollist leida asendaja või uus tiimiliige või delegeerida tööülesanded teisele tiimiliikmele, mille otsustab projektijuht.	Projektijuht
Tulekahju või muu eluohtliku olukorra ilmnemine sündmuse ajal	1	3	3	Tagada, et sündmuse toimumiskohas on olemas evakuaatsiooniplaan, mille alusel on vabad väljapääsu asukohad ning oleks vastutav isik.	Olenevalt ohu ja tulekahju kohast ja selle leviku ulatusest rakendada evakuaatsiooniplaani.	Projektijuht/ haldusjuht/ majajuht

Riski nimetus ja kirjeldus	Tõenäosus	Mõju	Riski suurus (T x M)	Riski vältivad või maandavad tegevused	Tegevus riski realiseerumisel	Vastutaja
<i>Mida arvame juhtuvat?</i>				<i>Mida on võimalik teha riski avaldumise minimeerimiseks?</i>	<i>Mida teeme kui risk realiseerub?</i>	
Elektrikatkestus sündmuse ajal	1	3	3	Veenduda, et sündmuskohas oleks nõuetele vastav elektrivarustus ning sündmuse ajal oleksid olemas pädevad töötajad elektriohutuse tagamiseks.	Elektrikatkestuse korral selgitada välja põhjused. Sõltuvalt katkestuse tõsidusest, ulatusest ja kestvusest otsustada sündmuse jätkamise võimalikkusest ning teavitades kõiki osapooli.	Projektijuht/ haldusjuht/ majajuht
Valgus- või helitehnika rike	1	3	3	Kasutada kvaliteetset tehnikat ning käsitleda seda vastavalt kehtestatud nõuetele. Koostada varuplaan tehnika rikete korral, et tagada alternatiivide kasutamine	Probleemi ilmnmisel leiame kiiresti alternatiive muu tehnika näol, et sündmus saaks toimuda.	Helitehnika pealik/ valgustehnika pealik
Terviserike publikus	3	1	3	Pürotehnika kasutamise korral teavitada eelnevalt külastajat	Kergemate terviserikete korral osutada kohapeal esmaabi ja helistada 112.	Majajuht/ saaliteenindaja
Õhupuudus saalides	2	1	2	Sündmuskoht tagab sundventilatsiooni ja kliimaseade korrasoleku, mis töötab piisaval võimsusel.	Probleemi ilmnmisel suunama publiku saalist välja ning õhutame ruume.	Haldusjuht/ projektijuht
Projektitoetuse aruandlus ei vasta toetusmeetmete reeglitele ning toetus tuleb tagastada	1	2	2	Jälgida toetusmeetmete tingimusi ning võtta arvesse taotluse esitamisel ja toetusraha kasutamisel.	Korrigeerida toetuse aruannet. Vajadusel toetus tagasi maksta.	Projektijuht

Hindamiskaala 1 - 3, 1 = madal; 2 = keskmine; 3 = kõrge

Lisa 4. 06.10.2023 sündmuse evakuatsiooniplaan

**06.10.2023 sündmuse
evakuatsiooniplaan**

PÄRIMUSMUUSIKA AIT, Tasuja pst 6, Viljandi

KELDRI KORRUS

-  Evakuatsioonitee
-  Tulekustuti
-  Häirenupp
-  Sisetelefon

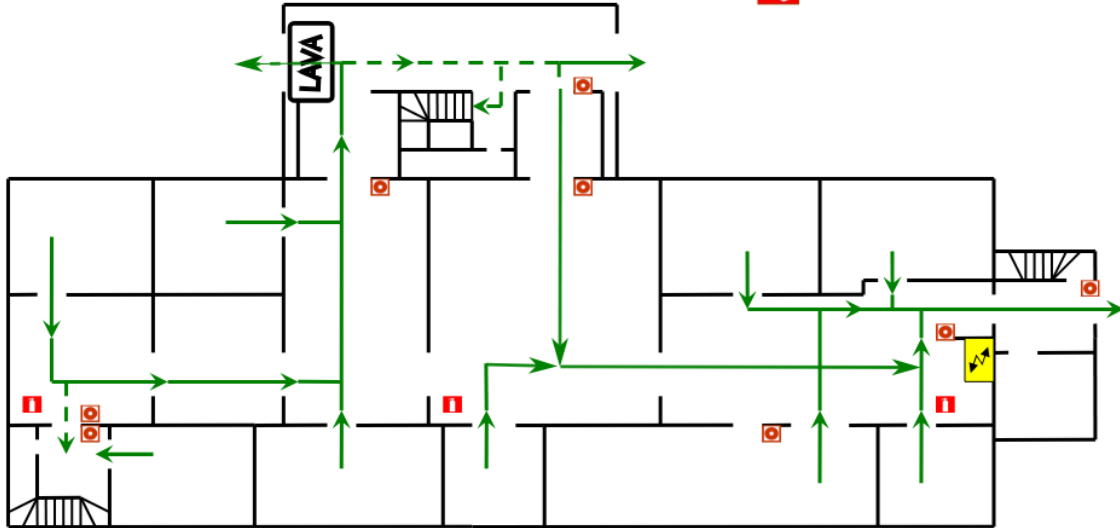

Lisa 5. Turundus- ja meediaplaan

Kuupäev	Kanal/vorm	Sisu
07.05.2023	pressiteade	Pärimusmuusika Lõikuspeo kava, esinejad, pääsmete müügile saabumine, Etnokulp 2023 tutvustamine
08.05.2023	uudiskiri	Pärimusmuusika Lõikuspeo kava, esinejad, pääsmete müügile saabumine, Etnokulp 2023 tutvustamine
08.05.2023	koduleht	Pärimusmuusika Lõikuspeo kava, esinejad, pääsmete müügile saabumine, Etnokulp 2023 tutvustamine
08.-12.05.2023	Facebook, Instagram	Pärimusmuusika Lõikuspeo kava, esinejad, pääsmete müügile saabumine, Etnokulp 2023 tutvustamine
08.-12.05.2023	piletimüügi platvorm	Pärimusmuusika Lõikuspeo kava, esinejad, pääsmete müügile saabumine, Etnokulp 2023 tutvustamine
25.-28.07.2023	Plakatid	Pärimusmuusika Lõikuspeo kava, esinejad, Etnokulp 2024 tutvustamine
25.-28.07.2023	Viljandi Pärimusmuusika Festivali teatmik	Pärimusmuusika Lõikuspeo ja Etnokulp 2023 reklaam
29.07-04.08.2023	uudiskiri	Pärimusmuusika Lõikuspeo kava, esinejad, Etnokulp 2023 tutvustamine
29.07-04.08.2023	Facebook, Instagram	Pärimusmuusika Lõikuspeo kava, esinejad, Etnokulp 2023 tutvustamine
05.-11.08.2023	piletimüügi platvorm	Pärimusmuusika Lõikuspeo kava, esinejad, Etnokulp 2023 tutvustamine
20.08.2023	pressiteade	Etnokulp 2023 eelteade, žürii ja kategooriate tutvustamine
20.-25.08.2023	uudiskiri	Etnokulp 2023 eelteade, žürii ja kategooriate tutvustamine
20.-25.08.2023	Facebook, Instagram	Etnokulp 2023 eelteade, žürii ja kategooriate tutvustamine
01.09.2023	intervjuu kultuuriajakirjas Muusika	Etnokulp 2023 rahvahääletuse periood, kategooriate ja hääletussüsteemi tutvustamine, pärimusmuusika staatus Eesti muusikamaastikul
03.09.2023	pressiteade	Etnokulp 2023 rahvahääletuse periood, Pärimusmuusika Lõikuspeo kava
03.-08.09.2023	uudiskiri	Etnokulp 2023 rahvahääletuse periood, Pärimusmuusika Lõikuspeo kava
03.-08.09.2023	Facebook, Instagram	Etnokulp 2023 rahvahääletuse periood, Pärimusmuusika Lõikuspeo kava
03.-06.09.2023	teleintervjuu ETVs	Etnokulp 2023 rahvahääletuse periood, kategooriate ja hääletussüsteemi tutvustamine
09.09-06.10.2023	Välimeedia	Pärimusmuusika Lõikuspeo ja Etnokulp 2023 reklaam Tallinna tänavate reklaamseinal

09.09-06.10.2023	Välimeedia	Pärimusmuusika Lõikuspeo ja Etnokulp 2023 reklaam kolmel linnasambal
15.09.2023	Ajaleht KesKus	Pärimusmuusika Lõikuspeo ja Etnokulp 2023 reklaam ajalehe KesKus esikaanel
23.-29.09.2023	Kuku/Ring FM	Pärimusmuusika Lõikuspeo ja Etnokulp 2023 reklaam
23.09-06.10.2023	bussipaviljonid Viljandis	Pärimusmuusika Lõikuspeo ja Etnokulp 2023 reklaamid kuues bussipaviljoni reklaamseinal
23.09-04.10.2023	Välimeedia Tallinnas ja Tartus	Pärimusmuusika Lõikuspeo ja Etnokulp 2023 reklaamid Tallinna ja Tartu digiekraanidel
23.09-06.10.2023	Vikerraadio, R2, Klassikaraadio	Pärimusmuusika Lõikuspeo ja Etnokulp 2023 reklaam
23.09-06.10.2023	ETV, ETV2	Pärimusmuusika Lõikuspeo ja Etnokulp 2023 reklaam
23.09-06.10.2023	Facebook, Instagram	Pärimusmuusika Lõikuspeo esinejate tutvustamine
28.09.2023	printreklaam	Pärimusmuusika Lõikuspeo ja Etnokulp 2023 reklaam
01.-04.10.2023	Vikerraadio, R2	Etnokulp 2024
04.10.2023	Naisteleht	Pärimusmuusikamöll Viljandis
05.10.2023	pressiteade	Etnokulp 2024 laureaadiid
06.10.2023	Raadio Elmar	Päevapüüdja intervjuu
07.-11.10.2023	Facebook, Instagram	Pärimusmuusika Lõikuspeo ja Etnokulp fotogalerii
10.10.2023	Vikerraadio	Vikerhommik 06:30
10.10.2023	Klassikaraadio	Delta 1. osa, Delta 2. osa
12.10.2023	LõunaLeht	Pärimusmuusika auhindade sadu tabas kaugeestlasi, aasta pärimusartisti Etnokulbi sai Mari Kalkun

Lisa 6. Meediakajastuste kokkuvõte

Kuupäev	Kanal ja vorm	Pealkiri	Link
03.08.2023	ERR Menu	Viimaseid päevi saab kandideerida pärimusmuusika auhinnale Etnokulp 2023	https://menu.err.ee/1609051220/viimaseid-paevi-saab-kandideerida-parimusmuusika-auhinnale-etnokulp-2023
06.09.2023	Postimees Sakala	Pärimusmuusika Lõikuspidu toob lavale aasta küpseimad viljad	https://sakala.postimees.ee/7849435/parimusmuusika-loikuspidu-toob-lavale-aasta-kupseimad-viljad
13.09.2023	ERR Kultuur	Selgusid Etnokulvide nominendid	https://kultuur.err.ee/1609099487/selgusid-etnokulvide-nominendid
03.10.2023	Postimees Sakala	Eriline projekt paneb muusikud tundmatusse olukorda	https://sakala.postimees.ee/7867273/eriline-projekt-paneb-muusikud-tundmatusse-olukorda
07.10.2023	Postimees ERR	Viljandis jagati 15. korda Etnokulpe	https://kultuur.err.ee/1609125272/galerii-viljandis-jagati-15-korda-etnokulpe
07.10.2023	Postimees Kultuur	Vaata, kellele anti tänavused Etnokulbid!	https://kultuur.postimees.ee/7870842/vaata-kellele-anti-tanavused-etnokulbid
07.10.2023	Õhtuleht	Reedel kuulutati Pärimusmuusika Lõikuspeol välja auhinna Etnokulp 2023 laureaadid	https://www.oh tuleht.ee/elu/1093434/galerii-reedel-kuulutati-parimusmuusika-loikuspeol-valja-auhinna-etnokulp-2023-laureaadid
08.10.2023	Postimees Lõuna-Eesti	Kaks pärimusmuusika Etnokulpi tuli Võrumaa muusikutele	https://lounapostimees.postimees.ee/7871193/kaks-parimusmuusika-etnokulpi-tuli-vorumaa-muusikutele
09.10.2023	Postimees Sakala	Eriprojekt viskas tuntud muusikud Viljandi tundmatus kohas vette	https://sakala.postimees.ee/7871786/eriprojekt-viskas-tuntud-muusikud-viljandis-tundmatus-kohas-vette
13.10.2023	Sirp	Tanksaapad ja pastlad	https://www.sirp.ee/s1-artiklid/c5-muusika/tanksaapad-ja-pastlad/

Lisa 7. Sündmuse eelarve

TULUD	
Piletitulu	6,385.60€
Sponsortoetused	6,000€
Helikunsti sihtkapital	3,000€
Rahvakultuuri sihtkapital	5,000€
Viljandimaa ekspertgrupp	1,000€
Kultuuriministeerium projektitoetus	9,500€
Kultuuriministeerium tegevustoetus	5,000€
Eesti Autorite Ühing	1,500€
Viljandi linn	1,050€
TULUD KOKKU	38,435.60€
KULUD	
LÕIKUSPIDU	
Esinejate honorarid	13,395€
Festivali kunstiline juht	2,700€
Helitehnika rent ja helirežii	2,534€
Kunstnik ja abid	300€
Turundus- ja kommunikatsioonikulud	2,430€
Esinejate majutuskulu	1,741€
Transport	398€
Esinejate ja osalejate toitlustamine	993€
Vahendustasud (autoritasud, piletimüük)	575€
Lavapoodiumid ja muu inventar	1,115€
Kokku	26,181€
ETNOKULP	
Valgustehnika rent ja valgusrežii	2,540€
Esinejate toitlustus	148€
Etnokulp visuaalid ja graafika	300€
Etnokulpide lavastus ja vaheklippide sisu loomine	1,500€
Etnokulpide muusikaline kujundus	800€
Etnokulp õhtujuht, saatejuht-toimetaja	1,000€
Etnokulpide teleproduktiooni tootmine	5,125€
Ülekande helirežii ja tehnika rent	500€
Grimm	700€
Etnokulp auhinnad	350€
Kokku	12,963€
KULUD KOKKU	39,144€
<i>Vahe:</i>	-708.40€

Lisa 8. Pärimusmuusika Lõikuspidu suure saali lava joonis

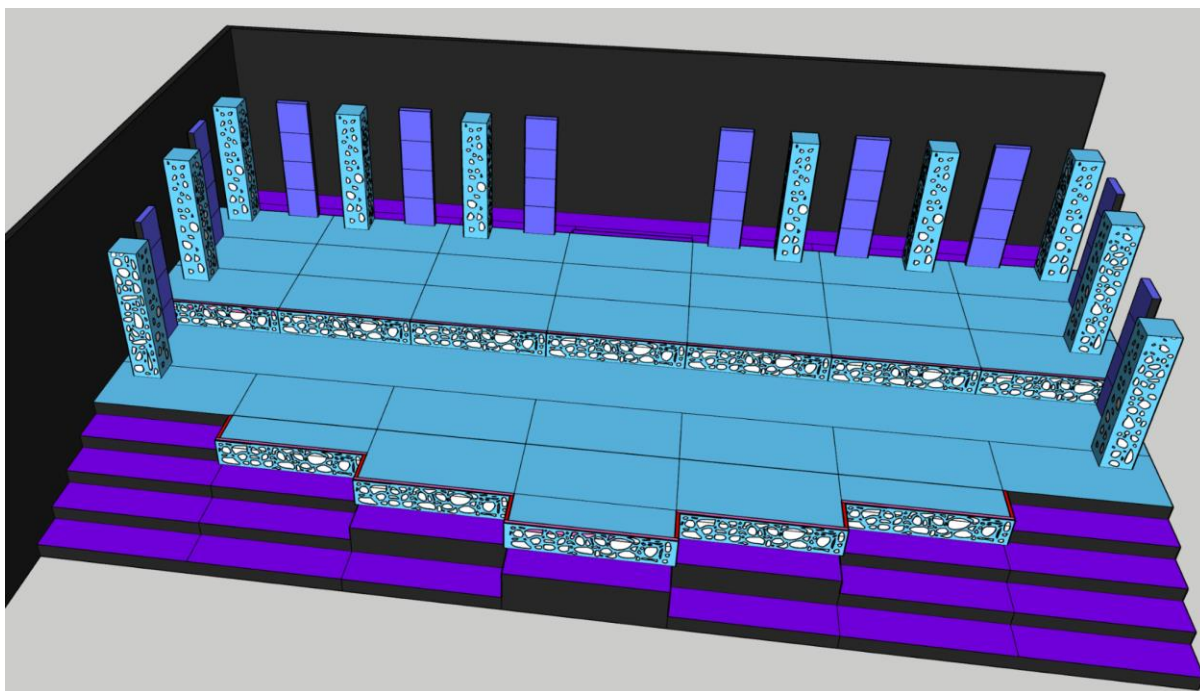

Lisa 9. Pärimusmuusika Lõikuspidu plakat

PÄRIMUSMUUSIKA folk.ee
LÕIKUSPIDU

Eesti Pärimusmuusika Keskus

6.-7. OKTOOBER

DUO RUUT³

ERIPROJEKT **LAULA MU (REGI)LAULU**
VABARIIGI PILLIMEHED

LISAKS:
ETNOKULBID
MIA MARINE (ROOTSI)
VILLU TALSİ
EESTI ETNO RINGREIS
TÖNU TUBLI
TRAD. KVINT

FESTIVALIPASS 35 € / 25 € REEDE PÄEVAPASS 20 € LAUPÄEVA PÄEVAPASS 20 €

MARINE AUTO
EESTI KULTUURKAPITAL
Viljandi
KULTUURMINISTERIUM

Lisa 10. Pärimusmuusika Lõikuspidu fotod



Foto 1. Mia Marine kontsert klaassaalis (pildil: Maria Mänd, Mia Marine, Juuli Kõrre).
Autor: Martin Kosseson



Foto 2. Eriprojekt “Laula mu (regi)laulu” artistid ja saatebänd. Autor: Martin Kosseson



Foto 3. Eriprojekt “Laula mu (regi)laulu” ringmäng suures saalis. Autor: Martin Kosseson



Foto 4. Trad.kVint kontsert väikses saalis. Autor: Martin Kosseson



Foto 5. Duo Ruut³ kontsert suures saalis. Autor: Martin Kosseson



Foto 6. Tõnu Tubli Katlamaja kontsert suures saalis. Autor: Martin Kosseson



Foto 7. Tantsumaja suures saalis, pilli mängib Martin Arak. Autor: Martin Kosseson

Lihtlitsents lõputöö reprodutseerimiseks ja üldsusele kättesaadavaks tegemiseks

Mina, Lisann Raid,

1. annan Tartu Ülikoolile tasuta loa (lihtlitsentsi) minu loodud teose „Viljandi Pärimusmuusika lõikuspidu 2023“, mille juhendaja on Anu Rannu, reprodutseerimiseks eesmärgiga seda säilitada, sealhulgas lisada digitaalarhiivi DSpace kuni autoriõiguse kehtivuse lõppemiseni.

2. Annan Tartu Ülikoolile loa teha punktis 1 nimetatud teos üldsusele kättesaadavaks Tartu Ülikooli veebikeskkonna, sealhulgas digitaalarhiivi DSpace kaudu Creative Commons'i litsentsiga CC BY NC ND 3.0, mis lubab autorile viidates teost reprodutseerida, levitada ja üldsusele suunata ning keelab luua tuletatud teost ja kasutada teost ärieesmärgil, kuni autoriõiguse kehtivuse lõppemiseni.

3. Olen teadlik, et punktides 1 ja 2 nimetatud õigused jäävad alles ka autorile.

4. Kinnitan, et lihtlitsentsi andmisega ei riku ma teiste isikute intellektuaalomandi ega isikuandmete kaitse õigusaktidest tulenevaid õigusi.

Lisann Raid

20.05.2024